

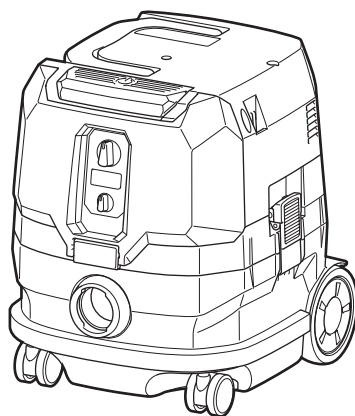

EN	Cordless Vacuum Cleaner	INSTRUCTION MANUAL	7
SL	Brezžični sesalnik za prah	NAVODILA ZA UPORABO	16
SQ	Fshesë me korrent pa kordon	MANUALI I PËRDORIMIT	25
BG	Акумулаторна прахосмукачка	РЪКОВОДСТВО ЗА ЕКСПЛОАТАЦИЯ	34
HR	Bežični usisavač	PRIRUČNIK S UPUTAMA	45
MK	Безжична правосмукалка	УПАТСТВО ЗА УПОТРЕБА	54
SR	Бежични усисивач	УПУТСТВО ЗА УПОТРЕБУ	64
RO	Aspirator fără cablu	MANUAL DE INSTRUCȚIUNI	74
UK	Акумуляторний пилосос	ІНСТРУКЦІЯ З ЕКСПЛУАТАЦІЇ	84
RU	Аккумуляторный Пылесос	РУКОВОДСТВО ПО ЭКСПЛУАТАЦИИ	94

VC005GL



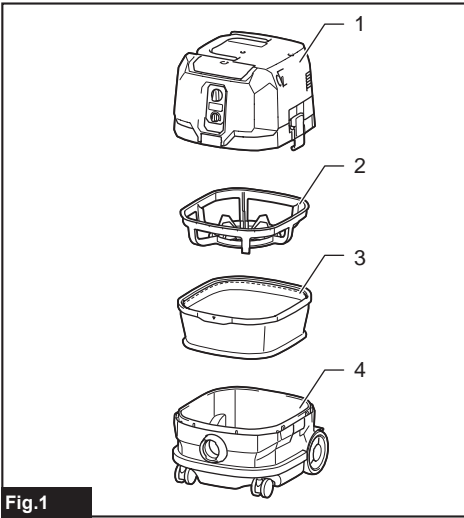

Fig.1

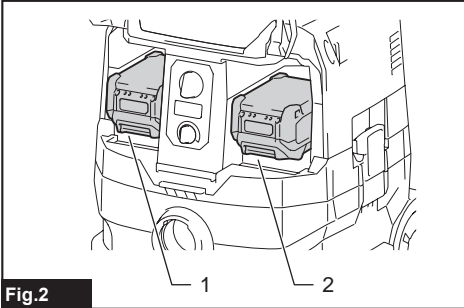

Fig.2

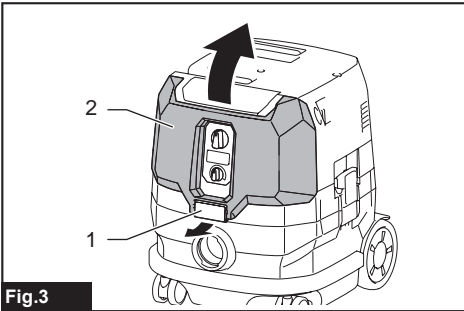

Fig.3

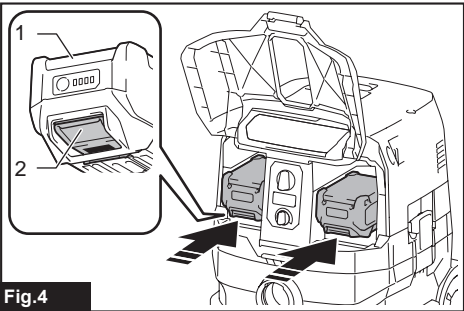

Fig.4

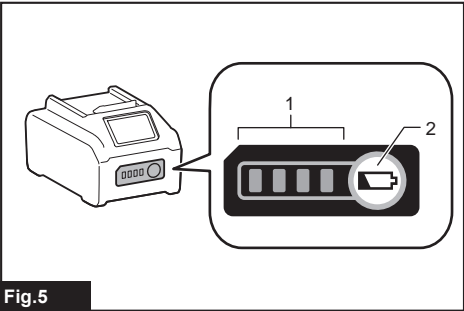

Fig.5

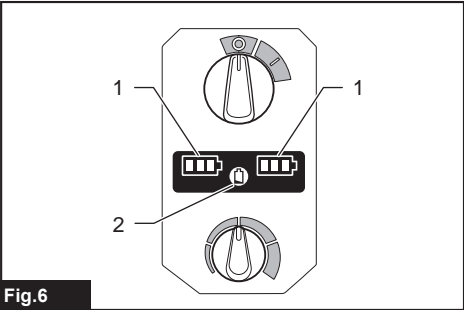

Fig.6

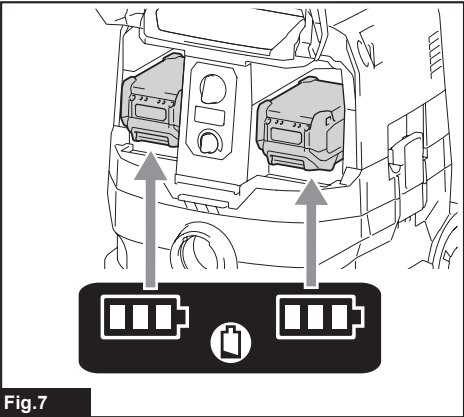

Fig.7

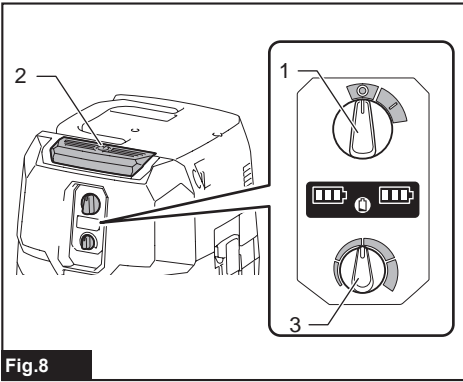

Fig.8

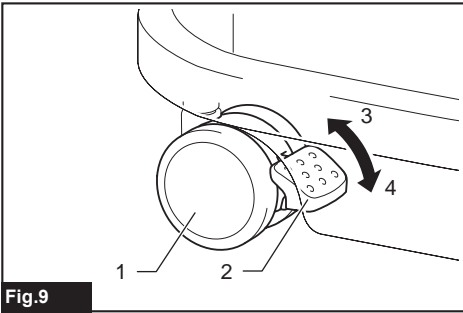

Fig.9

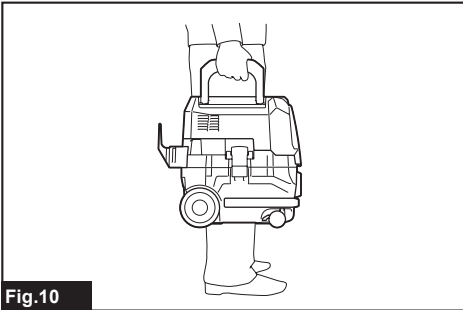

Fig.10

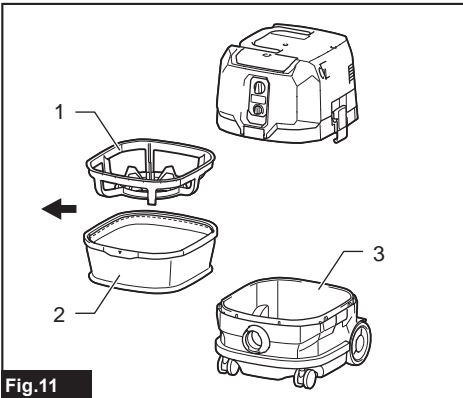

Fig.11

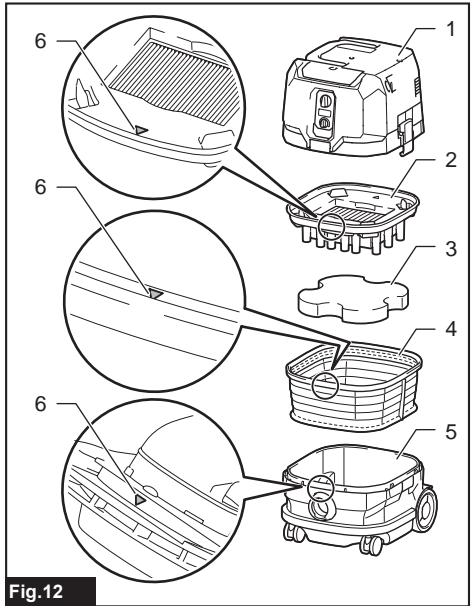

Fig.12

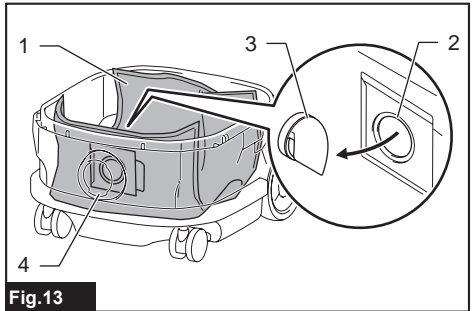

Fig.13

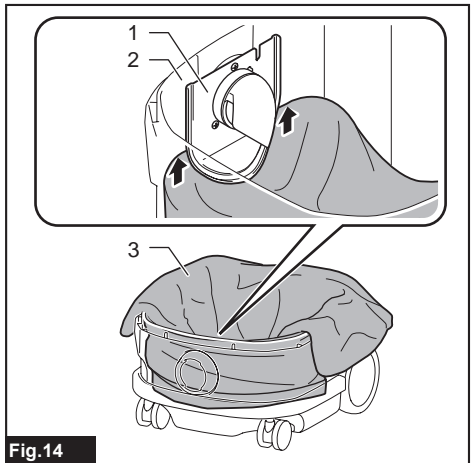

Fig.14

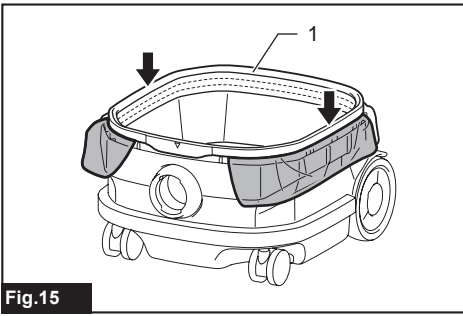

Fig.15

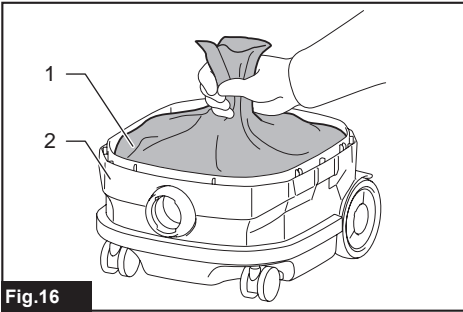

Fig.16

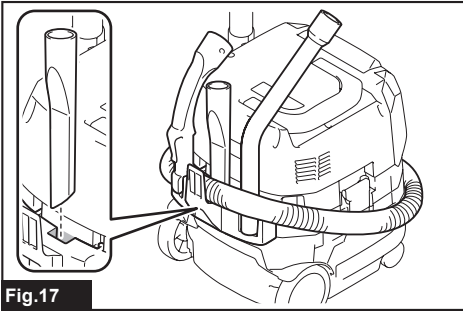

Fig.17

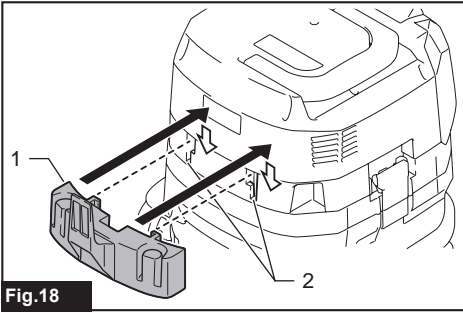

Fig.18

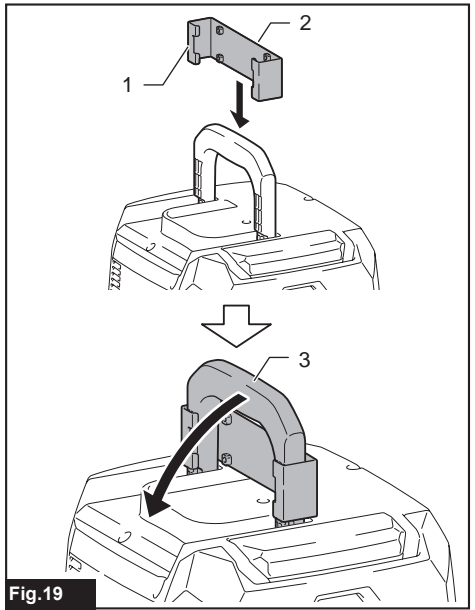

Fig.19

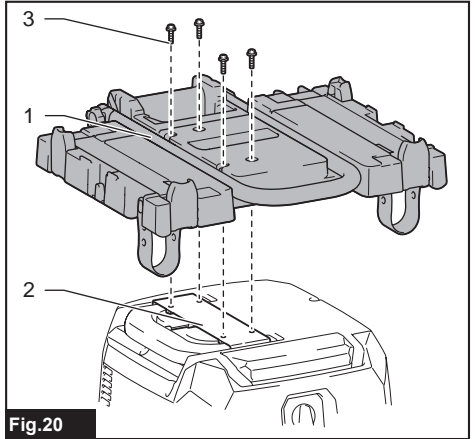

Fig.20

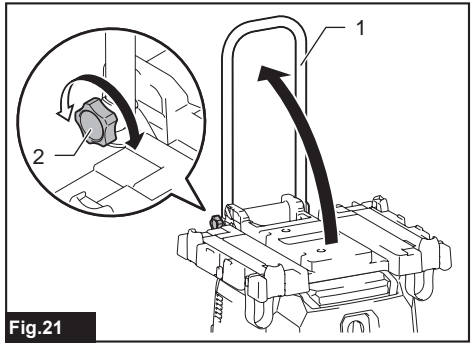

Fig.21

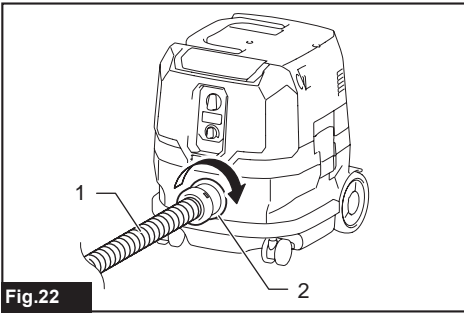

Fig.22

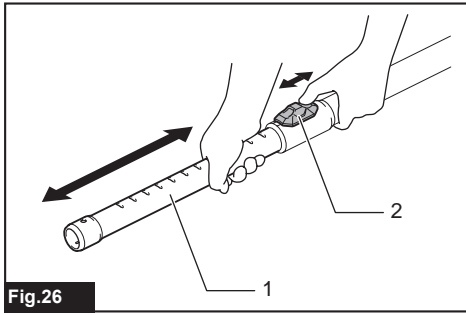

Fig.26

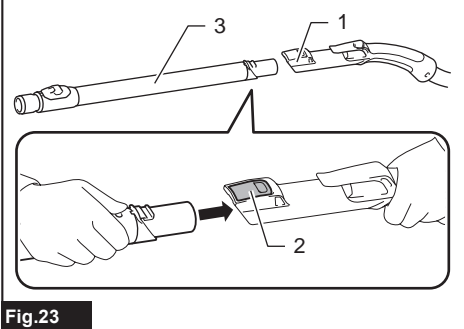

Fig.23

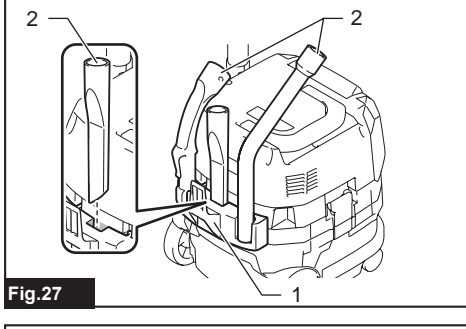

Fig.27

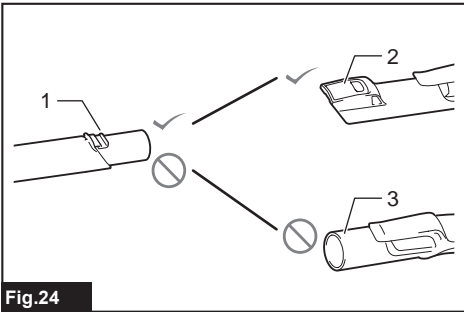

Fig.24

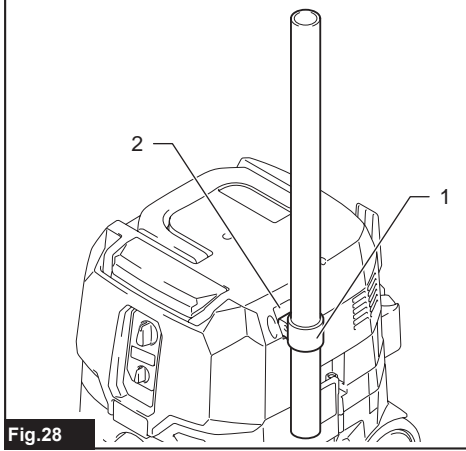

Fig.28

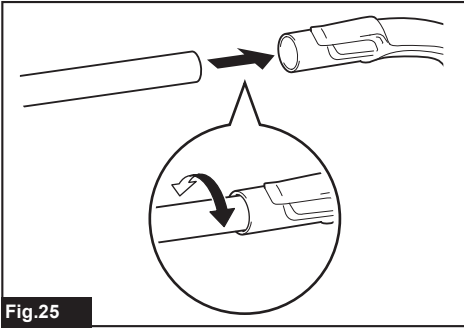

Fig.25

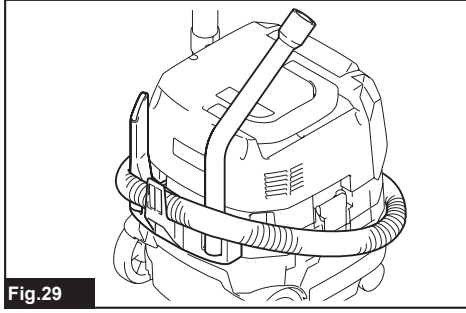

Fig.29

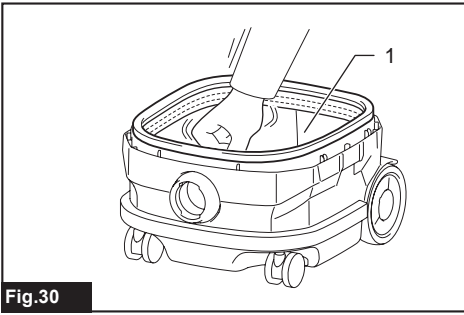

Fig.30

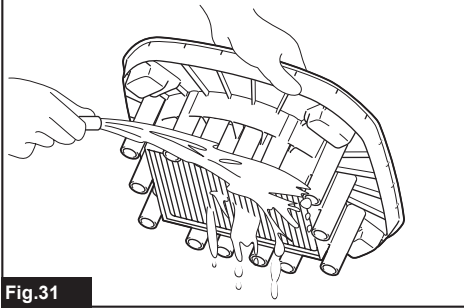

Fig.31

WARNING

- This machine is not intended for use by persons including children with reduced physical, sensory or mental capabilities, or lack of experience and knowledge.
- Children should be supervised to ensure that they do not play with the cleaner.
- See the chapter "SPECIFICATIONS" for the type reference of the battery.
- See the section "Installing or removing battery cartridge" for how to remove or install the battery.
- When disposing the battery cartridge, remove it from the tool and dispose of it in a safe place. Follow your local regulations relating to disposal of battery.
- If the tool is not used for a long period of time, the battery must be removed from the tool.
- Do not short the battery cartridge.
- See the chapter "MAINTENANCE" for the appropriate details of precautions during user maintenance.

SPECIFICATIONS

Model:	VC005GL
Standard filter type	Cloth filter (for dry dust)
Maximum air volume (with BL4040, ø32 mm x 1.7 m hose)	2.7 m ³ /min
Vacuum (with BL4040, ø32 mm x 1.7 m hose)	23 kPa
Recoverable capacity	8 L
Dimensions (L x W x H)	366 mm x 334 mm x 397 mm
Rated voltage	D.C. 36 V - 40 V max
Net weight	7.9 - 11.0 kg
Protection degree	IPX4

- Due to our continuing program of research and development, the specifications herein are subject to change without notice.
- Specifications and battery cartridge may differ from country to country.
- The weight does not include accessories but battery cartridge(s). The lightest and heaviest combination weight of the appliance and battery cartridge(s) are shown in the table.
- For wet dust, the float and the water filter or cloth filter are required.

Applicable battery cartridge and charger

Battery cartridge	BL4020 / BL4025 / BL4040* / BL4050F* / BL4080F* *: Recommended battery
Charger	DC40RA / DC40RB / DC40RC

- Some of the battery cartridges and chargers listed above may not be available depending on your region of residence.

⚠ WARNING: Only use the battery cartridges and chargers listed above. Use of any other battery cartridges and chargers may cause injury and/or fire.

Symbols

The followings show the symbols which may be used for the equipment. Be sure that you understand their meaning before use.



Read instruction manual.



Take particular care and attention.



Warning! The cleaner may contain hazardous dust.



Never stand on the cleaner.



Dust class L (light). The cleaners are capable of picking up dust class L. Follow your country's regulations relating to dusts and to occupational health and safety.



Only for EU countries
Due to the presence of hazardous components in the equipment, waste electrical and electronic equipment, accumulators and batteries may have a negative impact on the environment and human health. Do not dispose of electrical and electronic appliances or batteries with household waste!

In accordance with the European Directive on waste electrical and electronic equipment and on accumulators and batteries and waste accumulators and batteries, as well as their adaptation to national law, waste electrical equipment, batteries and accumulators should be stored separately and delivered to a separate collection point for municipal waste, operating in accordance with the regulations on environmental protection.

This is indicated by the symbol of the crossed-out wheeled bin placed on the equipment.

NOTE: The declared vibration total value(s) has been measured in accordance with a standard test method and may be used for comparing one tool with another.

NOTE: The declared vibration total value(s) may also be used in a preliminary assessment of exposure.

⚠ WARNING: The vibration emission during actual use of the power tool can differ from the declared value(s) depending on the ways in which the tool is used especially what kind of workpiece is processed.

⚠ WARNING: Be sure to identify safety measures to protect the operator that are based on an estimation of exposure in the actual conditions of use (taking account of all parts of the operating cycle such as the times when the tool is switched off and when it is running idle in addition to the trigger time).

Intended use

The appliance is intended for collecting dry dust. The appliance is suitable for commercial use, for example in hotels, schools, hospitals, factories, shops, offices and rental businesses.

Noise

The typical A-weighted noise level determined according to EN60335-2-69:

Sound pressure level (L_{pA}): 70 dB(A) or less

Uncertainty (K): 2.5 dB(A)

The noise level under working may exceed 80 dB (A).

NOTE: The declared noise emission value(s) has been measured in accordance with a standard test method and may be used for comparing one tool with another.

NOTE: The declared noise emission value(s) may also be used in a preliminary assessment of exposure.

⚠ WARNING: Wear ear protection.

⚠ WARNING: The noise emission during actual use of the power tool can differ from the declared value(s) depending on the ways in which the tool is used especially what kind of workpiece is processed.

⚠ WARNING: Be sure to identify safety measures to protect the operator that are based on an estimation of exposure in the actual conditions of use (taking account of all parts of the operating cycle such as the times when the tool is switched off and when it is running idle in addition to the trigger time).

Vibration

The vibration total value (tri-axial vector sum) determined according to EN60335-2-69:

Vibration emission ($a_{h,M}$): 2.5 m/s² or less

Uncertainty (K): 1.5 m/s²

EC Declaration of Conformity

For European countries only

The EC declaration of conformity is included as Annex A to this instruction manual.

SAFETY WARNINGS

Cordless vacuum cleaner safety warnings

⚠ WARNING: IMPORTANT! READ CAREFULLY all safety warnings and all instructions BEFORE USE. Failure to follow the warnings and instructions may result in electric shock, fire and/or serious injury.

- Before use, make sure that this cleaner must be used by people who have been adequately instructed on the use of this cleaner.**
- Before use, operators shall be provided with information, instruction and training for the use of the machine and the substances for which it is to be used, including the safe method of removal and disposal of the material collected.**
- Always make sure that filters are correctly installed before use. Do not use the cleaner without filters in place. Replace a damaged filter immediately. It is recommended to have some spares as filters are consumable items.**
- AVOID UNINTENTIONAL STARTING.** Be sure switch is OFF when installing battery(ies).
- Do not attempt to pick up flammable materials, fire works, lighted cigarettes, hot ashes, hot metal chips, sharp materials such as razors, needles, broken glass or the like.**
- NEVER USE THE CLEANER IN THE VICINITY OF GASOLINE, GAS, PAINT, ADHESIVES OR OTHER HIGHLY EXPLOSIVE SUBSTANCES.** The switch emits sparks when turned ON and OFF. And so does the motor commutator during operation. A dangerous explosion may result.
- Never vacuum up toxic, carcinogenic, combustible or other hazardous materials such as asbestos, arsenic, barium, beryllium, lead, pesticides, or other health endangering materials.**

8. Always place the cleaner on a horizontal flat surface to prevent it from falling or moving unintentionally.
9. Never use the cleaner outdoors in the rain.
10. For Finland, this machine is not to be used outdoors at low temperature.
11. Do not use close to heat sources (stoves, etc.).
12. If the exhaust air is returned to the room, it is necessary to provide for an adequate air change rate in the room. Reference to National regulations is necessary.
13. Do not block suction inlet/outlet/cooling vents. These vents permit cooling of the motor. Blockage should be carefully avoided otherwise the motor will burn out due to a lack of ventilation.
14. Keep proper footing and balance at all times.
15. Do not fold, tug or step on the hose.
16. Stop the cleaner immediately if you notice poor performance or anything abnormal during operation.
17. REMOVE THE BATTERY(IES). When not in use, before servicing, and when changing accessories.
18. Clean and service the cleaner immediately after each use to keep it in tiptop operating condition.
19. MAINTAIN THE CLEANER WITH CARE. Keep the cleaner clean for better and safer performance. Follow instructions for changing accessories. Keep handles dry, clean, and free from oil and grease.
20. CHECK DAMAGED PARTS. Before further use of the cleaner, a guard or other part that is damaged should be carefully checked to determine that it will operate properly and perform its intended function. Check for alignment of moving parts, binding of moving parts, breakage of parts, mounting, and any other conditions that may affect its operation. A guard or other part that is damaged should be properly repaired or replaced by an authorized service center unless otherwise indicated elsewhere in this instruction manual. Have defective switches replaced by authorized service center. Don't use the cleaner if switch does not turn it on and off.
21. For user servicing, the machine shall be dismantled, cleaned and serviced, as far as is reasonably practicable, without causing risk to the maintenance staff and others.
22. The machine should be technically inspected by the manufacturer, or an instructed person, at least annually, consisting of, for example, inspection of filters for damage, air tightness of the machine and proper function of the control mechanism.
23. When carrying out service or repair operations, all contaminated items which cannot be satisfactorily cleaned are to be disposed of; such items shall be disposed of in impervious bags in accordance with any current regulation for the disposal of such waste.
24. REPLACEMENT PARTS. When servicing, use only identical replacement parts.
25. When not in use, always store the cleaner indoors.
26. Be kind to your cleaner. Rough handling can cause breakage of even the most sturdily built cleaner.
27. Do not attempt to clean the exterior or interior with benzene, thinner or cleaning chemicals. Cracks and discoloration may be caused.
28. Do not use cleaner in an enclosed space where flammable, explosive or toxic vapors are given off by oil-base paint, paint-thinner, gasoline, some mothproofing substances, etc., or in areas where flammable dust is present.
29. Do not operate the cleaner or any tool while under the influence of drugs or alcohol.
30. As a basic rule of safety, use safety goggles or safety glasses with side shields.
31. Use a dust mask in dusty work conditions.
32. This machine is not intended for use by persons including children with reduced physical, sensory or mental capabilities, or lack of experience and knowledge.
33. Children should be supervised to ensure that they do not play with the cleaner.
34. Never handle battery(ies) and cleaner with wet hands.
35. Use extreme caution when cleaning on stairs.
36. Do not use the cleaner as a stool or work bench. The machine may fall down and may result in personal injury.
37. Do not pick up foam or soapy liquid. It can cause foam to come out of air exit, resulting in electric shock and damage to the cleaner.

Battery tool use and care

1. Recharge only with the charger specified by the manufacturer. A charger that is suitable for one type of battery pack may create a risk of fire when used with another battery pack.
2. Use power tools only with specifically designated battery packs. Use of any other battery packs may create a risk of injury and fire.
3. When battery pack is not in use, keep it away from other metal objects, like paper clips, coins, keys, nails, screws or other small metal objects, that can make a connection from one terminal to another. Shorting the battery terminals together may cause burns or a fire.
4. Under abusive conditions, liquid may be ejected from the battery; avoid contact. If contact accidentally occurs, flush with water. If liquid contacts eyes, additionally seek medical help. Liquid ejected from the battery may cause irritation or burns.
5. Do not use a battery pack or tool that is damaged or modified. Damaged or modified batteries may exhibit unpredictable behaviour resulting in fire, explosion or risk of injury.
6. Do not expose a battery pack or tool to fire or excessive temperature. Exposure to fire or temperature above 130 °C may cause explosion.
7. Follow all charging instructions and do not charge the battery pack or tool outside the temperature range specified in the instructions. Charging improperly or at temperatures outside the specified range may damage the battery and increase the risk of fire.

SAVE THESE INSTRUCTIONS.

⚠ WARNING: DO NOT let comfort or familiarity with product (gained from repeated use) replace strict adherence to safety rules for the subject product. MISUSE or failure to follow the safety rules stated in this instruction manual may cause serious personal injury.

Important safety instructions for battery cartridge

1. Before using battery cartridge, read all instructions and cautionary markings on (1) battery charger, (2) battery, and (3) product using battery.
2. Do not disassemble or tamper the battery cartridge. It may result in a fire, excessive heat, or explosion.
3. If operating time has become excessively shorter, stop operating immediately. It may result in a risk of overheating, possible burns and even an explosion.
4. If electrolyte gets into your eyes, rinse them out with clear water and seek medical attention right away. It may result in loss of your eyesight.
5. Do not short the battery cartridge:
 - (1) Do not touch the terminals with any conductive material.
 - (2) Avoid storing battery cartridge in a container with other metal objects such as nails, coins, etc.
 - (3) Do not expose battery cartridge to water or rain.

A battery short can cause a large current flow, overheating, possible burns and even a breakdown.

6. Do not store and use the tool and battery cartridge in locations where the temperature may reach or exceed 50 °C (122 °F).
7. Do not incinerate the battery cartridge even if it is severely damaged or is completely worn out. The battery cartridge can explode in a fire.
8. Do not nail, cut, crush, throw, drop the battery cartridge, or hit against a hard object to the battery cartridge. Such conduct may result in a fire, excessive heat, or explosion.
9. Do not use a damaged battery.
10. The contained lithium-ion batteries are subject to the Dangerous Goods Legislation requirements.

For commercial transports e.g. by third parties, forwarding agents, special requirement on packaging and labeling must be observed.
For preparation of the item being shipped, consulting an expert for hazardous material is required. Please also observe possibly more detailed national regulations.
Tape or mask off open contacts and pack up the battery in such a manner that it cannot move around in the packaging.
11. When disposing the battery cartridge, remove it from the tool and dispose of it in a safe place. Follow your local regulations relating to disposal of battery.

12. Use the batteries only with the products specified by Makita. Installing the batteries to non-compliant products may result in a fire, excessive heat, explosion, or leak of electrolyte.
13. If the tool is not used for a long period of time, the battery must be removed from the tool.
14. During and after use, the battery cartridge may take on heat which can cause burns or low temperature burns. Pay attention to the handling of hot battery cartridges.
15. Do not touch the terminal of the tool immediately after use as it may get hot enough to cause burns.
16. Do not allow chips, dust, or soil stuck into the terminals, holes, and grooves of the battery cartridge. It may cause heating, catching fire, burst and malfunction of the tool or battery cartridge, resulting in burns or personal injury.
17. Unless the tool supports the use near high-voltage electrical power lines, do not use the battery cartridge near a high-voltage electrical power lines. It may result in a malfunction or breakdown of the tool or battery cartridge.
18. Keep the battery away from children.

SAVE THESE INSTRUCTIONS.

⚠ CAUTION: Only use genuine Makita batteries. Use of non-genuine Makita batteries, or batteries that have been altered, may result in the battery bursting causing fires, personal injury and damage. It will also void the Makita warranty for the Makita tool and charger.

Tips for maintaining maximum battery life

1. Charge the battery cartridge before completely discharged. Always stop tool operation and charge the battery cartridge when you notice less tool power.
2. Never recharge a fully charged battery cartridge. Overcharging shortens the battery service life.
3. Charge the battery cartridge with room temperature at 10 °C - 40 °C (50 °F - 104 °F). Let a hot battery cartridge cool down before charging it.
4. When not using the battery cartridge, remove it from the tool or the charger.
5. Charge the battery cartridge if you do not use it for a long period (more than six months).

PARTS DESCRIPTION

- Fig. 1: 1. Head unit 2. Filter cage 3. Cloth filter
4. Tank

FUNCTIONAL DESCRIPTION

CAUTION: Always be sure that the appliance is switched off and the battery cartridges are removed before adjusting or checking function on the appliance.

Installing or removing battery cartridge

CAUTION: Always switch off the appliance before installing or removing battery cartridges.

CAUTION: Hold the cleaner and battery cartridges firmly when installing or removing battery cartridges. Failure to do so may cause them to slip off your hands, resulting in damage to the cleaner and battery cartridges or personal injury.

CAUTION: Be careful not to pinch your fingers when opening or closing the battery cover. Failure to do so may cause personal injury.

The cleaner has double battery slots. With two identical batteries in parallel, you can extend your running time in one or more uses without having to stop to recharge batteries. The cleaner also works with a single battery, so you can choose with either double batteries or single battery according to your needs.

► **Fig.2:** 1. Left battery slot 2. Right battery slot

With double batteries

Continuous drive with two batteries allows longer runtime and more efficient cleaning. When the first battery is becoming empty, the cleaner automatically switches a power source, so it continues working with the second battery.

NOTE: The left battery slot (when facing the front of the cleaner) has priority over the right battery slot. The right battery slot will only be identified as a power source, either when no battery is installed in the left battery slot or the battery in the left battery slot becomes empty.

NOTE: You can remove the battery from the left battery slot and recharge it after the cleaner has switched its power source from the left battery slot to the right without ceasing operation. To give priority back to the left battery slot after installing a recharged battery, restart the cleaner.

With a single battery

Only one battery is required as a power source in either the left or right battery slot. The cleaner automatically determines which battery slot is available according to operating conditions.

Installation and uninstallation

To install battery cartridges, release the lock first, and open the battery cover. Then insert the battery cartridges.

► **Fig.3:** 1. Lock 2. Battery cover

Align the tongues on the battery cartridges with the grooves in the battery housing and slip them into place. Insert them all the way until they lock in place with a little click.

Then lock the battery cover.

► **Fig.4:** 1. Battery cartridge 2. Button

To remove the battery cartridges, slide them out of the battery housing while pressing and holding the buttons in front of the batteries.

CAUTION: Always install the battery cartridge fully. If not, it may accidentally fall out of the appliance, causing injury to you or someone around you.

CAUTION: Do not install the battery cartridge forcibly. If the cartridge does not slide in easily, it is not being inserted correctly.

NOTE: When the cleaner switches the power source from the first battery to the second, it may require a temporary halt in operations, causing a slight loss of suction. Please note that it is not malfunction so the cleaner recovers and resumes operations immediately after the pause.

Indicating the remaining battery capacity

Press the check button on the battery cartridge to indicate the remaining battery capacity. The indicator lamps light up for a few seconds.

► **Fig.5:** 1. Indicator lamps 2. Check button

Indicator lamps			Remaining capacity
Lighted	Off	Blinking	
■	■	■	75% to 100%
■	■	□	50% to 75%
■	□	□	25% to 50%
■	□	□	0% to 25%
▧	□	□	Charge the battery.
■	■	□	The battery may have malfunctioned.
□	□	■	

NOTE: Depending on the conditions of use and the ambient temperature, the indication may differ slightly from the actual capacity.









NOTE: The first (far left) indicator lamp will blink when the battery protection system works.

Battery indicators on control panel

The remaining battery capacity can be read on the control panel at any time. Press the check button, and the left and right indicators will show the battery charge levels correspondingly.

► **Fig.6:** 1. Battery indicators 2. Check button

► **Fig.7**

Battery indicator status			Remaining battery capacity
On	Off	Blinking	
			50% to 100%
			
			20% to 50%
			0% to 20%
			Charge the battery
			Battery not inserted

NOTE: The battery indicators will also be activated when the cleaner starts functioning or switches its power source from one to another.



Appliance / battery protection system

The appliance is equipped with an appliance/battery protection system. This system automatically cuts off power to the motor to extend appliance and battery life. The appliance will automatically stop during operation if the appliance or battery is placed under one of the following conditions:

Overload protection

When the appliance/battery is operated in a manner that causes it to draw an abnormally high current, the appliance automatically stops. In this situation, turn the appliance off and stop the application that caused the appliance to become overloaded. Then turn the appliance on to restart.

Overheat protection

On	Blinking
	

When the appliance is overheated, the appliance stops automatically, and both left and right battery indicators blink. In this situation, let the appliance cool down before turning the appliance on again.

On	Blinking
	

When the battery is overheated, the appliance stops automatically, and one of the indicators for overheated battery blinks. In this situation, let the battery cool down before turning the appliance on again.

Overdischarge protection

When the battery capacity becomes low, the appliance stops automatically. If the appliance does not run along with the switch operation, remove the batteries from the appliance and recharge them.

Protections against other causes

Protection system is also designed for other causes that could damage the appliance and allows the appliance to stop automatically. Take all the following steps to clear the causes, when the appliance has been brought to a temporary halt or stop in operation.

1. Turn the appliance off, and then turn it on again to restart.
2. Charge the battery(ies) or replace it/them with recharged battery(ies).
3. Let the appliance and battery(ies) cool down.

If no improvement can be found by restoring protection system, then contact your local Makita Service Center.

Switch action

Turning cleaner on

1. Turn the stand-by switch in the "I" (ON) position to have the cleaner ready in stand-by mode.
2. Press the power button.
To switch back to stand-by mode, press the power button again.

Turning cleaner off

Perform one of the following steps.

- Press the power button to set the cleaner back in stand-by mode, and then turn the stand-by switch in the "O" (OFF) position.
- Turn the stand-by switch in the "O" (OFF) position.

Adjusting suction power

The suction power can be adjusted according to your work needs.

- Turn the suction force adjusting knob to the left to reduce the suction power.
- Turn the suction force adjusting knob to the right to increase the suction power.

► **Fig.8:** 1. Stand-by switch 2. Power button 3. Suction force adjusting knob

Locking and unlocking casters

Front casters can be locked with stoppers to help the cleaner stand still.

Lower the stopper lever by hand to lock the caster, and raise it up to release.

► **Fig.9:** 1. Caster 2. Stopper lever 3. Unlocked position 4. Locked position

NOTE: When moving the cleaner, make sure that the caster is unlocked. Moving the cleaner with the caster in a locked position may cause damage to the caster.

Carriage handle

⚠ CAUTION: Lift and carry the appliance with due care. Failing to do so may result in personal injury or damage to the appliance.

When carrying the cleaner, carry it by holding the handle on the head unit. The handle is retractable on the head unit when not in use.

► Fig.10

ASSEMBLY

⚠ CAUTION: Always be sure that the appliance is switched off and the battery cartridges are removed before carrying out any work on the appliance.

⚠ CAUTION: Always wear dust mask during assembly or maintenance.

Installing powder filter (HEPA) and prefilter (for dry dust)

Optional accessory

⚠ CAUTION: Never pick up water or other liquids or wet dusts when using the powder filter. Picking up such things may cause the powder filter breakage.

To use powder filter:

1. Remove the filter cage and cloth filter out of the tank.
► Fig.11: 1. Filter cage 2. Cloth filter 3. Tank
2. Place the prefilter into the tank aligning the mounting position markings on the prefilter and tank.
3. Set the damper into the prefilter, and then place the powder filter over the damper aligning the mounting position markings on the powder filter and prefilter.
4. Mount the head unit over the tank and secure them with the locking latches.
► Fig.12: 1. Head unit 2. Powder filter (HEPA) 3. Damper 4. Prefilter 5. Tank 6. Mounting position marking

NOTICE: Before using the powder filter, make sure that prefilter and damper are used together. It is not allowed to install powder filter alone.

Installing paper pack

Optional accessory

⚠ WARNING: Before using a paper pack, make sure that the cloth filter or prefilter is used together. Failure to use the cloth filter / prefilter together may cause unusual noise and heat, resulting in a fire.

NOTICE: Never pick up water or other liquids or wet dusts when using a paper pack. Picking up such things may cause the paper pack breakage.

NOTICE: When using the cloth filter, make sure that the filter cage is used together.

NOTICE: When using the prefilter, make sure that the powder filter and the damper are used together.

1. Unfold a paper pack.
2. Align the paper pack opening with the dust intake of the tank.
3. Install the paper pack into the tank with its cardboard opening hooked on the paper pack holder.
► Fig.13: 1. Paper pack 2. Cardboard opening 3. Paper pack holder 4. Dust intake

Installing polyethylene bag

With a polyethylene bag installed in the tank, you can easily empty the tank without letting your hands dirty.

Lay a polyethylene bag over the tank, and slip one side of the top edge of the bag at its open end in between the holder plate and the front wall of the tank.

- Fig.14: 1. Holder plate 2. Front wall of tank 3. Polyethylene bag

Spread the other top edges of the bag outwards over the top rims of the tank. Place the cloth filter or prefilter over the polyethylene bag to fasten the opening of the bag securely.

- Fig.15: 1. Cloth filter / prefilter

NOTE: A polyethylene bag available on the market can be used. 0.04 mm or thicker one is recommended.

NOTE: Too much dust will tear the bag easily, so do not collect the dust more than the half of the bag capacity.

Emptying tank with polyethylene bag

⚠ WARNING: Always make sure that the cleaner is switched off and the battery cartridges are removed before emptying the tank. Failure to do so may cause an electric shock and serious personal injury.

NOTICE: Do not apply a great impact on the tank. Applying a great impact may cause deformation and damage to the parts.

NOTICE: Empty the tank at least once a day although this depends on picked-up dust volume in the tank. Or, the suction force will weaken and the motor may be broken.

NOTICE: Do not grab the hooks or latches when emptying the tank. Grabbing the hooks or latches may cause them to break.

Release the locking latches and lift the head unit up off the tank. Shake off dust from the cloth filter or prefilter before lifting the filter away from the tank.

Then remove the polyethylene bag out of the tank, closing the opening of the bag by hand.

- Fig.16: 1. Polyethylene bag 2. Tank

NOTE: Take the polyethylene bag out of the tank carefully to avoid it from being scratched and torn by the edges inside the tank.

NOTE: Empty the polyethylene bag before it becomes full. Too much dust in the tank may cause the polyethylene bag to be torn.

Installing multi hook

Use the multi hook to hold a hose, accessories and attachments not in use in place, and you can quickly take them out according to your preferences.

► **Fig.17**

Place the multi hook over the mounting base at the rear of the cleaner, setting the rails on the multi hook along the grooves on the mounting base.

► **Fig.18:** 1. Multi hook 2. Mounting base

Installing MAKPAC adapter

Optional accessory

Connectable and stackable MAKPAC storage cases can be installed on top of the cleaner with an optional adapter. The cases are available in many sizes and styles to suit your preferences.

Place the mounting base hook over the handle of the cleaner with its mounting surface facing upwards when the handle is folded into the closed position.

► **Fig.19:** 1. Mounting base hook 2. Mounting surface 3. Handle

Mount the MAKPAC adapter onto the mounting base hook, and secure them together with four screws provided.

► **Fig.20:** 1. MAKPAC adapter 2. Mounting base hook 3. Screw

Lift the push bar up and tighten the knob to prepare installing the MAKPAC cases onto the cleaner.

► **Fig.21:** 1. Push bar 2. Knob

NOTE: For details on installing the MAKPAC cases, refer to the instructions provided with the MAKPAC adapter and cases.

Connecting the hose

NOTICE: Never force the hose for bending or stamp it. Never move the cleaner by a hose.

Forcing, stamping and pulling the hose may cause a breakage or deformation of the hose.

NOTICE: When picking up large wastes such as planer carvings, concrete dusts or similar other than small wastes, use the 38 mm inner diameter hose (optional accessory). Using the 28 mm inner diameter hose (optional accessory) may cause a hose stuffing and damage.

Insert the hose end to the dust intake (hose inlet) of the cleaner, then turn it clockwise until it locks in place.

► **Fig.22:** 1. Hose 2. Dust intake (hose inlet)

Installing or removing cleaner attachments

CAUTION: After installing an attachment, check if it is securely installed. If the attachment is installed imperfectly, it may come off and cause personal injury.

Attachments with lock function

NOTICE: When installing the attachment with lock function, be sure to align the release button with the hook on the attachment. If they are not aligned, the attachment will not be locked and may come off from the cleaner.

Insert an attachment into the suction inlet of the cleaner by pushing them together with a click.

To remove the attachment, pull it off while pushing the release button.

► **Fig.23:** 1. Suction inlet with lock function 2. Release button 3. Attachment with lock function

NOTE: An attachment with lock function can only be installed in the suction inlet with lock function.

► **Fig.24:** 1. Attachment with lock function 2. Suction inlet with lock function 3. Suction inlet without lock function

Attachments without lock function

Optional accessory

Insert an attachment into the suction inlet of the cleaner by pushing and hand screwing it in place.

Hand twist and pull the attachment apart from the suction inlet after use.

► **Fig.25**

Adjusting lengths of slide-type extension wand

A slide-type extension wand can be combined for shorter and longer lengths. It allows to clean hard-to-reach areas and comfortable positioning options.

Pull in and out the slide pipe to change wand lengths while pressing and holding the slide button.

Release the slide button to lock the slide pipe in your desired position.

► **Fig.26:** 1. Slide pipe 2. Slide button

MAINTENANCE

⚠ CAUTION: Always be sure that the appliance is switched off and the battery cartridges are removed before attempting to perform inspection or maintenance.

NOTICE: Never use gasoline, benzine, thinner, alcohol or the like. Discoloration, deformation or cracks may result.

To maintain product SAFETY and RELIABILITY, repairs, any other maintenance or adjustment should be performed by Makita Authorized or Factory Service Centers, always using Makita replacement parts.

Storage of accessories

Accessories and attachments not in use, such as nozzles and brushes, can be hooked and stored in the multi hook at the rear of the cleaner.

► **Fig.27:** 1. Multi hook 2. Accessories and attachments not in use

Pipes (with an optional stopper installed) can be placed into the pipe holder when not using the cleaner for a short time.

► **Fig.28:** 1. Stopper (optional accessory) 2. Pipe holder

A hose can be wrapped and stored around the housing of the cleaner in large loops. Keep its root end installed in the hose inlet and hang the loops on the multi hook with the loose end tied up.

► **Fig.29**

Cleaning of cloth filter

Clean out the cloth filter at regular intervals since clogged cloth filter may result in poor suction performance.

Wipe and shake dust off the cloth filter by hand on occasions.

► **Fig.30:** 1. Cloth filter

Cleaning of powder filter (HEPA) and prefilter

Optional accessory

Clean out the powder filter, prefilter and damper at regular intervals since clogged filters and damper may result in poor suction performance.

Routinely wipe and shake dust off filters and damper by hand.

Occasionally wash the powder filter in water, rinse and dry thoroughly in the shade before use. Never wash filters in a washing machine.

► **Fig.31**

NOTE: Do not rub or scratch the powder filter, the prefilter and the damper with hard objects such as a brush and a paddle.

NOTE: The filters wear out in course of time. It is recommended to have some spares for them.

OPTIONAL ACCESSORIES

⚠ CAUTION: These accessories or attachments are recommended for use with your Makita tool specified in this manual. The use of any other accessories or attachments might present a risk of injury to persons. Only use accessory or attachment for its stated purpose.

If you need any assistance for more details regarding these accessories, ask your local Makita Service Center.

- Hose
- Front cuffs (22, 24, 38)
- Straight pipe
- Extension wand
- Corner nozzle
- Round brush
- Powder filter, HEPA (for dry dust)
- Damper
- Prefilter
- Cloth filter
- Nozzle assembly
- Bent pipe
- Polyethylene bag
- Paper pack
- MAKPAC adapter
- Makita genuine battery and charger

NOTE: Some items in the list may be included in the tool package as standard accessories. They may differ from country to country.

OPOZORILO

- Te naprave ne smejo uporabljati osebe (vključno z otroki) z oslabiljenimi fizičnimi, senzornimi in duševnimi zmogljivostmi ali osebe brez ustreznih izkušenj in znanja.
- Otroke nadzorujte in jim prepričajte, da bi se igrali s sesalnikom.
- Glejte poglavje „TEHNIČNI PODATKI“ za vrsto baterije.
- Za navodila o nameščanju ali odstranjevanju baterije glejte razdelek „Nameščanje ali odstranjevanje akumulatorske baterije“.
- Ko želite akumulatorsko baterijo zavreči, jo vzemite iz orodja in odložite med odpadke na varno mesto. Upoštevajte lokalne uredbe glede odlaganja baterije.
- Če orodja ne boste uporabljali dalj časa, morate odstraniti baterijo.
- Ne povzročite kratkega stika akumulatorske baterije.
- Za primerne podrobnosti o previdnostnih ukrepih med vzdrževanjem glejte poglavje „VZDRŽEVANJE“.

TEHNIČNI PODATKI

Model:	VC005GL
Standardna vrsta filtra	Filter iz blaga (za suhi prah)
Največja količina zraka (model BL4040z gibko cevjo $\varnothing 32$ mm x 1,7 m)	2,7 m ³ /min
Sesanje (model BL4040 z gibko cevjo $\varnothing 32$ mm x 1,7 m)	23 kPa
Obnovljiva zmogljivost	8 l
Mere (D x Š x V)	366 mm x 334 mm x 397 mm
Nazivna napetost	D.C. največ 36 V – 40 V
Neto teža	7,9 – 11,0 kg
Stopnja zaščite	IPX4

- Ker nenehno opravljamo raziskave in razvijamo svoje izdelke, se lahko tehnični podatki v tem dokumentu spremenijo brez obvestila.
- Tehnični podatki in baterijski vložki se lahko razlikujejo glede na državo uporabe izdelka.
- Teža ne vključuje pripomočkov, vključuje pa akumulatorske baterije. Najlažja in najtežja kombinacija teže naprave in akumulatorskih baterij sta prikazani v tabeli.
- Pri mokrem prahu potrebujete plavajoči filter in filter za vodo ali filter iz blaga.

Uporabna akumulatorska baterija in polnilnik

Baterijski vložek	BL4020 / BL4025 / BL4040* / BL4050F* / BL4080F* * : Priporočeni akumulator
Polnilnik	DC40RA / DC40RB / DC40RC

- Nekatere zgoraj navedene akumulatorske baterije in polnilniki morda v vaši državi prebivališča niso na voljo.

⚠ OPOZORILO: Uporabljajte le zgoraj navedene akumulatorske baterije in polnilnike. Uporaba drugih akumulatorskih baterij in polnilnikov lahko povzroči telesne poškodbe in/ali požar.

Simboli

Naslednji simboli se lahko uporabljajo v povezavi s strojem. Pred uporabo izdelka se obvezno seznanite z njihovim pomenom.



Preberite navodila za uporabo.



Potrebna je posebna pozornost in previdnost.



Opozorilo! Sesalnik lahko vsebuje nevaren prah.



Nikoli ne stojte na sesalniku.



Razred prahu L (lahek). Sesalniki lahko pobirajo prah razreda L. Upoštevajte državne predpise, ki se nanašajo na prah ter na zdravje in varnost pri delu.



Samo za države EU
Zaradi prisotnosti nevarnih komponent v opremi imajo lahko uporabljena električna in elektronska oprema, akumulatorji in baterije negativen vpliv na okolje in zdravje ljudi.

Električnih in elektronskih naprav ali baterij ne odlagajte med gospodinjinske odpadke! Skladno z evropsko Direktivo o odpadni električni in elektronski opremi, o akumulatorjih in baterijah ter odpadnih akumulatorjih in baterijah ter njeno uporabo v državnih zakonih morate rabljeno električno in elektronsko opremo, baterije in akumulatorje zbirati ločeno ter dostaviti na posebno zbiralno mesto za komunalne odpadke, ki deluje skladno s predpisi za zaščito okolja. To nakazuje simbol prečrtanega smetnjaka s kolesi, ki je natisnjen na opremi.

Predvidena uporaba

Naprava je namenjena zbiranju suhega prahu. Naprava je primerna za komercialno uporabo, na primer v hotelih, šolah, bolnišnicah, tovarnah, trgovinah, pisarnah in izposojevalnicah.

Hrup

Običajna A-ovrednotena raven hrupa v skladu z EN60335-2-69:

Raven zvočnega tlaka (L_{pA}): 70 dB (A) ali manj
Odstopanje (K): 2,5 dB (A)

Nivo hrupa med delom lahko preseže 80 dB (A).

OPOMBA: Navedene vrednosti oddajanja hrupa so bile izmerjene v skladu s standardnimi metodami testiranja in se lahko uporabljajo za primerjavo orodij.

OPOMBA: Navedene vrednosti oddajanja hrupa se lahko uporabljajo tudi pri predhodni oceni izpostavljenosti.

⚠ OPOZORILO: Uporabljajte zaščito za sluh.

⚠ OPOZORILO: Oddajanje hrupa med dejansko uporabo električnega orodja se lahko razlikuje od navedenih vrednosti, odvisno od načina uporabe orodja in predvsem vrste obdelovanca.

⚠ OPOZORILO: Upravljalavec mora za lastno zaščito poznati varnostne ukrepe, ki temeljijo na oceni izpostavljenosti v dejanskih pogojih uporabe (poleg časa proženja je treba upoštevati celoten delovni cikel, vključno s časom, ko je orodje izklopljeno, in časom, ko deluje v prostem teku).

Vibracije

Skupne vrednosti vibracij (vektorska vsota treh osi) v skladu z EN60335-2-69:

Oddajanje tresljajev ($a_{h,M}$): 2,5 m/s² ali manj
Odstopanje (K): 1,5 m/s²

OPOMBA: Navedene skupne vrednosti oddajanja vibracij so bile izmerjene v skladu s standardnimi metodami testiranja in se lahko uporabljajo za primerjavo orodij.

OPOMBA: Navedene skupne vrednosti oddajanja vibracij se lahko uporabljajo tudi pri predhodni oceni izpostavljenosti.

⚠ OPOZORILO: Oddajanje vibracij med dejansko uporabo električnega orodja se lahko razlikuje od navedenih vrednosti, odvisno od načina uporabe orodja in predvsem vrste obdelovanca.

⚠ OPOZORILO: Upravljalavec mora za lastno zaščito poznati varnostne ukrepe, ki temeljijo na oceni izpostavljenosti v dejanskih pogojih uporabe (poleg časa proženja je treba upoštevati celoten delovni cikel, vključno s časom, ko je orodje izklopljeno, in časom, ko deluje v prostem teku).

Izjava o skladnosti ES

Samo za evropske države

Izjava ES o skladnosti je vključena v dodatku A, ki je priložen tem navodilom za uporabo.

VARNOSTNA OPOZORILA

Varnostna navodila za brezžični nahrbtni sesalnik za prah

⚠ OPOZORILO: POMEMBNO! POZORNO PREBERITE vsa varnostna opozorila in navodila pred uporabo. Zaradi neupoštevanja opozoril in navodil lahko pride do električnega šoka, požara in/ali hudih telesnih poškodb.

1. **Pred uporabo poskrbite, da sesalnik uporabljajo le osebe, ki so bile ustrezno seznanjene z njegovo uporabo.**
2. **Upravljalci se morajo pred uporabo seznaniti z informacijami in navodili ter usposobiti za uporabo stroja in ravnanje s snovmi, za katere se uporablja, vključno z varnim načinom odstranjevanja in odlaganja zbranega materiala.**
3. **Pred vsako uporabo se prepričajte, da so filtri pravilno nameščeni. Sesalnika ne uporabljajte brez nameščenih filtrov. Če je filter poškodovan, ga takoj zamenjajte. Priporočamo, da imate pri roki rezervne filtre, saj je to potrošni material.**
4. **IZOGIBAJTE SE NEŽELENEMU ZAGONU.** Ko vstavljate akumulator(je), se prepričajte, da je stikalo IZKLOPLJENO.
5. **Ne poskušajte pobirati vnetljivih materialov, ognja, prižganih cigaret, vročega pepela, vročih kovinskih okruškov, ostrih materialov, kot so britvice, igle, zlomljeno steklo ali podobno.**
6. **SESALNIKA ZA PRAH NIKOLI NE UPORABLJAJTE V BLIŽINI BENCINA, PLINA, BARVE, LEPIL ALI DRUGIH LAHKO VNETLJIVIH SNOVI.** Stikalo med VKLOPOM in IZKLOPOM oddaja iskre. Prav tako oddaja iskre komutator med delovanjem motorja. Lahko pride do nevarne eksplozije.
7. **Nikoli ne sesajte strupenih, rakotvornih, vnetljivih ali drugih nevarnih materialov, npr. azbesta, arzenika, barija, berilija, svinca, pesticidov ali drugih zdravju nevarnih materialov.**
8. **Čistilnik vedno postavite na vodoravno, ravno površino, da ne pade ali se premakne nehot.**

9. Sesalnika za prah nikoli ne uporabljajte na prostem v dežju.
 10. Na Finskem tega stroja ne smete uporabljati na prostem pri nizki temperaturi.
 11. Ne uporabljajte v bližini virov toplote (štedilnik itd.).
 12. Če se izpušni zrak vrača v prostor, morate v prostoru zagotoviti ustrezno stopnjo izmenjave zraka. Nujno morate upoštevati državne predpise.
 13. Pretok zraka skozi sesalni vhod/izhod in odprtine za prezaščevanje ne sme biti oviran. Te odprtine omogočajo hlajenje motorja. Oviran pretok zraka in nezadostno prezaščevanje lahko povzročita pregrete motorja.
 14. Vselej pazite na ustrezno oporo in ravnotežje.
 15. Ne zlagajte in ne vlecite cevi, ter ne stopajte nanjo.
 16. Če sesalnik za prah deluje slabo ali med njegovim delovanjem opazite karkoli nenavadnega, ga takoj izklopite.
 17. **ODSTRANITE AKUMULATOR(JE).** Ko ga ne uporabljate, med servisiranjem in med menjavo dodatkov.
 18. Očistite in servisirajte sesalnik za prah po vsaki uporabi, saj ga tako ohranjate v najboljšem stanju.
 19. **SESALNIK ZA PRAH REDNO VZDRŽUJTE.** Sesalnik za prah redno čistite za boljše in varnejše delovanje. Sledite navodilom za zamenjavo dodatkov. Ročice morajo biti suhe, čiste ter brez olja in masti.
 20. **PREGLEJTE MOREBITNE POŠKODOVANE DELE.** Pred nadaljnjo uporabo sesalnika za prah pozorno pregledajte varovalo ali druge dele, če so poškodovani, in ugotovite, ali bodo pravilno delovali in služili namenu. Pregledjte poravnavo gibljivih delov, povezave gibljivih delov, zlome delov, montažo in druga stanja, ki lahko vplivajo na delovanje. Varovalo ali del, ki je poškodovan, mora ustrezno popraviti ali zamenjati pooblaščen servis, razen če ni v teh navodilih za uporabo navedeno drugače. Stikala v okvari naj zamenja pooblaščen servis. Sesalnika za prah ne uporabljajte, če ga ne morete vklopiti in izklopiti s stikalom.
 21. Pri servisiranju s strani uporabnika morate stroj razstaviti, očistiti in servisirati, kolikor je to v razumni meri mogoče, ne da bi ogrožali osebja, ki opravlja vzdrževanje, ali drugih ljudi.
 22. Stroj naj vsaj enkrat letno tehnično pregleda proizvajalec ali usposobljena oseba, pri čemer naj na primer preveri, ali so filtri poškodovani, je stroj nepredušen in ali pravilno deluje kontrolni mehanizem.
 23. Med servisiranjem ali izvajanjem popravil morate zavreči vse kontaminirane predmete, ki jih ni mogoče zadovoljivo očistiti; tovrstne predmete zavrzite v neprepustnih vrečah skladno z vsemi veljavnimi predpisi za odlaganje tovrstnih odpadkov.
 24. **NADOMESTNI DELI.** Med servisiranjem uporabite le originalne nadomestne dele.
 25. **SESALNIK ZA PRAH SHRANJUJTE IZKLOPLJEN.** Kadar sesalnika za prah ne uporabljate, ga hranite v zaprtem prostoru.
 26. Lepo ravnajte s sesalnikom za prah. Grobo ravnanje lahko povzroči okvaro tudi najbolj robustno zgrajenega sesalnika za prah.
 27. Zunanosti ali notranosti sesalnika za prah ne čistite z bencinom, razredčilom ali čistilnimi kemikalijami. S tem lahko povzročite razpoke in razbarvanje.
 28. Sesalnika za prah ne uporabljajte v zaprtem prostoru, kjer uhajajo vnetljivi, eksplozivni ali strupeni plini zaradi barve na osnovi olja, razredčila za barve, bencina, nekaterih snovi, ki so odporne na molje itd. ali v prostorih, kjer je prisoten vnetljivi plin.
 29. Tega ali drugega orodja ne upravljajte pod vplivom drog ali alkohola.
 30. Osnovno pravilo varnosti je, da uporabljate zaščitna očala, ki imajo stransko zaščito.
 31. V prašnih delovnih pogojih uporabljajte masko za prah.
 32. Te naprave ne smejo uporabljati osebe (vključno z otroki) z oslabljenimi fizičnimi, senzornimi in duševnimi zmogljivostmi ali osebe brez ustreznih izkušenj in znanja.
 33. Otroke nadzorujte in jim preprečite, da bi se igrali s sesalnikom.
 34. Akumulatorjev in sesalnika nikoli ne upravljajte z mokrimi rokami.
 35. Med čistitvenjem stopnic bodite izjemno previdni.
 36. Sesalnika za prah ne uporabljajte namesto stola ali delovnega pulta. Naprava lahko pade na tla in povzroči telesno poškodbo.
 37. Ne pobirajte pene ali milnate tekočine. To lahko povzroči uhajanje pene skozi izhod za zrak, zaradi česar lahko pride do električnega udara in poškodb sesalnika.
- Uporaba akumulatorskega orodja in ravnanje z njim**
1. **Orodje polnite samo s polnilnikom, ki ga je določil proizvajalec.** Polnilnik, ki je primeren za eno vrsto akumulatorskih baterij, lahko pomeni nevarnost požara, če ga uporabljate z drugimi akumulatorskimi baterijami.
 2. **Električno orodje uporabljajte le s posebej označenimi akumulatorskimi baterijami.** Uporaba drugih akumulatorskih baterij lahko pomeni nevarnost telesnih poškodb in požara.
 3. **Ko akumulatorske baterije ne uporabljate, je ne hranite ob kovinskih predmetih, kot so sponke za papir, kovanci, ključiči, žebliji, vijaki ali drugi manjši kovinski predmeti, ki lahko povzročijo stik med priključkoma.** Kratek stik akumulatorskih priključkov lahko povzroči opeklino ali požar.
 4. **V neprimernih pogojih lahko iz akumulatorja uhaja tekočina; izogibajte se stiku.** Če pride do nenamerne stika, sperite z vodo. Če pride tekočina v stik z očmi, takoj poiščite zdravniško pomoč. Tekočina iz akumulatorja lahko povzroči draženje ali opeklino.
 5. **Ne uporabljajte akumulatorskega sklopa ali orodja, ki je poškodovano ali spremenjeno.** Delovanje poškodovanih ali spremenjenih akumulatorjev je nepredvidljivo in lahko povzroči požar, eksplozijo ali telesne poškodbe.
 6. **Akumulatorskega sklopa in orodja ne izpostavljajte ognju ali previsoki temperaturi.** Izpostavljenost ognju ali temperaturam nad 130 °C lahko povzroči eksplozijo.

7. Upošteвайте vsa navodila glede polnjenja in akumulatorskih baterij ali orodja ne polnite zunaj določenega temperaturnega obsega. Nepravilno polnjenje ali polnjenje pri temperaturah, ki so zunaj določenega obsega, lahko poškoduje akumulator in poveča nevarnost požara.

SHRANITE TA NAVODILA.

⚠ OPOZORILO: NE dovolite, da bi zaradi udobnejšega dela ali znanja o uporabi izdelka (pridobljenega z večkratno uporabo) opustili strogo upoštevanje varnostnih zahtev v okviru pravilne uporabe orodja. ZLORABA ali neupoštevanje varnostnih zahtev v teh navodilih za uporabo lahko povzroči resne telesne poškodbe.

Pomembna varnostna navodila za akumulatorsko baterijo

1. Pred uporabo baterijskega vložka preberite vsa navodila in opozorilne oznake na (1) polnilniku akumulatorja, (2) akumulatorju in (3) izdelku, ki uporablja akumulator.
2. Ne razstavljajte ali spreminjajte akumulatorske baterije. S tem lahko povzročite požar, prekomerno vročino ali eksplozijo.
3. Če se je čas delovanja občutno skrajšal, takoj prenehajte uporabljati orodje. V nasprotnem primeru lahko pride do pregretja, morebitnih opeklin in celo eksplozije.
4. Če pride elektrolit v stik z očmi, jih sperite s čisto vodo in takoj poiščite zdravniško pomoč. Posledica je lahko izguba vida.
5. Ne povzročite kratkega stika baterijskega vložka:
 - (1) Ne dotikajte se priključkov s kavršnim koli prevodnim materialom.
 - (2) Izogibajte se shranjevanju baterijskega vložka v vsebniku z drugimi kovinskimi predmeti kot so žebliji, kovanci itn.
 - (3) Ne izpostavljajte baterijskega vložka vodi ali dežju. Kratak stik akumulatorja lahko povzroči velik električni tok, pregrevanje, morebitne opeklino in celo okvaro.
6. Ne shranjujte in uporabljajte orodja in akumulatorske baterije na mestih, kjer lahko temperatura doseže ali preseže 50 °C (122 °F).
7. Ne sezíggajte baterijskega vložka, tudi če je hudo poškodovan ali v celoti izpraznjen. Baterijski vložek lahko v ognju eksplodira.
8. Ne pribijajte, režite, drobite, mečite, spuščajte akumulatorske baterije oziroma ne udarjajte z akumulatorsko baterijo po trdem predmetu. Takšno ravnanje lahko povzroči požar, prekomerno vročino ali eksplozijo.
9. Ne uporabljajte poškodovanih akumulatorjev.
10. Priložene litij-ionske baterije ustrezajo zahtevam zakonodaje v zvezi z nevarnim blagom. Za komercialne prevoze, npr. tiste, ki jih opravljajo tretje stranke in carinski posredniki, je treba upoštevati posebne zahteve v zvezi z embalažo in označevanjem. Med postopkom priprave na odpremo izdelka se je treba posvetovati s strokovnjakom za nevarne snovi. Pri tem upoštevajte tudi podrobnejše nacionalne predpise. Odprte stike oblepite z lepilnim trakom ali jih drugače zaščitite, baterijo pa zapakirajte tako, da se v embalaži ne more premikati.

11. Ko odstranjujete akumulatorsko baterijo, jo vzemite iz orodja in varno zavrzite. Upošteвайте lokalne uredbe glede odlaganja baterije.
12. Baterije uporabljajte le z izdelki, ki jih določí Makita. Če namestite baterije v neskladne izdelke, lahko pride do požara, pregrevanja, eksplozije ali puščanja elektrolita.
13. Če orodja dlje časa ne uporabljate, morate iz njega odstraniti baterijo.
14. Med uporabo in po uporabi lahko akumulatorska baterija postane vroča in povzroči opeklino. Z vročimi akumulatorskimi baterijami ravnajte pazljivo.
15. Ne dotikajte se priključka orodja takoj po uporabi, ker se lahko dovolj segreje, da povzroči opeklino.
16. Ne dovolite, da bi se v priključke, odprtine in utore akumulatorske baterije zleplili ostrih, prah ali zemlja. To lahko povzroči pregrevanje, požar, razpočenje in okvaro orodja ali akumulatorske baterije ter privede do opeklin ali drugih telesnih poškodb.
17. Razen če orodje podpira uporabo v bližini visokonapetostnih električnih vodov, akumulatorske baterije ne uporabljajte v bližini visokonapetostnih električnih vodov. Takšna uporaba lahko povzroči motnje v delovanju ali okvaro orodja oziroma akumulatorske baterije.
18. Baterijo hranite izven dosega otrok.

SHRANITE TA NAVODILA.

⚠ POZOR: Uporabljajte le originalne baterije Makita. Če uporabljate neoriginalne baterije Makita ali baterije, ki so bile spremenjene, lahko pride do eksplozije baterije in posledično do požara, telesnih poškodb ali materialne škode. S takšno uporabo boste tudi razveljavili garancijo Makita za orodje in polnilnik Makita.

Nasveti za ohranjanje največje zmogljivosti akumulatorja

1. Napolnite baterijski vložek, preden se v celoti izprazni. Ko opazite, da ima orodje manjšo moč, vedno ustavite delovanje orodja in napolnite baterijski vložek.
2. Nikoli znova ne polnite popolnoma napolnjenega baterijskega vložka. Prenapolnjenje skrajša življenjsko dobo akumulatorja.
3. Baterijski vložek s sobno temperaturo polnite pri temperaturi okolja od 10 °C do 40 °C. Počakajte, da se vroč baterijski vložek pred polnjenjem ohladi.
4. Ko akumulatorske baterije ne uporabljate, jo odstranite iz orodja ali polnilnika.
5. Če baterijskega vložka ne uporabljate dalj časa (več kot 6 mesecev), ga napolnite.

OPIS DELOV

- **SI.1:** 1. Glavna enota 2. Kletka filtra 3. Filter iz blaga 4. Rezervoar

OPIS DELOVANJA

⚠ POZOR: Pred nastavljanjem ali preizkusom delovanja naprave se prepričajte, da je naprava izklopljena in sta akumulatorski bateriji odstranjeni.

Nameščanje ali odstranjevanje akumulatorske baterije

⚠ POZOR: Pred nameščanjem ali odstranjevanjem akumulatorskih baterij vedno izklopite napravo.

⚠ POZOR: Kadar nameščate ali odstranjujete akumulatorski bateriji, trdno držite sesalnik in akumulatorski bateriji. Če tega ne storite, vam lahko sesalnik in akumulatorski bateriji zdrsnejo iz rok in se poškodujejo ali povzročijo telesne poškodbe.

⚠ POZOR: Pazite, da si med odpiranjem ali zapiranjem pokrova za akumulator ne priščipnete prstov. V nasprotnem primeru lahko pride do telesnih poškodb.

Sesalnik ima dve reži za baterije. Z dvema enakima baterijama, ki sta nameščeni vzporedno, lahko podaljšate čas delovanja naprave pri eni ali več uporabah, ne da bi vam bilo treba napolniti baterije. Sesalnik deluje tudi z eno baterijo, tako da se lahko glede na potrebe odločite za eno ali dve bateriji.

- **SI.2:** 1. Reža za baterijo na levi strani 2. Reža za baterijo na desni strani

Uporaba z dvema baterijama

Neprekinjena uporaba z dvema baterijama omogoča daljše delovanje naprave in učinkovitejše sesanje. Ko je prva baterija že skoraj prazna, sesalnik samodejno preklopi vir napajanja in deluje naprej z drugo baterijo.

OPOMBA: Reža za baterijo na levi strani (gledano s sprednje strani sesalnika) se uporablja prednostno. Reža za baterijo na desni strani je prepoznana kot vir napajanja le takrat, ko v reži na levi strani ni nameščene baterije oziroma se baterija v njej izprazni.

OPOMBA: Ko sesalnik preklopi vir napajanja iz reže za baterijo na levi strani v režo za baterijo na desni strani, lahko odstranite baterijo iz reže na levi strani in jo napolnite, ne da bi morali prekiniti s sesanjem. Če želite, da se reža za baterijo na levi strani po namestitvi napolnjene baterije znova uporablja prednostno, znova zaženite sesalnik.

Uporaba z eno baterijo

Kot vir napajanja mora biti v reži za baterijo na levi oziroma desni strani nameščena le ena baterija. Sesalnik samodejno ugotovi, katera reža za baterijo je na voljo glede na pogoje delovanja.

Vstavljanje in odstranjevanje

Akumulatorski bateriji vstavite tako, da najprej sprostite zaklep in odprete pokrov predela za baterije. Nato vstavite akumulatorski bateriji.

- **SI.3:** 1. Zaklep 2. Pokrov predela za akumulator

Poravnajte jezička na akumulatorskih baterijah z utorama na ohišju za baterije in ju potisnite na ustrezno mesto. Vstavite ju do konca, da se zaskočita (zasliši se klik).

Nato zaklenite pokrov predela za baterije.

- **SI.4:** 1. Baterijski vložek 2. Gumb

Če želite odstraniti akumulatorski bateriji, pritisnite in držite gumba na sprednjem delu akumulatorskih baterij ter ju potisnite iz ohišja za baterije.

⚠ POZOR: Akumulatorsko baterijo vedno namestite do konca. V nasprotnem primeru lahko baterija po nesreči pade iz naprave in poškoduje vas ali druge osebe v neposredni bližini.















⚠ POZOR: Ne nameščajte akumulatorske baterije s silo. Če se akumulatorska baterija ne zaskoči zlahka, ni pravilno vstavljena.

OPOMBA: Ko sesalnik preklopi vir napajanja s prve baterije na drugo, začasno ne deluje, zaradi česar se nekoliko zmanjša moč sesanja. To ne pomeni okvare; takoj zatem začne sesalnik znova delovati.

Prikazuje preostalo raven napoljenosti akumulatorja

Pritisnite gumb za preverjanje na baterijskem vložku, da preverite raven napoljenosti akumulatorja. Indikatorske lučke na kratko zasvetijo.

- **SI.5:** 1. Indikatorske lučke 2. Gumb za preverjanje

Indikatorske lučke			Prikaz preostale ravni napoljenosti
 Sveti	 Ne sveti	 Utripa	
			od 75 % do 100 %
			od 50 % do 75 %
			od 25 % do 50 %
			od 0 % do 25 %
			Napolnite akumulator.
			Akumulator je morda okvarjen.

OPOMBA: Odvisno od pogojev uporabe in okoljske temperature se označba lahko nekoliko razlikuje od dejanske napoljenosti.

OPOMBA: Prva opozorilna lučka (skrajno levo) bo utripala, ko sistem za zaščito akumulatorja deluje.

Indikatorja napoljenosti baterije na nadzorni plošči

Preostalo zmogljivost baterije lahko kadar koli preverite na nadzorni plošči. Pritisnite gumb za preverjanje; indikatorja na desni in levi strani ustrezno prikažeta raven napoljenosti baterije.

► **Sl.6:** 1. Indikatorja napoljenosti baterije 2. Gumb za preverjanje

► **Sl.7**

Indikator ravni napoljenosti akumulatorja			Prikaz preostale ravni napoljenosti akumulatorja
Sveti	Ne sveti	Utripa	
			od 50 % do 100 %
			od 20 % do 50 %
			od 0 % do 20 %
			Napolnite akumulator
			Baterija ni vstavljena

OPOMBA: Indikatorja napoljenosti baterije se vklopita tudi, ko začne sesalnik delovati oziroma preklopi vir napajanja.

Zaščitni sistem naprave/baterije

Naprava je opremljena z zaščitnim sistemom naprave/baterije. Sistem samodejno prekine napajanje motorja, da podaljša življenjsko dobo naprave in baterije. Naprava se bo med delovanjem samodejno zaustavila, če bo naprava ali baterija izpostavljena naslednjim pogojem:

Zaščita pred preobremenitvijo

Kadar napravo/baterijo uporabljate na način, ki povzroča uporabo neobičajno visokega toka, se naprava samodejno ustavi. V tem primeru izklopite napravo in prekinite delo, ki je povzročilo preobremenitev naprave. Nato vklopite napravo, da jo znova zaženete.

Zaščita pred pregrevanjem

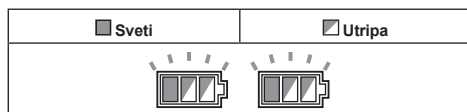

Ko se naprava pregreje, se samodejno ustavi, oba indikatorja napoljenosti baterije na levi in desni strani pa utripata. V tem primeru počakajte, da se naprava ohladi, preden jo znova vklopite.

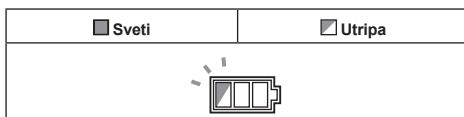

Ko se baterija pregreje, se naprava samodejno ustavi in eden od indikatorjev pregrevanja baterije utripa. V tem primeru počakajte, da se baterija ohladi, preden znova vklopite napravo.

Zaščita pred izpraznjenjem

Ko se zmogljivost baterije zmanjša, se naprava samodejno zaustavi. Če naprava po vklopu stikala ne deluje, odstranite bateriji iz naprave in ju napolnite.

Zaščita pred drugimi vzroki

Sistem zaščite je zasnovan tudi za druge vzroke, ki bi lahko povzročili poškodbe naprave, in omogoča samodejno ustavitve naprave. Kadar se naprava začasno ustavi ali preneha delovati, izvedite vse naslednje korake, da odpravite vzroke.

1. Izklopite napravo in jo nato vklopite, da jo znova zaženete.
2. Napolnite baterijo ali jo zamenjajte z napolnjeno baterijo (po potrebi ponovite postopek še za drugo baterijo).
3. Počakajte, da se naprava in baterija ohladita.

Če z obnovitvijo sistema zaščite ne odpravite težave, se obrnite na lokalni servisni center Makita.

Delovanje stikala

Vklop sesalnika

1. Stikalo za stanje pripravljenosti obrnite v položaj „I“ (VKLOP), da bo sesalnik v stanju pripravljenosti.
2. Pritisnite gumb za vklop/izklop. Če želite sesalnik preklopiti nazaj v stanje pripravljenosti, znova pritisnite gumb za vklop/izklop.

Izklop sesalnika

Izvedite enega od naslednjih korakov.

- Pritisnite gumb za vklop/izklop, da preklopite sesalnik nazaj v stanje pripravljenosti in nato obrnite stikalo za stanje pripravljenosti v položaj „O“ (IZKLOP).
- Obrnite stikalo za vklop/izklop v položaj „O“ (IZKLOP).

Prilaganje moči sesanja

Moč sesanja lahko prilagodite glede na svoje delo.

- Gumb za prilaganje jakosti sesanja obrnite v levo, če želite zmanjšati moč sesanja.
- Gumb za prilaganje jakosti sesanja obrnite v desno, če želite povečati moč sesanja.

► **Sl.8:** 1. Stikalo za stanje pripravljenosti 2. Gumb za vklop/izklop 3. Gumb za prilaganje jakosti sesanja

Zaklepanje in odklepanje koles

Sprednja kolesa je mogoče zakleniti z blokado, da se sesalnik ne premika.

Ročno spustite ročico blokade, da zaklenete kolo, in jo dvignite, da sprostite.

- **SI.9:** 1. Kolo 2. Ročica blokade 3. Položaj FREE
4. Položaj LOCK

OPOMBA: Med premikanjem sesalnika mora biti kolo odklenjeno. Premikanje sesalnika s kolesom v zaklenjenem položaju lahko povzroči okvaro kolesa.

Ročaj nosilca

▲POZOR: Napravo dvigujte in nosite zelo previdno. V nasprotnem primeru lahko pride do telesnih poškodb ali poškodb naprave.

Pri nošenju držite sesalnik za ročaj na glavni enoti. Kadar ročaja ne potrebujete, ga lahko vstavite v glavno enoto.

- **SI.10**

MONTAŽA

▲POZOR: Pred izvajanjem kakršnega koli dela na napravi se prepričajte, da je naprava izklopljena in akumulatorska baterija odstranjena.

▲POZOR: Med sestavljanjem ali vzdrževanjem vedno nosite protiprašno masko.

Nameščanje filtra za prah (HEPA) in predfiltera (za suhi prah)

Dodatna oprema

▲POZOR: Ko uporabljate filter za prah, ne pobirajte vode, drugih tekočin ali mokrega prahu. Pobiranje takšnih stvari lahko povzroči poškodbo filtra za prah.

Uporaba filtra za prah:

1. Odstranite kletko filtra in filter iz blaga.
► **SI.11:** 1. Kletka filtra 2. Filter iz blaga 3. Posoda
2. Predfilter vstavite v posodo, pri čemer naj bodo oznake položaja za nameščanje na predfilteru in posodi poravnane.
3. Namestite dušilnik v predfilter ter ga pokrijte s filtrom za prah, pri čemer naj bodo oznake položaja za nameščanje na filteru za prah in predfilteru poravnane.
4. Glavno enoto namestite čez posodo in ju pritrdite z zapornimi zapahi.
► **SI.12:** 1. Glavna enota 2. Filter za prah (HEPA) 3. Dušilnik 4. Predfilter 5. Posoda 6. Oznaka položaja za nameščanje

OBVESTILO: Pred uporabo filtra za prah se prepričajte, ali sta predfilter in dušilnik vedno uporabljena skupaj. Ni dovoljeno namestiti le filtra za prah.

Nameščanje papirnatega elementa

Dodatna oprema

▲POZORILO: Pred uporabo papirnatega elementa se prepričajte, da je z njim uporabljen filter iz blaga ali predfilter. V nasprotnem primeru lahko pride do nenavadnega hrupa in vročine, ki lahko povzroči požar.

OBVESTILO: Kadar uporabljate papirnati element, ne pobirajte vode, drugih tekočin ali mokrega prahu. Pobiranje takšnih stvari lahko povzroči poškodbo papirnatega elementa.

OBVESTILO: Pri uporabi filtra iz blaga se prepričajte, da je z njim uporabljena kletka filtra.

OBVESTILO: Ko uporabljate predfilter, se prepričajte, ali sta filter za prah in dušilnik uporabljena skupaj.

1. Razprite papirnati element.
2. Poravnajte odprtino papirnatega elementa z odprtino za sesanje prahu na posodi.
3. Namestite papirnati element v posodo, tako da je kartonasta odprtina zataktna na držalo papirnatega elementa.
► **SI.13:** 1. Papirnati element 2. Kartonasta odprtina 3. Držalo papirnatega elementa 4. Odprtina za sesanje prahu

Nameščanje polietilenske vrečke

Če je v posodi nameščena polietilenska vrečka, jo lahko preprosto spraznite, ne da bi si pri tem umazali roke.

Polietilensko vrečko namestite čez posodo ter potisnite eno stran zgornjega roba vrečke na odprtem koncu med ploščo držala in sprednjo steno posode.

- **SI.14:** 1. Plošča držala 2. Sprednja stena posode 3. Polietilenska vrečka

Ostale zgornje robove vrečke razprite navzven čez vrh-nje robove posode. Filter iz blaga ali predfilter namestite čez polietilensko vrečko, da trdno zategnete odprtino vrečke.

- **SI.15:** 1. Filter iz blaga/predfilter

OPOMBA: Uporabite lahko običajno polietilensko vrečko. Priporočamo debelino 0,04 mm ali večjo.

OPOMBA: Zaradi preveč prahu se bo vrečka zlahka raztrgala, zato ne sesajte več kot do polovice prostornine vrečke.

Praznjenje posode s polietilensko vrečko

▲POZORILO: Pred praznjenjem posode se vedno prepričajte, da je sesalnik izklopljen in sta akumulatorski bateriji odstranjeni. V nasprotnem primeru lahko pride do električnega udara ali hudih telesnih poškodb.

OBVESTILO: Po rezervoarju ne udarjajte premočno. Zaradi tega lahko pride do deformacij in poškodb delov.

OBVESTILO: Čeprav je praznjenje rezervoarja odvisno od pobrane količine prahu, ga izpraznite vsaj enkrat dnevno. Sicer se bo sesalna moč poslabšala in motor se lahko pokvari.

OBVESTILO: Med praznjenjem posode ne prijemajte kavljev in zapahov. Če jih prijemate, se lahko zlomijo.

Sprostite zaporne zapahe in dvignite glavno enoto s posode.

Preden dvignete filter iz blaga oziroma predfilter s posode, z njega stresite ves prah.

Nato odstranite polietilensko vrečko iz posode, pri čemer z roko pokrijete odprtino vrečke.

► **SI.16:** 1. Polietilenska vrečka 2. Posoda

OPOMBA: Polietilensko vrečko previdno vzemite iz posode, da je robovi znotraj posode ne poškodujejo.

OPOMBA: Polietilensko vrečko izpraznite, preden se napolni. Preveč prahu v rezervoarju lahko povzroči pretgranje polietilenske vrečke.

Nameščanje večnamenskega kavlja

Z večnamenskim kavljem poskrbite, da cev, dodatna oprema in priključki, ki jih ne uporabljate, ostanejo na svojem mestu ter so na voljo, ko jih znova potrebujete.

► **SI.17**

Večnamenski kavelj namestite čez montažni nosilec na zadnjem delu sesalnika, pri čemer naj bodo vodila večnamenskega kavlja vzdolž utorov na montažnem nosilcu.

► **SI.18:** 1. Večnamenski kavelj 2. Montažni nosilec

Nameščanje adapterja MAKPAC

Dodatna oprema

Na sesalnik je mogoče namestiti priklopljiva in zložljiva ohišja za shranjevanje MAKPAC z izbirnim adapterjem. Ohišja so na voljo v različnih velikostih in oblikah, da zadostijo vašim željam.

Kavelj montažnega nosilca namestite čez ročico sesalnika tako, da je med zlaganjem ročice v zaprti položaj površina za nameščanje obrnjena navzgor.

► **SI.19:** 1. Kavelj montažnega nosilca 2. Površina za nameščanje 3. Ročaj

Adapter MAKPAC namestite na kavelj montažnega nosilca in ju pritrдите s štirimi priloženimi vijaki.

► **SI.20:** 1. Adapter MAKPAC 2. Kavelj montažnega nosilca 3. Vijak

Dvignite potisno ročico in zategnite gumb, da pripravite nameštitev ohišij MAKPAC na sesalnik.

► **SI.21:** 1. Potisna ročica 2. Gumb

OPOMBA: Za podrobnosti glede nameščanja ohišij MAKPAC glejte navodila, priložena adapterju MAKPAC in ohišjem.

Povezovanje cevi

OBVESTILO: Nikoli ne upogibajte cevi na silo ali hodite po njej. Sesalnika nikoli ne premikajte tako, da ga vlečete za cev. Uporaba sile, hoja po cevi in vlečenje cevi lahko povzročijo okvaro ali deformacijo cevi.

OBVESTILO: Ko pobirate večje odpadke, kot so ostanki skobljanja, betonski prah ali podobno, uporabite cev z notranjim premerom 38 mm (dodatni pripomoček). Uporaba cevi z notranjim premerom 28 mm (dodatni pripomoček) lahko povzroči zamašitev in okvaro cevi.

Konec cevi vstavite v odprtino za sesanje prahu (vhod cevi) na sesalniku in jo obrnite v smeri urnega kazalca, da se zaskoči na mestu.

► **SI.22:** 1. Gibljiva cev 2. Odprtina za sesanje prahu (vhod cevi)

Nameščanje ali odstranjevanje nastavkov za sesanje

POZOR: Po namestitvi nastavka preverite, ali je ustrezno nameščen. Če nastavek ni ustrezno nameščen, se lahko sname in povzroči telesne poškodbe.

Priključki s funkcijo zaklepanja

OBVESTILO: Ob namestitvi nastavka s funkcijo zaklepanja pazite, da poravnate sprostilni gumb s kavljem na nastavku. Če nista poravnana, se nastavek ne bo zaklenil in se lahko sname s čistilnika.

Vstavite priključek v sesalni vhod sesalnika, tako da ju potisnete skupaj s klikom.

Če želite priključek odstraniti, ga izvlecite in hkrati pritisnite sprostilni gumb.

► **SI.23:** 1. Sesalni vhod s funkcijo zaklepanja 2. Sprostilni gumb 3. Priključek s funkcijo zaklepanja

OPOMBA: Priključek s funkcijo zaklepanja je mogoče namestiti le v sesalni vhod s funkcijo zaklepanja.

► **SI.24:** 1. Priključek s funkcijo zaklepanja 2. Sesalni vhod s funkcijo zaklepanja 3. Sesalni vhod brez funkcije zaklepanja

Uporaba nastavka brez funkcije zaklepanja

Dodatna oprema

Vstavite priključek v sesalni vhod sesalnika, tako da ga potisnete in ročno zategnete, dokler se ne zaskoči.

Po uporabi priključek ročno zavrtite in ga izvlecite iz sesalnega vhoda.

► **SI.25**

Prilagajanje dolžine podaljševalne palice z drsnim gumbom

Podaljševalno palico z drsnim gumbom lahko uporabljate za krajše in daljše razdalje. Omogoča čiščenje težko dosegljivih območij in različne udobne položaje pri uporabi.

Dolžino palice spremenite tako, da povlečete drsno cev navznoter in navzven ter hkrati držite pritisnjen drsni gumb.

Sprostite drsni gumb, da zaklenete drsno cev v zelenem položaju.

► **SI.26:** 1. Drsna cev 2. Drsni gumb

VZDRŽEVANJE

⚠ POZOR: Preden začnete pregledovati napravo ali izvajati vzdrževalna dela, se vedno prepričajte, da je naprava izklopljena in sta akumulatorski bateriji odstranjeni.

OBVESTILO: Nikoli ne uporabljajte bencina, razredčila, alkohola ali podobnega sredstva. V tem primeru se lahko orodje razbarva ali deformira oziroma lahko nastanejo razpoke.

VARNO in ZANESLJIVO delovanje tega izdelka bo zagotovljeno le, če boste popravila, vzdrževanje in nastavitve prepustili pooblaščenemu servisu za orodja Makita ali tovarniškemu osebju, ki vgrajuje izključno originalne nadomestne dele.

Shranjevanje pripomočkov

Dodatno opremo in priključke, ki jih ne uporabljate (npr. šobe in krtače), lahko zataknete in shranite v večnamenskem kavljju na zadnjem delu sesalnika.

► **SI.27:** 1. Večnamenski kavelj 2. Dodatna oprema in priključki, ki niso v uporabi

Cevi (z izbirnim omejevalnikom) lahko položite v držalo cevi, kadar za kratek čas prenehate uporabljati sesalnik.

► **SI.28:** 1. Omejevalnik (dodatna oprema) 2. Držalo cevi

Cev lahko v velikih zankah ovijete okoli ohišja sesalnika in jo tako shranite. Pustite fiksni konec cevi v vhodu in obesite zanke na večnamenski kavelj, tako da je zrahljani konec cevi sklenjen.

► **SI.29**

Čiščenje filtra iz blaga

Filter iz blaga redno čistite, saj lahko zamašen filter zmanjša zmogljivost sesanja.

Občasno filter ročno obrišite in stresite ves prah z njega.

► **SI.30:** 1. Filter iz blaga

Čiščenje filtra za prah (HEPA) in predfiltra

Dodatna oprema

Filter za prah, predfilter in dušilnik redno čistite, saj lahko zamašeni filtri in dušilnik zmanjšajo zmogljivost sesanja.

Filtere in dušilnik redno ročno brišite in z njih stresite ves prah.

Občasno operite filter za prah v vodi, ga sperite in pred uporabo temeljito posušite v senci. Filterov ne smete nikoli prati v pralnem stroju.

► **SI.31**

OPOMBA: Ne drgnite in praskajte filtra za prah, predfiltra ali dušilnika s trdimi predmeti, npr. krtačo ali lopatico.

OPOMBA: Filtri se sčasoma izrabijo. Priporočamo, da imate pri roki rezervne filtre.

DODATNA OPREMA

⚠ POZOR: Ta dodatni pribor ali pripomočki so predvideni za uporabo z orodjem Makita, ki je opisano v teh navodilih za uporabo. Pri uporabi drugega pribora ali pripomočkov obstaja nevarnost telesnih poškodb. Dodatni pribor ali pripomočke uporabljajte samo za navedeni namen.

Za več informacij o dodatni opremi se obrnite na najbližji pooblaščen servis za orodja Makita.

- Cev
- Spreldnje manšete (22, 24, 38)
- Ravna cev
- Podaljševalna palica
- Kotna šoba
- Okrogla krtača
- Filter za prah, HEPA (za suhi prah)
- Dušilnik
- Predfilter
- Filter iz blaga
- Sklop šob
- Upognjena cev
- Polietilenska vrečka
- Papirnati element
- Adapter MAKPAC
- Originalna akumulator in polnilnik Makita

OPOMBA: Nekateri predmeti na seznamu so lahko priloženi orodju kot standardna dodatna oprema. Lahko se razlikujejo od države do države.

PARALAJMËRIM

- Kjo makineri nuk është synuar të përdoret nga persona apo fëmijë me aftësi fizike, ndijore ose mendore të kufizuara, ose që kanë mungesë të përvojës ose të njohurive.
- Fëmijët duhet të mbikëqyren për t'u siguruar se nuk luajnë me fshesën.
- Shihni kapitullin "SPECIFIKIMET" për referencën e llojit të baterisë.
- Shihni seksionin "Instalimi apo heqja e kutisë së baterisë" për mënyrën e heqjes apo të instalimit të baterisë.
- Kur hidhni kutinë e baterisë, hiqeni nga vegla dhe hidhni në një vend të sigurt. Zbatoni rregulloret lokale rreth hedhjes së baterisë.
- Nëse vegla nuk përdoret për një periudhë të gjatë kohe, bateria duhet të hiqet nga vegla.
- Mos bëni lidhje të shkurtër me kutinë e baterisë.
- Shihni kapitullin "MIRËMBAJTJA" për detajet e duhura të masave të kujdesit gjatë mirëmbajtjes nga përdoruesi.

SPECIFIKIMET

Modeli:	VC005GL
Lloji me filtër standard	Filtër prej pëlhure (për pluhur të thatë)
Volumi maksimal i ajrit (me tub BL4040, ø32 mm x 1,7 m)	2,7 m ³ /min
Thithja (me tub BL4040, ø32 mm x 1,7 m)	23 kPa
Kapaciteti i rikuperueshëm	8 L
Përmasat (GJ x T x L)	366 mm x 334 mm x 397 mm
Tensioni nominal	D.C. 36 V - 40 V maks.
Pesha neto	7,9 - 11,0 kg
Shkalla e mbrojtjes	IPX4

- Për shkak të programit tonë të vazhdueshëm të kërkim-zhvillimit, specifikimet që jepen këtu mund të ndryshojnë pa dhënë njoftim.
- Specifikimet dhe kutia e baterisë mund të ndryshojnë sipas shtetit.
- Pesha nuk përfshin aksesorët, por kutinë(të) e baterisë. Pesha më e lehtë dhe më e rëndë e kombinuar e pajisjes dhe e kutisë(ëve) të baterisë tregohet në tabelë.
- Për pluhur të njomë, nevojitet pluskuesi dhe filtri i ujit ose filtri prej pëlhure.

Kutia e aplikueshme e baterisë dhe karikuesi

Kutia e baterisë	BL4020 / BL4025 / BL4040* / BL4050F* / BL4080F* * : Bateria e rekomanduar
Karikuesi	DC40RA / DC40RB / DC40RC

- Disa prej kutive të baterive dhe karikuesve të renditura më lart mund të mos jenë të disponueshme në varësi të zonës ku ju banoni.

▲ PARALAJMËRIM: Përdorni vetëm kutitë e baterisë dhe karikuesit e listuar më lart. Përdorimi i karikuesve dhe kutive të tjera të baterisë mund të shkaktojë lëndim dhe/ose zjarr.

Simbolet

Pjesët në vazhdim tregojnë simbolet që mund të përdoren për pajisjen. Sigurohuni që merrni vesh kuptimin e tyre përpara përdorimit.



Lexoni manualin e përdorimit.



Tregoni kujdes dhe vëmendje të veçantë.



Paralajmërim! Fshesa mund të përmbajë pluhura të rrezikshme.



Mos hipni kurrë mbi fshesë.



Kategoria e pluhurit L (i lehtë). Fshesat janë të afta të thithin kategorinë L. Ndiqni rregullat e shtetit tuaj mbi pluhurat dhe shëndetin dhe sigurinë gjatë punës.



Vetëm për shtetet e BE-së
Për shkak të pranisë së komponentëve të rrezikshëm në pajisje, mbetjet e pajisjeve elektronike dhe elektrike, akumulatorët dhe bateritë, mund të kenë ndikim negativ në mjedis dhe në shëndetin e njerëzve. Mos i hidhni pajisjet elektrike dhe elektronike ose bateritë me mbetjet shtëpiake!
Në përputhje me Direktivën Evropiane për mbetjet e pajisjeve elektrike dhe elektronike, akumulatorët dhe bateritë, si dhe përfshirjen e saj në ligjin kombëtar, mbetjet e pajisjeve elektrike dhe elektronike, akumulatorëve dhe baterive, duhet të mbahen veçmas dhe të dorëzohen në një pikë grumbullimi të veçantë për mbetjet komunale, duke vepruar në përputhje me rregulloret e mbrojtjes së mjedisit. Kjo tregohet nga simboli i koshit të plehrave me kryq, të vendosur mbi pajisje.

Përdorimi i synuar

Pajisja është synuar për thithjen e pluhurit të thatë. Pajisja është e përshtatshme për përdorim tregtar, për shembull në hotele, shkolla, spitale, fabrika, dyqane, zyra dhe biznese qiradhënëse.

Zhurma

Niveli tipik i zhurmës A, i matur sipas EN60335-2-69: Niveli i presionit të zhurmës (L_{pA}): 70 dB (A) ose më pak Pasiguria (K): 2,5 dB (A)

Niveli i zhurmës mund të tejkalojë 80 dB (A).

SHËNIM: Vlerat e deklaruar totale të emetimeve të zhurmës janë matur sipas një metode standarde testimi dhe mund të përdoren për të krahasuar një vegël me një tjetër.

SHËNIM: Vlerat e deklaruar të emetimeve të zhurmës mund të përdoren për një vlerësim paraprak të ekspozimit.

▲ PARALAJMËRIM: Mbani mbrojtëse për veshët.

▲ PARALAJMËRIM: Emetimet e zhurmës gjatë përdorimit aktual të veglës elektrike mund të ndryshojnë nga vlerat e deklaruar në varësi të mënyrave sesi përdoret vegla, veçanërisht nga lloji i materialit të punës që përdoret.

▲ PARALAJMËRIM: Vërtetoni që masat e sigurisë për mbrojtjen e përdoruesit bazohen në vlerësimin e ekspozimit ndaj kushteve aktuale të përdorimit (duke marrë parasysh të gjitha pjesët e ciklit të funksionimit si ato kur pajisja është e fikur dhe punon pa prerë ashtu edhe kohën e përdorimit).

Dridhja

Vlera totale e dridhjeve (shuma e vektorit me tre akse) përcaktohet sipas EN60335-2-69: Emetimi i dridhjeve ($a_{h,m}$): 2,5 m/s² ose më pak Pasiguria (K): 1,5 m/s²

SHËNIM: Vlerat e deklaruar totale të dridhjeve janë matur sipas një metode standarde testimi dhe mund të përdoren për të krahasuar një vegël me një tjetër.

SHËNIM: Vlerat e deklaruar totale të dridhjeve mund të përdoren për një vlerësim paraprak të ekspozimit.

▲ PARALAJMËRIM: Emetimet e dridhjeve gjatë përdorimit aktual të veglës elektrike mund të ndryshojnë nga vlerat e deklaruar në varësi të mënyrave sesi përdoret vegla, veçanërisht nga lloji i materialit të punës që përdoret.

▲ PARALAJMËRIM: Vërtetoni që masat e sigurisë për mbrojtjen e përdoruesit bazohen në vlerësimin e ekspozimit ndaj kushteve aktuale të përdorimit (duke marrë parasysh të gjitha pjesët e ciklit të funksionimit si ato kur pajisja është e fikur dhe punon pa prerë ashtu edhe kohën e përdorimit).

Deklarata e konformitetit me KE-në

Vetëm për shtetet evropiane

Deklarata e konformitetit me KE-në përfshihet si Shtojca A në këtë manual përdorimi.

PARALAJMËRIME SIGURIE

Paralajmërimi për sigurinë e fshesës

▲ PARALAJMËRIM: E RËNDËSISHME
LEXONI ME KUJDES të gjitha paralajmërimet dhe udhëzimet **PARA PËRDORIMIT**. Moszbatimi i paralajmërimeve dhe udhëzimeve mund të rezultojë në goditje elektrike, zjarr dhe/ose lëndim serioz.

1. Para përdorimit, sigurohuni që kjo fshesë të përdoret nga persona që janë udhëzuar siç duhet mbi përdorimin e kësaj fshese.
2. Para përdorimit, përdoruesve u jepen informacione, udhëzime dhe trajnim për përdorimin e makinerisë dhe për substancat me të cilat duhet përdorur, duke përfshirë metodën e sigurt të heqjes dhe hedhjes së materialeve të mblëdhura.
3. Sigurohuni gjithnjë që filtrat të jenë instaluar saktë përpara përdorimi. Mos e përdorni fshesën pa vendosur filtrat. Zëvendësoni menjëherë filtrat e dëmtuar. Rekomandohet që të mbani disa rezerva pasi filtrat janë artikuj që konsumohen.
4. SHMANGNI NDEZJEN E PAQËLLIMSHME. Sigurohuni që çelësi të jetë në pozicionin FIKUR kur të instaloni baterinë(të).
5. Mos provoni të thithni materiale të ndezshme, fishekzjarrë, cigare të ndezura, hi të nxehtë, copa të nxehta metali, materiale të mprehta si brisqë, age, qelq të thyer ose sende të ngjashme.
6. **MOS E PËRDORNI ASNJËHERË FSHESËN PRANË BENZINËS, GAZIT, BOJËS, LËNDËVE NGJITËSE OSE SUBSTANCAVE TË TJERA SHPËRTHYESE.** Çelësi lëshon shkëndija kur është NDEZUR dhe FIKUR. Kështu bën edhe komutatori i motorit gjatë përdorimit. Mund të shkaktohet një shpërthim i rrezikshëm.

7. Mos thithni kurrë material toksike, kancerogjene, të djegshme ose të rrezikshme, si asbesti, arseniku, bariumi, beriliumi, plumbi, pesticidet ose materiale të tjera të rrezikshme për shëndetin.
 8. Gjithmonë vendoseni fshesën në një sipërfaqe të sheshtë horizontale për të parandaluar rrezimin ose lëvizjen e saj në mënyrë aksidentale.
 9. Mos e përdorni kurrë fshesën jashtë kur bie shi.
 10. Për Finlandën, kjo makineri nuk duhet të përdoret në ambiente të brendshme në temperaturë të ulët.
 11. Mos përdorni burime që janë pranë nxehtësisë (soba etj.).
 12. Nëse ajri që del kthehet në dhomë, është e nevojshme që të lejohet një normë e përshtatshme shkëmbimi e ajrit në dhomë. Është e nevojshme t'u referoheni rregulloreve kombëtare.
 13. Mos bllokoni folejnë e thithjes/daljen/tubat e ftohjes. Këta tuba mundësojnë ftohjen e motorit. Duhet treguar kujdes për të shmangur bllokimin, përndryshe motori do të digjet për shkak të mungesës së ventilimit.
 14. Mbani në çdo moment këmbët në pozicionin e duhur dhe ruani ekuilibrin.
 15. Mos e palosni, tërhiqni ose shkëlqeni tubin.
 16. Ndalojeni menjëherë fshesën nëse vëreni performancë të dobët ose diçka anormale gjatë përdorimit.
 17. **HIQNI BATERINË(TË).** Kur nuk është në punë, para shërbimit dhe kur ndërroni aksesoret.
 18. Pastrojeni dhe bëjini shërbim fshesës menjëherë pas çdo përdorimi për ta mbajtur në gjendje sa më të mirë punë.
 19. **MIRËMBAJENI FSHESËN ME KUJDES.** Mbajeni fshesën të pastër për performancë më të mirë e më të sigurt. Ndihni udhëzimet për ndërrimin e aksesorëve. Mbajini dorezat të thata, të pastra dhe pa vaj dhe graso.
 20. **KONTROLLONI PJESËT E DËMTUARA.** Para përdorimit të mëtejshëm të fshesës, mbrojtëset ose pjesët e tjera të dëmtuara duhen kontrolluar me kujdes për të përcaktuar nëse do të funksionojnë siç duhet dhe nëse do të kryejnë funksionin e synuar. Kontrolloni centrimin e pjesëve lëvizëse, lidhjen e pjesëve lëvizëse, dëmtimin e pjesëve, montimin dhe ndonjë rrethanë tjetër që mund të ndikojë te përdorimi i saj. Mbrojtëset ose pjesët e tjera që janë dëmtuar duhen riparuar siç duhet ose duhen zëvendësuar nga një qendër shërbimi e autorizuar, përveç rastit kur tregohet ndryshe në këtë manual përdorimi. Ndërroni çelësat me defekt në një qendër shërbimi të autorizuar. Mos e përdorni fshesën nëse çelësi nuk e ndez ose e fik.
 21. Për shërbim nga përdoruesi, makineria duhet të çmontohet, pastrohet dhe shërbet, për aq sa është logjikisht praktike, pa shkakuar rrezik për personelin e mirëmbajtjes dhe të tjerët.
 22. Makineria duhet të inspektohet teknikisht të paktën një herë në vit nga prodhuesi ose nga një person i trajnuar, që konsiston, për shembull, në inspektimin e filtrave për dëmtime, të izolimit të ajrit të makinerisë dhe të funksionit të duhur të mekanizmit të kontrollit.
 23. Kur kryeni shërbime apo riparime, duhen hedhur të gjitha materialet e ndotura të cilat nuk mund të pastrohen siç duhet; këto materiale duhen hedhur në qese të papërshkueshme sipas rregulloreve aktuale të hedhjes së mbeturinave të tilla.
 24. **PJESËT E KËMBIMIT.** Kur bëni shërbim, përdorni vetëm pjesë këmbimi identike.
 25. **RUAJTJA E FSHESËS KUR NUK ËSHTË NË PUNË.** Kur nuk është në punë, fshesa duhet ruajtur në një ambient të brendshëm.
 26. Trajtojeni fshesën me kujdes. Trajtimi pa kujdes mund të shkaktojë thyerje edhe te fshesat më të forta.
 27. Mos provoni të pastroni pjesën e jashtme ose të brendshme me benzinë, hollues ose kimikate pastrimi. Mund të shkaktohen krisje ose çngjyrimë.
 28. Mos e përdorni fshesën në hapësirë të mbyllur ku bojërat me vaj, holluesit e bojës, benzina, disa substanca kundër molës etj. mund të lëshojnë avuj të ndezshëm, shpërthyes ose helmues ose në vende ku ka prani pluhuri të ndezshëm.
 29. Mos e përdorni këtë vegël ose asnjë vegël tjetër kur jeni nën ndikimin e drogave ose alkoolit.
 30. Si rregull sigurie bazë, përdorni gjithmonë syze mbrojtëse ose syze sigurie me mbrojtëse anësore.
 31. Përdorni maskë kundër pluhurit në ambiente pune me pluhur.
 32. Kjo makineri nuk është synuar të përdoret nga persona apo fëmijë me aftësi fizike, ndijore ose mendore të kufizuara, ose që kanë mungesë të përvojës ose të njohurive.
 33. Fëmijët duhet të mbikëqyren për t'u siguruar se nuk luajnë me fshesën.
 34. Mos e prekni kurrë baterinë(të) apo fshesën me duar të njoma.
 35. Tregoni kujdes maksimal kur pastroni shkallët.
 36. Mos e përdorni fshesën si stol ose si bankë. Pajisja mund të rrezohet dhe mund të shkaktohet lëndim personal.
 37. Mos thithni shumë ose lëng sapuni. Mund të shkaktojë daljen e shumës nga dalja e ajrit, duke rezultuar në eletroshok dhe dëmtim të fshesës.
- Përdorimi dhe kujdesi për veglën me bateri**
1. **Ngarkojeni vetëm me ngarkuesin e specifikuar nga prodhuesi.** Ngarkuesi që është i përshtatshëm për një lloj pakete baterie mund të shkaktojë rrezik zjarri kur përdoret me një paketë tjetër baterie.
 2. **Përdorini veglat elektrike vetëm me paketat e baterisë të përcaktuara në mënyrë specifike.** Përdorimi i paketave të tjera të baterisë mund të paraqesë rrezik lëndimi dhe zjarri.
 3. **Kur paketa e baterisë nuk përdoret, mbajeni larg nga objektet e tjera metalike, si kapëset e letrave, monedhat, çelësat, gozhdët, vidat ose objektet e tjera metalike të vogla që mund të bëjnë lidhje nga njëri terminal tek tjetri.** Krijimi i lidhjes së shkurtër ndërmjet terminaleve të baterisë mund të shkaktojë djegie ose zjarr.

4. Në kushte sforcimi mund të dalë lëng nga bateria; shmangni kontaktin. Nëse aksidentalisht ndodh kontakt, shpëlani me ujë. Nëse lëngu bie në kontakt me sytë, kërkoni edhe ndihmën e mjekut. Lëngu i dalë nga bateria mund të shkaktojë acarim ose djegie.
5. Mos e përdorni një kuti baterie apo vegël që është e dëmtuar ose e modifikuar. Bateritë e dëmtuara ose të modifikuara mund të shfaqin sjellje të paparashikueshme që rezultojnë në zjarr, shpërthime apo rrezik plagosjeje.
6. Mos e ekspozoni kutinë e baterisë ose veglën në zjarr ose ndaj temperaturave ekstreme. Ekspozimi ndaj zjarrit ose temperaturave mbi 130 °C mund të shkaktojë shpërthim.
7. Ndiqni të gjitha udhëzimet e karikimit dhe mos e karikoni kutinë e baterisë ose veglën jashtë kufijve të temperaturës të specifikuar të udhëzimet. Karikimi i pasaktë ose në temperatura jashtë kufijve të specifikuar mund të dëmtojë baterinë dhe të rrisë rrezikun e zjarrit.
8. Mos e ruani dhe mos e përdorni pajisjen dhe kutinë e baterisë në vende ku temperatura mund të arrijë ose tejkalojë 50 °C (122 °F).
9. Mos e digjini kutinë e baterisë, edhe nëse është shumë e dëmtuar ose është konsumuar plotësisht. Kutia e baterisë mund të shpërthejë në zjarr.
10. Mos e shpoini, pritni, shtypni, hidhni apo rrëzoni kutinë e baterisë apo ta goditni kutinë e baterisë me një objekt të fortë. Një sjellje e tillë mund të shkaktojë zjarr, nxehtësi të lartë ose shpërthim.
11. Mos përdorni bateri të dëmtuar.
12. Bateritë e përfshira të litiumit, u nënshtrohen kërkimesave të legjislativitetit për mallrat e rrezikshme. Për transport tregtar p.sh. nga palë të treta, agentët të ndërmjetëm, duhet të ndiqen kërkesa specifike mbi paketimin dhe etiketimin. Për përgatitjen e artikullit për transport, është i nevojshëm konsultimi i një eksperti për materiale të rrezikshme. Ju lutemi, ndiqni gjithashtu rregulloret me gjasë më të detajuara vendore. Mbuloni me ngjitëse ose maskoni kontaktet e zhveshura dhe paketojeni baterinë në mënyrë të tillë që të mos lëvizë në paketim.

RUAJINI KËTO UDHËZIME.

⚠ PARALAJMËRIM: MOS lejoni që njohja ose familjarizimi me produktin (të fituara nga përdorimi i shpeshtë) të zëvendësojnë zbatimin me përpikëri të rregullave të sigurisë për produktin në fjalë. KEQPËRDORIMI ose mosndjekja e rregullave të sigurisë të dhëna në këtë manual përdorimi mund të shkaktojë dëmtime të rënda personale.

Udhëzime të rëndësishme rreth sigurisë për kutinë e baterisë

1. Përpara se ta përdorni kutinë e baterisë, lexoni të gjitha udhëzimet dhe shënimet e masave parandaluese të (1) ngarkuesit të baterisë, (2) bateria dhe (3) produkti që përdor baterinë.
2. Mos e çmontoni ose dëmtoni kutinë e baterisë. Kjo mund të shkaktojë zjarr, nxehtësi të lartë ose shpërthim.
3. Nëse koha e përdorimit është shkurtuar jashtë mase, ndalojeni punën menjëherë. Kjo mund të rezultojë në rrezik mbinxehjeje, djegie të mundshme, madje edhe shpërthim.
4. Nëse ju futen elektrolitet në sy, shpëlajini sytë me ujë të pastër dhe kërkoni ndihmë mjekësore menjëherë. Kjo gjë mund të rezultojë në humbje të shikimit.
5. Mos bëni lidhje të shkurtër me kutinë e baterisë:
 - (1) Mos i prekni terminalët me materiale përcjellëse.
 - (2) Shmangni ruajtjen e kutisë së baterisë në një kuti me objekte të tjera metalike, si gozhdë, monedha etj.
 - (3) Mos e ekspozoni kutinë e baterisë në ujë ose shi.
6. Qarku i shkurtër i baterisë mund të shkaktojë qarkullim të madh të rrymës elektrike, mbinxehje, djegie të mundshme dhe madje prishje.
7. Mos e ruani dhe mos e përdorni pajisjen dhe kutinë e baterisë në vende ku temperatura mund të arrijë ose tejkalojë 50 °C (122 °F).
8. Mos e digjini kutinë e baterisë, edhe nëse është shumë e dëmtuar ose është konsumuar plotësisht. Kutia e baterisë mund të shpërthejë në zjarr.
9. Mos e shpoini, pritni, shtypni, hidhni apo rrëzoni kutinë e baterisë apo ta goditni kutinë e baterisë me një objekt të fortë. Një sjellje e tillë mund të shkaktojë zjarr, nxehtësi të lartë ose shpërthim.
10. Mos përdorni bateri të dëmtuar.
11. Bateritë e përfshira të litiumit, u nënshtrohen kërkimesave të legjislativitetit për mallrat e rrezikshme. Për transport tregtar p.sh. nga palë të treta, agentët të ndërmjetëm, duhet të ndiqen kërkesa specifike mbi paketimin dhe etiketimin. Për përgatitjen e artikullit për transport, është i nevojshëm konsultimi i një eksperti për materiale të rrezikshme. Ju lutemi, ndiqni gjithashtu rregulloret me gjasë më të detajuara vendore. Mbuloni me ngjitëse ose maskoni kontaktet e zhveshura dhe paketojeni baterinë në mënyrë të tillë që të mos lëvizë në paketim.
12. Kur hidhni kutinë e baterisë, hiqeni nga vegla dhe hidhni në një vend të sigurt. Zbatoni rregulloret lokale rreth hedhjes së baterisë.
13. Përdorini bateritë vetëm me produktet e specifikuar nga Makita. Instalimi i baterive në produkte të papajtuësme mund të rezultojë në zjarr, nxehtësi të lartë, shpërthim ose rrjedhje të elektroliteve.
14. Nëse vegla nuk përdoret për një periudhë të gjatë kohe, bateria duhet të hiqet nga vegla.
15. Gjatë dhe pas përdorimit, kutia e baterisë mund të nxehet, gjë që mund të shkaktojë djegie ose djegie në temperaturë të ulët. Tregoni kujdes gjatë manovrimit të kutive të nxehta të baterive.
16. Mos prekni terminalin e veglës menjëherë pas përdorimit pasi mund të nxehet aq shumë sa të shkaktojë djegie.
17. Mos lejoni që grumbullimin e ashklave, pluhurave ose papastërtive në terminalët, vrimat ose kanalet e kutisë së baterisë. Mund të shkaktojë ngrohje, marrje flakë, plasje dhe avari të veglës ose të kutisë së baterisë, duke rezultuar në djegie ose lëndime personale.
18. Përveç kur vegla e mbështet përdorimin pranë linjave elektrike me voltazh të lartë, mos e përdorni kutinë e baterisë pranë linjave elektrike me voltazh të lartë. Kjo mund të shkaktojë një defekt ose dëmtim të veglës ose të kutisë së baterisë.
19. Mbajeni baterinë larg fëmijëve.

RUAJINI KËTO UDHËZIME.

⚠ KUJDES: Përdorni vetëm bateri origjinale Makita. Përdorimi i baterive jo-origjinale Makita ose baterive që mund të jenë modifikuar, mund të rezultojë në marrjen flakë të baterisë, lëndime personale apo dëmtime. Kjo do të anulohet gjithashtu edhe garancinë e Makita-s për veglën e Makita-s dhe ngarkuesin.

Këshilla për të ruajtur jetëgjatësinë maksimale të baterisë

1. Ngarkojeni baterinë përpara se të shkarkohet plotësisht. Gjithmonë ndaloni punën me pajisjen dhe ngarkoni baterinë kur vëreni ulje të fuqisë së pajisjes.
2. Asnjëherë mos e ringarkoni baterinë e ngarkuar plotësisht. Mbingarkimi shkurton jetëgjatësinë e shërbimit të baterisë.
3. Ngarkojeni baterinë në temperaturën e dhomës në 10 °C - 40 °C. Lëreni kutinë e nxehtë të baterisë të ftohet përpara se ta ngarkoni atë.
4. Kur nuk e përdorni kutinë e baterisë, hiqeni atë nga vegla ose karikuesi.
5. Ngarkojeni baterinë nëse nuk e përdorni për një kohë të gjatë (mbi gjashtë muaj).

PËRSHKRIMI I PJESËVE

► Fig.1: 1. Njësia kryesore 2. Kafazi i filtrit 3. Filtri prej pëlhere 4. Depozita

PËRSHKRIMI I PUNËS

▲KUJDES: Sigurohuni gjithmonë që pajisja të jetë e fiksuar dhe kutitë e baterive të jenë hequr përpara se ta rregulloni apo të kontrolloni funksionet e pajisjes.

Instalimi ose heqja e kutisë së baterisë

▲KUJDES: Fikeni gjithmonë pajisjen përpara se të instaloni ose hiqni kutitë e baterive.

▲KUJDES: Mbajini fort fshesën dhe kutitë e baterive kur montoni ose hiqni kutitë e baterive. Përndryshe mund të ndodhë që t'ju rrëshqasin nga duart, duke shkaktuar dëmtim të fshesës dhe të kutive të baterive, si dhe lëndim të personit.

▲KUJDES: Bëni kujdes që të mos zini gishtat kur të hapni ose mbyllni kapakun e baterisë. Moskryerja e këtij veprimi mund të shkaktojë lëndim personal.

Fshesa ka dy fole baterish. Me dy bateri identike në paralel mund ta zgjeroni kohën e punës në një a më shumë përdorime, pa qenë nevoja të ndaloni për të rikaruar bateritë. Fshesa punon dhe me një bateri, ndaj mund të zgjidhni ose me dy bateri ose me një bateri, sipas nevojave tuaja.

► Fig.2: 1. Foleja e majtë e baterisë 2. Foleja e djathtë e baterisë

Me dy bateri

Funksionimi i vazhduar me dy bateri mundëson kohë më të gjatë pune dhe pastrim më efikas. Kur bateria e parë është duke mbaruar, fshesa e ndërron vetiu burimin e korrentit, duke vazhduar të punojë kështu me baterinë e dytë.

SHËNIM: Foleja e majtë e baterisë (kur shikoni pjesën ballore të fshesës) ka përparësi mbi folenë e djathtë të baterisë. Foleja e djathtë e baterisë do të identifikohet si burim korrenti ose kur nuk ka bateri të instaluar në folenë e majtë të baterisë ose nëse shkarkohet bateria në folenë e majtë të baterisë.

SHËNIM: Baterinë mund ta hiqni nga foleja e majtë e baterisë dhe ta karikoni pasi fshesa të ketë ndërruar burimin e korrentit nga foleja e majtë e baterisë në të djathtë, pa ndaluar punën. Për t'i dhënë përparësinë folësë së majtë të baterisë pas vendosjes së një baterie të karikuar, rindizeni fshesën.

Me një bateri

Kërkohet vetëm një bateri si burim korrenti ose në folenë e majtë, ose të djathtë të baterisë. Fshesa e përcakton vetiu se cila bateri është e disponueshme, sipas kushteve të punës.

Vendosja dhe heqja

Për të vendosur kutinë e baterisë, lironi në fillim bllokuesin dhe hapni kapakun e baterisë. Pastaj furni kutitë e baterive.

► Fig.3: 1. Bllokuesi 2. Kapaku i baterisë

Drejtoni gjuhëzat e kutive të baterive me kanalet e folësë së baterive dhe rrëshqitini për t'i futur. Futini deri në fund, sa të kyçen në vend me një kërcitje të lehtë. Atëherë kyçni kapakun e baterisë.

► Fig.4: 1. Kutia e baterisë 2. Butoni

Për të hequr kutitë e baterive, rrëshqitini jashtë folësë së baterisë ndërsa shtypni dhe mbani butonin në pjesën e përparme të kutive.

▲KUJDES: Gjithmonë instalojeni plotësisht kutinë e baterisë. Në të kundërt, ajo mund të bjerë aksidentalisht nga pajisja duke ju lënduar juve ose personin pranë jush.

▲KUJDES: Mos e vendosni me forcë kutinë e baterisë. Nëse kutia nuk hyn lehtë, nuk po e futni siç duhet.

SHËNIM: Kur fshesa ndërron burimin e korrentit nga bateria e parë tek e dyta, mund të ketë nevojë për një ndalim të përkohshëm në funksionim, duke shkaktuar një humbje të lehtë të forcës thithëse. Vini re se ky nuk është keqfunksionim ndaj fshesa rikuperon dhe rifillon menjëherë nga puna pas pauzës.

Treguesi i kapacitetit të mbetur të baterive

Shtypni butonin e kontrollit në kutinë e baterisë për të treguar kapacitetin e mbetur të baterisë. Llambat treguese ndizen për pak sekonda.

► Fig.5: 1. Llambat treguese 2. Butoni i kontrollit

Llambat treguese			Kapaciteti i mbetur
Ndezur	Fikur	Duke pulsuar	
			75% deri 100%
			50% deri 75%
			25% deri 50%
			0% deri 25%
			Ngarkojeni baterinë.
			Llambushka mund të ketë keqfunksionuar.
			↑ ↓

SHËNIM: Në varësi të kushteve të përdorimit dhe të temperaturës së ambientit, treguesi mund të ndryshojë paksa nga kapaciteti aktual.

SHËNIM: Llamba e parë e treguesit (në fund majtas) do të pulsojë kur sistemi i mbrojtjes së baterisë është në punë.

Treguesit e baterive në panelin e kontrollit

Kapaciteti i mbetur i baterisë mund të lexohet në çdo kohë në panelin e kontrollit. Shtypni butonin e kontrollit dhe treguesit e majtë dhe të djathtë do të tregojnë nivelet përkatëse të karikimit të baterive.

► **Fig.6:** 1. Treguesit e baterive 2. Butoni i kontrollit

► **Fig.7**

Gjendja e treguesit të baterisë			Kapaciteti i mbetur i baterisë
Ndezur	Fikur	Duke pulsuar	
			50% deri 100%
			20% deri 50%
			0% deri 20%
			Ngarkojeni baterinë
			Nuk është futur bateria

SHËNIM: Treguesit e baterive do të aktivizohen edhe kur fshesa të fillojë së punuari apo të ndërrojë burimin e korrentit nga njëri tek tjetri.

Sistemi i mbrojtjes së pajisjes / baterisë

Pajisja është e pajisur me një sistem për mbrojtjen e pajisjes/baterisë. Ky sistem ndërpret automatikisht energjinë në motor për të zgjatur jetëgjatësinë e pajisjes dhe baterisë. Pajisja do të ndalojë automatikisht gjatë punës nëse pajisja ose bateria janë vendosur sipas një prej kushteve të mëposhtme:

Mbrojtja nga mbingarkesa

Kur pajisja/bateria vihet në punë në një mënyrë që e bën atë të tërheqë një korrent më të lartë nga normalja, pajisja fiket automatikisht. Në këtë situatë, fikeni pajisjen dhe ndaloni përdorimin që shkaktoi mbingarkesën e pajisjes. Pastaj ndizeni pajisjen për ta rinisur.

Mbrojtja ndaj mbinxehjes

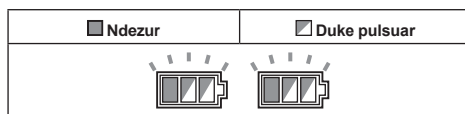

Kur pajisja mbinxehet, ajo ndalon automatikisht dhe pulsojnë të dy treguesit e baterisë së majtë dhe të djathtë. Në këtë situatë, lëreni pajisjen të ftohet përpara se ta ndizni sërish.

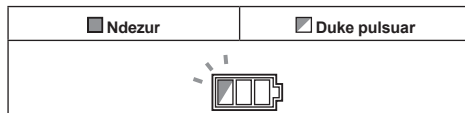

Kur bateria mbinxehet, ajo ndalon automatikisht dhe pulson njëri prej treguesve për baterinë e mbinxehur. Në këtë situatë, lëreni baterinë të ftohet përpara se ta ndizni sërish pajisjen.

Mbrojtja nga mbishkarkimi

Kur kapaciteti i baterisë ulet, pajisja ndalon automatikisht. Nëse pajisja nuk funksionon kur përdoret çelësi, hiqni bateritë nga pajisja dhe karrkijini.

Mbrojtjet nga shkaqe të tjera

Sistemi i mbrojtjes është menduar edhe për shkaqe të tjera që mund ta dëmtojnë pajisjen dhe i lejon pajisjes të ndalojë automatikisht. Ndërmermi të gjitha hapat e mëposhtëm për të zgjidhur rastet, kur pajisja ka arritur në ndalim të përkohshëm apo ndërprerje të punës.

1. Fikeni pajisjen dhe pastaj rindizeni për të rifilluar.
2. Karikoni bateritë ose ndërrojni me bateri të karikuara.
3. Lëreni pajisjen dhe bateritë të ftohen.

Nëse nuk vini re ndonjë përmirësim me rivendosjen e sistemit të mbrojtjes, kontaktoni qendrën vendore të shërbimit të Makita.

Veprimi i ndërrimit

Ndezja e fshesës

1. Kthejeni çelësin e pritjes në pozicionin "I" (NDEZUR) për ta pasur fshesën gati në modalitet pritjeje.
2. Shtypni butonin e energjisë. Për ta kthyer në modalitetin e pritjes, shtypni sërish butonin e energjisë.

Fikja e fshesës

Kryeni njërin nga hapat e mëposhtëm.

- Shtypni butonin e energjisë për ta caktuar sërish fshesën në modalitetin e pritjes dhe pastaj kthejeni çelësin e pritjes në pozicionin "O" (FIKUR).
- Kthejeni çelësin e pritjes në pozicionin "O" (FIKUR).

Rregullimi i fuqisë thithëse

Forca thithëse mund të rregullohet sipas nevojës suaj të punës.

- Kthejeni në të majtë dorezën e rregullimit të forcës së thithjes për të ulur fuqinë thithëse.
- Kthejeni në të djathtë dorezën e rregullimit të forcës së thithjes për të ngritur fuqinë thithëse.

► **Fig.8:** 1. Çelësi i pushimit 2. Butoni i energjisë 3. Çelësi i rregullimit të forcës së thithjes

Kyçja dhe shkyçja e rotave

Rrotat e parme mund të kyçen me ndalues për të ndihmuar ndalimin e fshesës.

Uleni me dorë nivelin e ndaluesit për të kyçur rrotën dhe ngrijeni për ta lëshuar.

► **Fig.9:** 1. Rrota 2. Leva e ndaluesit 3. Pozicioni i LIRË 4. Pozicioni i BLOKUAR

SHËNIM: Kur lëvizni fshesën, sigurohuni që rrota të mos jetë e bllokuar. Lëvizja e fshesës me rrotën në pozicion të kyçur mund të shkaktojë dëmtimin e rrotës.

Doreza e transportimit

▲KUJDES: Ngrijeni dhe mbajeni pajisjen me kujdesin e duhur. Nëse nuk veprohet kështu mund të rezultojë në lëndim të personit ose dëmtim të pajisjes.

Kur ngrini fshesën, ngrijeni duke e mbajtur në dorezën e sipërme të njësisë kryesore. Doreza mund të futet sërish në njësinë kryesore kur nuk është në përdorim.

► **Fig.10**

MONTIMI

▲KUJDES: Përpara se të kryeni ndonjë punë në pajisje, sigurohuni gjithmonë që pajisja të jetë e fikur dhe kutitë e baterisë të jenë hequr.

▲KUJDES: Gjithmonë mbani veshur maskë kundër pluhurit gjatë montimit ose mirëmbajtjes.

Instalimi i filtrit të pluhurit (HEPA) dhe i parafiltrit (për pluhurin e thatë)

Aksesorë opsionalë

▲KUJDES: Mos thithni ujë, lëngje të tjera ose pluhur të njomë kur përdorni filtrin e pluhurit. Thithja e sendeve të tilla mund të shkaktojë çarjen e filtrit të pluhurit.

Për të përdorur filtrin e pluhurit:

1. Hiqni kafazin e filtrit dhe filtrin prej pëlhere.

► **Fig.11:** 1. Kafazi i filtrit 2. Filtri prej pëlhere 3. Depozita

2. Vendosni parafiltrin në depozitë duke drejtuar shenjat e pozicionit të montimit në parafiltri dhe depozitë.

3. Vendosni amortizatorin në parafiltri dhe pastaj vendosni filtrin e pluhurit mbi amortizator duke drejtuar shenja e pozicionit të montimit në filtrin e pluhurit dhe në parafiltri.

4. Montoni njësinë kryesore mbi depozitë dhe sigurohuni me kapëset e fiksimit.

► **Fig.12:** 1. Njësia kryesore 2. Filtri i pluhurit (HEPA) 3. Amortizatori 4. Parafiltri 5. Depozita 6. Shenja e pozicionit të montimit

VINI RE: Para se të përdorni filtrin e pluhurit, sigurohuni që parafiltri dhe amortizatori të përdoren gjithmonë së bashku. Nuk lejohet që të instaloni vetëm filtrin e pluhurit.

Instalimi i paketës prej letre

Aksesorë opsionalë

▲PARALAJMËRIM: Para se të përdorni paketën prej letre, sigurohuni që filtri prej pëlhere ose parafiltri të përdoren së bashku. Nëse nuk e përdorni bashkë filtrin prej pëlhere / parafiltrin mund të shkaktohet zhurmë e pazakontë dhe nxehtësi, e cila mund të rezultojë në zjarr.

VINI RE: Mos thithni ujë, lëngje të tjera ose pluhur të njomë kur përdorni një paketë prej letre. Thithja e sendeve të tilla mund të shkaktojë çarjen e paketës prej letre.

VINI RE: Kur përdorni filtrin e pëlhurës, sigurohuni që kafazi i filtrit të përdoret së bashku.

VINI RE: Kur përdorni parafiltrin, sigurohuni që filtri i pluhurit dhe amortizatori të përdoren së bashku.

1. Shpësthillni një paketë prej letre.
 2. Drejtoni vrimën e paketës prej letre me vrimën e hyrjes së pluhurit të depozitës.
 3. Instalojeni paketën prej letre në depozitë me vrimën e kartonit të kapur në mbajtësen e paketës prej letre.
- **Fig.13:** 1. Paketa prej letre 2. Vrima e kartonit 3. Mbajtësja e paketës prej letre 4. Hyrja e pluhurit

Instalimi i qeses së polietilenit

Me qesen e polietilenit të vendosur në depozitë, mund ta zbrazeni me lehtësi depozitën pa ndotur duart.

Vendosni një qese polietilene mbi depozitë dhe kaloni njëherë anë të skajit të sipërm të qeses në anën e saj të hapur midis pllakës mbajtëse dhe murit të pamës të depozitës.

► **Fig.14:** 1. Pllaka e mbajtëses 2. Muri i pamës i depozitës 3. Qese polietilene

Hapni skajet e tjera të sipërme të qeses për jashtë mbi buzët e sipërme të depozitës. Vendosni filtrin e pëlhurës ose parafiltrin mbi qesen e polietilenit për ta kapur hapjen e qeses në mënyrë të sigurt.

► **Fig.15:** 1. Filtri prej pëlhure / parafiltri

SHËNIM: Mund të përdoret një qese polietilene që gjendet në treg. Rekomandohet qese 0,04 mm ose më e trashë.

SHËNIM: Pluhuri i tepërt mund ta grisë qesen, ndaj mos thithni më shumë pluhur sesa gjysma e kapacitetit të qeses.

Zbrazia e depozitës me qese polietilene

▲ PARALAJMËRIM: Përpara zbrazjes së depozitës, sigurohuni gjithmonë që fshesa të jetë e fikur dhe kutitë e baterisë të jenë hequr. Moskryerja e këtij veprimi mund të shkaktojë goditje elektrike dhe lëndim të rëndë personal.

VINI RE: Mos ushtroni trysni të madhe të depozita. Ushtrimi i trysnisë së madhe mund të deformojë dhe dëmtojë pjesët.

VINI RE: Zbrazeni depozitën të paktën një herë në ditë, edhe pse kjo varet nga vëllimi i pluhurit të mbledhur në depozitë. Përndryshe, forca thithëse do të dobësohet dhe motori mund të prishet.

VINI RE: Kur zbrazeni depozitën mos e kapni nga grepat apo kapëset. Kapja nga grepat apo kapëset mund t'i bëjë të thyhen.

Lirojini kapëset e fiksimit dhe ngrijeni njësinë kryesore duke e hequr nga depozita.

Shkundni pluhurin nga filtri i pëlhurës ose parafiltri përpara se ta ngrini filtrin për ta hequr nga depozita. Në vijim hiqeni qesen e polietilenit nga depozita, duke e mbyllur hapjen e qeses me dorë.

► **Fig.16:** 1. Qese polietilene 2. Depozita

SHËNIM: Nxirreni qesen e polietilenit me kujdes nga depozita që të mos gërvishet dhe grisët nga skajet brenda depozitës.

SHËNIM: Zbrazeni qesen e polietilenit përpara se të mbushet. Pluhuri i tepërt në depozitë mund të grisë qesen e polietilenit.

Vendosja e multigrepit

Përdoreni multigrepin për të mbajtur në vend zorrën, aksesoret dhe pjesët që nuk janë në përdorim, dhe që të mund t'i nxirri jashtë sipas preferencave.

► **Fig.17**

Vendoseni multigrepin mbi bazën e montimit mbrapa fshesës, duke i caktuar shinat në multigrep përgjatë kanaleve në bazën e montimit.

► **Fig.18:** 1. Multigrepi 2. Baza e montimit

Instalimi i adaptorit MAKPAC

Aksesorë opsionalë

Kasat ruajtëse me lidhje dhe stivim MAKPAC mund të vendosen mbi fshesë me një adaptor opsional. Kasat ofrohen në shumë madhësi dhe stile për t'u përshtatur preferencave tuaja.

Vendoseni grepin e bazës së montimit mbi dorezën e fshesës me sipërfaqen e saj të montimit me drejtim për lart kur doreza të jetë e palosur në pozicionin mbyllur.

► **Fig.19:** 1. Grep i bazës së montimit 2. Sipërfaqja e montimit 3. Doreza

Montojeni adaptorin MAKPAC në grepin e bazës së montimit dhe sigurojini së bashku me katër vidat e dhëna.

► **Fig.20:** 1. Adaptor MAKPAC 2. Grep i bazës së montimit 3. Vida

Ngrijeni shufrën e shtytjes lart dhe shtrëngoni dorezën për t'u përgatitur për instalimin e kasave MAKPAC në fshesë.

► **Fig.21:** 1. Shufra e shtytjes 2. Çelësi rrotullues

SHËNIM: Për detaje mbi instalimin e kasave MAKPAC, shihni udhëzimet e ofruara me adaptorin dhe kasat MAKPAC.

Lidhja e tubit

VINI RE: Mos e përkulni ose shtypni tubin me forcë. Mos e lëvizni fshesën duke e tërhequr nga tubi. Përkulja, shtypja dhe tërheqja e tubit mund të shkaktojë dëmtimin ose deformimin e tubit.

VINI RE: Kur thithni mbeturina të mëdha si tallash, pluhur betoni ose mbeturina të tjera të ngjashme me përmasa jo të vogla, përdorni tubin me diametër të brendshëm prej 38 mm (aksesor opsional). Përdorimi i tubit me diametër të brendshëm prej 28 mm (aksesor opsional) mund të shkaktojë bllokimin dhe dëmtimin e tubit.

Futni fundin e zorrës në hyrjen e pluhurit (hyrja e zorrës) të fshesës, pastaj kthejeni në drejtim orar denisa të puthit në vend.

► **Fig.22:** 1. Zorra 2. Hyrja e pluhurit (hyrja e zorrës)

Vendosja ose heqja e aksesorëve të fshesës

▲KUJDES: Pas montimit të një aksesorit, kontrollojeni nëse është montuar mirë. Nëse aksesorit nuk është montuar mirë, ai mund të dalë dhe të shkaktojë lëndim të personit.

Aksesorët me funksionin e kyçjes

VINI RE: Kur montoni aksesorin me funksionin e kyçjes, sigurohuni që të bashkërendisni butonin e lëshimit me grepin në aksesor. Nëse nuk janë bashkërenditur, aksesorit nuk do të bllokohet dhe mund të dalë nga fshesa.

Futni një aksesor në hyrjen e thithjes së fshesës, duke e shtyrë së bashku me një klikim.

Për ta hequr aksesorin, tërhiqeni ndërsa shtyni butonin e lirim.

► **Fig.23:** 1. Foleja e thithjes me funksionin e kyçjes 2. Butoni i lëshimit 3. Aksesorit me funksionin e kyçjes

SHËNIM: Një aksesori me funksionin e kyçjes mund të instalohet vetëm në folenë e thithjes me funksionin e kyçjes.

► **Fig.24:** 1. Aksesori me funksionin e kyçjes 2. Foleja e thithjes me funksionin e kyçjes 3. Foleja e thithjes pa funksionin e kyçjes

Kur përdorni aksesoren pa funksionin e kyçjes

Aksesorë opsionalë

Futni një aksesori në hyrjen e thithjes së fshesës, duke e shtyrë dhe vidhosur me dorë në vend.

Përdridheni dorën dhe shkëputeni aksesoren nga hyrja e thithjes pas përdorimit.

► **Fig.25**

Rregullimi i gjatësisë së tubit zgjatues me rrëshqitje

Një tub zgjatues me rrëshqitje mund të kombinohet për gjatësi të mëdha e të vogla. Ai mundëson arritjen e zonave të vështira dhe opsione komode pozicionimi.

Tërhiqeni brenda dhe jashtë tubin rrëshqitës për të ndryshuar gjatësitë e tubit ndërsa shtypni e mbani butonin e rrëshqitjes. Lirojeni butonin e rrëshqitjes për të kyçur tubin rrëshqitës në pozicionin që dëshironi.

► **Fig.26:** 1. Tubi rrëshqitës 2. Butoni i rrëshqitjes

MIRËMBAJTJA

▲KUJDES: Përpara se të përpriqeni të kryeni kontroll apo mirëmbajtje, sigurohuni gjithmonë që makineria të jetë fikur dhe që kutitë e baterive të jenë hequr.

VINI RE: Mos përdorni kurrë benzinë, benzinë pastrimi, hollues, alkool dhe të ngjashme. Mund të shkaktoni çngjyrosje, deformime ose krisje.

Për të ruajtur SIGURINË dhe QËNDRUESHMËRINË, riparimet dhe qdo mirëmbajtje apo rregullim tjetër duhen kryer nga qendrat e autorizuar të shërbimit ose të shërbimit të fabrikës të Makita-s, duke përdorur gjithnjë pjesë këmbimi të Makita-s.

Ruajtja e aksesoreve

Aksesorët dhe pjesët që nuk janë në përdorim, si p.sh. kokat dhe furçat, mund të kapen dhe ruhen në multigrep në pjesën e pasme të fshesës.

► **Fig.27:** 1. Multigrepi 2. Aksesorët dhe pjesët që nuk janë në përdorim

Tubat (me ndalues opsional të instaluar) mund të vendosen në mbajtësen e tubit kur fshesa nuk përdoret për një kohë të shkurtër.

► **Fig.28:** 1. Ndaluesi (aksesori opsional) 2. Mbajtësi i tubit

Një zorrë mund të mbështillet dhe ruhet përreth kasës së fshesës në leqe të mëdha. Mbajeni skajin e poshtëm të vendosur në hyrjen e zorrës dhe varini zorrët derisa të lidhet multigrepi me skajin e lirë.

► **Fig.29**

Pastrimi i filtrit prej pëlhere

Pastroni filtrin e pëlherës në intervale të rregullta pasi filtri i bllokuar i pëlherës mund të shkaktojë rendiment të ulët në thithje.

Fshijeni dhe shkundeni herë pas here me dorë pluhurin nga filtri i pëlherës.

► **Fig.30:** 1. Filtri prej pëlhere

Pastrimi i filtrit të pluhurit (HEPA) dhe parafiltrit

Aksesorë opsionalë

Pastroni filtrin e pluhurit, parafiltrin dhe amortizatorin në intervale të rregullta pasi filtrat dhe amortizatori i bllokuar mund të shkaktojë rendiment të ulët në thithje.

Fshijeni dhe shkundeni rregullisht pluhurin nga filtrat dhe amortizatori.

Me raste lani filtrin e pluhurit me ujë, shpëlahjeni dhe thajeni mirë në hije përpara përdorimit. Mos i lani kurrë filtrat në makinën larëse.

► **Fig.31**

SHËNIM: Mos i fërkoni dhe kruani filtrin e pluhurit, parafiltrin ose amortizatorin me objekte të forta si furçë apo me spatul.

SHËNIM: Filtrat konsumohen me kalimin e kohës. Rekomandohet që të mbani disa të tillë rezervë.

AKSESORË OPSIONALË

▲KUJDES: Këta aksesorë ose shtojca rekomandohen për përdorim me veglën Makita të përcaktuar në këtë manual. Përdorimi i aksesoreve apo shtojcave të tjera ndryshe nga këto mund të përbëjë rrezik lëndimi. Aksesorët ose shtojcat përdorini vetëm për qëllimin e tyre të përcaktuar.

Nëse keni nevojë për më shumë të dhëna në lidhje me aksesorët, pyesni qendrën vendore të shërbimit të Makita-s.

- Tubi
- Unazat e përparme (22, 24, 38)
- Tubi i drejtë
- Tubi zgjatues
- Hundëza me kënd
- Furça e rumbullakët
- Filtri i pluhurit, HEPA (për pluhur të thatë)
- Amortizatori
- Parafiltri
- Filtri prej pëlhere
- Montimi i hundëzës
- Tubi i lakuar
- Qese polietileni
- Paketa prej letre
- Adaptorë MAKPAC
- Bateri dhe ngarkues original Makita

SHËNIM: Disa artikuj të listës mund të përfshihen në paketën e veglës si aksesorë standardë. Ato mund të ndryshojnë nga njëri shtet në tjetrin.

ПРЕДУПРЕЖДЕНИЕ

- Този уред не е предназначен за използване от лица, включително и от деца, които са с намалени физически, сензорни или умствени възможности или нямат нужния опит и познания.
- Децата трябва да се наблюдават и да не се допуска да си играят с прахосмукачката.
- Вижте глава „СПЕЦИФИКАЦИИ“ за типовото обозначение на батерията.
- Вижте раздел „Поставяне и изваждане на акумулаторната батерия“ за начина на изваждане и поставяне на батерията.
- При изхвърляне на акумулаторната батерия я извадете от инструмента и я изхвърлете на подходящо място. Спазвайте местните разпоредби за изхвърляне на акумулаторни батерии.
- Ако инструментът няма да се използва продължително време, батерията трябва да се извади от него.
- Не давайте на късо акумулаторната батерия.
- Вижте глава „ТЕХНИЧЕСКО ОБСЛУЖВАНЕ“ за подробности за мерките за безопасност по време на техническо обслужване от потребителя.

СПЕЦИФИКАЦИИ

Модел:	VC005GL
Със стандартен филтър	Платнен филтър (за сух прах)
Максимален дебит на въздуха (с BL4040, ø32 мм x 1,7 м маркуч)	2,7 м ³ /мин
Вакуум (с BL4040, ø32 мм x 1,7 м маркуч)	23 kPa
Капацитет за многократно използване	8 л
Размери (Д x Ш x В)	366 мм x 334 мм x 397 мм
Номинално напрежение	Постоянно напрежение 36 V – 40 V макс.
Нето тегло	7,9 – 11,0 кг
Степен на защита	IPX4

- Поради нашата непрекъсната научно-развойна дейност посочените тук спецификации могат да бъдат променени без предизвестие.
- Спецификациите и акумулаторните батерии може да са различни в различните държави.
- В теглото не са включени принадлежностите, а само акумулаторната(ите) батерия(и). В таблицата са показани най-леката и най-тежката комбинации за тегло на уреда и акумулаторната(ите) батерия(и).
- За мокър прах са необходими плаващия и водния филтър или платнен филтър.

Приложима акумулаторна батерия и зарядно устройство

Акумулаторна батерия	BL4020 / BL4025 / BL4040* / BL4050F* / BL4080F* *: Препоръчителна батерия
Зарядно устройство	DC40RA / DC40RB / DC40RC

- Някои от акумулаторните батерии и зарядните устройства, посочени по-горе, може да не са налични в зависимост от региона на местоживеене.

▲ ПРЕДУПРЕЖДЕНИЕ: Използвайте само посочените по-горе акумулаторни батерии и зарядни устройства. Използването на други акумулаторни батерии и зарядни устройства може да причини нараняване и/или пожар.

Символи

По-долу са описани символите, които може да се използват за тази машина. Задължително е да се запознаете с техните значения, преди да пристъпите към работа.



Прочетете ръководството за експлоатация.



Необходимо е особено внимание.



Предупреждение! Прахосмукачката може да съдържа опасен прах.



Никога не стойте върху прахосмукачката.



За прах от клас L (лек). Прахосмукачките могат да събират прах от клас L. Следвайте местните разпоредби относно праха и опазването на здравето и безопасността.



Само за страни от ЕС
Поради наличието на опасни компоненти в оборудването отпадъците от електрическо и електронно оборудване, акумулатори и батерии може да имат отрицателно въздействие върху околната среда и човешкото здраве. Не изхвърляйте електрически и електронни уреди или батерии с битовите отпадъци! Съгласно Европейската директива за отпадъците от електрическо и електронно оборудване и акумулатори и батерии и отпадъци от акумулатори и батерии и нейното адаптиране към националното законодателство, отпадъците от електрическо и електронно оборудване, батерии и акумулатори трябва да се събират отделно и да се доставят до отделен събирателен пункт за отпадъци, функциониращ съгласно наредбите за опазване на околната среда. Това е указано чрез символ на зачертана с кръст кофа на колелца, поставен върху оборудването.

Предназначение

Уредът е предназначен за събиране на сух прах. Уредът е подходящ за промишлена употреба, например в хотели, училища, болници, заводи, магазини, офиси и помещения, отдавани под наем.

Шум

Обичайното ниво на шума с тегловен коефициент A, определено съгласно EN60335-2-69:

Ниво на звуково налягане (L_{pA}): 70 dB(A) или по-малко
Коефициент на неопределеност (K): 2,5 dB(A)

При работа нивото на шума може да превиши 80 dB (A).

ЗАБЕЛЕЖКА: Обявената(ите) стойност(и) на шумовите емисии $e(sa)$ измерена(и) в съответствие със стандартни методи за изпитване и може да се използва(т) за сравняване на инструменти.

ЗАБЕЛЕЖКА: Обявеното(ите) стойност(и) на шумови емисии може да се използва(т) също и за предварителна оценка на вредното въздействие.

▲ ПРЕДУПРЕЖДЕНИЕ: Използвайте предпазни средства за слуха.

▲ ПРЕДУПРЕЖДЕНИЕ: Нивото на шума при работа с електрическият инструмент може да се различава от обявената(ите) стойност(и) в зависимост от начина на използване на инструмента, по-специално какъв детайл се обработва.

▲ ПРЕДУПРЕЖДЕНИЕ: Задължително определете предпазни мерки за защита на оператора въз основа на оценка на риска в реални работни условия (като се вземат предвид всички етапи на работния цикъл, като например момента на изключване на инструмента, работата на празен ход, както и времето на задействане).

Вибрации

Общата стойност на вибрациите (сума от три осови вектора), определена съгласно EN60335-2-69: Ниво на вибрациите ($a_{h,m}$): 2,5 m/c^2 или по-малко
Коефициент на неопределеност (K): 1,5 m/c^2

ЗАБЕЛЕЖКА: Обявената(ите) обща(и) стойност(и) на вибрациите $e(sa)$ измерена(и) в съответствие със стандартни методи за изпитване и може да се използва(т) за сравняване на инструменти.

ЗАБЕЛЕЖКА: Обявената(ите) обща(и) стойност(и) на вибрациите може да се използва(т) също и за предварителна оценка на вредното въздействие.

▲ ПРЕДУПРЕЖДЕНИЕ: Нивото на вибрациите при работа с електрическият инструмент може да се различава от обявената(ите) стойност(и) в зависимост от начина на използване на инструмента, по-специално какъв детайл се обработва.

▲ ПРЕДУПРЕЖДЕНИЕ: Задължително определете предпазни мерки за защита на оператора въз основа на оценка на риска в реални работни условия (като се вземат предвид всички етапи на работния цикъл, като например момента на изключване на инструмента, работата на празен ход, както и времето на задействане).

ЕО декларация за съответствие

Само за европейските страни

ЕО декларацията за съответствие е включена като Анекс А към тази инструкция за употреба.

ПРЕДУПРЕЖДЕНИЯ ЗА БЕЗОПАСНОСТ

Предупреждения за безопасност за акумулаторната прахосмукачка

▲ ПРЕДУПРЕЖДЕНИЕ: ВАЖНО, ПРОЧЕТЕТЕ ВНИМАТЕЛНО всички предупреждения за безопасност и всички инструкции ПРЕДИ РАБОТА. При пренебрегване на предупрежденията и инструкциите има опасност от токов удар, пожар и/или тежко нараняване.

1. Преди употреба непременно се убедете, че тази прахосмукачка ще се ползва от хора, подходящо структурирани за начина на работа с нея.
2. Преди употреба операторите трябва да бъдат снабдени с необходимата информация и инструкции и да бъдат обучени да работят с машината и вещевата, за които тя трябва да се използва, включително да се запознаят с безопасен метод за отстраняване и изхвърляне на събрания материал.

3. Преди употреба винаги проверявайте дали филтрите са поставени правилно. Не използвайте прахосмукачката без филтрите да са поставени на местата им. Сменяйте повредения филтър веднага. Препоръчва се да имате няколко резервни под ръка, тъй като филтрите са консуматив.
4. **ИЗБЯГВАЙТЕ СЛУЧАЙНО ПУСКАНЕ В ДЕЙСТВИЕ.** Уверете се, че превключвателя е ИЗКЛ., когато поставяте акумулаторна(и) батерия(и).
5. Не се опитвайте да събирате запалими материали, фойерверки, запалени цигари, гореща пепел, горещи метални стружки, остри предмети като бръснари, игли, счупено стъкло и други подобни.
6. **НИКОГА НЕ ИЗПОЛЗВАЙТЕ ПРАХОСМУКАЧКАТА БЛИЗО ДО БЕНЗИН, ГАЗ, БОЯ, ЛЕПИЛА ИЛИ ДРУГИ СИЛНО ВЗРИВООПАСНИ ВЕЩЕСТВА.** При включване и изключване ключът изпуска искри. Това се отнася и за колектора на електромотора по време на работа. Това може да доведе до опасна експлозия.
7. Никога не почиствайте токсични, канцерогенни, горими или други опасни материали като азбест, арсен, барий, берилий, олово, пестициди или други материали, опасни за здравето.
8. Винаги поставяйте прахосмукачката върху хоризонтална равна повърхност, за да предотвратите падането ѝ или неволното ѝ преместване.
9. Никога не използвайте прахосмукачката на открито, докато вали.
10. За Финландия – тази машина не трябва да се използва на открито при ниска температура.
11. Не я използвайте близо до източници на топлина (печки и др.).
12. Ако излизащият от прахосмукачката въздух се връща в помещението, необходимо е да се осигури подходящ въздухообмен в помещението. Необходимо е да се направи справка с националните разпоредби.
13. Не блокирайте смукателните входящи/изходящи/охлаждащи отвори. Тези отвори позволяват охлаждане на електромотора. Запушването им трябва да се избягва, в противен случай електромоторът ще изгори поради липса на вентилация.
14. Стойте стабилно на краката си с добър баланс по всяко време.
15. Не прегъвайте, не влачете маркуча и не стъпвайте върху него.
16. Спирайте прахосмукачката веднага, ако забележите, че работи лошо или не както обичайно.
17. **ИЗВАДЕТЕ АКУМУЛАТОРНАТА(ИТЕ) БАТЕРИЯ(И).** Когато не се използва, преди обслужване и при смяна на принадлежностите.
18. Почиствайте и обслужвайте прахосмукачката веднага след всяка употреба, за да бъде винаги в отлично работно състояние.
19. **ПОДДЪРЖАЙТЕ ГРИЖЛИВО ПРАХОСМУКАЧКАТА.** Поддържайте прахосмукачката чиста, за да работи по-добре и по-безопасно. Спазвайте указанията за смяна на принадлежностите. Поддържайте ръкохватките сухи и чисти – без масло и грес.
20. **ПРОВЕРЯВАЙТЕ ЗА ПОВРЕДЕНИ ЧАСТИ.** Преди да продължите да използвате прахосмукачката, повредено предпазно устройство или друга част трябва да бъдат проверени внимателно, за да се определи дали тя може да работи правилно и да изпълнява предназначението си. Проверявайте подравняването на движещите се части за огъване, повреди, монтаж или други условия, които могат да влияят на функционирането им. Повредено предпазно устройство или друга повредена част трябва да се ремонтира правилно или да се сменят от оторизиран сервиз, освен ако не е указано нещо друго в този наръчник. Дефектните ключове трябва да се заменят в оторизиран сервиз. Не използвайте прахосмукачката, ако ключът не може да включва и изключва.
21. За извършване от потребителя обслужване машината трябва да бъде разглобена, почистена и обслужена, доколкото е възможно, без извършващият поддръжката персонал и други лица да бъдат излагани на риск.
22. Най-малко веднъж годишно трябва да се извършва техническа проверка на машината от производителя или обучено лице, включваща например, проверка на филтрите за повреди, проверка на плътността на съединенията на машината и на правилното функциониране на механизма за управление.
23. При извършване на операции по техническо обслужване или ремонт всички замърсени елементи, които не могат да бъдат достатъчно добре почистени, трябва да бъдат изхвърлени, като се поставят в непропускливи торби в съответствие с всички действащи разпоредби за изхвърляне на такива отпадъци.
24. **РЕЗЕРВНИ ЧАСТИ.** При обслужване използвайте само идентични резервни части.
25. **СЪХРАНЕНИЕ НА ПРАХОСМУКАЧКАТА.** Когато не се използва, прахосмукачката трябва да се съхранява в закрито помещение.
26. Отнасяйте се грижливо със своята прахосмукачка. Грубата работа може да предизвика повреда и на най-здраво конструирана прахосмукачка.
27. Не се опитвайте да я почиствате отвътре или отвън с бензин, разредител или химикали за почистване. Това може да предизвика промяна на цвета или напукване.
28. Не използвайте прахосмукачката в затворено пространство, където има възпламеняеми, взривоопасни или токсични пари от боя на маслена основа, разредител за боя, бензин, някои вещества за импрегниране и пр. или където има възпламеняем прах.

29. Не работете с този или с друг уред, ако сте под въздействие на наркотици или алкохол.
30. Основно правило е да ползвате очила за безопасна работа или очила, обезопасени странично.
31. При работа в запрашени места използвайте маска против прах.
32. Този уред не е предназначен за използване от лица, включително и от деца, които са с намалени физически, сензорни или умствени възможности или нямат нужния опит и познания.
33. Децата трябва да се наблюдават и да не се допуска да си играят с прахосмукачката.
34. Никога не пипайте акумулаторната(ите) батерия(и) или прахосмукачката с мокри ръце.
35. При почистване на стълби бъдете особено внимателни.
36. Не използвайте прахосмукачката за стъпване или като работна маса. Тя може да падне и да се предизвика нараняване.
37. Не събирайте пяна или сапунена течност. Това може да предизвика излизане на пяна от изхода за въздух, което да доведе до настъпване на токов удар и повреда на прахосмукачката.

Ползване и грижа за акумулаторните батерии

1. Презареждайте само със зарядното устройство, което е посочено от производителя. Зарядно устройство, което е подходящо за едни акумулаторни батерии, може да създаде риск от пожар, ако се използва с други акумулаторни батерии.
2. Използвайте електрическите инструменти само с акумулаторни батерии, конкретно предназначени за тях. Използването на други акумулаторни батерии може да създаде риск от нараняване и пожар.
3. Когато акумулаторните батерии не се използват, ги дръжте далече от други метални предмети като кламери, монети, ключове, пирони, винтове или други дребни такива, които могат да дадат някъсо изводите им. Закъсяването на изводите на акумулаторна батерия може да предизвика изгаряния или пожар.
4. При грубо манипулиране е възможно изхвърляне на течност от батериите; избягвайте контакт с тях. При случайно докосване изплакнете с вода. Ако течност попадне в очите, потърсете допълнително и медицинска помощ. Изхвърлената от батерията течност може да предизвика възпаления или изгаряния.
5. Не използвайте батерията или инструмента, който е повреден или променен. Повредените или променените батерии могат да проявяват непредвидимо поведение, което може да доведе до пожар, експлозия или опасност от нараняване.
6. Не излагайте батерията или инструмента на огън или прекомерна температура. Излагането на огън или температура над 130°C може да доведе до експлозия.

7. Спазвайте всички инструкции за зареждане и не зареждайте батерията или инструмента извън диапазона на температура, посочен в инструкциите. Неправилното зареждане или при температура извън посочения диапазон може да доведе до повреда на батерията и да повиши опасността от пожар.

ЗАПАЗЕТЕ НАСТОЯЩИТЕ ИНСТРУКЦИИ.

▲ПРЕДУПРЕЖДЕНИЕ: НЕ позволявайте комфорта от познаването на продукта (придобит при дългата му употреба) да замени стриктното спазване на правилата за безопасност за въпросния продукт. **НЕПРАВИЛНАТА УПОТРЕБА** и неспазването на правилата за безопасност, посочени в настоящото ръководство за експлоатация, може да доведе до тежки наранявания.

Важни инструкции за безопасност за акумулаторната батерия

1. Преди да използвате акумулаторната батерия, прочетете всички инструкции и предупредителни маркировки на (1) зарядното устройство за батериите, (2) за батериите и (3) за използващия батериите продукт.
2. Не разглобявайте и не променяйте акумулаторната батерия. Това може да предизвика пожар, прегряване или взрив.
3. Ако мощността на машината намалее много, веднага спрете да работите. Това може да доведе до риск от прегряване, до възможни изгаряния и даже до експлозии.
4. Ако в очите ви попадне електролит, изплакнете ги с чиста вода и веднага потърсете лекарска помощ. Това може да доведе до загуба на зрението ви.
5. Не давайте на късо акумулаторните батерии:
 - (1) Не докосвайте клемите с проводими материали.
 - (2) Избягвайте съхраняването на акумулаторните батерии в контейнер с други метални предмети като пирони, монети и други подобни.
 - (3) Не излагайте акумулаторните батерии на вода или дъжд.
 Закъсяването на акумулаторна батерия може да доведе до протичане на много силен ток, до прегряване, до възможни изгаряния и даже до разпадане на батерията.
6. Не съхранявайте и не използвайте инструментите и акумулаторните батерии на места, където температурата може да достигне или надмине 50 °C (122 °F).
7. Не изгаряйте акумулаторните батерии даже и ако те са сериозно повредени или напълно износени. Акумулаторната батерия може да експлодира в огън.
8. Не забивайте пирони, не режете, не смачкавайте, не хвърляйте, не изпускайте и не ударяйте в твърд предмет акумулаторната батерия. Това поведение може да предизвика пожар, прегряване или взрив.

9. Не използвайте повредени акумулаторни батерии.
10. Съдържащите се литиево-йонни акумулаторни батерии са обект на изискванията на законодателството за опасни стоки.
При търговски превози, напр. от трети страни, спедитори, трябва да се спазват специални изисквания за опаковане и етикетирание.
За подготовка на артикула, който трябва да бъде изпратен, е необходима консултация с експерт по опасните материали. Моля, спазвайте и евентуално по-подробните национални разпоредби.
Залепете с лента или покрийте откритите контакти и опаковайте акумулаторната батерия по такъв начин, че да не може да се премества в опаковката.
11. При изхвърляне на акумулаторната батерия я извадете от инструмента и я изхвърлете на подходящо място. Спазвайте местните разпоредби за изхвърляне на акумулаторни батерии.
12. Използвайте батериите само с продуктите, определени от Makita. Поставянето на батериите към неодобрени продукти може да предизвика пожар, прегряване, взрив или изтичане на електролит.
13. Ако инструментът няма да се използва продължително време, батерията трябва да се извади от него.
14. По време на и след употреба акумулаторната батерия може да поеме топлина, която може да причини изгаряния или нискотемпературни изгаряния. Внимавайте, когато боравите с горещите акумулаторни батерии.
15. Не докосвайте клемата на инструмента веднага след употреба, тъй като е възможно да е достатъчно нагрята, за да предизвика изгаряния.
16. Не позволявайте стружки, прах или почва да полепват по клемите, отворите и каналите на акумулаторната батерия. Това може да причини загриване, възникване на пожар, избухване и повреда на инструмента или акумулаторната батерия, което да доведе до изгаряния или телесни наранявания.
17. Освен ако инструментът поддържа използването в близост до високоволтови електропроводи, не използвайте акумулаторната батерия близо до високоволтови електропроводи. Това може да доведе до неизправност или повреда на инструмента или акумулаторната батерия.
18. Пазете батерията от деца.

ЗАПАЗЕТЕ НАСТОЯЩИТЕ ИНСТРУКЦИИ.

⚠ВНИМАНИЕ: Използвайте само оригинални акумулаторни батерии на Makita. При използване на различни от акумулаторните батерии на Makita или стари акумулаторни батерии може да се получи пръскане на акумулаторната батерия, което да доведе до пожар, нараняване или повреда. Това също ще анулира гаранцията на Makita за инструмента и зарядното устройство Makita.

Съвети за поддържане на максимално дълъг живот на акумулаторните батерии

1. Зареждайте акумулаторните батерии, преди да са се разредили напълно. Когато забележите, че мощността на инструмента намалява, винаги спирате работата с инструмента и заредете акумулаторната батерия.
2. Никога не презареждайте напълно заредена акумулаторна батерия. Презарядът скъсява експлоатационния живот на батерията.
3. Зареждайте акумулаторната батерия при стайна температура от 10 °C – 40 °C (50 °F – 104 °F). Оставете загрейте акумулаторни батерии да се охладят, преди да ги зареждате.
4. Когато не използвате акумулаторната батерия, извадете я от инструмента или зарядното устройство.
5. Заредете акумулаторната батерия, ако не сте го използвали дълъг период от време (повече от шест месеца).

ОПИСАНИЕ НА ЧАСТЕТЕ

- Фиг.1: 1. Главен блок 2. Корпус на филтъра 3. Платнен филтър 4. Резервоар

ОПИСАНИЕ НА ФУНКЦИТЕ

⚠ВНИМАНИЕ: Винаги проверявайте дали уредът е изключен и дали акумулаторните батерии са извадени, преди да регулирате или проверявате дадена функция на уреда.

Поставяне и изваждане на акумулаторната батерия

⚠ВНИМАНИЕ: Винаги изключвайте уреда преди поставяне или изваждане на акумулаторните батерии.

⚠ВНИМАНИЕ: Когато инсталирате или изваждате акумулаторните батерии, дръжте здраво прахосмукачката и акумулаторните батерии. Ако не ги държите, те могат да се изплъзнат от ръцете ви и прахосмукачката и акумулаторните батерии може да се повредят или да предизвикат нараняване.

⚠ВНИМАНИЕ: Внимавайте да не защитете пръстите си при отваряне или затваряне на капака за акумулаторната батерия. В противен случай може да се нараните.

Прахосмукачката има два слота за батерия. С две идентични батерии, работещи паралелно, можете да удължите работно време за една или повече употреби, без да се налага да спирате за презареждане на батериите. Прахосмукачката работи също и с една батерия, така че можете да изберете дали да използвате една или две батерии в зависимост от нуждите.

► **Фиг.2:** 1. Ляв слот за батерия 2. Десен слот за батерия

С две батерии

Непрекъсната работа с две батерии позволява по-дълго време на работа и по-ефективно почистване. Когато първата батерия се изтощи, прахосмукачката автоматично превключва източника на захранване и продължава да работи с втората батерия.

ЗАБЕЛЕЖКА: Левият слот за батерия (когато се гледа прахосмукачката отпред) е с приоритет пред десния слот за батерия. Десният слот за батерия ще се разпознае като източник на захранване само когато не е поставена батерия в левия слот за батерия или батерията в левия слот за батерия се изтощи.

ЗАБЕЛЕЖКА: Можете да извадите батерията от левия слот за батерия и да я заредите, след като прахосмукачката е превключила източника си на захранване от левия слот за батерия към десния, без да прекъсват работата. За да се даде приоритет отново на левия слот за батерия след поставяне на презаредена батерия, рестартирайте прахосмукачката.

С една батерия

Само една батерия е необходима като източник на захранване, която се поставя в левия или в десния слот за батерия. Прахосмукачката автоматично определя кой слот за батерия е зает, в зависимост от условията на работа.

Поставяне и изваждане

За поставяне на акумулаторните батерии първо освободете блокировката и отворете капака за акумулаторната батерия. След това поставете акумулаторните батерии.

► **Фиг.3:** 1. Блокировка 2. Капак на акумулатора

Изравнете езичетата на акумулаторните батерии с жлебовете в корпуса на батериите и плъзнете акумулаторните батерии на мястото им. Придвижвайте ги по протежението на жлеба, докато не се наместят с леко щракване.

След това затворете и блокирайте капака за акумулаторната батерия.

► **Фиг.4:** 1. Акумулаторна батерия 2. Бутон

За да извадите акумулаторните батерии, плъзнете ги навън от корпуса на батериите, докато натискате и задържате бутоните в предната част на батериите.

▲ВНИМАНИЕ: Винаги поставяйте акумулаторната батерия докрай. В противен случай тя може неволно да изпадне от уреда, което може да нарани вас или някой от околните.

▲ВНИМАНИЕ: Не инсталирайте акумулаторната батерия със сила. Ако батерията не се движи свободно, тя не е била поставена правилно.

ЗАБЕЛЕЖКА: Когато прахосмукачката превключи източника на захранване от първата на втората батерия, може да се наложи временно спиране на работата, което ще доведе до леко намаляване на смукателната мощност. Обърнете внимание, че това не е неизправност и прахосмукачката ще се възстанови и ще продължи работата си незабавно след кратката пауза.

Индикация на оставащия капацитет на акумулаторната батерия

Натиснете бутона за проверка на акумулаторната батерия за показване на оставащия заряд на батерията. Светлинните индикатори ще светнат за няколко секунди.

► **Фиг.5:** 1. Светлинни индикатори 2. Бутон за проверка

Светлинни индикатори			Оставащ заряд на батерията
Свети	Изкл.	Мига	
■	■	■	75% до 100%
■	■	□	50% до 75%
■	□	□	25% до 50%
■	□	□	0% до 25%
▣	□	□	Заредете батерията.
■	■	□	Батерията може да не работи правилно.
□	□	■	

ЗАБЕЛЕЖКА: В зависимост от условията на употреба и околната температура е възможно показанието леко да се различават от действителния капацитет.

ЗАБЕЛЕЖКА: Първият (краен ляв) светлинен индикатор ще мига, когато системата за защита на батерията функционира.

Индикатори за батериите на контролния панел

Оставаният капацитет на акумулаторната батерия може да бъде проверен на контролния панел по всяко време. Натиснете бутона за проверка и левият и десният индикатор ще покажат съответното ниво на заряд на батериите.

► **Фиг.6:** 1. Индикатори за батериите 2. Бутон за проверка

► **Фиг.7**

Състояние на индикатора на акумулаторната батерия			Оставащ капацитет на акумулаторната батерия
Вкл.	Изкл.	Мига	
			50% до 100%
			20% до 50%
			0% до 20%
			Заредете батерията
			Не е поставена батерия

ЗАБЕЛЕЖКА: Индикаторите за батериите ще се активират също и когато прахосмукачката започне да работи или превключи източника на захранване от една на другата батерия.



Система за защита на уреда/ акумулаторната батерия

Уредът е снабден със система за защита на уреда/батерията. Тази система автоматично прекъсва захранването към електромотора, за да осигури по-дълъг живот на уреда и акумулаторната батерия. Уредът ще спре автоматично по време на работа, ако той или батерията са поставени в едно от следните състояния:



Защита срещу претоварване

Когато уредът/батерията се използват по начин, който води до необичайно висока консумация на ток, уредът спира автоматично. В такъв случай изключете уреда и прекратете приложението, което го претоварва. След това включете уреда, за да го стартирате отново.

Защита срещу прегряване

Вкл.	Мига
	

При прегряване на уреда той ще спре автоматично и индикаторите за лявата и дясната батерия започват да мигат. В този случай оставете уреда да се охлади, преди да го включите отново.

Вкл.	Мига
	

Когато батерията е прегряла, уредът ще спре автоматично и един от индикаторите за прегряла батерия започва да мига. В този случай оставете батерията да се охлади, преди да включите уреда отново.

Защита срещу прекомерно разреждане

Когато капацитетът на акумулаторната батерия спадне, уредът спира автоматично. Ако уредът не работи при задействане на превключвателя му, извадете акумулаторните батерии от него и ги заредете.

Защита срещу други причини

Предпазната система е предназначена и за други причини, които може да повредят уреда, и позволява автоматичното спиране на уреда. Изпълнете всички следващи стъпки, за да отстраните причините, когато уредът е прекъснал временно или спре по време на работа.

1. Изключете уреда и след това отново го включете.
2. Заредете батерията(ите) или я/ги заменете със заредена(и) батерия(и).
3. Оставете уреда и батерията(ите) да изстинат.

Ако не бъде постигнато подобрение чрез връщане на предпазната система в изходно положение, се свържете с местния сервизен център на Makita.

Включване

Включване на прахосмукачката

1. Завъртете превключвателя за режим на готовност в положение „I“ (Вкл.), за да бъде прахосмукачката готова за работа в режим на готовност.
2. Натиснете бутона за захранването. За връщане на прахосмукачката обратно в режим на готовност натиснете бутона за захранването отново.

Изключване на прахосмукачката

Изпълнете една от следните стъпки.

- Натиснете бутона за захранването, за да върнете прахосмукачката в режима на готовност, след което завъртете превключвателя за режим на готовност в положение „O“ (Изкл.).
- Завъртете превключвателя за режим на готовност в положение „O“ (Изкл.).

Регулиране на силата на засмукване

Силата на засмукването може да се регулира в съответствие с изискванията на работата.

- Завъртете регулатора на силата на засмукване наляво, за да намалите силата на засмукване.
- Завъртете регулатора на силата на засмукване надясно, за да увеличите силата на засмукване.

► **Фиг.8:** 1. Превключвател за режим на готовност 2. Бутон за захранването 3. Регулатор на силата на засмукване

Заклучване и отключване на колелата

Предните колела могат да бъдат заключвани с фиксатори, за да може прахосмукачката да остане неподвижна.

Спуснете фиксиращото лостче с ръка, за да заключите колелото, и го вдигнете, за да освободите колелото.

- **Фиг.9:** 1. Колело 2. Фиксиращо лостче
3. Положение СВОБОДНО 4. Положение ЗАКЛЮЧЕНО

ЗАБЕЛЕЖКА: При местене на прахосмукачката се уверете, че колелото е отключено. Местене на прахосмукачката със заключено колело може да повреди колелото.

Дръжка за носене

⚠ВНИМАНИЕ: Вдигайте и пренасяйте уреда с необходимото внимание. В противен случай съществува опасност от телесно нараняване или повреда на уреда.

При носене на прахосмукачката я хващайте за дръжката на главния блок. Когато не се използва, дръжката се прибира в главния блок.

- **Фиг.10**

СГЛОБЯВАНЕ

⚠ВНИМАНИЕ: Преди да извършвате каквато и да е работа по уреда, винаги го изключвайте и изваждайте акумулаторните батерии.

⚠ВНИМАНИЕ: Винаги носете маска срещу прах при сглобяване или обслужване.

Монтиране на филтър за прах (НЕРА) и предварителния филтър (за сух прах)

Допълнителни аксесоари

⚠ВНИМАНИЕ: Никога не събирайте вода, друга течност или мокър прах, когато използвате филтъра за прах. Засмукването им може да повреди филтъра за прах.

За използване с филтър за прах:

1. Свалете корпуса на филтъра и платнения филтър.
► **Фиг.11:** 1. Корпус на филтъра 2. Платнен филтър 3. Резервоар
2. Поставете предварителния филтър в резервоара, като подравните маркировките за позиция на монтиране на предварителния филтър и резервоара.

3. Поставете амортизатора в предварителния филтър и след това поставете филтъра за прах върху амортизатора, като подравните маркировките за позиция на монтиране на филтъра за прах и предварителния филтър.

4. Монтирайте главния блок върху резервоара и ги закрепете един към друг със заключващите фиксатори.

- **Фиг.12:** 1. Главен блок 2. Филтър за прах (НЕРА)
3. Амортизатор 4. Предварителен филтър
5. Резервоар 6. Маркировка за положението за монтиране

БЕЛЕЖКА: Преди използване на филтъра за прах се уверете, че предварителният филтър и амортизаторът се използват винаги заедно. Не е допустимо монтиране само на филтъра за прах.

Поставяне на хартиен пакет

Допълнителни аксесоари

⚠ПРЕДУПРЕЖДЕНИЕ: Преди използване на хартиен пакет се уверете, че се използва с платнения филтър или предварителния филтър. Ако не използвате заедно с платнения/предварителния филтър, може да възникне необичаен шум и прегряване, което да доведе до пожар.

БЕЛЕЖКА: Никога не събирайте вода, друга течност или мокър прах, когато използвате хартиен пакет. Засмукването им може да повреди хартиения пакет.

БЕЛЕЖКА: Когато използвате платнения филтър, уверете се, че се използва заедно с корпуса на филтъра.

БЕЛЕЖКА: Когато използвате предварителния филтър, уверете се, че филтърът за прах и амортизаторът се използват заедно.

1. Разгънете хартиен пакет.
2. Подравнете отвора на хартиения пакет със засмукващия отвор на резервоара.
3. Поставете хартиения пакет в резервоара, като закачите отвора на филтърната торба на дръжача на хартиения пакет.
► **Фиг.13:** 1. Хартиен пакет 2. Отвор на филтърната торба 3. Дръжач на хартиен пакет 4. Засмукващ отвор

Поставяне на полиетиленова торбичка

Когато в резервоара е поставена полиетиленова торбичка, можете лесно да изпразвате резервоара без да си цапате ръцете.

Поставете полиетиленова торбичка върху резервоара и плъзнете едната страна на горния ръб на торбичката на отворения ъ край между пластината на дръжача и предната стена на резервоара.

- **Фиг.14:** 1. Пластина на дръжача 2. Предна стена на резервоара 3. Полиетиленова торбичка

Извадете другите горни краища на торбичката върху горните пръстени на резервоара. Поставете платнения филтър или предварителния филтър върху полиетиленовата торбичка, за да закрепите надеждно торбичката в отворено състояние.

► **Фиг.15:** 1. Платнен филтър/предварителен филтър

ЗАБЕЛЕЖКА: Може да се използват предлаганите на пазара полиетиленови торбички. Препоръчва се да бъдат с дебелина най-малко 0,04 мм.

ЗАБЕЛЕЖКА: Прекалено много прах ще разкъса торбичката лесно, затова не пълнете повече от половината от вместимостта на торбичката.

Изпразване на резервоара с полиетиленова торбичка

▲ ПРЕДУПРЕЖДЕНИЕ: Преди да изпразните резервоара, винаги проверявайте, дали прахосмукачката е изключена, а акумулаторните батерии – извадени. В противен случай съществува опасност от токов удар и сериозно нараняване.

БЕЛЕЖКА: Не прилагайте голям натиск върху резервоара. При прилагане на голям натиск е възможно деформиране и повреждане на частите.

БЕЛЕЖКА: Изпразвайте резервоара най-малко един път на ден, въпреки че това зависи от обема на събрания прах в резервоара. В противен случай ще отслабне силата на засмукване и моторът може да се повреди.

БЕЛЕЖКА: Не хващайте куките или фиксаторите, докато изпразвате резервоара. Хващането на куките или фиксаторите може да ги счупи.

Освободете заключващите фиксатори и вдигнете главния блок от резервоара.

Изтърсете праха от платнения филтър или от предварителния филтър, преди да вдигнете и извадите филтъра от резервоара.

След това извадете полиетиленовата торбичка от резервоара, като затворите отвора на торбичката с ръка.

► **Фиг.16:** 1. Полиетиленова торбичка 2. Резервоар

ЗАБЕЛЕЖКА: Изваждайте внимателно полиетиленовата торбичка от резервоара, за да избегнете надраскване и скъсване от ръбовете в резервоара.

ЗАБЕЛЕЖКА: Изпразвайте полиетиленовата торбичка, преди тя да се напълни. Прекалено много прах в резервоара може да предизвика скъсване на полиетиленовата торбичка.

Монтиране на многофункционалния държач

Използвайте многофункционалния държач за закрепване на място на маркуч, принадлежности и приставки, които не се използват и позволява бързо да ги извадите, ако са необходими.

► **Фиг.17**

Поставете многофункционалния държач върху монтажната основа на задната страна на прахосмукачката, като вмъкнете шините на многофункционалния държач по протежение на каналите на монтажната основа.

► **Фиг.18:** 1. Многофункционален държач
2. Монтажна основа

Монтиране на адаптер МАКРАС

Допълнителни аксесоари

Кутии за съхранение МАКРАС, които могат да се свързват и да се подреждат една върху друга, могат да бъдат монтирани върху прахосмукачката с опционален адаптер. Кутиите се предлагат в много размери и разновидности, за да удовлетворят по най-добрия начин вашите предпочитания.

Поставете скобата на монтажната основа върху дръжката на прахосмукачката, като монтажната ѝ повърхност е обърната нагоре, когато дръжката е сгъната в затворено положение.

► **Фиг.19:** 1. Скоба на монтажната основа
2. Монтажна повърхност 3. Дръжка

Монтирайте адаптера МАКРАС на скобата на монтажната основа и го закрепете към скобата с четирите доставени в комплекта винта.

► **Фиг.20:** 1. Адаптер МАКРАС 2. Скоба на монтажната основа 3. Винт

Вдигнете притискащия лост нагоре и затегнете винта с ръкохватка, за да подготвите монтирането на кутиите МАКРАС върху прахосмукачката.

► **Фиг.21:** 1. Притискащ лост 2. Винт с ръкохватка

ЗАБЕЛЕЖКА: За подробности относно монтирането на кутиите МАКРАС вижте инструкциите, предоставени с адаптера МАКРАС и с кутиите.

Свързване на маркуча

БЕЛЕЖКА: Никога не прилагайте сила към маркуча, не го огъвайте или натискайте. Никога не местете прахосмукачката чрез дърпане за маркуча. Прилагането на сила, натиск или дърпане на маркуча може да го повреди или деформира.

БЕЛЕЖКА: При събиране на големи отпадни материали, като например стружки от ренде, прах от бетон или подобни обемисти отпадъци, използвайте маркуча с вътрешен диаметър 38 мм (опционален аксесоар). При използване на маркуча с вътрешен диаметър 28 мм (опционален аксесоар) е възможно той да се запуши и повреди.

Вкарайте края на маркуча в засмукващия отвор (отвор за маркуч) на прахосмукачката, след това го завъртете по часовниковата стрелка, докато се заключи на мястото си.

► **Фиг.22:** 1. Маркуч 2. Засмукващ отвор (отвор за маркуч)

Поставяне или демонтиране на накрайници на прахосмукачката

⚠ ВНИМАНИЕ: След монтиране на принадлежност проверете дали е надеждно закрепена. Ако принадлежността е монтирана неправилно, тя може да излезе и да причини нараняване.

Приставки с функция за заклучване

БЕЛЕЖКА: Когато монтирате приставката със заключваща функция, не забравяйте да подравните освобождаващия бутон с фиксатора на приставката. Ако не са подравнени, приставката няма да се заключи и може да излезе от прахосмукачката.

Вкарайте приставка в засмукващия отвор на прахосмукачката, като ги притиснете заедно с щракване.

За да отстраните приставката, издърпайте навън, като същевременно натискате освобождаващия бутон.

- **Фиг.23:** 1. Смукателен отвор с функция за заключване 2. Освобождаващ бутон 3. Приставка с функция за заключване

ЗАБЕЛЕЖКА: Приставка с функция за заключване може да се монтира само в засмукващия отвор с функция за заключване.

- **Фиг.24:** 1. Приставка с функция за заключване 2. Смукателен отвор с функция за заключване 3. Смукателен отвор без функция за заключване

Когато се използва приставка без заклучваща функция

Допълнителни аксесоари

Поставете приставка в засмукващия отвор на прахосмукачката, като я натиснете и завийте на ръка на мястото ѝ.

След употреба завъртете с ръка и изтеглете приставката от засмукващия отвор.

- **Фиг.25**

Регулиране на дължината на удължителната тръба със закрепване чрез плъзгане

Удължителната тръба със закрепване чрез плъзгане може да се комбинира за малки и по-големи дължини. Това позволява да се почистват труднодостъпни места и удобни позиции.

Вкарайте и издърпайте плъзгащата се тръба, за да промените дължината на тръбата, като натиснете и задържите натиснат бутон за плъзгане.

Освободете бутон за плъзгане, за да заключите плъзгащата се тръба в желаното положение.

- **Фиг.26:** 1. Плъзгаща се тръба 2. Бутон за плъзгане

ПОДДРЪЖКА

⚠ ВНИМАНИЕ: Преди да извършвате проверка или поддръжка на уреда, се уверете, че той е изключен и акумулаторните батерии са извадени.

БЕЛЕЖКА: Не използвайте бензин, нафта, разреждател, спирт и др. подобни. Това може да причини обезцветяване, деформация или пукнатини.

За да се поддържа БЕЗОПАСНОСТТА и НАДЕЖНОСТТА на продукта, ремонтите, поддръжката или регулирането трябва да се извършват от упълномощен сервиз или фабрични сервизни центрове на Makita, като винаги трябва да използвате резервни части от Makita.

Съхраняване на принадлежности

Принадлежности и приставки, които не се използват, например накрайници и четки, могат да се закачат и съхраняват на многофункционалния държач на задната страна на прахосмукачката.

- **Фиг.27:** 1. Многофункционален държач 2. Принадлежности и приставки, които не се използват

Тръби (с монтиран опционален стопер) могат да се поставят в държача за тръби, когато прахосмукачката не се използва за кратко време.

- **Фиг.28:** 1. Стопер (допълнителна принадлежност) 2. Държач на тръбата

Маркучът може да се съхранява, като се навие на хлабави навивки около корпуса на прахосмукачката. Оставете съединителния му накрайник, монтиран в отвора за маркуча, и закачете навития маркуч на многофункционалния държач със свободния му край промушен и обърнат нагоре.

- **Фиг.29**

Почистване на платнения филтър

Почиствайте платнения филтър на редовни интервали, тъй като запушения платнен филтър може да доведе до намалена смукателна мощност.

От време на време избърсвайте и изтърсвайте праха от платнения филтър с ръка.

- **Фиг.30:** 1. Платнен филтър

Почистване на филтъра за прах (HEPA) и грубия филтър

Допълнителни аксесоари

Почиствайте филтъра за прах, предварителния филтър и амортизатора на редовни интервали, тъй като запушени филтри и амортизатор може да доведат до намалена смукателна мощност.

Редовно избърсвайте и изтърсвайте праха от филтрите и амортизатора с ръка.

ОТ ВРЕМЕ НА ВРЕМЕ ИЗМИВАЙТЕ ФИЛТЪРА ЗА ПРАХ С ВОДА, изплаквайте го и преди употреба го изсушавайте напълно на сянка. Никога не измивайте филтрите в перална машина.

- **Фиг.31**

ЗАБЕЛЕЖКА: Не търкайте и не драскайте филтъра за прах, предварителния филтър или амортисьора с твърди предмети като четки или шпатули.

ЗАБЕЛЕЖКА: Филтрите се износват с времето. Препоръчва се да имате резервни под ръка.

ДОПЪЛНИТЕЛНИ АКСЕСОАРИ

⚠ВНИМАНИЕ: Препоръчва се използването на тези аксесоари или накрайници с вашия инструмент Makita, описан в настоящото ръководство. Използването на други аксесоари или накрайници може да доведе до опасност от телесни повреди. Използвайте съответния аксесоар или накрайник само по предназначение.

Ако имате нужда от помощ за повече подробности относно тези аксесоари, се обърнете към местния сервизен център на Makita.

- Маркуч
- Предни маншети (22, 24, 38)
- Права тръба
- Удължителна тръба
- Ъглов накрайник
- Кръгла четка
- Филтър за прах, HEPA (за сух прах)
- Амортисьор
- Предварителен филтър
- Платнен филтър
- Блок дюза
- Извита тръба
- Полиетиленова торбичка
- Хартиен пакет
- Адаптер МАКРАС
- Оригинална акумулаторна батерия и зарядно устройство на Makita

ЗАБЕЛЕЖКА: Някои артикули от списъка може да са включени в комплекта на инструмента, като стандартни аксесоари. Те може да са различни в различните държави.

UPOZORENJE

- Ovaj stroj nije namijenjen za djecu i osobe sa smanjenim fizičkim, osjetnim ili mentalnim sposobnostima ili bez iskustva i znanja.
- Djeca moraju biti pod nadzorom kako biste se uvjerali da se ne igraju s usisivačem.
- U poglavlju „SPECIFIKACIJE” potražite referencu o vrsti baterije.
- U odjeljku „Postavljanje ili uklanjanje baterijskog uložaka” potražite upute za uklanjanje ili postavljanje baterije.
- Kada odlažete baterijski uložak u otpad, uklonite ga iz alata i zbrinite na sigurnom mjestu. Pridržavajte se lokalnih zakonskih propisa za zbrinjavanje baterija.
- Ako se alat ne upotrebljava dulje vrijeme, bateriju morate ukloniti iz alata.
- Nemojte kratko spojiti baterijski uložak.
- U poglavlju „ODRŽAVANJE” potražite odgovarajuće informacije o mjerama opreza tijekom korisničkog održavanja.

SPECIFIKACIJE

Model:	VC005GL
Standardni tip filtra	Platneni filter (za suhu prašinu)
Maksimalni volumen zraka (s crijevom BL4040, ø32 mm x 1,7 m)	2,7 m ³ /min
Usisavanje (s crijevom BL4040, ø32 mm x 1,7 m)	23 kPa
Obnovljivi kapacitet	8 l
Dimenzije (D x Š x V)	366 mm x 334 mm x 397 mm
Nazivni napon	DC 36 V – 40 V maks.
Neto težina	7,9 – 11,0 kg
Stupanj zaštite	IPX4

- Zahvaljujući našem stalnom programu razvoja i istraživanja, navedene specifikacije podložne su promjenama bez obavijesti.
- Specifikacije i baterije mogu se razlikovati među državama.
- Težina ne uključuje dodatni pribor osim baterijskih uložaka. U tablici su prikazane najveća i najmanja ukupna težina uređaja i baterijskih uložaka.
- Za vlažnu prašinu potreban je mehanizam plutanja i filter za vodu ili platneni filter.

Odgovarajući baterijski uložak i punjač

Baterija	BL4020 / BL4025 / BL4040* / BL4050F* / BL4080F* *: preporučena baterija
Punjač	DC40RA / DC40RB / DC40RC

- Neki od navedenih baterijskih uložaka i punjača možda neće biti dostupni ovisno o regiji u kojoj se nalazite.

⚠ UPOZORENJE: Upotrebljavajte samo navedene baterijske uloške i punjače. Upotreba bilo koje druge vrste baterijskih uložaka i punjača može prouzročiti ozljede i/ili požar.

Simboli

U nastavku su prikazani simboli koji se upotrebljavaju za opremu. Prije korištenja provjerite jeste li razumjeli njihovo značenje.



Pročitajte priručnik s uputama.



Potreban poseban oprez i pozornost.



Upozorenje! Usisavač možda sadrži opasnu prašinu.



Nikad ne stojite na usisivaču.



Prašina razreda L (lagana). Usisavači mogu skupljati prašinu razreda L. Pridržavajte se lokalnih propisa o prašini te zdravlju i sigurnosti na radu.



Samo za države EU
Zbog prisutnosti opasnih komponenti u opremi, otpadna električna i elektronička oprema, akumulatori i baterije i mogu imati negativan učinak na okoliš i ljudsko zdravlje.

Nemojte odlagati električne i elektroničke uređaje ili baterije s ostalim kućanskim otpadom!

U skladu s Europskom direktivom o otpadnoj električnoj i elektroničkoj opremi, o akumulatorima i baterijama te o otpadnim akumulatorima i baterijama, i njenoj prilagodbi nacionalnim zakonima, otpadna električna oprema, baterije i akumulatori trebali bi se pohranjivati zasebno i isporučivati u odvojena sabirna mjesta za komunalni otpad, koja postupaju u skladu s uredbama o zaštiti okoliša.

To je naznačeno simbolom prekržižene kante za otpad na kotačima koja je postavljena na opremi.

Namjena

Uređaj je namijenjen za skupljanje suhe prašine. Uređaj je primjeren za komercijalnu upotrebu, npr. u hotelima, školama, bolnicama, tvornicama, trgovinama, uredima i prostorima u najmu.

Buka

Tipična jačina buke označena s A, određena sukladno EN60335-2-69:

Razina tlaka zvuka (L_{pA}): 70 dB (A) ili manje

Neodređenost (K): 2,5 dB (A)

Razina buke u radu može prelaziti 80 dB (A).

NAPOMENA: Deklarirana vrijednost emisije buke izmjerena je prema standardnoj metodi testiranja i može se rabiti za usporedbu jednog alata s drugim.

NAPOMENA: Deklarirana vrijednost emisije buke također se može rabiti za preliminarnu procjenu izloženosti.

UPOZORENJE: Nosite zaštitu za uši.

UPOZORENJE: Emisija buke tijekom stvarnog korištenja električnog ručnog alata se može razlikovati od deklariranih vrijednosti emisije, ovisno o načinu na koji se alat rabi, posebice ovisno o tome kakav se izradak izrađuje.

UPOZORENJE: Nemojte zaboraviti da identifikirate sigurnosne mjere zaštite rukovatelja koje se temelje na procjeni izloženosti u stvarnim uvjetima korištenja (uzimajući u obzir sve dijelove radnog ciklusa, poput vremena kada je alat isključen i kada on radi u praznom hodu, a također i vrijeme okidanja).

Vibracija

Ukupna vrijednost vibracija (troosni vektorski zbir) izračunata u skladu s EN60335-2-69:

Emisija vibracija ($a_{h,M}$): 2,5 m/s^2 ili manje

Neodređenost (K): 1,5 m/s^2

NAPOMENA: Deklarirana vrijednost ukupnih vibracija izmjerena je prema standardnoj metodi testiranja i može se rabiti za usporedbu jednog alata s drugim.

NAPOMENA: Deklarirana vrijednost ukupnih vibracija također se može rabiti za preliminarnu procjenu izloženosti.

UPOZORENJE: Emisija vibracija tijekom stvarnog korištenja električnog ručnog alata se može razlikovati od deklariranih vrijednosti emisije, ovisno o načinu na koji se alat rabi, posebice ovisno o tome kakav se izradak izrađuje.

UPOZORENJE: Nemojte zaboraviti da identifikirate sigurnosne mjere zaštite rukovatelja koje se temelje na procjeni izloženosti u stvarnim uvjetima korištenja (uzimajući u obzir sve dijelove radnog ciklusa, poput vremena kada je alat isključen i kada on radi u praznom hodu, a također i vrijeme okidanja).

Izjava o sukladnosti EZ

Samo za države članice Europske unije

Izjava o sukladnosti EZ u privitku je Priloga A ovih uputa za upotrebu.

SIGURNOSNA UPOZORENJA

Sigurnosna upozorenja za bežični usisivač

UPOZORENJE: VAŽNO POZORNO PROČITAJTE sva sigurnosna upozorenja i sve upute PRIJE UPOTREBE. Nepridržavanje upozorenja ili uputa može rezultirati strujnim udarom, požarom i/ili ozbiljnim ozljedama.

1. Prije upotrebe osigurajte da se usisivačem služe samo osobe koje su primile odgovarajuće upute za upotrebu usisivača.
2. Prije upotrebe rukovatelji moraju dobiti informacije, upute i obuku za upotrebu uređaja i materijala za koji će se upotrebljavati te upoznati siguran način uklanjanja i odlaganje prikupljenog materijala.
3. Prije upotrebe uvijek provjerite jesu li filtri ispravno postavljeni. Usisivač nemojte upotrebljavati ako filtri nisu postavljeni. Odmah zamijenite oštećeni filter. Preporučuje se da imate rezervne filtre jer je to potrošni materijal.
4. IZBJEGAJTE NEHOTIČNO POKRETANJE. Prije postavljanja baterije/baterija provjerite je li sklopka ISKLJUČENA.
5. Ne pokušavajte usisivati zapaljive materijale, petarde, upaljene cigarete, vrući pepeo, vruće metalne strugotine, oštre materijale kao što su britve, igle, razbijeno staklo i sl.

6. **NIKADA NE UPOTREBLJAVAJTE USISIVAČ U BLIZINI BENZINA, PLINA, BOJE, LJEPILO ILI DRUGIH IZNIMNO ZAPALJIVIH TVARI.** Sklopka iskri prilikom uključivanja i isključivanja. Isto radi i preklopnik motora tijekom rada. Može doći do opasne eksplozije.
7. Nikad nemojte usisavati otrovne, kancerogene, zapaljive ili ostale opasne materijale kao što su azbest, arsen, barij, berilij, olovo, pesticidi ili ostali materijali opasni po zdravlje.
8. Usisivač uvijek postavljajte na vodoravnu i ravnu površinu da biste spriječili njegov pad ili nehotično pomicanje.
9. Nikada ne upotrebljavajte usisivač na otvorenome ako pada kiša.
10. Za Finsku: ovaj stroja nije namijenjen za upotrebu na otvorenom pri niskim temperaturama.
11. Ne upotrebljavajte uređaj u blizini izvora topline (štednjaci itd.).
12. Ako se ispušteni zrak vraća u prostoriju, u njoj morate omogućiti odgovarajuću ventilaciju. Obavezno je pridržavati se nacionalnih propisa.
13. Nemojte blokirati usisne ventilacijske otvore ulaza/izlaza/hlađenja. Ti otvori omogućuju hlađenje motora. Svakako izbjegavajte blokiranje jer će motor u protivnom pregorjeti zbog nedostatka ventilacije.
14. U svakom trenutku imajte odgovarajuću oslonac i održavajte ravnost.
15. Nemojte savijati, vući ni gaziti crijevo.
16. Odmah zaustavite usisivač ako primijetite da loše radi ili ako primijetite bilo što neobično tijekom rada.
17. **UKLONITE BATERIJU/BATERIJE.** Kada nije u upotrebi, prije servisiranja i kada mijenjate pribor.
18. Očistite i servisirajte usisivač odmah nakon svake upotrebe da bi ostao u optimalnom radnom stanju.
19. **PAŽLJIVO ODRŽAVAJTE USISIVAČ.** Održavajte usisivač čistim da bi radio bolje i sigurnije. Slijedite upute za zamjenu pribora. Držite ručke suhima, čistima te bez ulja i masti.
20. **PROVJERITE IMA LI OŠTEĆENIH DIJELOVA.** Prije daljnje upotrebe usisivača oprezno provjerite oštećeni štitnik ili drugi dio da biste utvrdili hoće li normalno raditi i obavljati funkciju za koju je namijenjen. Provjerite jesu li pokretni dijelovi poravnati i spojeni, ima li slomljenih dijelova, je li sve ispravno montirano i druge uvjete koje mogu utjecati na rad. Oštećeni štitnik ili drugi dio potrebno je popraviti ili zamijeniti u ovlaštenom servisu, osim ako nije drugačije navedeno u ovom priručniku s uputama za upotrebu. Neka ovlašteni servis zamijeni neispravne sklopke. Ne upotrebljavajte usisivač ako se ne može uključiti ili isključiti sklopkom.
21. Prilikom obavljanja korisničkog servisiranja, stroj je potrebno rastaviti, očistiti i servisirati u razumnoj mjeri tako da se osoblje održavanja i ostali ne izlažu opasnosti.
22. **Proizvođač ili stručna osoba treba obavljati tehnički pregled uređaja najmanje jednom godišnje koji se sastoji od, primjerice, pregleda oštećenosti filtera, nepropusnosti uređaja i provjere ispravnog rada upravljačkog mehanizma.**
23. Prilikom provođenja servisa ili popravka sve kontaminirane komponente koje se ne mogu očistiti na zadovoljavajući način moraju se odložiti u otpad: te se komponente moraju odložiti u neprobnoje vrećice u skladu sa svim lokalnim propisima o odlaganju takvog otpada.
24. **REZERVNI DIJELOVI.** Prilikom servisiranja upotrebljavajte iste zamjenske dijelove.
25. **PRIJE POHRANJIVANJA ISKLJUČITE USISIVAČ.** Kad usisivač nije u upotrebi, pohranite ga na zatvorenom.
26. Pažljivo rukujte usisivačem. Grubim rukovanjem može doći do loma čak i najrobustnijih usisivača.
27. Ne pokušavajte čistiti vanjštinu ili unutrašnjost benzenom, razrjeđivačem ili kemikalijama za čišćenje. To može prouzročiti napukline i promjene boje.
28. Ne upotrebljavajte usisivač u zatvorenom prostoru gdje boja na bazi ulja, razrjeđivač boja, benzin, neke tvari protiv moljaca itd. ispuštaju zapaljive, eksplozivne ili toksične pare ili na područjima sa zapaljivom prašinom.
29. Ne upotrebljavajte ovaj ili neki drugi alat ako ste pod utjecajem droga ili alkohola.
30. Općenito, radi sigurnosti nosite zaštitne naočale ili naočale s bočnim štitnicima.
31. Upotrebljavajte masku za prašinu ako radite u prašnjavim uvjetima.
32. Ovaj stroj nije namijenjen za djecu i osobe sa smanjenim fizičkim, osjetnim ili mentalnim sposobnostima ili bez iskustva i znanja.
33. Djeca moraju biti pod nadzorom kako biste se uvjerali da se ne igraju s usisivačem.
34. Ne rukujte baterijom/baterijama ili usisivačem ako su vam mokre ruke.
35. Budite iznimno oprezni kad usisavate na stepenicama.
36. Ne upotrebljavajte usisivač kao stolac ili radnu klupu. Stroj može pasti i uzrokovati ozljede.
37. Nemojte usisavati pjenu ili sapunastu tekućinu. To može prouzročiti izlaz pjene kroz izlaz zraka što može dovesti do strujnog udara i oštećenja usisivača.

Korištenje i održavanje alata na baterije

1. **Baterije punite isključivo punjačem koji preporučuje proizvođač.** Punjač koji je prikladan za jednu vrstu baterija može uzrokovati opasnost od požara ako se koristi za drugu vrstu baterija.
2. **Ručni alat koristite isključivo s namjenskim i propisanim baterijama.** Korištenje bilo koje druge vrste baterija može uzrokovati opasnost od ozljede i požara.
3. **Kad ih ne koristite, baterije držite podalje od drugih metalnih predmeta poput spajalica, kovanica, ključeva, čavala, vijaka i drugih sitnih metalnih predmeta koji mogu uzrokovati spoj između polova.** Spajanje polova baterije može uzrokovati opekline ili požar.

4. Pod djelovanjem sile tekućina može iscuriti iz baterije; izbjegavajte kontakt. Ako slučajno dođe do kontakta, isperite vodom. Ako tekućina dođe u dodir s očima, zatražite dodatnu liječničku pomoć. Tekućina izbačena iz baterije može uzrokovati nadraženost ili opekline.
5. Ne koristite oštećenu ili preinačenu bateriju ili alat. Oštećene ili preinačene baterije mogu se neočekivano ponašati te prouzročiti požar, eksploziju ili ozljede.
6. Ne izlažite bateriju ili alat plamenu ili previsokoj temperaturi. Izlaganje plamenu ili temperaturi višoj od 130 °C može prouzročiti eksploziju.
7. Pridržavajte se svih uputa za punjenje i nemojte puniti bateriju ili alat izvan temperaturnog raspona navedenog u uputama. Neispravno punjenje ili punjenje pri temperaturama izvan navedenog raspona mogu oštetiti bateriju i povećati opasnost od požara.
10. Sadržane litij-ionske baterije podliježu odredbama zakonskih propisa o opasnim tvarima. Kada se radi o komercijalnom transportu koji obavljaju npr. dobavljači ili špediteri, moraju se poštovati posebni zahtjevi na pakiranju i oznakama. Prilikom pripreme isporuke takve stavke potražite savjet stručnjaka za opasne tvari. Pogledajte i moguće detaljnije nacionalne propise. Prekrijte trakom ili zaštitite otvorene kontakte i bateriju zapakirajte tako da se ne može pomicati u pakiranju.

ČUVAJTE OVE UPUTE.

⚠ UPOZORENJE: NEMOJTE dozvoliti da udobnost ili znanje o proizvodu (stečeno stalnim korištenjem) zamijene strogo pridržavanje sigurnosnih propisa za određeni proizvod. ZLOUPORABA ili nepridržavanje sigurnosnih propisa navedenih u ovom priručniku s uputama mogu prouzročiti ozbiljne ozljede.

Važne sigurnosne upute za bateriju

1. Prije uporabe baterije pročitajte sve upute i oznake upozorenja na (1) punjaču za baterije, (2) bateriji i (3) proizvodu koji koristi bateriju.
2. Nemojte rastavljati ili izmjenjivati baterijski uložak. To može dovesti do požara, pretjeranog zagrijavanja ili eksplozije.
3. Ako se vrijeme rada znatno skratilo, odmah prestanite raditi. Može doći do pregrijavanja, mogućih opeklina pa čak i eksplozije.
4. Ako vam elektrolit dospije u oči, isperite ih čistom vodom i odmah se obratite liječniku. Tako možete izgubiti vid.
5. Nemojte kratko spajati bateriju:
 - (1) Ne dovodite terminale u kontakt s provodljivim materijalima.
 - (2) Ne čuvajte bateriju u spremniku s drugim metalnim predmetima poput čavala, kovanica itd.
 - (3) Ne izlažite bateriju vodi ili kiši. Kratki spoj baterije može uzrokovati velik protok struje, pregrijavanje, moguće opekline pa čak i kvar.
6. Ne držite i ne upotrebljavajte alat i baterijski uložak na mjestima gdje temperatura može premašiti 50 °C (122 °F).
7. Ne spaljujte bateriju čak ni ako je ozbiljno oštećena ili potpuno istrošena. Baterija može eksplodirati u vatri.
8. Nemojte zabijati čavle u baterijski uložak, rezati ga, gnječiti, bacati ili udarati tvrdim predmetom. Ti postupci mogu dovesti do požara, pretjeranog zagrijavanja ili eksplozije.
9. Ne koristite oštećene baterije.

11. Kada odlažete baterijski uložak u otpad, uklonite ga iz alata i zbrinite na sigurnom mjestu. Pridržavajte se lokalnih zakonskih propisa za zbrinjavanje baterija.
12. Upotrebljavajte baterije samo s proizvodima koje je odobrila tvrtka Makita. Umetanje baterija u neprikladne proizvode može dovesti do požara, prekomjerne topline, eksplozije ili curenja elektrolita.
13. Ako se alat ne upotrebljava dulje vrijeme, bateriju morate ukloniti iz alata.
14. Tijekom i nakon upotrebe baterijski uložak može se zagrijati i prouzročiti opekline višeg ili nižeg stupnja. Pažljivo rukujte vrućim baterijskim ulošcima.
15. Nemojte dirati priključak alata neposredno nakon upotrebe jer se može zagrijati toliko da prouzroči opekline.
16. Nemojte dopustiti da krhotine, prašina ili zemlja zapnu u priključcima, otvorima i torima baterijskog uloška. To može dovesti do pregrijavanja, zapaljenja, eksplozije ili kvara na uređaju ili baterijskom ulošku, što može prouzročiti opekline ili osobne ozljede.
17. Ako alat ne podržava upotrebu u blizini visokonaponskih električnih vodova, nemojte upotrebljavati baterijski uložak u blizini a visokonaponskih električnih vodova. To može dovesti do neispravnog rada ili kvara alata ili baterijskog uloška.
18. Bateriju čuvajte podalje od djece.

ČUVAJTE OVE UPUTE.

⚠ OPREZ: Uvijek upotrebljavajte originalne baterije Makita. Upotreba baterija koje nisu originalne baterije Makita ili su izmijenjene može dovesti do rasprskavanja baterije i uzrokovati požar, tjelesnu ozljedu ili štetu. To će također poništiti jamstvo tvrtke Makita za alat i punjač Makita.

Savjeti za održavanje najduljeg vijeka trajanja baterije

1. Napunite bateriju prije nego što se potpuno isprazni. Uvijek zaustavite alat i napunite bateriju kad primijetite da alat slabije radi.
2. Nikad ne punite već do kraja napunjenu bateriju. Pretjerano punjenje skraćuje radni vijek baterije.
3. Bateriju punite na sobnoj temperaturi između 10 °C i 40 °C. Vruću bateriju prije punjenja ostavite da se ohladi.
4. Kada ne upotrebljavate baterijski uložak, uklonite ga iz alata ili punjača.
5. Napunite bateriju ako je ne mislite koristiti duže vrijeme (duže od 6 mjeseci).

OPIS DIJELOVA

- **Sl.1:** 1. Glavna jedinica 2. Kavez filtra 3. Platneni filter 4. Spremnik

FUNKCIONALNI OPIS

▲ OPREZ: Prije prilagodbe ili provjere rada uređaja obavezno provjerite je li uređaj isključen i jesu li baterijski ulošci uklonjeni.

Umetanje ili uklanjanje baterije

▲ OPREZ: Uvijek isključite uređaj prije umetanja ili uklanjanja baterijskih uložaka.

▲ OPREZ: Čvrsto držite usisivač i baterijske uloške pri umetanju ili uklanjanju baterijskih uložaka. Ako to ne učinite, mogli bi vam iskliznuti iz ruku te oštetiti usisivač i baterijske uloške ili uzrokovati tjelesnu ozljedu.

▲ OPREZ: Pazite da ne pričepite prste kada otvarate ili zatvarate poklopac baterije. U suprotnom može doći do tjelesnih ozljeda.

Usisivač je opremljen dvostrukim utorom za bateriju. S dvije iste paralelno spojene baterije možete produžiti vrijeme rada kod jedne ili više upotreba, a da se ne morate zaustavljati radi punjenja baterija. Usisivač radi i sa samo jednom baterijom pa možete odabrati rad s jednom ili dvije baterije, prema vašim potrebama.

- **Sl.2:** 1. Lijevi utor za bateriju 2. Desni utor za bateriju

S dvije baterije

Neprekidni pogon s dvije baterije omogućuje dulje vrijeme rada i učinkovitije čišćenje. Kada se prva baterija isprazni, usisivač automatski prebacuje izvor napajanja tako da nastavlja rad s drugom baterijom.

NAPOMENA: Lijevi utor za bateriju (kada ste okrenuti prema prednjem dijelu usisivača) ima prednost pred desnim utorom za bateriju. Desni utor za bateriju smatra se izvorom napajanja isključivo kada baterija nije postavljena u lijevom utoru ili kada se baterija u lijevom utoru isprazni.

NAPOMENA: Bateriju možete izvaditi iz lijevog utora za bateriju i napuniti je kada usisivač prebaci izvor napajanja s lijevog na desni utor za bateriju, a da nije prekinuo rad. Da biste vratili prednost lijevom utoru za bateriju nakon vraćanja napunjene baterije, ponovno pokrenite usisivač.

S jednom baterijom

Samo je jedna baterija potrebna kao izvor napajanja, u lijevom ili desnom utoru za bateriju. Usisivač automatski određuje koji je utor za bateriju dostupan, u skladu s uvjetima rada.

Postavljanje i skidanje

Da biste postavili baterijske uloške prvo oslobodite blokadu, a zatim otvorite poklopac baterije. Potom umetnite baterijske uloške.

- **Sl.3:** 1. Blokada 2. Poklopac baterije

Poravnajte jezičce na baterijskim ulošcima s utorama na kućištu baterije i gurnite ih na mjesto. Umetnite ih skroz do kraja dok ne sjednu na svoje mjesto uz mali klik. Zatim blokirajte poklopac baterije.

- **Sl.4:** 1. Baterija 2. Gumb

Baterijske uloške izvadite tako da ih skliznete iz kućišta baterije dok držite pritisnutima gumb na prednjoj strani uložaka.

▲ OPREZ: Pazite da uvijek umetnete baterijski uložak do kraja. U suprotnom može slučajno ispasti iz uređaja, što može dovesti do ozljede vas ili osobe u blizini.















▲ OPREZ: Ne umećite bateriju silom. Ako baterija ne klizne lagano, znači da nije ispravno umetnuta.

NAPOMENA: Kada usisivač prebaci izvor napajanja s prve na drugu bateriju, možda će biti potrebno privremeno zaustaviti rad što može dovesti do malog gubitka usisa. Napominjemo da se ne radi o kvaru te da usisivač nastavlja s radom odmah nakon prekida.

Prikaz preostalog kapaciteta baterije

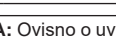
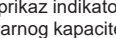
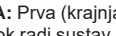
Pritisnite gumb za provjeru na bateriji kako biste provjerili preostali kapacitet baterije. Žaruljica indikatora zasvijetlit će na nekoliko sekundi.

- **Sl.5:** 1. Žaruljice indikatora 2. Gumb za provjeru

Žaruljice indikatora			Preostali kapacitet
 Svijetli	 Isključeno	 Treperi	
			75 % do 100 %
			50 % do 75 %
			25 % do 50 %
			0 % do 25 %
			Napunite bateriju.
			Baterija je možda neispravna.

NAPOMENA: Ovisno o uvjetima upotrebe i temperaturi okoline, prikaz indikatora može se donekle razlikovati od stvarnog kapaciteta.









NAPOMENA: Prva (krajnja lijeva) žaruljica indikatora treperit će dok radi sustav za zaštitu baterije.

Indikatori baterije na upravljačkoj ploči

Preostali kapacitet baterije može se u bilo kojem trenutku očitati na upravljačkoj ploči. Pritisnite gumb za provjeru, a lijevi i desni indikatori prikazat će razinu odgovarajuće baterije.

► **SI.6:** 1. Indikatori baterije 2. Gumb za provjeru

► **SI.7**

Stanje indikatora baterije			Preostali kapacitet baterije
 Uključeno	 Isključeno	 Treperi	
			50 % do 100 %
			20 % do 50 %
			0 % do 20 %
			Napunite bateriju
			Baterija nije umetnuta

NAPOMENA: Indikatori baterije uključuju se i kada usisivač započinje s radom ili kada se prebacuje s jednog na drugi izvor napajanja.

Sustav zaštite uređaja / baterije

Uređaj je opremljen sustavom za zaštitu uređaja/baterije. Sustav automatski prekida napajanje motora da bi produžio radni vijek uređaja i baterije. Uređaj automatski prestaje raditi ako se uređaj ili baterija nađu u nekom od sljedećih uvjeta:

Zaštita od preopterećenja

Ako se uređajem/baterijom rukuje na način koji dovodi do neobičajeno velike potrošnje struje, alat se automatski zaustavlja. U tom slučaju isključite uređaj i prestanite ga upotrebljavati na način koji je izazvao preopterećenje. Zatim uključite uređaj kako biste ga ponovno pokrenuli.

Zaštita od pregrijavanja

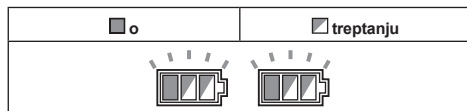

Kada se uređaj pregrije, automatski se zaustavlja, a oba indikatora lijeve i desne baterije trepere. U tom slučaju pričekajte da se uređaj ohladi prije nego što ga ponovno uključite.

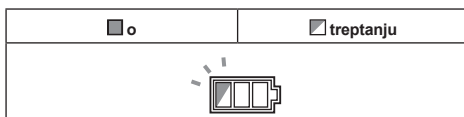

Kada se baterija pregrije, uređaj se automatski zaustavlja i treperi jedan od indikatora pregrijane baterije. U tom slučaju pričekajte da se baterija ohladi prije nego što uređaj ponovno uključite.

Zaštita od prekomjernog pražnjenja

Ako je kapacitet baterije preslab, uređaj se automatski zaustavlja. Ako uređaj ne radi zajedno s funkcijom prebacivanja, uklonite baterije iz uređaja i napunite ih.

Zaštita od ostalih uzroka

Sustav zaštite napravljen je i za ostale uzroke koji bi mogli oštetiti uređaj i omogućuju automatsko zaustavljanje alata. Poduzmite sve sljedeće korake da biste otklonili uzroke kada je uređaj privremeno zaustavljen ili prestao s radom.

1. Isključite uređaj pa ga ponovno uključite da biste ga pokrenuli.
2. Napunite jednu ili više baterija ili ih zamijenite napunjenim baterijama.
3. Pustite da se uređaj i jedna ili više baterija ohlade.

Ako obnavljanje sustava zaštite nije dovelo do poboljšanja, obratite se lokalnom servisnom centru tvrtke Makita.

Uključivanje i isključivanje

Uključivanje usisivača

1. Okrenite prekidač za stanje pripravnosti u položaj „I“ (uključeno) da biste usisivač postavili u stanje pripravnosti.
2. Pritisnite gumb za uključivanje. Da biste usisivač vratili u stanje pripravnosti, ponovno pritisnite gumb za uključivanje.

Isključivanje usisivača

Provedite jedan od sljedećih koraka.

- Pritisnite gumb za uključivanje da biste usisivač vratili u stanje pripravnosti te zatim okrenite prekidač za stanje pripravnosti u položaj „O“ (isključeno).
- Okrenite prekidač za stanje pripravnosti u položaj „O“ (isključeno).

Namještanje usisne snage

Usisna snaga može se namjestiti sukladno radnim potrebama.

- Gumb za namještanje usisne snage okrenite uljevo da biste smanjili usisnu snagu.
- Gumb za namještanje usisne snage okrenite udarno da biste povećali usisnu snagu.

- **SI.8:** 1. Prekidač za stanje pripravnosti 2. Gumb za uključivanje 3. Kotačić za namještanje usisne snage

Blokiranje i deblokiranje kotačića

Prednji se kotačići mogu blokirati s pomoću zaustavljača koji pomaže da usisivač miruje.

Rukom spustite ručicu zaustavljača da biste blokirali kotačić i podignite ju da biste ga oslobodili.

► **SI.9:** 1. Kotač 2. Ručica zaustavljača 3. Položaj FREE (slobodan) 4. Položaj LOCK (blokiran)

NAPOMENA: Kada pomičete usisivač, provjerite je li kotač deblokiran. Pomicanje usisivača dok je kotačić u blokiranom položaju može oštetiti kotačić.

Ručka za nošenje

▲ OPREZ: Uređaj pažljivo podižite i prenosite. Ako to ne učinite, može doći do ozljeda ili oštećenja uređaja.

Kada nosite usisivač, nosite ga držeći ručku na glavnoj jedinici. Ručka se uvlači na gornjem dijelu kada se ne upotrebljava.

► **SI.10**

MONTAŽA

▲ OPREZ: Prije izvođenja bilo kakve radnje na uređaju obavezno provjerite je li uređaj isključen, a baterijski ulošci izvađeni.

▲ OPREZ: Tijekom sklapanja ili održavanja uvijek nosite masku za prašinu.

Postavljanje filtra za prah (HEPA) i predfiltra (za suhu prašinu)

Dodatni pribor

▲ OPREZ: Filterm za prah nikad nemojte usisavati vodu ili druge tekućine ili vlažnu prašinu. Usisavanje takvih stvari može dovesti do pucanja filtra za prah.

Da biste upotrebljavali filter za prah:

1. Skinite kavez filtra i platneni filter.
- **SI.11:** 1. Kavez filtra 2. Platneni filter 3. Spremnik
2. Predfilter postavite u spremnik tako da se poravnaju oznake položaja za postavljanje na predfilteru i spremniku.
3. Prigušivač postavite u predfilter i zatim postavite filter za prah preko prigušivača tako da se poravnaju oznake položaja za postavljanje na filteru za prah i predfilteru.
4. Glavnu jedinicu postavite preko spremnika i učvrstite ih s pomoću zatvarača za zaključavanje.
- **SI.12:** 1. Glavna jedinica 2. Filter za prah (HEPA) 3. Prigušivač 4. Predfilter 5. Spremnik 6. Oznaka položaja za postavljanje

NAPOMENA: Prije upotrebe filtra za prah, pripazite da se predfilter i prigušivač uvijek upotrebljavaju zajedno. Nije dozvoljeno postaviti samo filter za prah.

Postavljanje papirnatoг spremnika

Dodatni pribor

▲ UPOZORENJE: Prije upotrebe papirnatoг spremnika pripazite da se platneni filter ili predfilter uvijek upotrebljavaju zajedno s njim. Ako ne upotrebljavate platneni filter / predfilter zajedno, može doći do neobičnih zvukova i topline, a time i požara.

NAPOMENA: Papirnatim spremnikom nikad nemojte usisavati vodu ili druge tekućine ili vlažnu prašinu. Usisavanje takvih stvari može dovesti do pucanja papirnatoг spremnika.

NAPOMENA: Pri upotrebi platnenog filtra pripazite da se zajedno upotrebljava i kavez filtra.

NAPOMENA: Kada upotrebljavate predfilter, pazite da se filter za prah i prigušivač upotrebljavaju zajedno.

1. Rasklopite papirnatu spremnik.
2. Poravnajte otvor papirnatoг spremnika s otvorom za usis prašine spremnika.
3. Postavite papirnatu spremnik u spremnik tako da je otvor kartonske kutije zakvačen na držač papirnatoг spremnika.
- **SI.13:** 1. Papirnatu spremnik 2. Otvor kartonske kutije 3. Držač papirnatoг spremnika 4. Usis prašine

Postavljanje polietilenske vrećice

Kada je polietilenska vrećica u spremniku, spremnik se može lako isprazniti, a da se ne zaprljaju ruke.

Polietilensku vrećicu položite preko spremnika i umetnite jednu stranu gornjeg ruba vrećice u njegov otvor između ploče držača i prednje stijenke spremnika.

► **SI.14:** 1. Ploča držača 2. Prednja stijenka spremnika 3. Polietilenska vrećica

Raširite preostali gornji rub vrećice prema van preko gornjih rubova spremnika. Platneni filter ili predfilter postavite preko polietilenske vrećice da biste pričvrstili otvor vrećice.

► **SI.15:** 1. Platneni filter / predfilter

NAPOMENA: Može se upotrebljavati polietilenska vrećica dostupna na tržištu. Preporučuje se ona od 0,04 mm ili deblja.

NAPOMENA: Previše prašine lako će poderati vrećicu pa nemojte skupljati više od pola kapaciteta vrećice.

Pražnjenje spremnika s polietilenskom vrećicom

▲ UPOZORENJE: Prije pražnjenja spremnika obavezno provjerite jeste li isključili usisivač i uklonili baterijske uloške. U protivnom može doći do strujnog udara i ozbiljnih tjelesnih ozljeda.

NAPOMENA: Nemojte jako udarati spremnik.

Jaki udarci mogu uzrokovati izobličenje i oštećenje dijelova.

NAPOMENA: Ispraznite spremnik barem jednom dnevno, iako to ovisi o količini usisane prašine u spremniku. Inače će se smanjiti usisna snaga i može se pokvariti motor.

NAPOMENA: Nemojte držati kuke ili zatvarače dok praznite spremnik. Ako se kuke ili zatvarači drže, to može prouzročiti njihovo pucanje.

Otpustite zatvarače za zaključavanje i podignite glavnu jedinicu sa spremnika.

Otresite prašinu s platnenog filtra ili pred filtra prije nego što filter podignete sa spremnika.

Tada izvadite polietilensku vrećicu iz spremnika zatvarajući otvor vrećice rukom.

► **SI.16:** 1. Polietilenska vrećica 2. Spremnik

NAPOMENA: Polietilensku vrećicu pažljivo vadite iz spremnika kako biste izbjegli da se ogrebe i podere na rubovima u spremniku.

NAPOMENA: Ispraznite polietilensku vrećicu prije nego što se napuni. Previše prašine u spremniku može poderati polietilensku vrećicu.

Postavljanje višestruke kuke

Višestruku kuku upotrebljavajte za držanje crijeva, pribora i priključaka koji se ne upotrebljavaju na jednom mjestu te za njihovo brzo vađenje prema potrebi.

► **SI.17**

Višestruku kuku postavite preko postolja za postavljanje na stražnjem dijelu usisivača postavljajući vodilice na višestrukoj kuki uzduž utora na postolju za postavljanje.

► **SI.18:** 1. Višestruka kuka 2. Postolje za postavljanje

Ugradnja prilagodnika MAKPAC

Dodatni pribor

Torbe za spremanje MAKPAC koje se mogu spajati i slagati mogu se postaviti na vrh usisivača s opcijskim prilagodnikom. Torbe su dostupne u brojnim veličinama i različitog izgleda tako da odgovaraju vašim željama.

Postavite postolje za postavljanje preko ručke usisivača s površinom za postavljanje okrenutom prema gore kada je ručka preklopljena u zatvoreni položaj.

► **SI.19:** 1. Kuka postolja za postavljanje 2. Površina za postavljanje 3. Ručka

Postavite prilagodnik MAKPAC na kuku površine za postavljanje i zajedno ih učvrstite s četiri isporučena vijka.

► **SI.20:** 1. Prilagodnik MAKPAC 2. Kuka postolja za postavljanje 3. Vijak

Podignite potisnu šipku i pritegnite kotačić da biste pripremili postavljanje torbi MAKPAC na usisivač.

► **SI.21:** 1. Potisna šipka 2. Kotačić

NAPOMENA: Pojednosti o postavljanju torbi MAKPAC potražite u uputama koje se isporučuju s prilagodnikom i torbama MAKPAC.

Priključivanje crijeva

NAPOMENA: Nikad ne savijajte ni ne gazite crijevo. Nikad ne pomičite usisivač držeći ga za crijevo. Nasilno rukovanje, gaženje i povlačenje crijeva može uzrokovati lom ili izobličenje crijeva.

NAPOMENA: Kada usisavate veliki otpad kao što su izblanzani dijelovi, betonska prašina ili sličan otpad koji nije malen, upotrebljavajte crijevo unutarnjeg promjera od 38 mm (dodatni pribor). Upotrebom crijeva unutarnjeg promjera 28 mm (dodatni pribor) crijevo se može začeptiti i oštetiti.

Umetnite kraj crijeva u usis prašine (ulaz crijeva) usisivača, a zatim ga okrenite u smjeru kazaljke na satu dok se ne zaključa na mjestu.

► **SI.22:** 1. Crijevo 2. Usis prašine (ulaz crijeva)

Postavljanje ili skidanje dodatnog pribora usisivača

OPREZ: Nakon postavljanja nastavka provjerite je li sigurno postavljen. Ako nastavak nije savršeno postavljen, može se otpustiti i prouzročiti ozljedu.

Priključci s funkcijom blokiranja

NAPOMENA: Prilikom postavljanja nastavka s funkcijom blokiranja obavezno poravnajte gumb za otpuštanje s kukom na nastavku. Ako nisu poravnati, nastavak se neće blokirati i mogao bi ispasti s usisivača.

Priključak umetnite u otvor za usis usisivača tako da ih skupa gurnete dok ne začujete škljocaj.

Priključak skinite tako da ga izvlačite dok pritišćete gumb za otpuštanje.

► **SI.23:** 1. Otvor za usis s funkcijom blokiranja 2. Gumb za otpuštanje 3. Priključak s funkcijom blokiranja

NAPOMENA: Priključak s funkcijom blokiranja može se postaviti samo u otvor za usis s funkcijom blokiranja.

► **SI.24:** 1. Priključak s funkcijom blokiranja 2. Otvor za usis s funkcijom blokiranja 3. Otvor za usis bez funkcije blokiranja

Upotreba nastavka bez funkcije blokiranja

Dodatni pribor

Priključak umetnite u otvor za usis usisivača tako da ga gurnete i rukom zavijete na mjestu.

Priključak rukom zavrnite i izvucite iz otvora za usis nakon upotrebe.

► **SI.25**

Namještanje dužina klizne produžne cijevi

Klizna produžna cijev može se kombinirati za kraće i duže dužine. Omogućava čišćenje teško dostupnih mjesta i ugodne mogućnosti postavljanja.

Kliznu cijev gurnite prema unutra i izvucite prema van da biste promijenili dužinu cijevi dok držite pritisnutim gumb za klizno namještanje.

Otpustite gumb za klizno namještanje da biste kliznu cijev blokirali u željenom položaju.

► **Sl.26:** 1. Klizna cijev 2. Gumb za klizno namještanje

ODRŽAVANJE

⚠ OPREZ: Prije pregledavanja ili održavanja uređaja provjerite je li uređaj isključen i jesu li baterijski uloži izvađeni.

NAPOMENA: Nikada nemojte koristiti benzin, mješavinu benzina, razrjeđivač, alkohol ili slično. Kao rezultat toga može se izgubiti boja, pojaviti deformacija ili pukotine.

Da biste zadržali SIGURNOST I POUZDANOST proizvoda, održavanje ili namještanja trebali biste prepustiti ovlaštenim servisnim ili tvorničkim centrima tvrtke Makita; uvijek rabite originalne rezervne dijelove.

Pohrana pribora

Pribor i priključci koji se ne upotrebljavaju, kao što su mlaznice i četke, mogu se zakvačiti i spremati na višestrukoj kuki na stražnjem dijelu usisivača.

► **Sl.27:** 1. Višestruka kuka 2. Pribor i priključci koji se ne upotrebljavaju

Cijevi (s ugrađenim opcijskim zaustavljačem) možete staviti na držač cijevi kada kraće vrijeme ne upotrebljavate usisivač.

► **Sl.28:** 1. Zaustavljač (dodatni pribor) 2. Držač cijevi

Crijevo se može omotati i spremati oko kućišta usisivača u velikim petljama. Ostavite njegov ulazni dio u ulazu crijeva i petlje objesite na višestruku kuku s pričvršćenim krajnjim vrhom.

► **Sl.29**

Čišćenje platnenog filtra

Platneni filtar čistite u redovitim intervalima jer začepljeni platneni filtar može dovesti do slabe učinkovitosti usisa.

Povremeno rukom obrišite i otesite prašinu s platnenog filtra.

► **Sl.30:** 1. Platneni filtar

Čišćenje filtra za prah (HEPA) i predfiltra

Dodatni pribor

Filtar za prah, predfiltrar i prigušivač čistite u redovitim intervalima jer začepljeni filtri i prigušivač mogu dovesti do slabe učinkovitosti usisa.

Rutinski rukom brišite i otesite prašinu s filtara i prigušivača.

Povremeno operite filtar za prah vodom, isperite ga i temeljito osušite u hladu prije upotrebe. Nikad nemojte prati filtre u perilici za rublje.

► **Sl.31**

NAPOMENA: Nemojte trljati ili grebati filtar za prašak, predfiltrar ili prigušivač tvrdim predmetima kao što su četka i lopatica.

NAPOMENA: Filtri se s vremenom troše. Preporučuje se da imate rezervne filtre.

DODATNI PRIBOR

⚠ OPREZ: Ovaj dodatni pribor ili priključci preporučuju se samo za upotrebu s alatom Makita navedenim u ovom priručniku. Upotreba bilo kojeg drugog dodatnog pribora ili priključaka može prouzročiti ozljede. Upotrebljavajte dodatni pribor ili priključak samo za njegovu navedenu svrhu.

Ako vam je potrebna pomoć za više detalja u pogledu ovih dodatnih pribora, obratite se najbližem Makita servisnom centru.

- Crijevo
- Prednje manšete (22, 24, 38)
- Ravna cijev
- Produžna cijev
- Kutna mlaznica
- Okrugla četka
- Filtar za prašak, HEPA (za suhu prašinu)
- Prigušivač
- Predfiltrar
- Platneni filtar
- Sklop mlaznice
- Savijena cijev
- Polietilenska vrećica
- Papirnati spremnik
- Prilagodnik MAKPAC
- Izvorna Makita baterija i punjač

NAPOMENA: Neke stavke iz popisa se mogu isporučiti zajedno sa strojem kao standardni dodatni pribori. Oni mogu biti različiti ovisno o zemlji.

ПРЕДУПРЕДУВАЊЕ

- Оваа машина не е наменета за употреба од лица, вклучувајќи деца, со намалени физички, сетилни или психички способности или од лица кои немаат доволно искуство и знаење.
- Децата треба да се надгледуваат за да се уверите дека нема да си играат со правосмукалката.
- Погледнете го поглавјето „СПЕЦИФИКАЦИИ“ за референца на типот на батеријата.
- Погледнете го делот „Монтирање или отстранување на касетата за батеријата“ за начинот на отстранување или монтирање на батеријата.
- Кога ја фрлате во отпад касетата за батеријата, извадете ја од алатот и фрлате ја на безбедно место. Почитувајте ги локалните законски прописи што се однесуваат на фрлање во отпад на батеријата.
- Доколку алатот не се користи подолг временски период, батеријата мора да се извади од алатот.
- Не предизвикувајте спој на касетата за батеријата.
- Погледнете го поглавјето „ОДРЖУВАЊЕ“ за соодветни детали за мерките на претпазливост за време на одржувањето од корисникот.

СПЕЦИФИКАЦИИ

Модел:	VC005GL
Стандарден тип на филтер	Филтер од ткаенина (за сув прав)
Максимален волумен на воздух (со црево BL4040, $\varnothing 32$ мм x 1,7 м)	2,7 м ³ /мин.
Вакуум (со црево BL4040, $\varnothing 32$ мм x 1,7 м)	23 кРа
Капацитет што се надоместува	8 Л
Димензии (Д x Ш x В)	366 мм x 334 мм x 397 мм
Номинален напон	D.C. 36 V - 40 V макс.
Нето тежина	7,9 - 11,0 кг
Степен на заштита	IPX4

- Поради нашата континуирана програма за истражување и развој, спецификациите тука подлежат на промена без најава.
- Спецификациите и касетата за батеријата може да се разликуваат од држава до држава.
- Тежината не ги вклучува додатоците освен касетите за батерија. Најлесните и најтешките комбинации на тежина на уредот и касетите за батерија се прикажани во табелата.
- За влажен прав, потребни се пловечкиот и водениот филтер или филтерот од ткаенина.

Применлива касета за батерија и полнач

Касета за батерија	BL4020 / BL4025 / BL4040* / BL4050F* / BL4080F* * : Препорачана батерија
Полнач	DC40RA / DC40RB / DC40RC

- Некои од касетите за батерии и полначите наведени погоре може да не се достапни зависно од регионот во кој живеете.

▲ ПРЕДУПРЕДУВАЊЕ: Користете ги само касетите за батерии и полначите наведени погоре. Користењето какви било поинакви касети за батерии и полначи може да создаде ризик од повреда и/или пожар.

Симболи

Долунаведените ги прикажуваат симболите што може да се користат кај опремата. Пред употребата, проверете дали го разбирате нивното значење.



Прочитајте го упатството за користење.



Посветете особена грижа и внимание.



Предупредување! Правосмукалката може да содржи опасен прав.



Никогаш не стојте врз правосмукалката.



Класа на прав L (лесна). Правосмукалките се оспособени да собираат прав од класа L. Почитувајте ги прописите на вашата држава што се однесуваат на прав и на здравје и безбедност при работа.



Само за земјите на ЕУ
Поради присуство на опасни компоненти во опремата, отпадната електрична и електронска опрема, акумулаторите и батериите може да влијаат негативно врз животната средина и човековото здравје.

Не фрлајте ги електричните и електронските апарати или батериите во домашниот отпад!

Во согласност со Европската директива за фрлање електрична и електронска опрема, акумулатори, батерии и отпадни акумулатори и батерии, како и нивната адаптација во државниот закон, отпадната електрична опрема, батериите и акумулаторите треба да се чуваат одделно и да се достават на посебно место за собирање општински отпад, во согласност со прописите за заштита на животната средина.

Ова е означено со симболот на пречкртана корпа за отпадоци ставен на опремата.

Наменета употреба

Уредот е наменет за собирање сув прав. Уредот е погоден за комерцијална употреба, на пример во хотели, училишта, болници, фабрики, продавници, канцеларии и деловни простории.

Бучава

Типична А-вредност за ниво на бучавата одредена во согласност со EN60335-2-69:

Ниво на звучниот притисок (L_{pA}): 70 dB (A) или помалку
Отстапување (K): 2,5 dB (A)

Нивото на бучава при работа може да надмине 80 dB (A).

НАПОМЕНА: Номиналната вредност(и) за емисија на бучава е измерена во согласност со стандардни методи за испитување и може да се користи за споредување алати.

НАПОМЕНА: Номиналната вредност(и) за емисија на бучава може да се користи и како прелиминарна процена за изложеност.

▲ ПРЕДУПРЕДУВАЊЕ: Носете заштита за ушите.

▲ ПРЕДУПРЕДУВАЊЕ: Емисијата на бучава при фактичкото користење на алатот може да се разликува од номиналната вредност(и), зависно од начинот на којшто се користи алатот, особено од тоа како вид работен материјал се обработува.

▲ ПРЕДУПРЕДУВАЊЕ: Погрижете се да ги утврдите безбедносните мерки за заштита на лицето кое ракува со алатот врз основа на процена на изложеноста при фактичките услови на употреба (земајќи ги предвид сите делови на работниот циклус, како периодите кога електричниот алат е исклучен и кога работи во празен од, не само кога е активен).

Вибрации

Вкупна вредност на вибрациите (векторска сума на три оски) одредена во согласност со EN60335-2-69: Емисија на вибрации ($a_{h,m}$): 2,5 m/c^2 или помалку
Отстапување (K): 1,5 m/c^2

НАПОМЕНА: Вкупната вредност(и) на номиналната јачина на вибрациите е измерена во согласност со стандардни методи за испитување и може да се користи за споредување алати.

НАПОМЕНА: Вкупната вредност(и) на номиналната јачина на вибрациите може да се користи и како прелиминарна процена за изложеност.

▲ ПРЕДУПРЕДУВАЊЕ: Јачината на вибрациите при фактичкото користење на алатот може да се разликува од номиналната вредност(и), зависно од начинот на којшто се користи алатот, особено од тоа како вид работен материјал се обработува.

▲ ПРЕДУПРЕДУВАЊЕ: Погрижете се да ги утврдите безбедносните мерки за заштита на лицето кое ракува со алатот врз основа на процена на изложеноста при фактичките услови на употреба (земајќи ги предвид сите делови на работниот циклус, како периодите кога електричниот алат е исклучен и кога работи во празен од, не само кога е активен).

Декларација за сообразност од ЕУ

Само за земјите во Европа

Декларацијата за сообразност од ЕУ е вклучена во Додаток А од упатствата за корисникот.

БЕЗБЕДНОСНИ ПРЕДУПРЕДУВАЊА

Безбедносни предупредувања за безжичната правосмукалка

▲ ПРЕДУПРЕДУВАЊЕ: ВАЖНО! ПРОЧИТАЈТЕ ГИ ВНИМАТЕЛНО сите безбедносни предупредувања и сите упатства ПРЕД УПОТРЕБА. Ако не се почитуваат предупредувањата и упатствата, може да дојде до струен удар, пожар и/или тешки повреди.

1. Пред употребата, осигурете се дека оваа правосмукалка ќе ја користат само лица со соодветна обука за неа.
2. Пред користењето, на операторите ќе им бидат дадени информации, упатства и обука за користењето на машината и супстанциите за кои треба да се користи, вклучително и безбедниот начин на отстранување и фрлање на собраните материјали.

3. Пред употреба, секогаш погрижете се филтрите да се правилно монтирани. Не користете ја правосмукалката без поставени филтри. Веднаш заменете го оштетениот филтер. Препорачливо е да имате резервни филтри, бидејќи филтрите се потрошен материјал.
4. **ИЗБЕГНУВАЈТЕ НЕНАМЕРНО СТАРТУВАЊЕ.** Осигурете се дека прекинувачот е во позиција OFF (исклучено) кога ја монтирате батеријата(ите).
5. Не обидувајте се да собирате запаливи материјали, огномет, запалени цигари, жехок пепел, жешки метални делканици, остри материјали, како што се бричеви, игли, скршено стакло и сл.
6. **НИКОГАШ НЕ УПОТРЕБУВАЈТЕ ЈА ПРАВОСМУКАЛКАТА ВО БЛИЗИНА НА БЕНЗИН, ПЛИН, БОЈА, ЛЕПИЛА ИЛИ ДРУГИ СИЛНОЕКСПЛОЗИВНИ СУПСТАНЦИИ.** Прекинувачот создава искри при неговото **ВКЛУЧУВАЊЕ** и **ИСКЛУЧУВАЊЕ**. Истото го прави и менувачот на моторот додека работи. Може да настане опасна експлозија.
7. Никогаш не користете ја правосмукалката за смукање токсични, канцерогени, запаливи или други опасни материјали, како што се азбест, арсен, бариум, берилиум, олово, пестициди или други материјали опасни по здравјето.
8. Секогаш поставувајте ја правосмукалката на хоризонтална рамна површина за да се спречи нејзино паѓање или ненамерно поместување.
9. Никогаш не користете ја правосмукалката на отворено додека врне дожд.
10. За Финска, оваа машина не смее да се користи надвор на ниски температури.
11. Не користете ја во близина на топлински извори (печки и сл.).
12. Ако издувниот воздух се враќа во собата, мора да се обезбеди соодветна брзина на размена на воздух во собата. Треба да се погледнат државните прописи.
13. Не блокирајте ги влезот/излезот/отворите за ладење на смукалката. Овие отвори овозможуваат ладење на моторот. Треба внимателно да се избегнува нивно блокирање, бидејќи во спротивно, моторот ќе прегрее заради недостиг на вентилација.
14. Одржувајте добра стабилност и рамнотежа со носете цело време.
15. Немојте да го превиткувате, влечете или да газите врз цревето.
16. Исклучете ја правосмукалката веднаш ако забележите намалување на можностите или што било неправилно во текот на работењето.
17. **ИЗВАДЕТЕ ЈА БАТЕРИЈАТА(ИТЕ).** Кога не се користи, пред сервисирање и при промена на додатоците.
18. Исчистете ја и сервисирајте ја правосмукалката непосредно по секоја употреба за да ја одржувате во добра работна состојба.
19. **ОДРЖУВАЈТЕ ЈА ПРАВОСМУКАЛКАТА ГРИЖЛИВО.** Одржувајте ја правосмукалката чиста за подобра и посигурна изведба. Следете ги упатствата за промена на додатоци. Рачките нека бидат суви, чисти и без масло и маснотии.
20. **ПРОВЕРЕТЕ ДАЛИ ИМА ОШТЕТЕНИ ДЕЛОВИ.** Пред натамошната употреба на правосмукалката, треба да се провери дали има оштетен штитник или друг дел за да се утврди дека ќе работи исправно и правилно ќе ја извршува својата функција. Проверете ги порамнувањето на подвижните делови, прицврстеноста на подвижните делови, трошењето на деловите, монтажата и која било друга состојба што може да влијае врз работењето. Оштетените штитник или друг дел треба соодветно да се поправат или да се заменат во овластен сервисен центар, освен ако не е поинаку наведено во ова упатство за користење. Заменете ги неисправните прекинувачи во овластен сервисен центар. Не користете ја правосмукалката ако не може да се вклучи и исклучи со прекинувачот.
21. За сервисирање од страна на корисникот, машината може да се расклопи, исчисти и сервисира, колку што е разумно практично, без да се предизвика ризик на сервисниот персонал и другите лица.
22. Производителот или упатено лице треба да извршуваат техничка проверка на машината, најмалку еднаш годишно, којашто се состои од, на пример, проверка на филтрите за оштетувања, непропустливост на воздух на машината и соодветно функционирање на контролниот механизам.
23. При изведување сервис или поправки, сите контаминирани предмети што не може да се исчистат задоволително треба да се фрлат. Таквите предмети треба да се фрлаат во непропустливи кеси во согласност со техковната регулатива за фрлање таков отпад.
24. **РЕЗЕРВНИ ДЕЛОВИ.** При сервисирањето, користете само идентични резервни делови за замена.
25. **СКЛАДИРАЈТЕ ЈА ПРАВОСМУКАЛКАТА КОГА НЕ СЕ КОРИСТИ.** Кога не се користи, правосмукалката треба да се складира во затворен простор.
26. Бидете внимателни со вашата правосмукалка. Ако со неа се ракува грубо, тоа може да предизвика кршење дури и на најцврсто изградената правосмукалка.
27. Не обидувајте се да ја чистите надворешноста или внатрешноста со бензин, разредувач или хемиски средства за чистење. Може да дојде до пукнатини и промена на бојата.
28. Не користете ја правосмукалката во затворен простор каде што има запаливи, експлозивни и отровни испарувања од маслени бои, разредувачи на боја, бензин, некои средства против молци итн. или во области каде што има присуство на запалив прав.

29. Не ракувајте со овој или кој било друг алат ако сте под дејство на лекови или алкохол.
30. Како основно правило за безбедност, користете заштитна маска или заштитни очила со странични штитници.
31. Користете маска за заштита од прав кога работите во правилни услови.
32. Оваа машина не е наменета за употреба од лица, вклучувајќи деца, со намалени физички, сетилни или психички способности или од лица кои немаат доволно искуство и знаење.
33. Децата треба да се надгледуваат за да се уверите дека нема да си играат со правосмукалката.
34. Никогаш не ракувајте со батеријата(ите) и правосмукалката со влажни раце.
35. Бидете многу внимателни при чистење скали.
36. Не користете ја правосмукалката како стол или како работна маса. Машината може да падне и тоа да резултира со телесна повреда.
37. Не смукајте пена или сапуница. Тоа може да предизвика пената да излезе преку излезот за воздух, што ќе резултира со струен удар и оштетување на правосмукалката.

Користење и грижа за алатот на батерии

1. Полнете само со полначот одреден од страна на производителот. Полнач што е соодветен за еден тип батерија може да создаде ризик од пожар кога се користи со друга батерија.
2. Исклучиво користете ги електричните алати со конкретно наменети батерии. Користењето други батерии може да создаде ризик од повреда или пожар.
3. Како батеријата не се користи, држете ја настрана од други метални предмети, како што се спојвалки, монети, клучеви, шрафови или други мали метални предмети што можат да послужат како врска од еден на друг приклучок. Краткиот спој на батериските приклучоци може да доведе до изгореници или пожар.
4. При случаи на злоупотреба, од батеријата може да истече течност. Избегнувајте контакт со неа. Ако дојде до ненамерен контакт, измијте со вода. Ако течноста дојде во допир со очите, побарајте дополнителна медицинска помош. Течноста што истекла од батеријата може да предизвика иритација или изгореници.
5. Не користете батерии или алат што се оштетени или менувани. Оштетените или менуваните батерии може да прикажуваат непредвидливо однесување што резултира со оган, експлозија или опасност од повреда.
6. Не изложувајте ги батериите или алатот на оган или прекумерна температура. Изложувањето на оган или температура над 130°C може да предизвика експлозија.

7. Следете ги сите упатства за полнење и не полнете ги батериите или алатот надвор од температурниот опсег наведен во упатството. Неправилното менување или менувањето на температури надвор од наведениот опсег може да ја оштети батеријата и да ја зголеми опасноста од оган.

ЧУВАЈТЕ ГО УПАТСТВОТО.

▲ПРЕДУПРЕДУВАЊЕ: НЕ ДОЗВОЛУВАЈТЕ удобноста или познавањето на производот (стекнати со подолга употреба) да ве наведат да не се придржувате строго до безбедносните правила за овој производ. ЗЛОУПОТРЕБАТА или непочитувањето на безбедносните правила наведени во ова упатство може да предизвикаат тешка телесна повреда.

Важни безбедносни упатства за касетата за батеријата

1. Пред користење на касетата за батеријата, прочитајте ги сите упатства и ознаки за претпазливост на (1) полначот за батеријата, (2) батеријата и (3) производот што ја користи батеријата.
2. Не расклопувајте ја, ниту експериментирајте со касетата за батеријата. Тоа може да резултира со оган, прекумерна топлина или експлозија.
3. Ако оперативното времето станало прекумерно кратко, престанете веднаш со работа. Тоа може да резултира со ризик од прегревање, можни изгореници, па дури и експлозија.
4. Ако електролит навлезе во вашите очи, измијте ги со чиста вода и побарајте медицинска нега веднаш. Тоа може да резултира со губење на вашиот вид.
5. Не предизвикувајте спој на касетата за батеријата.
 - (1) Не допирајте ги контактите со никаков проводлив материјал.
 - (2) Избегнувајте да ја чувате касетата за батерија во сад со други метални предмети како што се шајки, монети и сл.
 - (3) На изложувајте ја касетата за батеријата на вода или дожд.
 Краткиот спој на батеријата може да предизвика голем проток на електрична енергија, прегревање, можни изгореници, па дури и пад на напојувањето.
6. Не складирајте и не користете ги алатот и касетата за батеријата на места каде што температурата може да достигне или надминува 50 °C (122 °F).
7. Не палете ја касетата за батерија дури и кога е многу оштетена или целосно потрошена. Касетата за батеријата може да експлодира ако се стави во оган.
8. Не заковувајте ја, сечете ја, фрлајте ја, испуштајте ја касетата за батерија, ниту удирајте ја од тврд предмет касетата за батеријата. Таквото однесување може да резултира со оган, прекумерна топлина или експлозија.

9. Не користете оштетена батерија.
10. Содржаните батерии со литиумови јони се подложни на условите во Правилата за опасни предмети.
За комерцијален транспорт на пр. од трети лица и посредници, мора да се следат посебните услови на пакувањата или ознаките. При подготовка на предметот кој треба да се испрати, консултирајте се со експерт за опасни материјали. Исто така, следете ги потенцијално подеталните национални правила. Залепете ги со леплива лента или маскирајте ги отворените контакти, а батеријата спакувајте ја, така што нема да се движи слободно во пакувањето.
11. Кога ја фрлате во отпад касетата за батеријата, извадете ја од алатот и фрлете ја на безбедно место. Почитувајте ги локалните законски прописи што се однесуваат на фрлање во отпад на батеријата.
12. Користете ги батериите само со произвидите назначени од Makita.
Монтирањето батерии на неусогласените производи може да резултира со пожар, прекумерна топлина, експлозија или истекување на електролитот.
13. Доколку алатот не се користи подолг временски период, батеријата мора да се извади од алатот.
14. Пред и по употребата, касетата за батеријата може да прими топлина што може да предизвика изгореници или изгореници од ниска температура. Внимавајте како ракувате со жешките касети за батерии.
15. Не допирајте го терминалот на алатот непосредно по употребата бидејќи може да се загрее доволно за да предизвика изгореници.
16. Не дозволувајте деланки, прав или земја да се заглават во терминалите, отворите и жлебовите на касетата за батерија. Тоа може да предизвика греење, запалување, пукање и дефект на алатот или касетата за батерија, што ќе резултира со изгореници или телесна повреда.
17. Освен ако алатката не поддржува употреба на електричните далноводи со висок напон во близина, не користете ја касетата за батерија во близина на електричните далноводи со висок напон. Тоа може да резултира со дефект или пад на напојувањето на алатот или касетата за батерија.
18. Држете ја батеријата подалеку од деца.

ЧУВАЈТЕ ГО УПАТСТВОТО.

ВНИМАНИЕ: Користете само оригинални батерии на Makita. Користењето неоригинални батерии на Makita или батерии што се изменети може да резултира со распакување на батеријата, предизвикувајќи пожар, телесна повреда и оштетување. Тоа исто така ќе ја поништи гаранцијата на Makita за алатот и полначот на Makita.

Совети за одржување максимален работен век на батеријата

1. Заменете ја касетата за батеријата пред целосно да се испразни. Секогаш запирајте ја работата со алатот и заменете ја касетата за батеријата кога ќе забележите дека алатот дава помала моќност.
2. Никогаш немојте да полните целосно полна касета за батерија. Прекумерното полнење го скратува работниот век на батеријата.
3. Полнете ја касетата за батеријата на собна температура од 10°C - 40°C. Дозволете загреаната касета за батерија да се олади пред да ја ставите на полнење.
4. Кога не ја користите касетата за батерија, извадете ја алатот или полначот.
5. Полнете ја касетата за батеријата доколку не ја користите подолго време (повеќе од шест месеци).

ОПИС НА ДЕЛОВИТЕ

- **Сл.1:** 1. Главна единица 2. Кафез на филтерот 3. Филтер од ткаенина 4. Резервоар

ОПИС НА ФУНКЦИТЕ

ВНИМАНИЕ: Пред секое нагодување или проверка на уредот, секогаш проверувајте дали уредот е исклучен и касетите за батеријата се извадени.

Монтирање или отстранување на касетата за батеријата

ВНИМАНИЕ: Секогаш исклучувајте го уредот пред да го монтирате или да ги вадите касетите за батеријата.

ВНИМАНИЕ: Цврсто држете ги правосмукалката и касетите за батеријата кога ги монтирате или вадите касетите за батеријата. Во спротивно, тие може да се лизнат од вашите раце, што ќе резултира со оштетување на правосмукалката и касетите за батерија или телесна повреда.

ВНИМАНИЕ: Внимавајте да не ги потфатите прстите кога го отворите или затворите капакот на батеријата. Во спротивно може да дојде до телесна повреда.

Правосмукалката има двојни отвори за батерии. Со две идентични батерии паралелно, може да го продолжите времето на работа за една или повеќе употреби, без да мора да застанете за да ги наполните батериите. Правосмукалката исто така работи и со една батерија, па може да избереете или со две батерии или со една батерија, зависно од вашите потреби.

- **Сл.2:** 1. Лев отвор за батерии 2. Десен отвор за батерии

Со две батерии

Континуираниот погон со две батерии овозможува подолго време на работа и поефикасно чистење. Кога првата батерија ќе се испразни, правосмукалката автоматски менува извор на напојување, така што ќе продолжи да работи со втората батерија.

НАПОМЕНА: Левиот отвор за батерии (кога е свртен кон предниот дел од правосмукалката) има приоритет над десниот отвор за батерии. Десниот отвор за батерии може да се идентификува само како извор на напојување, кога нема монтирана батерија во левиот отвор за батерии или кога батеријата во левиот отвор за батерии ќе се испразни.

НАПОМЕНА: Може да ја извадите батеријата од левиот отвор за батерии и да ја наполните откако правосмукалката ќе го префрли изворот на напојување од левиот отвор за батерии во десниот без да се прекине работата. За да му се даде приоритет на левиот отвор за батерии по монтирање на наполнетата батерија, рестартирајте ја правосмукалката.

Со една батерија

Потребна е само една батерија како извор на напојување во левиот или десниот отвор за батерии. Правосмукалката автоматски одредува кој отвор за батерии е достапен според работните услови.

Монтирање и демонтирање

За да ги монтирате касетите за батеријата, прво ослободете ја бравата и отворете го капакот на батеријата. Потоа вметнете ги касетите за батеријата.

► **Сл.3:** 1. Брава 2. Капак на батеријата

Порамнете ги јазичињата на касетите за батеријата со жлебовите во кукиштето за батерии и вметнете ги во местото. Вметнете ги докрај додека не се блокираат во местото при што ќе се слушне слаб клик.

Потоа заклучете го капакот на батеријата.

► **Сл.4:** 1. Касета за батерија 2. Копче

За да ги извадите касетите за батерија, повлечете ги од кукиштето за батерии додека ги притискате и држите копчињата на предната страна на касетите.

⚠ ВНИМАНИЕ: Секогаш монтирајте ја касетата за батеријата целосно. Во спротивно, може ненадејно да испадне од уредот, предизвикувајќи ви повреда вам или на некој друг околу вас.

⚠ ВНИМАНИЕ: Немојте да ја монтирате касетата за батеријата на сила. Ако касетата не може да се лизне лесно, тоа значи дека не е поставена правилно.

НАПОМЕНА: Кога правосмукалката ќе го префрли изворот на напојување од првата батерија на втората, може да биде потребно привремено запирање на работата, што ќе предизвика послабо смукање. Имајте предвид дека тоа не е дефект. Правосмукалката се оправа и продолжува со работа веднаш по паузата.

Укажување на преостанатиот капацитет на батеријата

Притиснете го копчето за проверка на касетата за батеријата за укажување на преостанатиот капацитет на батеријата. Индикаторските ламбички светнуваат неколку секунди.

► **Сл.5:** 1. Индикаторски ламбички 2. Копче за проверка

Индикаторски ламбички			Преостанат капацитет
Запалено	Исклучено	Трепка	
			75% до 100%
			50% до 75%
			25% до 50%
			0% до 25%
			Наполнете ја батеријата.
			Батеријата можеби е неисправна.

НАПОМЕНА: Во зависност од условите на користење и амбиенталната температура, индикацијата може да се разликува во мала мера од реалниот капацитет.

НАПОМЕНА: Првата (најлево) ламбичка на индикаторот ќе трепка кога работи системот за заштита на батеријата.

Индикатори за батерија на контролниот панел

Преостанатиот капацитет на батеријата може да се отчита од контролниот панел во секое време. Притиснете го копчето за проверка, па левиот и десниот индикатор соодветно ќе ги покажат нивоата на полнење на батериите.

► **Сл.6:** 1. Индикатори за батерија 2. Копче за проверка

► **Сл.7**

Статус на индикатор за батерија			Преостанат капацитет на батеријата
Вклучено	Исклучено	Трепка	
			од 50% до 100%
			од 20% до 50%
			од 0% до 20%
			Наполнете ја батеријата
			Не е вметната батерија

НАПОМЕНА: Индикаторите за батерија исто така ќе се активираат кога правосмукалката ќе почне да функционира или ќе го префрли изворот на напојување од еден на друг.

Систем за заштита на уредот/ батеријата

Уредот е опремен со систем за заштита на уредот/ батеријата. Овој систем автоматски го прекинува напојувањето на моторот за да го продолжи работниот век на уредот и на батеријата. Уредот автоматски ќе се исклучи за време на работењето ако тој или батеријата се најдат под еден од следниве услови:

Заштита од преоптоварување

Кога со уредот/батеријата се работи на начин што предизвикува повлекување прекумерно висока струја, уредот автоматски се исклучува. Во таква ситуација, исклучете го уредот и запрете со примената што предизвикала негово преоптоварување. Потоа, повторно вклучете го уредот за да се рестартира.

Заштита од прегревање

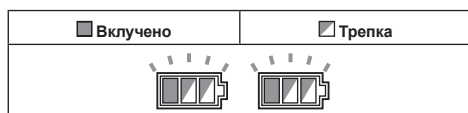

Кога уредот е прегреан, тој автоматски запира, а левиот и десниот индикатор за батерија трепкаат. Во оваа ситуација, оставете го уредот да се излади пред повторно да го вклучите.

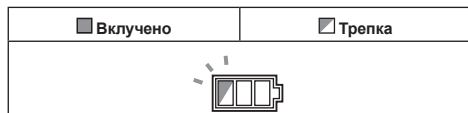

Кога батеријата е прегреана, уредот автоматски запира, а едниот од индикаторите за прегреана батерија трепка. Во оваа ситуација, оставете ја батеријата да се излади пред повторно да го вклучите уредот.

Заштита од прекумерно празнење

Кога капацитетот на батеријата ќе падне на ниско ниво, уредот автоматски запира. Ако уредот не работи заедно со работата на прекинувачот, извадете ги батериите од уредот и наполнете ги.

Заштита од други причини

Системот за заштита исто така е дизајниран и за други причини што може да го оштетат уредот и овозможува тој да запре автоматски. Преземете ги сите следни чекори за да ги отстраните причините кога уредот е доведен до привремено запирање или престанување на работата.

1. Исклучете го уредот и потоа повторно вклучете го за да се рестартира.
2. Наполнете ја батеријата(ите) или заменете ја/ ги со наполнета батерија(и).
3. Оставете ги уредот и батеријата(ите) да се оладат.

Доколку не дојде до подобрување со враќање на системот за заштита, контактирајте со локалниот сервисен центар на Makita.

Вклучување

Вклучување на правосмукалката

1. Свртете го прекинувачот за режим на подготвеност во позиција „I“ (ВКЛУЧЕНО) за да биде правосмукалката во режим на подготвеност.
2. Притиснете го копчето за напојување. За да ја префрлите правосмукалката во режим на подготвеност, повторно притиснете го копчето за напојување.

Исклучување на правосмукалката

Извршете еден од следниве чекори.

- Притиснете го копчето за напојување за да ја вратите правосмукалката во режим на подготвеност, а потоа свртете го прекинувачот за режим на подготвеност во позиција „O“ (ИСКЛУЧЕНО).
- Свртете го прекинувачот за режим на подготвеност во позиција „O“ (ИСКЛУЧЕНО).

Нагодување на силата на смукање

Силата на смукање може да се нагоди во согласност со работата што ќе се извршува.

- Свртете го копчето за нагодување на силата на смукање налево за да се намали силата на смукање.
- Свртете го копчето за нагодување на силата на смукање надесно за да се зголеми силата на смукање.

- **Сл.8:** 1. Прекинувач за режим на подготвеност 2. Копче за напојување 3. Копче за нагодување на силата на смукање

Тркала за блокирање и одблокирање

Предните тркала може да се блокираат со запирачи како помош за да правосмукалката стои мирно. Спуштете го лостот за стопирање рачно за да го блокирате тркалото, а дигнете го за да го отпуштите.

- **Сл.9:** 1. Тркало со зглоб 2. Лост за запирање 3. Позиција СЛОБОДНО 4. Позиција ЗАКЛУЧЕНО

НАПОМЕНА: Кога ја движите правосмукалката, осигурете се дека тркалото е отклучено. Ако ја движите правосмукалката со тркалото во заклучена позиција, може да дојде до негово оштетување.

Транспортна рачка

▲ВНИМАНИЕ: Подигнувајте го и носете го уредот внимателно. Во спротивно, може да дојде до телесна повреда или оштетување на уредот.

Кога ја носите правосмукалката, држете ја за рачката на главната единица. Рачката има можност за вовлекување во главната единица кога не се користи.

- **Сл.10**

СОСТАВУВАЊЕ

⚠ ВНИМАНИЕ: Пред да извршувате каква било работа на уредот, секогаш проверувајте дали тој е исклучен и дали касетите за батеријата се извадени.

⚠ ВНИМАНИЕ: Секогаш носете маска за прав при составување или одржување.

Монтирање филтер за прав (HEPA) и предфилтер (за сув прав)

Опционален прибор

⚠ ВНИМАНИЕ: Никогаш не смукајте вода, ниту други течности, ниту пак влажен прав кога го користите филтерот за прав. Смукањето такви работи може да предизвика кршење на филтерот за прав.

За да го користите филтерот за прав:

1. Отстранете го кафезот на филтерот и филтерот од ткаенина.
▶ **Сл.11:** 1. Кафез на филтерот 2. Филтер од ткаенина 3. Резервоар
2. Поставете го предфилтерот во резервоарот со усогласување на позиционите ознаки за монтажа на предфилтерот и резервоарот.
3. Поставете го придушувачот во предфилтерот, а потоа ставете го филтерот за прав над придушувачот со усогласување на позиционите ознаки за монтажа на филтерот за прав и предфилтерот.
4. Монтирајте ја главната единица над резервоарот и обезбедете ги со резиња за блокирање.
▶ **Сл.12:** 1. Главна единица 2. Филтер за прав (HEPA) 3. Придушувач 4. Предфилтер 5. Резервоар 6. Позициона ознака за монтирање

ЗАБЕЛЕШКА: Пред употреба на филтерот за прав, осигурете се дека предфилтерот и придушувачот секогаш се користат заедно. Не е дозволено филтерот за прав да се монтира самостојно.

Монтирање хартиена торба

Опционален прибор

⚠ ПРЕДУПРЕДУВАЊЕ: Пред да користите хартиена торба, осигурете се дека филтерот од ткаенина или предфилтерот се користат заедно. Ако не се користи заедно со филтерот од ткаенина/предфилтерот, може да се предизвика необична бучава и топлина, што може да резултира со пожар.

ЗАБЕЛЕШКА: Никогаш не смукајте вода, ниту други течности, ниту пак влажен прав кога користите хартиена торба. Смукањето такви работи може да предизвика кинење на хартиената торба.

ЗАБЕЛЕШКА: Кога користите филтер од ткаенина, осигурете се дека кафезот на филтерот се користи заедно со него.

ЗАБЕЛЕШКА: Кога се користи предфилтерот, осигурете се дека филтерот за прав и придушувачот се користат заедно.

1. Одвиткајте ја хартиената торба.
2. Порамнете го отворот на хартиената торба со доводот за прав на резервоарот.
3. Монтирајте ја хартиената торба во резервоарот со отворот на картонот закачен на држачот на хартиената торба.
▶ **Сл.13:** 1. Хартиена торба 2. Отвор на картонот 3. Држач на хартиената торба 4. Довод за прав

Монтирање на полиетиленската вреќа

Со монтирана полиетиленска вреќа во резервоарот, лесно ќе може да го празните резервоарот без да ги извалкате рацете.

Поставете полиетиленска вреќа над резервоарот и вметнете една страна од горниот раб на вреќата на нејзиниот отворен крај, помеѓу плочата на држачот и предниот ѕид на резервоарот.

- ▶ **Сл.14:** 1. Плоча на држачот 2. Преден ѕид на резервоарот 3. Полиетиленска вреќа

Распределете ги другите горни рабови од вреќата нанадвор, над горните рабови на резервоарот. Поставете го филтерот од ткаенина или предфилтерот над полиетиленската вреќа за да се зацврсти отворот на вреќата.

- ▶ **Сл.15:** 1. Филтер од ткаенина/предфилтер

НАПОМЕНА: Може да се користи комерцијално достапна полиетиленска вреќа. Се препорачува да биде со дебелина од 0,04 мм или повеќе.

НАПОМЕНА: Ако се собере премногу прав, вреќата може лесно да се скине, затоа не собирајте прав повеќе од половината од капацитетот на вреќата.

Празнење резервоар со полиетиленска вреќа

⚠ ПРЕДУПРЕДУВАЊЕ: Секогаш проверувајте дали правосмукалната е исклучена и дали касетите за батеријата се извадени пред да го испразните резервоарот. Во спротивно, може да дојде до струен удар и тешка телесна повреда.

ЗАБЕЛЕШКА: Не применувајте преголема сила врз резервоарот. Ако се применува преголема сила, може да дојде до деформирање и оштетување на деловите.

ЗАБЕЛЕШКА: Празните го резервоарот најмалку еднаш дневно, иако тоа сепак зависи од волуменот на собран прав во резервоарот. Во спротивно, силата на смукање ќе се намали и може да дојде до дефект на моторот.

ЗАБЕЛЕШКА: Не држете ги куките ниту резињата кога го празните резервоарот. Држењето на куките или резињата може да предизвика нивно кршење.

Отпуштете ги резињата за блокирање и подигнете ја главната единица од резервоарот.

Истресете го правот од филтерот од ткаенина или предфилтерот пред да го подигнете филтерот од резервоарот.

Потоа извадете ја полиетиленската вреќа од резервоарот, затворајќи го отворот на вреќата со рака.

► **Сл.16:** 1. Полиетиленска вреќа 2. Резервоар

НАПОМЕНА: Внимателно извадете ја полиетиленската вреќа од резервоарот за да се избегне нејзиното гребење или кинење од рабовите во внатрешноста на резервоарот.

НАПОМЕНА: Испразнете ја полиетиленската вреќа пред да се наполни. Ако се собере премногу прав во резервоарот, полиетиленската вреќа може да се скине.

Монтирање повеќенаменска закачалка

Користете ја повеќенаменската закачалка за држење црево, прибор и додатоци што не се користат, а може да ги извадите брзо во согласност со вашите претпочитања.

► **Сл.17**

Поставете ја повеќенаменската закачалка над основата за монтирање во задниот дел од правосмукалната, поставувајќи ги шините на повеќенаменската закачалка по должина на жлебовите на основата за монтирање.

► **Сл.18:** 1. Повеќенаменска закачалка 2. Основа за монтирање

Монтирање МАКРАС-адаптер

Опционален прибор

Кутиите за чување на МАКРАС, што може да се поврзуваат и редат, може да се монтираат во горниот дел од правосмукалната со опционален адаптер. Кутиите се достапни во многу големини и стилови што им одговараат на вашите претпочитања.

Поставете ја закачалката на основата за монтирање над рачката на правосмукалната со површината за монтирање свртена нагоре кога рачката е превиткана во затворена положба.

► **Сл.19:** 1. Закачалка на основата за монтирање 2. Површина за монтирање 3. Рачка

Монтирајте го МАКРАС-адаптерот на закачалката на основата за монтирање и зацврстете ги заедно со четирите дадени шрафа.

► **Сл.20:** 1. МАКРАС-адаптер 2. Закачалка на основата за монтирање 3. Шрафа

Подигнете ја лентата за притискање и затегнете го копчето за да ги подготвите кутиите на МАКРАС на правосмукалната.

► **Сл.21:** 1. Лента за притискање 2. Копче

НАПОМЕНА: За детали во врска со монтирањето на кутиите на МАКРАС, погледнете ги дадените упатства со МАКРАС-адаптерите и кутиите.

Поврзување на црево

ЗАБЕЛЕШКА: Никогаш не виткајте го и не газете го црево. Никогаш не движете ја правосмукалната држејќи ја за црево. Прекумерната сила, газењето и влечењето за црево може да предизвикаат кршење или деформирање на црево.

ЗАБЕЛЕШКА: Кога смукате отпад со голем обем, како на пример делканици од стружење, бетонски прав или слични работи освен отпад со мал обем, користете го црево со внатрешен дијаметар од 38 мм (опционален додаток). Ако се користи црево со внатрешен дијаметар од 28 мм (опционален додаток), тоа може да се затне и да се оштети.

Вметнете го крајот на црево во доводот за прав (влез за црево) на правосмукалната, потоа свртете го надесно додека не се блокира во место.

► **Сл.22:** 1. Црево 2. Довод за прав (влез за црево)

Монтирање или отстранување додатоци на правосмукалната

⚠ВАЖНО: По монтирање на додатокот, проверете дали е монтиран безбедно. Доколку додатокот е монтиран неправилно, може да се откачи и да предизвика телесна повреда.

Додатоци со функција за заклучување

ЗАБЕЛЕШКА: Кога ќе го монтирате додатокот со функција за заклучување, порамнете го копчето за отпуштање со куката на додатокот. Доколку не се порамнети, додатокот нема да се заклучи и може да се откачи од правосмукалната.

Вметнете го додатокот во отворот за смукање на правосмукалната притискајќи ги заедно со кликање. За вадење на додатокот, извлекувајте го додека го притискате копчето за отпуштање.

► **Сл.23:** 1. Отвор за смукање со функција за заклучување 2. Копче за отпуштање 3. Додаток со функција за заклучување

НАПОМЕНА: Додатокот со функција за заклучување може да се монтира само во отворот за смукање со функција за заклучување.

► **Сл.24:** 1. Додаток со функција за заклучување 2. Отвор за смукање со функција за заклучување 3. Отвор за смукање без функција за заклучување

Кога користите додаток без функција за заклучување

Опционален прибор

Вметнете го додатокот во отворот за смукање на правосмукалката со притискање и рачно зашрафување во место.

Свртете го со рака и разделете го додатокот од отворот за смукање по употребата.

► Сл.25

Нагодување на должините на лизгачката продолжна цевка

Лизгачката продолжна цевка може да се комбинира за помали и поголеми должини. Тоа овозможува чистење тешко достапни области и опции за удобно позиционирање.

Повлечете ја и извлечете ја лизгачката цевка за да ги смените должините на цевките додека го притискате и држите копчето за лизгање.

Отпуштете го копчето за лизгање за да се блокира лизгачката цевка во посакуваната позиција.

► Сл.26: 1. Лизгачка цевка 2. Копче за лизгање

ОДРЖУВАЊЕ

⚠ВНИМАНИЕ: Пред проверки или одржување, секогаш проверувајте дали уредот е исклучен и касетите за батерија се извадени.

ЗАБЕЛЕШКА: За чистење, не користете нафта, бензин, разредувач, алкохол или слично. Тие средства ја вадат бојата и може да предизвикаат деформации или пукнатини.

За да се одржи БЕЗБЕДНОСТА и СИГУРНОСТА на производот, поправките, одржувањата или дотерувањата треба да се вршат во овластени сервисни или фабрички центри на Makita, секогаш со резервни делови од Makita.

Складирање на додатоките

Приборот и додатоките што не се користат, како на пример смукалки и четки, може да се закачат и складираат на повеќенаменската закачалка во задниот дел од правосмукалката.

► Сл.27: 1. Повеќенаменска закачалка 2. Прибор и додатоките што не се користат

Цевките (со монтиран опционален запирач) може да се постават на држачот за цевки кога не ја користите правосмукалката на пократок период.

► Сл.28: 1. Запирач (опционален додаток)
2. Држач за цевка

Цревото може да се намота и складира околу кукиштето на правосмукалката во големи кругови. Оставете го почетниот крај вметнат во влезот за црево, закачете ги круговите на повеќенаменската закачалка и вртејте го слободниот крај.

► Сл.29

Чистење на филтерот од ткаенина

Чистете ги филтерот од ткаенина во редовни интервали, бидејќи затнатиот филтер може да резултира со отежнато смукање.

Повремено избришете го и истресете го правот од филтерот од ткаенина со рака.

► Сл.30: 1. Филтер од ткаенина

Чистење на филтерот за прав (HEPA) и предфилтерот

Опционален прибор

Чистете ги филтерот за прав, предфилтерот и придушувачот во редовни интервали, бидејќи затнатите филтри и придушувач може да резултираат со отежнато смукање.

Рутински бришете ги и тресете ги филтрите и придушувачот со рака.

Повремено, мијте го филтерот за прав со вода, бришете го и оставете го целосно да се суши под сенка пред употребата. Никогаш не мијте ги филтрите во машина за перење алишта.

► Сл.31

НАПОМЕНА: Не тријте ги ниту гребете ги филтерот за прав, предфилтерот или придушувачот со тврди предмети, како на пример, четка или лопатче.

НАПОМЕНА: Филтрите се абат со текот на времето. Препорачливо е да имате резервни филтри.

ОПЦИОНАЛЕН ПРИБОР

⚠ВНИМАНИЕ: Овој прибор или додатоци се препорачуваат за користење со алатот од Makita дефиниран во упатството. Со користење друг прибор или додатоци може да се изложите на ризик од телесни повреди. Користете ги приборот и додатоците само за нивната назначена намена.

Ако ви треба помош за повеќе детали за приборот, прашајте во локалниот сервисен центар на Makita.

- Црево
- Предни муфови (22, 24, 38)
- Рамна цевка
- Продолжна цевка
- Додаток за агли
- Кружна четка
- Филтер за прав, HEPA (за сув прав)
- Придушувач
- Предфилтер
- Филтер од ткаенина
- Склоп на додатокот за агли
- Свиткана цевка
- Полиетиленска вреќа
- Хартиена торба
- МАКРАС-адаптер
- Оригинална батерија и полнач на Makita

НАПОМЕНА: Некои ставки на листата може да се вклучени со алатот како стандарден прибор. Тие може да се разликуваат од држава до држава.

УПОЗОРЕЊЕ

- Није предвиђено да овај уређај користе особе, у које спадају и деца, са умањеним физичким, чулним или менталним способностима, односно особе које немају одговарајуће искуство и знање.
- Надгледајте децу како бисте били сигурни да се неће играти усисивачем.
- Погледајте поглавље „СПЕЦИФИКАЦИЈЕ“ за референцу типа батерије.
- Погледајте одељак „Постављање и уклањање улошка батерије“ да бисте сазнали како да уклоните или поставите батерију.
- Када одлажете уложак батерије на отпад, извадите га из алата и одложите на безбедно место. Придржавајте се локалних прописа у вези са одлагањем батерије.
- Ако се алат не користи током дужег периода, батерија мора да се извади из алата.
- Немојте да изазивате кратак спој улошка батерије.
- Погледајте поглавље „ОДРЖАВАЊЕ“ за одговарајуће детаље о мерама предострожности током корисничког одржавања.

ТЕХНИЧКИ ПОДАЦИ

Модел:	VC005GL
Тип са стандардним филтером	Платнени филтер (за суву прашину)
Макс. запремина ваздуха (са улошком батерије BL4040 и цревом $\varnothing 32$ мм x 1,7 м)	2,7 м ³ /мин
Усисивач (са улошком батерије BL4040 и цревом $\varnothing 32$ мм x 1,7 м)	23 kPa
Капацитет који може да се поврати	8 л
Димензије (Д x Ш x В)	366 мм x 334 мм x 397 мм
Номинални напон	DC 36 V – 40 V макс.
Нето тежина	7,9 – 11,0 кг
Степен заштите	IPX4

- На основу нашег непрестаног истраживања и развоја задржавамо право измена наведених техничких података без претходне најаве.
- Технички подаци и уложак батерије могу да се разликују у различитим земљама.
- Тежина не укључује други прибор осим уложака батерије. У табели су приказане најлакше и најтеже комбинације тежине уређаја и улошка батерије.
- За мокру прашину је потребна пловка или платнени филтер.

Применљив уложак батерије и пуњач

Уложак батерије	BL4020 / BL4025 / BL4040* / BL4050F* / BL4080F* * : Препоручена батерија
Пуњач	DC40RA / DC40RB / DC40RC

- Неки горенаведени улошци батерија и пуњачи можда неће бити доступни у зависности од места становања.

▲ УПОЗОРЕЊЕ: Користите само горенаведене улошке батерије и пуњаче. Коришћење других уложака батерије и пуњача може узроковати повреде и/или пожар.

Симболи

У наставку су приказани симболи који се односе на опрему. Пре употребе се обавезно упознајте са њиховим значењем.



Прочитајте упутство за употребу.



Будите нарочито пажљиви и опрезни.



Упозорење! У усисивачу се можда налази опасна прашина.



Немојте стајати на усисивачу.



Категорија прашине L (лагано). Усисивач може да усисава категорије прашине L. Придржавајте се прописа у вашој земљи у вези са категоријама прашине и здрављем и безбедношћу на радном месту.



Само за земље ЕУ
Због присуства штетних компонента у опреми, отпад од електричне и електронске опреме, акумулатора и батерија, може да има негативан утицај на животну средину и здравље људи. Не одлажите електричне и електронске уређаје или батерије са кућним отпадом! У складу са европском директивом о отпаду од електричне и електронске опреме и о акумулаторима и батеријама и отпаду од акумулатора и батерија, као и њеном прилагођавању националном закону, отпад од електричне и електронске опреме, батерија и акумулатора мора да се прикупи одвојено и достави одвојеном сабиралишту за комунални отпад који ради у складу са прописима о заштити животне средине.
То означава симбол прецртане канте за смеће на опреми.

Намена

Овај уређај је намењен за сакупљање суве прашине. Овај уређај је погодан за комерцијалну употребу, на пример у хотелима, школама, болницама, фабрикама, продавницама, канцеларијама и просторима за издавање.

Бука

Типичан А-пондерисани ниво буке одређен је према стандарду EN60335-2-69:

Ниво звучног притиска (L_{pA}): 70 dB (A) или мање
Несигурност (K): 2,5 dB (A)

Ниво буке током рада може да премаши 80 dB (A).

НАПОМЕНА: Декларисане вредности емисије буке су измерене према стандардизованом мерном поступку и могу се користити за упоређивање алата.

НАПОМЕНА: Декларисана вредност емисије буке се такође може користити за прелиминарну процену изложености.

▲УПОЗОРЕЊЕ: Носите заштитне слушалице.

▲УПОЗОРЕЊЕ: Емисије буке током стварне примене електричног алата могу се разликовати од декларисане вредности у зависности од начина на који се користи алат, а посебно која врста предмета се обрађује.

▲УПОЗОРЕЊЕ: Уверите се да сте идентификовали безбедносне мере за заштиту руковаоца које су засноване на процени изложености у стварним условима употребе (узимајући у обзир све делове радног циклуса, као што је време рада уређаја, али и време када је алат искључен и када ради у празном ходу).

Вибрације

Укупна вредност вибрација (векторски збир по три осе) одређена је према стандарду EN60335-2-69: Вредност емисије вибрација ($a_{h,m}$): 2,5 m/s^2 или мања
Несигурност (K): 1,5 m/s^2

НАПОМЕНА: Декларисане укупне вредности вибрација су измерене према стандардизованом мерном поступку и могу се користити за упоређивање алата.

НАПОМЕНА: Декларисане укупне вредности вибрација се такође могу користити за прелиминарну процену изложености.

▲УПОЗОРЕЊЕ: Вредност емисије вибрација током стварне примене електричног алата може се разликовати од декларисане вредности у зависности од начина на који се користи алат, а посебно која врста предмета се обрађује.

▲УПОЗОРЕЊЕ: Уверите се да сте идентификовали безбедносне мере за заштиту руковаоца које су засноване на процени изложености у стварним условима употребе (узимајући у обзир све делове радног циклуса, као што је време рада уређаја, али и време када је алат искључен и када ради у празном ходу).

ЕЗ декларација о усaglашености

Само за европске земље

ЕЗ декларација о усaglашености део је Додатка А у овом приручнику са упутствима.

БЕЗБЕДНОСНА УПОЗОРЕЊА

Безбедносна упозорења за бежични усисивач

▲УПОЗОРЕЊЕ: ВАЖНО ПАЖЉИВО ПРОЧИТАЈТЕ сва безбедносна упозорења и упутства **ПРЕ КОРИШЋЕЊА**. Непоштовање упозорења и упутства може изазвати струјни удар, пожар и/или тешке телесне повреде.

1. Пре коришћења проверите да ли ће усисивачем руковати особе које су прошле одговарајућу обуку за његово коришћење.
2. Пре употребе, корисници добијају информације, упутства и обуку за коришћење овог уређаја, као и за супстанце за које ће да га користе, укључујући безбедан начин уклањања и одлагања усисаног материјала.
3. Пре него што почнете са радом, увек се уверите да су филтери правилно постављени. Немојте да користите усисивач без постављених филтера. Одмах замените оштећени филтер. Препоручује се да имате замену за њих, јер су филтери потрошни материјал.

4. **ВОДИТЕ РАЧУНА ДА НЕ УКЉУЧУЈЕТЕ СЛУЧАЈНО УСИСИВАЧ.** Пре постављања батерија, проверите да ли је прекидач искључен.
5. Немојте да усисавате запаљиве материјале, петарде, неугашене цигарете, врео пелео, вреле металне опилјке, оштре предмете као што су жиљети, игле, поломљено стакло и слично.
6. **НЕМОЈТЕ НИКАДА ДА КОРИСТИТЕ УСИСИВАЧ У БЛИЗИНИ БЕНЗИНА, ПЛИНА, ФАРБЕ, ЛЕПКА И ДРУГИХ ЕКСПЛОЗИВНИХ МАТЕРИЈА.** Прекидач варнички када се укључује и искључује. Исто важи и за електромотор током коришћења. Може доћи до опасне експлозије.
7. Никада не усисавајте токсичне, канцерогене, запаљиве или друге опасне материјале као што су азбест, арсеник, баријум, берилијум, олово, пестициди или други материјали опасни по здравље.
8. Увек користите усисивач на хоризонталној равной површини да бисте спречили да случајно падне или се помери.
9. Немојте да користите усисивач напољу по киши.
10. За Финску, ова машина не сме да се користи на отвореном при ниској температури.
11. Немојте да користите усисивач у близини топлотних извора (шпорета итд.).
12. Ако се издувни ваздух врати у просторију, неопходно је да обезбедите одговарајућу размену ваздуха у просторији. Неопходно је да проверите националне прописе.
13. Немојте да блокирате улаз или излаз за усисавање, као ни вентилационе отворе. Ови отвори омогућавају хлађење мотора. Пазите да не запушите отворе да мотор не би прегорео због недостатка вентилације.
14. Увек морате имати одговарајући ослонац и одржавати равнотежу.
15. Немојте да савијате и вучете црево или газите по њему.
16. Одмах искључите усисивач ако приметите да лоше ради или да не ради нормално.
17. **УКЛОНИТЕ БАТЕРИЈЕ.** Искључите га када га не користите, пре сервисирања и приликом замене прибора.
18. Очистите и сервисирајте усисивач одмах након сваке употребе како би остао у беспрекорном стању.
19. **ПАЖЉИВО ОДРЖАВАЈТЕ УСИСИВАЧ.** Редовно чистите усисивач за квалитетнији и безбеднији рад. Придржавајте се упутстава за замену прибора. Ручке морају бити суве, чисте и на њима не сме бити уља нити мазива.
20. **ПРОВЕРИТЕ ДА ЛИ ИМА ОШТЕЋЕНИХ ДЕЛОВА.** Пре следећег коришћења усисивача, штитник или неки други оштећени део треба детаљно да прегледате и да процените да ли ће исправно да ради и обавља своју функцију. Проверите усклађеност покретних делова, спојеве покретних делова, ломове делова, монтажу и све друге услове који могу да утичу на рад алата. Штитник или неки други оштећени део треба да поправи или замени овлашћени сервис осим ако није другачије наведено на неком другом месту у овом приручнику са упутствима. Неисправне прекидаче треба да замени овлашћени сервис. Немојте да користите усисивач ако не можете да га укључите и искључите помоћу прекидача.
21. Приликом сервисирања, машина ће бити растављена, очишћена и сервисирана, докле год је разумно примењиво, без ризика по сервисере и друге особе.
22. Произвођач или обучена особа треба да обави технички преглед машине барем једном годишње, а тај преглед треба да обухвата проверу постојања евентуалних оштећења на филтерима, заптивности машине и правилног функционисања контролног механизма.
23. Када спроводите сервис или поправку, све запрљане делове који се не могу очистити на задовољавајући начин треба да одложите у отпад. Сместите те делове у непропустљиве вреће у складу са важећим прописима о одлагању отпада.
24. **РЕЗЕРВНИ ДЕЛОВИ.** За сервисирање користите истоветне резервне делове.
25. **ЧУВАЈТЕ НА ПРИКЛАДНОМ МЕСТУ УСИСИВАЧ КОЈИ СЕ НЕ КОРИСТИ ОДРЕЂЕНИ ПЕРИОД.** Када се не користи, усисивач треба да се држи у затвореном.
26. Чувајте свој усисивач. Грубим руковањем можете покварити и најотпорнији усисивач.
27. Немојте да покушавате да чистите спољни или унутрашњи простор у којем се налазе бензин, разређивач или хемијска средства за чишћење. Могу да се појаве пукотине и може доћи до губитка боје.
28. Немојте да користите усисивач у затвореном простору са запаљивим, експлозивним или токсичним испарењима од уљаних боја, разређивача за фарбу, бензина, неких супстанци за заштиту од мољаца, као ни у просторијама у којима је присутна запаљива прашина.
29. Немојте да користите овај или неки други уређај док сте под дејством наркотика или алкохола.
30. Основно безбедносно правило је да се користе заштитне наочаре или наочаре са бочним штитницима.
31. Користите маску у веома прашњавим просторијама.
32. Није предвиђено да овај уређај користе особе, у које спадају и деца, са умањеним физичким, чулним или менталним способностима, односно особе које немају одговарајуће искуство и знање.
33. Надгледајте децу како бисте били сигурни да се неће играти усисивачем.
34. Немојте да додирујете батерије и усисивач мокрим рукама.
35. Будите нарочито пажљиви када чистите док сте на степеницама.

36. Немојте да користите усисивач као столицу или подлогу за рад. Ако уређај падне, можете да се повредите.
37. Немојте да усисавате пену или течност са сапуницом. У супротном, пена може почети да излази кроз отвор за ваздух, што може да доведе до струјног удара и оштећења усисивача.

Коришћење и одржавање алата са батеријом

1. Пуните батерију искључиво помоћу пуњача који је навео произвођач. Ако се пуњач који је намењен за одређену врсту батерије користи са другом батеријом, може да дође до опасности од пожара.
2. Електричне алате користите само са батеријама које су предвиђене за њих. Коришћење других врста батерија може да изазове ризик од повреде и пожара.
3. Када се батерија не користи, држите је даље од других металних предмета, попут спаљалица, новчића, кључева, ексера, завртања и других малих металних предмета који могу да преспоје два прикључка. Кратак спој између прикључака батерије може да доведе до опекотина или пожара.
4. У случају злоупотребе батерије из ње може исцурити течност. У том случају, пазите да не дођете у додир с њом. Ако случајно дођете у додир с батеријом, исперите место додира водом. Ако течност доспе у очи, потражите и помоћ лекара. Течност која исцури из батерије може да изазове иритацију или опекотине.
5. Немојте да користите батерију или алат који су оштећени или модификовани. Оштећене или модификоване батерије могу испољити непредвидиво понашање које може довести до пожара, експлозије или ризика од задобијања повреда.
6. Немојте да излажете батерију или алат ватри или високој температури. Излагање ватри или температури изнад 130 °C може довести до експлозије.
7. Придржавајте се свих упутстава за пуњење и немојте да пуните батерију или алат изнад опсега температуре који је наведен у упутствима. Неисправно пуњење или пуњење на температурама изнад наведеног опсега може оштетити батерију и повећати ризик од пожара.

САЧУВАЈТЕ ОВО УПУТСТВО.

▲ УПОЗОРЕЊЕ: НЕМОЈТЕ себи да дозволите да занемарите строга безбедносна правила која се односе на овај производ услед чињенице да сте производ добро упознали и стекли рутину у руковању њиме (услед честог коришћења). **НЕНАМЕНСКА УПОТРЕБА** или непоштовање безбедносних правила наведених у овом упутству могу довести до тешких телесних повреда.

Важна безбедносна упутства која се односе на уложак батерије

1. Пре употребе улошка батерије, прочитајте сва упутства и безбедносне ознаке на (1) пуњачу батерије, (2) батерији и (3) производу који користи батерију.
2. Не растављајте и не модификујте уложак батерије. Тиме можете да изазовете пожар, прекомерно загревање или експлозију.
3. Ако се време рада знатно скратило, одмах престаните са коришћењем. То може да доведе до ризика од прегревања, могућих опекотина, па чак и експлозије.
4. Ако електролит доспе у очи, исперите их чистом водом и одмах затражите помоћ лекара. То може да доведе до губитка вида.
5. Немојте да изазивате кратак спој улошка батерије:
 - (1) Немојте додиривати прикључке било којим проводним материјалом.
 - (2) Избегавајте складиштење улошка батерије у кутији са другим металним предметима као што ексери, новчићи итд.
 - (3) Немојте да излажете уложак батерије води или киши.
 Кратак спој батерије може да доведе до великог протока струје, прегревања, могућих опекотина, па чак и прегоривања.
6. Немојте да складиштите и користите алат и уложак батерије на местима где температура може да достигне или премаше 50 °C (122 °F).
7. Немојте да палите уложак батерије чак ни када је озбиљно оштећен или потпуно похабан. Уложак батерије може да експлодира у ватри.
8. Немојте да закивате, сечете, ломите, бацате или испуштате уложак батерије, или да њиме ударате по чврстој површини. На тај начин можете да изазовете пожар, прекомерно загревање или експлозију.
9. Немојте да користите оштећену батерију.
10. Садржане литијум-јонске батерије подлежу Закону о превозу опасних материја. Приликом комерцијалног превоза, нпр. од стране трећих лица и превозника, мора се обратити посебна пажња на специјалне захтеве паковања и обележавања. Приликом припреме материјала за превоз, потребно је саветовати се са стручњаком за опасне материје. Такође обратите пажњу на евентуалне даље националне прописе. Омотајте траком или прекријте отворене контакте и запакујте батерију тако да се не може померати унутар паковања.
11. Када одлажете уложак батерије на отпад, извадите га из алата и одложите на безбедно место. Придржавајте се локалних прописа у вези са одлагањем батерије.
12. Батерије користите само са производима које је навела компанија Makita. Постављање батерије на производе који нису усаглашени може да доведе до пожара, прекомерне топлоте, експлозије или цурења електролита.

13. Ако се алат не користи током дужег периода, батерија мора да се извади из алата.
14. Током и након коришћења, уложак батерије може да акумулира толико топлоте да то може довести до опекотина, уобичајених и нискотемпературних. Пажљиво рукујте врућим улошцима батерије.
15. Не додирујте контакте алата одмах након коришћења јер су можда толико врући да могу да изазову опекотине.
16. Водите рачуна да се струготина, прашина или земља не заглаве у контактима, рупицама и жлебовима улошка батерије. То може проузроковати загревање, запаљивање, пуцање и неисправност алата или улошка батерије, што може да доведе до опекотина или телесних повреда.
17. Осим ако алат то не подржава, немојте да користите уложак батерије близу високонапонских разводних линија електричне струје. У супротном може доћи до квара или прегоривања алата или улошка батерије.
18. Држите батерију ван домаћаја деце.

САЧУВАЈТЕ ОВО УПУТСТВО.

ПАЖЊА: Користите само оригиналне Makita батерије. Коришћење Makita батерија које нису оригиналне или батерија које су измењене може да доведе до пуцања батерије, које може да изазове пожар, телесне повреде или штету. То ће такође поништити гаранцију компаније Makita за Makita алат и пуњач.

Савети за максимално трајање батерије

1. Напуните уложак батерије пре него што се потпуно испразни. Сваки пут прекините рад са алатом и напуните уложак батерије када приметите да је снага алата слабија.
2. Никада немојте да поново пуните потпуно напуњени уложак батерије. Препуњавање скраћује радни век батерије.
3. Пуните уложак батерије на собној температури између 10°C и 40°C (између 50°F и 104°F). Сачекајте да се врући уложак батерије охлади пре пуњења.
4. Када не користите уложак батерије, извадите га из алата или пуњача.
5. Напуните уложак батерије ако га нећете користити дуже време (више од шест месеци).

ОПИС ДЕЛОВА

- **Слика1:** 1. Главна јединица 2. Кавез за филтер 3. Платнени филтер 4. Резервоар

ОПИС НАЧИНА ФУНКЦИОНИСАЊА

ПАЖЊА: Пре подешавања или провере функција уређаја, увек се уверите да сте искључили уређај и уклонили улошке батерија.

Постављање и уклањање улошка батерије

ПАЖЊА: Увек искључите уређај пре него што поставите или уклоните улошке батерија.

ПАЖЊА: Држите чврсто усисивач и улошке батерија када постављате или уклањате улошке батерија. У супротном, могу вам исклизнути из руку, што може да доведе до оштећења усисивача и уложака батерија или телесне повреде.

ПАЖЊА: Водите рачуна да не укљештите прсте када отворате или затварате поклопац батерије. У супротном може да дође до опасних повреда.

Усисивач има двострука лежишта за батерију. Помоћу две идентичне батерије које су постављене паралелно, можете да продужите време рада за једну или више употреба, без потребе да прекидате пуњење батерија. Усисивач такође ради са једном батеријом, тако да можете да бирате између двоструких батерија и појединачних батерија у складу са вашим потребама.

- **Слика2:** 1. Лево лежиште за батерију 2. Десно лежиште за батерију

Са двоструким батеријама

Непрекидан рад са две батерије омогућава дуже време рада и ефикасније чишћење. Када се једна батерија испразни, усисивач се аутоматски пребацује на други извор напајања како би могао да настави рад са другом батеријом.

НАПОМЕНА: Лево лежиште за батерију (са предње стране усисивача) има приоритет над десним лежиштем за батерију. Десно лежиште за батерију се препознаје као извор напајања само ако у левом лежишту за батерију није постављена батерија или ако се батерија у левом лежишту за батерију испразни.

НАПОМЕНА: Можете да уклоните батерију из левог лежишта за батерију и да је напуните након што усисивач пребаца извор напајања из левог лежишта за батерију на десно без потребе да прекидате рад. Да бисте вратили приоритет левом лежишту за батерију након постављања напуњене батерије, поново покрените усисивач.

Са једном батеријом

Само једна батерија је потребна као извор напајања у левом или десном лежишту за батерију. Усисивач аутоматски одређује које лежиште за батерију је доступно у зависности од услова рада.

Постављање и уклањање

Да бисте поставили улошке батерија, најпре откључајте браву, а затим отворите поклопац батерије. Затим уметните улошке батерија.

► **Слика3:** 1. Брава 2. Поклопац батерије

Поравнајте језичке на улошцима батерија са жлебовима на кућишту батерије и гурните их на место. Гурните их до краја тако да легну на своје место и чује се тихо шклоцање.

Затим закључајте поклопац батерије.

► **Слика4:** 1. Уложак батерије 2. Дугме

Да бисте уклонили улошке батерија, клизањем их извучите из кућишта батерије док држите притиснутим дугмад на предњој страни уложака.

▲ ПАЗЊА: Увек гурните уложак батерије до краја. У супротном, може да испадне из уређаја и повреди вас или неку особу у вашој близини.

▲ ПАЗЊА: Немојте на силу да постављате уложак батерије. Ако уложак не можете лако да гурнете, то значи да га не постављате исправно.

НАПОМЕНА: Када усисивач пребази извор напајања са прве батерије на другу, може бити потребан привремени прекида рада, што ће довести до благог губитка усисавања. Имајте у виду да ово не представља квар, тако да ће се усисивач обновити и наставити са радом одмах након паузе.

Приказ преосталог капацитета батерије

Притисните дугме за проверу на улошку батерије да бисте приказали преостали капацитет батерије. Индикаторске лампце ће се укључити на неколико секунди.

► **Слика5:** 1. Индикаторске лампце 2. Дугме за проверу

Индикаторске лампце			Преостали капацитет
Светли	Искључено	Трепће	
			Од 75% до 100%
			Од 50% до 75%
			Од 25% до 50%
			Од 0% до 25%
			Напуните батерију.
			Могуће је да је батерија постала неисправна.

НАПОМЕНА: У зависности од услова коришћења и температуре околине, приказани капацитет може донекле да се разликује од стварног.

НАПОМЕНА: Прва (крајња лева) индикаторска лампца трепери када систем за заштиту батерије ради.

Индикатори батерија на контролној табли

Преостали капацитет батерије може да се чита на контролној табли у било ком тренутку. Притисните дугме за проверу и леви и десни индикатори ће у складу са тим приказати нивое напуњености батерија.

► **Слика6:** 1. Индикатори батерија 2. Дугме за проверу

► **Слика7**

Статус индикатора батерије			Преостали капацитет батерије
			Од 50% до 100%
			Од 20% до 50%
			Од 0% до 20%
			Напуните батерију
			Батерија није постављена

НАПОМЕНА: Индикатори батерија се такође активирају када се усисивач укључи или пребази на други извор напајања.

Систем за заштиту уређаја / батерије

Овај уређај је опремљен системом за заштиту уређаја/ батерије. Овај систем аутоматски прекида напајање мотора како би продужио век трајања уређаја и батерије. Уређај ће се аутоматски зауставити током рада ако он или батерија доспеју у неко од следећих стања:

Заштита од преоптерећења

Када се уређајем/батеријом рукује тако да се вуче превише струје, уређај аутоматски престаје са радом. У овој ситуацији, искључите уређај и престаните са употребом која је довела до његовог преоптерећења. Затим укључите уређај да бисте га поново покренули.

Заштита од прегревања

	Укључено		Трепће

Када се уређај прегреје, он аутоматски престаје са радом и трепере леви и десни индикатори батерија. У том случају, сачекајте да се уређај охлади пре него што га поново укључите.

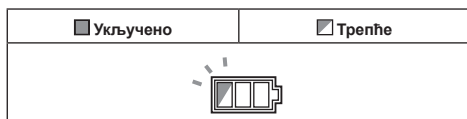

Када се батерија прегреје, уређај аутоматски престаје са радим и један од индикатора за прегрејану батерију трепери. У том случају, сачекајте да се батерија охлади пре него што поново укључите уређај.

Заштита од превеликог пражњења

Када се капацитет батерије смањи, уређај се аутоматски искључује. Ако уређај не ради када се притисне прекидач, уклоните батерије уз уређаја и напуните их.

Заштита од других узрока

Систем за заштиту је такође дизајниран за друге узроке коју могу да оштете уређај и омогућава му аутоматско заустављање. Обавите све следеће кораке да бисте отклонили узроке када се уређај привремено заустави или заустави током рада.

1. Искључите уређај, а затим га укључите да бисте га поново покренули.
2. Напуните батерије или их замените напуњеним батеријама.
3. Сачекајте да се уређај и батерије охладе.

Ако поновним успостављањем система за заштиту не долази до никаквих побољшања, обратите се локалном сервисном центру компаније Makita.

Функционисање прекидача

Укључивање усисивача

1. Окрените прекидач за стање приправности у положај „I“ (укључено) како би усисивач био у стању приправности.
2. Притисните тастер за укључивање. За враћање у режим приправности, поново притисните тастер за укључивање.

Искључивање усисивача

Обавите један од следећих корака.

- Притисните тастер за укључивање да бисте вратили усисивач у стање приправности, а затим окрените прекидач за стање приправности у положај „O“ (искључено).
- Окрените прекидач за стање приправности у положај „O“ (искључено).

Подешавање снаге усисавања

Снага усисавања може да се прилагоди вашим потребама.

- Окрените дугме за подешавање снаге усисавања улево да бисте смањили снагу усисавања.
- Окрените дугме за подешавање снаге усисавања удесно да бисте повећали снагу усисавања.

- **Слика8:** 1. Прекидач за стање приправности 2. Тастер за укључивање 3. Дугме за подешавање снаге усисавања

Закључавање и откључавање точкића

Предњи точкићи могу да се закључају помоћу граничника како би усисивач стајао на месту. Спустите руком полугу граничника да бисте закључали точкић и подигните је да бисте га отпустили.

- **Слика9:** 1. Точкић 2. Полуга граничника 3. ОТКЉУЧАНО 4. ЗАКЉУЧАНО

НАПОМЕНА: Пре померања усисивача проверите да ли је точкић откључан. Ако усисивач будете померали док је точкић закључан, можете да га оштетите.

Ручка за ношење

▲ **ПАЖЊА:** Подижите и носите уређај уз дужну пажњу. У супротном може доћи до телесне повреде или оштећења уређаја.

Приликом ношења усисивача, држите га за ручку на главној јединици. Ручка се спушта на главну јединицу када се не користи.

- **Слика10**

СКЛАПАЊЕ

▲ **ПАЖЊА:** Увек проверите да ли је уређај искључен и да ли су улошци батерија уклоњени пре обављања неког рада на уређају.

▲ **ПАЖЊА:** Увек носите маску за прашину током склапања или одржавања.

Постављање филтера за прашину (HEPA) и предфилтера (за суву прашину)

Опциони додатни прибор

▲ **ПАЖЊА:** Немојте да усисавате воду, неку другу течност или мокру прашину када користите филтер за прашину. У супротном филтер за прашину може да се распадне.

Да бисте користили филтер за прашину:

1. Уклоните кавез за филтер и платнени филтер.
- **Слика11:** 1. Кавез за филтер 2. Платнени филтер 3. Резервоар

2. Поставите предфилтер у резервоар и поравнајте ознаке положаја за монтажу на предфилтеру и резервоару.
3. Поставите овлаживач у предфилтер, а затим поставите филтер за прашину преко овлаживача и поравнајте ознаке положаја за монтажу на филтеру за прашину и предфилтеру.
4. Монтирајте главну јединицу преко резервоара и причврстите их резама за закључавање.

- **Слика12:** 1. Главна јединица 2. Филтер за прашину (HEPA) 3. Овлаживач 4. Предфилтер 5. Резервоар 6. Ознака положаја за монтажу

ОБАВЕШТЕЊЕ: Пре употребе филтера за праšину постарајте се да се предфилтер и овлаживач увек користе заједно. Није дозвољено постављање само филтера за праšину.

Постављање папирне кесе

Опциони додатни прибор

▲УПОЗОРЕЊЕ: Пре употребе папирне кесе, уверите се да се платнени филтер или предфилтер користе заједно. Ако не будете користили и платнени филтер / предфилтер, може се чути необичан звук, уређај се може прегрејати и може доћи до пожара.

ОБАВЕШТЕЊЕ: Немојте да усисавате воду, неку другу течност или мокру праšину када користите папирну кесу. У супротном, папирна кеса може да се распадне.

ОБАВЕШТЕЊЕ: Приликом употребе платненог филтера, уверите се да се кавез за филтер користи заједно са њим.

ОБАВЕШТЕЊЕ: Када користите предфилтер, уверите се да се филтер за праšину и овлаживач користе заједно.

1. Размотајте папирну кесу.
2. Поравнајте отвор папирне кесе са улазом за праšину на резервоару.
3. Поставите папирну кесу у резервоар тако да картонски отвор буде закачен за држач папирне кесе.

► **Слика13:** 1. Папирна кеса 2. Картонски отвор
3. Држач папирне кесе 4. Улаз за праšину

Постављање полиетиленске кесе

Ако поставите полиетиленску кесу у резервоар, можете лако да испразните резервоар без прљања руку.

Поставите полиетиленску кесу преко резервоара и гурните једну страну горње ивице кесе на њен отворени крај између плоче држача и предњег зида резервоара.

► **Слика14:** 1. Плоча држача 2. Предњи зид резервоара 3. Полиетиленска кеса

Раширите остале горње ивице кесе према горњим ивицама резервоара. Поставите платнени филтер или предфилтер преко полиетиленске кесе да бисте добро причврстили отвор кесе.

► **Слика15:** 1. Платнени филтер / предфилтер

НАПОМЕНА: Може се користити полиетиленска кеса која је доступна на тржишту. Препоручује се кеса дебљине 0,04 мм или дебља.

НАПОМЕНА: Превише праšине ће лако поцепати кесу, па зато усисавајте праšину само до половине капацитета кесе.

Пражњење резервоара са полиетиленском кесом

▲УПОЗОРЕЊЕ: Пре него што испразните резервоар, обавезно проверите да ли је усисивач искључен, а улошци батерија извађени из алата. У супротном може да дође до струјног удара и озбиљних телесних повреда.

ОБАВЕШТЕЊЕ: Немојте јако ударати резервоар. Јако ударање може да доведе до деформисања и оштећења делова.

ОБАВЕШТЕЊЕ: Резервоар празните најмање једном дневно, иако то зависи од количине усисане праšине у резервоару. У супротном ће се снага усисавања смањити и може доћи до квара мотора.

ОБАВЕШТЕЊЕ: Немојте хватати куке или резе приликом пражњења резервоара. Хватање кука или реза може да доведе до ломљења.

Отпустите резе за закључавање и подигните главну јединицу из резервоара.

Истресите праšину из платненог филтера или предфилтера пре него што подигнете филтер из резервоара.

Затим уклоните полиетиленску кесу из резервоара и руком затворите отвор кесе.

► **Слика16:** 1. Полиетиленска кеса 2. Резервоар

НАПОМЕНА: Пажљиво извадите полиетиленску кесу из резервоара да је не бисте огребили и покидали око ивица унутар резервоара.

НАПОМЕНА: Испразните полиетиленску кесу пре него што се она напуни. Превелика количина праšине у резервоару може да доведе до цепања полиетиленске кесе.

Постављање вишеструке куке

Користите вишеструку куку за држање црева, прибора и додатака који се не користе и можете брзо да их извадите по жељи.

► **Слика17**

Поставите вишеструку куку преко основе за монтажу на задњој страни усисивача тако што ћете подесити шине на вишеструкој куци дуж жлебова на основи за монтажу.

► **Слика18:** 1. Вишеструка кука 2. Основа за монтажу

Постављање МАКРАС адаптера

Опциони додатни прибор

МАКРАС футроле за складиштење које се могу повезати и сложити, могу да се поставе на усисивач помоћу опционог адаптера. Футроле су доступне у многим величинама и стилovima у складу са вашим жељама.

Поставите куку основе за монтажу преко ручке усисивача тако да површина за монтажу буде окренута нагоре када се ручка преклопи у затворени положај.

► **Слика19:** 1. Кука основе за монтажу
2. Површина за монтажу 3. Ручка

Монтирајте МАКРАС адаптер на куку основе за монтажу и причврстите их заједно помоћу четири завртња која сте добили.

► **Слика20:** 1. МАКРАС адаптер 2. Кука основе за монтажу 3. Завртња

Подигните притисну шипку и причврстите дугме ради припреме за постављање МАКРАС футрола на усисивач.

► **Слика21:** 1. Притисна шипка 2. Дугме

НАПОМЕНА: Да бисте добили детаљне информације о постављању МАКРАС футрола, погледајте упутства која се достављају из МАКРАС адаптер и футроле.

Повезивање црева

ОБАВЕШТЕЊЕ: Немојте на силу да савијате црево нити да газите по њему. Немојте да померате усисивач повлачењем црева. Прекомерно савијање, гњечење и повлачење могу оштетити или деформисати црево.

ОБАВЕШТЕЊЕ: Када усисавате велике количине отпада, попут струготине од рендисаљке, бетонску прашину и слично, користите црево са унутрашњим пречником од 38 мм (опционални додатни прибор). Ако будете користили црево са унутрашњим пречником од 28 мм (опционални прибор), црево може да се запуши и оштети.

Уметните крај црева у улаз за прашину (улазни део црева) на усисивачу, а затим га окрените удесно док не налегне на своје место.

► **Слика22:** 1. Црево 2. Улаз за прашину (улазни део црева)

Постављање или уклањање додатака усисивача

⚠ ПАЗЊА: Након постављања додатка, уверите се да је постављен чврсто. Ако додаток није добро постављен, може да спадне и изазове телесне повреде.

Додаци са функцијом закључавања

ОБАВЕШТЕЊЕ: Када постављате додаток са функцијом закључавања, поравнајте дугме за отпуштање са куком на додатку. Ако нису поравнати, додаток није причвршћен и може да спадне са усисивача.

Уметните додатак у улаз за усисавање на усисивачу притискајући их заједно тако да се зачује шкљоцање.

Да бисте уклонили додаток, повуците га док притискате дугме за отпуштање.

► **Слика23:** 1. Улаз за усисавање са функцијом закључавања 2. Дугме за отпуштање 3. Додатак са функцијом закључавања

НАПОМЕНА: Додатак са функцијом закључавања може да се постави само у улаз за усисавање са функцијом закључавања.

► **Слика24:** 1. Додатак са функцијом закључавања 2. Улаз за усисавање са функцијом закључавања 3. Улаз за усисавање без функције закључавања

Када користите додаток без функције закључавања

Опциони додатни прибор

Уметните додаток у улаз за усисавање на усисивачу тако што ћете га гурнути и заврнути руком на своје место.

Након употребе, одвртите руком и извуците додаток из улаза за усисавање.

► **Слика25**

Подешавање дужина продужне цеви на извлачење

Продужна цев на извлачење може да се комбинује да би се добила краћа или већа дужина. Омогућава чистише тешко доступних површина и опције положаја који вам одговара.

Повуците и извуците цев на извлачење да бисте променили дужине тако што ћете притиснути и задржати дугме за извлачење.

Отпустите дугме за извлачење да бисте закључали цев на извлачење у жељени положај.

► **Слика26:** 1. Цев на извлачење 2. Дугме за извлачење

ОДРЖАВАЊЕ

⚠ ПАЗЊА: Пре него што почнете са прегледом или одржавањем, уверите се да је уређај искључен и да су улошци батерија уклоњени.

ОБАВЕШТЕЊЕ: Никад немојте да користите нафту, бензин, разређивач, алкохол и слична средства. Може доћи до губитка боје, деформације или оштећења.

БЕЗБЕДАН и ПОУЗДАН рад алата гарантујемо само ако поправке, свако друго одржавање или подешавање и четке, препустите овлашћеном сервису компаније Makita или фабричком сервису, уз употребу оригиналних резервних делова компаније Makita.

Складиштење прибора

Прибор и додаци који се не користе, као што су млазнице и четке, могу да се качаче и одложе на вишеструкој куки на задњем делу усисивача.

► **Слика27:** 1. Вишеструка кука 2. Прибор и додаци који се не користе

Цеви (са постављеним опционим граничником) могу да се поставе у држач цеви када усисивач не користите кратко време.

► **Слика28:** 1. Граничник (опциони прибор) 2. Држач цеви

Црево може да се увије у велике петље и одложи око кућишта усисивача. Поставите његов основни крај у улазни део црева и закачите петље за вишеструку куку тако да лабави крај буде везан.

► **Слика29**

Чишћење платненог филтера

Редовно чистите платнени филтер јер запушени платнени филтер може да доведе до лошег учинка усисавања.

Повремено обришите и истресите руком прашину из платненог филтера.

► **Слика30:** 1. Платнени филтер

Чишћење филтера за прашину (HEPA) и предфилтера

Опциони додатни прибор

Редовно чистите филтер за прашину, предфилтер и овлаживач јер запушени филтери и овлаживач могу да доведу до лошег учинка усисавања.

Редовно бришите и истресите руком прашину из филтера и овлаживача.

Повремено оперите филтер за прашину водом, исперите га и добро осушите у хладовини пре употребе. Филтере никада немојте прати у машини за веш.

► **Слика31**

НАПОМЕНА: Немојте да трљате и гребете филтер за прашину, предфилтер или овлаживач чврстим предметима као што су четка и лопатица.

НАПОМЕНА: Филтери се временом хабају. Препоручује се да имате замену за њих.

ОПЦИОНИ ПРИБОР

⚠ ПАЖЊА: Ова опрема и прибор су предвиђени за употребу са алатом Makita описаним у овом упутству за употребу. Употреба друге опреме и прибора може да доведе до повреда. Користите делове прибора или опрему искључиво за предвиђену намену.

Да бисте добили више детаља у вези са овим прибором, обратите се локалном сервисном центру компаније Makita.

- Црево
- Предњи прикључци (22, 24, 38)
- Права цев
- Продужна цев
- Угаона цев
- Округла четка
- Филтер за прашину, HEPA (за суву прашину)
- Овлаживач
- Предфилтер
- Платнени филтер
- Склоп млазница
- Савијена цев
- Полиетиленска кеса
- Папирна кеса
- МАКРАС адаптер
- Makita оригинална батерија и пуњач

НАПОМЕНА: Поједине ставке на листи могу бити укључене у садржај паковања алата као стандардна опрема. Оне се могу разликовати од земље до земље.

AVERTIZARE

- Acest aparat nu este destinat utilizării de către persoane, inclusiv copii, cu capacități fizice, senzoriale sau mentale reduse sau cu lipsă de experiență și cunoștințe.
- Copiii trebuie supravegheați pentru a vă asigura că nu se joacă cu aspiratorul.
- Consultați capitolul „SPECIFICAȚII” pentru referința tipului de acumulator.
- Consultați secțiunea „Instalarea sau scoaterea cartușului acumulatorului” pentru modul de scoatere sau de instalare a acumulatorului.
- Atunci când eliminați la deșeuri cartușul acumulatorului, scoateți-l din mașină și eliminați-l într-un loc sigur. Respectați normele dumneavoastră locale privind eliminarea la deșeuri a acumulatorului.
- Dacă mașina nu este utilizată o perioadă lungă de timp, acumulatorul trebuie scos din aceasta.
- Nu scurtcircuitați cartușul acumulatorului.
- Consultați capitolul „ÎNTREȚINERE” pentru detaliile necesare privind precauțiile în timpul lucrărilor de întreținere efectuate de utilizator.

SPECIFICAȚII

Model:	VC005GL
Filtru de tip standard	Filtru din material textil (pentru praf uscat)
Volum maxim de aer (cu furtun BL4040, ø32 mm x 1,7 m)	2,7 m ³ /min
Aspirare (cu furtun BL4040, ø32 mm x 1,7 m)	23 kPa
Capacitate recuperabilă	8 L
Dimensiuni (L x l x H)	366 mm x 334 mm x 397 mm
Tensiune nominală	Max. 36 V - 40 V cc.
Greutate netă	7,9 - 11,0 kg
Grad de protecție	IPX4

- Datorită programului nostru continuu de cercetare și dezvoltare, specificațiile pot fi modificate fără o notificare prealabilă.
- Specificațiile și cartușul acumulatorului pot diferi de la țară la țară.
- Greutatea nu include accesoriile, ci cartușul(ele) acumulatorului. Greutatea combinată cea mai mică și cea mai mare a aparatului și a cartușului(elor) acumulatorului sunt prezentate în tabel.
- Pentru praful umed, sunt necesare flotorul și filtrul de apă sau filtrul din material textil.

Cartușul acumulatorului și încărcătorul aplicabile

Cartușul acumulatorului	BL4020 / BL4025 / BL4040* / BL4050F* / BL4080F* * : Acumulator recomandat
Încărcător	DC40RA / DC40RB / DC40RC

- Este posibil ca unele cartușe ale acumulatorilor și încărcătoare menționate mai sus să nu fie disponibile în funcție de regiunea dvs. de reședință.

⚠ AVERTIZARE: Utilizați numai cartușele de acumulator și încărcătoarele enumerate mai sus. Utilizarea oricărui altor cartușe de acumulator și încărcătoare poate duce la rănire și/sau incendiu.

Simboluri

Mai jos sunt prezentate simbolurile care pot fi utilizate pentru echipament. Asigurați-vă că înțelegeți sensul acestora înainte de utilizare.



Citiți manualul de utilizare.



Acordați atenție și grijă deosebită.



Avertizare! Aspiratorul poate conține praf periculos.



Nu stați niciodată pe aspirator.



Clasă de praf L (ușor). Aspiratoarele au capacitatea de a colecta praf de clasă L. Respectați normele naționale referitoare la praf și la sănătatea și siguranța profesională.



Doar pentru țările din cadrul UE
Din cauza prezenței componentelor periculoase în echipament, deșeurile de echipamente electrice și electronice, acumulatorii și bateriile pot avea un efect negativ asupra mediului și sănătății umane.

Nu eliminați aparatele electrice și electronice sau bateriile împreună cu gunoii menajeri!

În conformitate cu Directiva europeană privind deșeurile de echipamente electrice și electronice, acumulatorii, bateriile și deșeurile de acumulatori și baterii, precum și cu adaptarea sa în legislația națională, deșeurile de echipamente electrice, de baterii și de acumulatori trebuie depozitate separat și eliminate la un centru de colectare separat pentru deșeurile municipale, care respectă reglementările privind protecția mediului.

Acest lucru este indicat prin simbolul care reprezintă o pubeză cu roți barată cu o cruce, aplicat pe echipament.

Destinația de utilizare

Acest aparat este destinat colectării prafului uscat. Acest aparat este potrivit pentru uz comercial, de exemplu, în hoteluri, școli, spitale, fabrici, magazine, birouri și în societăți de închiriere.

Zgomot

Nivelul de zgomot normal ponderat A determinat în conformitate cu EN60335-2-69:

Nivel de presiune acustică (L_{pA}): 70 dB(A) sau mai puțin
Marjă de eroare (K): 2,5 dB(A)

Nivelul de zgomot în timpul funcționării poate depăși 80 dB (A).

NOTĂ: Valoarea (valorile) totală(e) a (ale) emisiilor de zgomot declarate a(u) fost măsurată(e) în conformitate cu o metodă de test standard și poate (pot) fi utilizată(e) pentru compararea unei uneelte cu alta.

NOTĂ: Valoarea (valorile) totală(e) a (ale) emisiilor de zgomot declarate poate (pot) fi, de asemenea, utilizată(e) într-o evaluare preliminară a expunerii.

⚠️ AVERTIZARE: Purtați echipament de protecție pentru urechi.

⚠️ AVERTIZARE: Emisiile de zgomot în timpul utilizării efective a unelei electrice poate diferi de valoarea (valorile) nivelului declarat, în funcție de modul în care unealta este utilizată, în special ce fel de piesă este prelucrată.

⚠️ AVERTIZARE: Asigurați-vă că identificați măsurile de siguranță pentru a proteja operatorul, acestea fiind bazate pe o estimare a expunerii în condiții reale de utilizare (luând în considerare toate părțile ciclului de operare, precum timpii în care unealta a fost oprită, sau a funcționat în gol, pe lângă timpul de declanșare).

Vibrații

Valoarea totală a vibrațiilor (suma vectorilor tri-axiali) determinată conform EN60335-2-69:

Emisie de vibrații ($a_{h,M}$): 2,5 m/s² sau mai puțin
Marjă de eroare (K): 1,5 m/s²

NOTĂ: Valoarea (valorile) totală(e) a (ale) nivelului de vibrații declarat a (au) fost măsurată(e) în conformitate cu o metodă de test standard și poate (pot) fi utilizată(e) pentru compararea unei uneelte cu alta.

NOTĂ: Valoarea (valorile) totală(e) a (ale) nivelului de vibrații declarat poate (pot) fi, de asemenea, utilizată(e) într-o evaluare preliminară a expunerii.

⚠️ AVERTIZARE: Nivelul de vibrații în timpul utilizării efective a unelei electrice poate diferi de valoarea (valorile) nivelului declarat, în funcție de modul în care unealta este utilizată, în special ce fel de piesă este prelucrată.

⚠️ AVERTIZARE: Asigurați-vă că identificați măsurile de siguranță pentru a proteja operatorul, acestea fiind bazate pe o estimare a expunerii în condiții reale de utilizare (luând în considerare toate părțile ciclului de operare, precum timpii în care unealta a fost oprită, sau a funcționat în gol, pe lângă timpul de declanșare).

Declarație de conformitate CE

Nu mai pentru țările europene

Declarația de conformitate CE este inclusă ca Anexa A în acest manual de instrucțiuni.

AVERTIZĂRI DE SIGURANȚĂ

Avertismente privind siguranța pentru aspiratorul fără cablu

⚠️ AVERTIZARE: IMPORTANT CITIȚI CU ATENȚIE toate avertizările de siguranță și toate instrucțiunile ÎNAINTE DE UTILIZARE.

Nerespectarea acestor avertismente și instrucțiuni poate avea ca rezultat electrocutarea, incendiul și/ sau rănirea gravă.

1. Înainte de utilizare, asigurați-vă că aspiratorul va fi utilizat de persoane care au fost instruite în mod adecvat în ceea ce privește utilizarea acestuia.
2. Înaintea întrebunțării, operatorii vor primi informații, instrucțiuni și instruire privind folosirea dispozitivului și a substanțelor pentru care urmează să fie utilizat, inclusiv metoda de scoatere și eliminare în condiții de siguranță a materialului colectat.
3. Asigurați-vă întotdeauna că filtrele sunt instalate corect înainte de utilizare. Nu utilizați aspiratorul fără filtre montate. Înlocuiți imediat filtrul, dacă acesta este deteriorat. Se recomandă să aveți câteva piese de schimb, deoarece filtrele sunt articole consumabile.

4. **EVITAȚI PORNIREA ACCIDENTALĂ.** Asigurați-vă că comutatorul este OPRIT înainte de a instala acumulatorul (acumulatorii).
5. Nu încercați să colectați materiale inflamabile, artificii, țigări aprinse, cenușă fierbinte, așchii de metal fierbinți, materiale ascuțite precum lame, ace, sticlă spartă sau altele asemenea.
6. **NU UTILIZAȚI NICIODATĂ ASPIRATORUL ÎN APROPIEREA BENZINEI, GAZELOR, VOPSELELOR, ADEZIVILOR SAU ALTOR SUBSTANȚE EXTREM DE EXPLOZIVE.** Înteruptorul emite scânteii atunci când este PORNIT sau OPRIT. La fel și comutatorul motorului în timpul operării. Poate rezulta o explozie periculoasă.
7. Nu aspirați niciodată materiale toxice, cancerigene, combustibile sau periculoase precum azbest, arsenic, bariu, beriliu, plumb, pesticide sau alte materiale periculoase pentru sănătate.
8. Poziționați întotdeauna aspiratorul pe o suprafață plană orizontală pentru a preveni căderea sau mișcarea accidentală a acestuia.
9. Nu utilizați niciodată aspiratorul în exterior, în ploaie.
10. În Finlanda, această mașină nu trebuie utilizată la exterior, la temperatură scăzută.
11. Nu utilizați în apropierea surselor de căldură (sobe etc.).
12. Dacă aerul evacuat se întoarce în încăpere, este necesar să existe o rată corespunzătoare de recirculare a aerului în încăpere. Este necesar să se consulte reglementările naționale.
13. Nu blocați orificiul de aspirație/orificiul de evacuare/orificiile de ventilație care asigură răcirea. Aceste orificii permit răcirea motorului. Blocarea trebuie evitată cu atenție; altfel, motorul se va arde din cauza lipsei ventilării.
14. Mențineți-vă permanent echilibrul și sprijiniți-vă ferm pe picioare.
15. Nu pliați, nu trageți și nu călcați pe furtun.
16. Opriti aspiratorul imediat dacă performanțele acestuia se reduc sau dacă observați orice anomalitate în timpul operării.
17. **SCOATEȚI ACUMULATORUL (ACUMULATORII).** Când nu este utilizat, înainte de service și la schimbarea accesoriilor.
18. Curățați și efectuați întreținerea aspiratorului imediat după fiecare utilizare pentru a-l păstra într-o stare de funcționare cât mai bună.
19. **ÎNGRIJIȚI ASPIRATORUL.** Păstrați aspiratorul curat pentru o operare cât mai bună și sigură. Respectați instrucțiunile pentru schimbarea accesoriilor. Asigurați-vă că mânerul este uscat, curat și fără ulei sau unsoare.
20. **VERIFICAȚI PENTRU A IDENTIFICA EVENTUALELE COMPONENTE DEFECTE.** Înainte de a continua utilizarea aspiratorului, trebuie să verificați cu atenție dispozitivele de protecție sau alte componente care sunt deteriorate, pentru a stabili dacă aspiratorul va funcționa în mod corespunzător. Verificați alinierea componentelor mobile, funcționarea liberă a componentelor mobile, starea fizică a componentelor, montarea sau orice altă stare care ar putea afecta operarea acestuia.
- Dispozitivele de protecție și orice altă componentă care este deteriorată trebuie să fie reparate în mod corespunzător de către un atelier de service autorizat, cu excepția cazurilor în care se stipulează în mod diferit într-o altă secțiune a acestui manual de instrucțiuni. Reparați înteruptoarele defecte în cadrul unui centru de service autorizat. Nu utilizați aspiratorul dacă nu îl puteți porni sau opri de la înteruptor.
21. Pentru efectuarea lucrărilor de service de către utilizator, mașina trebuie demontată, curățată și supusă lucrărilor de service în măsura în care acest lucru este posibil din punct de vedere rezonabil, fără ca personalul de întreținere sau alte persoane să fie supuse vreunui risc.
22. Dispozitivul trebuie inspectat din punct de vedere tehnic de către producător sau o persoană instruită, cel puțin o dată pe an, iar inspecția trebuie să includă, de exemplu, verificarea filtrelor pentru a detecta eventualele deteriorări, verificarea etanșeității la aer a dispozitivului și funcționarea corespunzătoare a mecanismului de comandă.
23. Atunci când efectuați intervenții de service sau reparație, toate elementele contaminate care nu pot fi curățate în mod satisfăcător trebuie eliminate; respectivele elemente trebuie eliminate utilizând saci impermeabili, în conformitate cu toate reglementările curente privind eliminarea acestui tip de deșeurii.
24. **PIESE DE SCHIMB.** La efectuarea operațiilor de service, utilizați numai piese de schimb identice cu cele înlocuite.
25. **DEPOZITAȚI ASPIRATORUL ATUNCI CÂND NU ESTE UTILIZAT.** Atunci când nu este utilizat, aspiratorul trebuie depozitat în spații închise.
26. Utilizați cu grijă aspiratorul. O manipulare neatență poate cauza defectarea chiar și a celui mai rezistent aspirator.
27. Nu încercați să curățați exteriorul sau interiorul cu benzină, diluant sau alte substanțe chimice de curățare. Pot apărea fisuri și decolorare.
28. Nu utilizați aspiratorul într-un spațiu închis în care vapori inflamabili, explozivi sau toxici sunt emanați de vopsea pe bază de ulei, benzină, unele substanțe de tratare chimică împotriva moliiilor etc. sau în zone în care este prezent praf inflamabil.
29. Nu utilizați acest aspirator sau orice altă unealtă atunci când vă aflați sub influența medicamentelor sau alcoolului.
30. Ca regulă de bază de siguranță, utilizați ochelari de protecție sau ochelari de protecție cu apărători laterale.
31. Utilizați o mască de praf în condiții de lucru cu praf.
32. Acest aparat nu este destinat utilizării de către persoane, inclusiv copii, cu capacități fizice, senzoriale sau mentale reduse sau cu lipsă de experiență și cunoștințe.
33. Copiii trebuie supravegheați pentru a vă asigura că nu se joacă cu aspiratorul.

34. Nu manipulați niciodată acumulatorul (acumulatorii) și aspiratorul cu mâinile ude.
35. Acordați o atenție specială la curățarea pe trepte.
36. Nu utilizați aspiratorul pe post de scaun sau ca banc de lucru. Acesta poate cădea, cauzând accidente.
37. Nu colectați spumă sau lichide cu săpun. Acest lucru poate cauza ieșirea spumei prin orificiile de aer, conducând la șoc electric și la defectarea aspiratorului.

Utilizarea și îngrijirea acumulatorului mașinii

1. Efectuați reincărcarea numai cu încărcătorul specificat de producător. Un încărcător adecvat pentru un anumit tip de acumulator poate prezenta risc de incendiu dacă este utilizat cu alt tip de acumulator.
2. Folosiți mașinile electrice numai cu acumulatorii special destinați acestora. Utilizarea altor acumulatori poate prezenta risc de rănire și de incendiu.
3. Când nu folosiți cartușul de acumulatori, țineți-l la distanță de obiecte metalice precum agrafe de birou, monede, chei, cuie, șuruburi sau alte obiecte metalice mici, ce pot constitui o legătură între cele două borne. Scurtcircuitarea bornelor acumulatorului poate provoca arsuri sau incendii.
4. În condiții extreme, lichidul poate fi eliminat din acumulator; evitați contactul cu acesta. Dacă intrați în contact accidental, clătiți bine cu apă zona afectată. Dacă lichidul intră în contact cu ochii, consultați și un medic. Lichidul eliminat din acumulator poate provoca iritații sau arsuri.
5. Nu utilizați un acumulator sau o unealtă care este avariată sau modificată. Bateriile avariate sau modificate pot prezenta comportament imprevizibil ce poate cauza incendii, explozii sau risc de rănire.
6. Nu expuneți un acumulator sau o unealtă la foc sau la temperaturi excesive. Expunerea la foc sau la temperaturi mai mari de 130 °C poate cauza explozii.
7. Urmați toate instrucțiunile de încărcare și nu încărcați acumulatorul sau unealta la temperaturi din afara intervalului specificat în instrucțiuni. Încărcarea incorectă sau la temperaturi din afara intervalului specificat poate cauza deteriorarea bateriei și creșterea riscului de incendiu.

PĂSTRAȚI ACESTE INSTRUCȚIUNI.

⚠️ AVERTIZARE: NU permiteți comodității și familiarizării cu produsul (obținute prin utilizare repetată) să înlocuiască respectarea strictă a normelor de securitate pentru acest produs. **FOLOSIREA INCORECTĂ** sau nerespectarea normelor de securitate din acest manual de instrucțiuni poate provoca vătămări corporale grave.

Instrucțiuni importante privind siguranța pentru cartușul acumulatorului

1. Înainte de a folosi cartușul acumulatorului, citiți toate instrucțiunile și atenționările de pe (1) încărcătorul acumulatorului, (2) acumulator și (3) produsul care folosește acumulatorul.
2. Nu dezasamblați și nu interveniți asupra cartușului acumulatorului. Acest lucru poate cauza incendii, căldură excesivă sau explozii.
3. Dacă timpul de funcționare s-a redus excesiv, întrerupeți imediat funcționarea. Aceasta poate prezenta risc de supraîncălzire, posibile arsuri și chiar explozie.
4. Dacă electrolitul pătrunde în ochi, clătiți bine ochii cu apă curată și consultați imediat un medic. Există risc de orbire.
5. Nu scurtcircuitați cartușul acumulatorului:
 - (1) Nu atingeți bornele cu niciun material conductor.
 - (2) Evitați depozitarea cartușului acumulatorului la un loc cu alte obiecte metalice cum ar fi cuie, monede etc.
 - (3) Nu expuneți cartușul acumulatorului la apă sau ploaie.

Un scurtcircuit al acumulatorului poate provoca un flux puternic de curent electric, supraîncălzire, posibile arsuri și chiar defectarea mașinii.
6. Nu depozitați și nu utilizați mașina și cartușul acumulatorului în locuri în care temperatura poate atinge sau depăși 50 °C (122 °F).
7. Nu incinerati cartușul acumulatorului chiar dacă acesta este grav deteriorat sau complet uzat. Cartușul acumulatorului poate exploda în foc.
8. Nu introduceți cuie în cartușul acumulatorului, nu îl tăiați, striviți, aruncați sau scăpați și nu îl loviți cu un obiect dur. Astfel de acțiuni pot provoca incendii, căldură excesivă sau explozii.
9. Nu utilizați un acumulator deteriorat.
10. Acumulatorii Li-Ion încorporați se supun cerințelor Legislației privind substanțele periculoase. Pentru transporturi comerciale, efectuate de exemplu de către părți terțe, expeditori, trebuie respectate cerințele speciale de ambalare și etichetare. Pentru pregătirea articolului care urmează să fie expedit, este necesară consultarea unui expert în materiale periculoase. Vă rugăm să respectați, de asemenea, reglementările naționale, care pot fi mai detaliate.
11. Izolați sau acoperiți contactele deschise și împachetați acumulatorul în așa fel încât să nu se poată mișca în ambalaj.
12. Atunci când eliminați la deșeurile cartușul acumulatorului, scoateți-l din mașină și eliminați-l într-un loc sigur. Respectați normele naționale privind eliminarea la deșeurile a acumulatorului.
13. Utilizați acumulatorii numai cu produsele specificate de Makita. Instalarea acumulatorilor în produse neconforme poate cauza incendii, căldură excesivă, explozii sau scurgeri de electrolit.

13. Dacă mașina nu este utilizată o perioadă lungă de timp, acumulatorul trebuie scos din acesta.
14. În timpul utilizării și după aceea, cartușul acumulatorului se poate încălzi, ceea ce poate cauza arsuri sau arsuri la temperaturi scăzute. Fiți atenți la manipularea cartușelor de acumulator atunci când sunt fierbinți.
15. Nu atingeți borna mașinii imediat după utilizare, întrucât se poate încălzi foarte tare și poate provoca arsuri.
16. Nu lăsați să pătrundă așchii, praf sau pământ în borne, în orificii și în canelurile cartușului acumulatorului. Acest lucru poate provoca încălzirea, aprinderea, explozia și defectarea mașinii sau a cartușului acumulatorului, cauzând arsuri sau vătămări corporale.
17. Nu utilizați cartușul acumulatorului în apropierea liniilor electrice de înaltă tensiune, cu excepția cazului în care mașina suportă utilizarea în apropierea liniilor electrice de înaltă tensiune. Acest lucru poate duce la funcționarea necorespunzătoare sau la defectarea mașinii sau a cartușului acumulatorului.
18. Țineți acumulatorul la distanță de copii.

PĂSTRAȚI ACESTE INSTRUCȚIUNI.

ATENȚIE: Folosiți numai acumulatori Makita originali. Acumulatorii Makita care nu sunt originali și acumulatorii care au suferit modificări se pot aprinde, provocând incendii, leziuni corporale și daune. De asemenea, anulează garanția oferită de Makita pentru unealta și încărcătorul Makita.

Sfaturi pentru obținerea unei durate maxime de exploatare a acumulatorului

1. Încărcați cartușul acumulatorului înainte de a se descărca complet. Întrerupeți întotdeauna funcționarea mașinii și încărcați cartușul acumulatorului când observați o scădere a puterii mașinii.
2. Nu reîncărcați niciodată un acumulator complet încărcat. Supraîncărcarea va scurta durata de exploatare a acumulatorului.
3. Încărcați cartușul acumulatorului la temperatura camerei, între 10 °C - 40 °C (50 °F - 104 °F). Lăsați un acumulator fierbinte să se răcească înainte de a-l încărca.
4. Atunci când nu utilizați cartușul acumulatorului, scoateți-l din mașină sau din încărcător.
5. Încărcați cartușul acumulatorului în cazul în care nu a fost utilizat pe o perioadă mai lungă (mai mult de șase luni).

DESCRIERE COMPONENTE

► Fig.1: 1. Unitatea principală 2. Suport filtru 3. Filtru din material textil 4. Rezervor

DESCRIEREA FUNCȚIILOR

ATENȚIE: Asigurați-vă întotdeauna că aparatul este oprit și cartușele acumulatorului sunt scoase înainte de a ajusta sau de a verifica funcționarea aparatului.

Instalarea sau scoaterea cartușului acumulatorului

ATENȚIE: Opriți întotdeauna aparatul înainte de instalarea sau scoaterea cartușelor acumulatorului.

ATENȚIE: Țineți ferm aspiratorul și cartușele acumulatorului la instalarea sau scoaterea cartușelor. În caz contrar, acestea vă pot aluneca din mâini, ceea ce poate conduce la defectarea aspiratorului și a cartușelor acumulatorului sau la vătămări corporale.

ATENȚIE: Acordați atenție pentru a nu vă prinde degetele la deschiderea și închiderea capacului acumulatorului. În caz contrar, există pericol de vătămare corporală.

Aspiratorul are fante duble pentru acumulator. Cu doi acumulatori identici în paralel, vă puteți extinde timpul de funcționare la una sau mai multe utilizări fără a fi nevoie să vă opriți pentru a reîncărca acumulatorii. Aspiratorul funcționează și cu un singur acumulator, astfel încât puteți alege utilizarea fie cu doi acumulatori, fie cu un singur acumulator, în funcție de necesitățile dvs.
► Fig.2: 1. Fanta stângă a acumulatorului 2. Fanta dreaptă a acumulatorului

Cu doi acumulatori

Utilizarea continuă cu doi acumulatori permite o perioadă de funcționare mai îndelungată și o curățare mai eficientă. Când primul acumulator se descarcă, aspiratorul schimbă automat sursa de alimentare, deci continuă să funcționeze cu al doilea acumulator.

NOTĂ: Fanta stângă a acumulatorului (atunci când este orientat spre partea din față a aspiratorului) are prioritate față de fanta dreaptă a acumulatorului. Fanta dreaptă a acumulatorului va fi identificată ca sursă de alimentare doar atunci când nu este instalat niciun acumulator în fanta stângă sau atunci când se descarcă acumulatorul din fanta stângă.

NOTĂ: Puteți scoate acumulatorul din fanta stângă a acumulatorului și să îl reîncărcați după ce aspiratorul și-a schimbat sursa de alimentare de la fanta stângă a acumulatorului la cea din dreapta, fără oprirea funcționării. Pentru a acorda prioritate fantei stângi a acumulatorului după montarea unui acumulator încărcat, reporniți aspiratorul.

Cu un singur acumulator

Este necesar un singur acumulator ca sursă de alimentare în fanta stângă sau cea dreaptă a acumulatorului. Aspiratorul stabilește automat care fantă a acumulatorului este disponibilă în funcție de condițiile de funcționare.

Instalarea și dezinstalarea

Pentru a instala cartușele acumulatorului, eliberați mai întâi încuietoarea și deschideți capacul acumulatorului. Apoi introduceți cartușele acumulatorului.

► **Fig.3:** 1. Încuietoare 2. Capacul acumulatorului

Aliniați limbile de pe cartușele acumulatorului cu canalele din carcasă și introduceți-le în locaș. Introduceți-le complet, până când se fixează în locaș cu un mic clic. Apoi blocați capacul acumulatorului.

► **Fig.4:** 1. Cartușul acumulatorului 2. Buton

Pentru a scoate cartușele acumulatorului, glisați-le din carcasa acumulatorului în timp ce apăsați și mențineți butoanele de pe partea frontală a cartușelor.

ATENȚIE: Întotdeauna introduceți complet cartușul acumulatorului. În caz contrar, acesta poate cădea accidental din aparat provocând accidentarea dumneavoastră sau a persoanelor din jur.

ATENȚIE: Nu forțați cartușul acumulatorului la montare. Dacă acesta nu glisează ușor, înseamnă că a fost introdus incorect.

NOTĂ: Când aspiratorul schimbă sursa de alimentare de la primul acumulator la cel de-al doilea, poate fi necesară oprirea temporară a operațiunilor, provocând o ușoară pierdere a aspirației. Vă rugăm să rețineți că nu este o defecțiune, astfel încât aspiratorul revine la normal și reia operațiunile imediat după pauză.

Indicarea capacității rămase a acumulatorului

Apăsați butonul de verificare de pe cartușul acumulatorului, astfel încât să se indice capacitățile rămase ale acumulatorului. Lămpile indicatorului vor lumina timp de câteva secunde.

► **Fig.5:** 1. Lămpi indicatoare 2. Buton de verificare

Lămpi indicatoare			Capacitate rămasă
Iluminat	Oprit	Iluminare intermitentă	
■	□	◐	între 75% și 100%
■	■	□	între 50% și 75%
■	□	□	între 25% și 50%
■	□	□	între 0% și 25%
◐	□	□	Încărcați acumulatorul.
■	□	□	Este posibil ca acumulatorul să fie defect.
□	□	■	

NOTĂ: În funcție de condițiile de utilizare și temperatura ambientală, indicația poate fi ușor diferită de capacitatea reală.

NOTĂ: Prima lampă indicatoare (extremitatea stângă) va lumina intermitent când sistemul de protecție a acumulatorului funcționează.

Indicatoarele acumulatorului de pe panoul de control

Capacitatea rămasă a acumulatorului poate fi citită oricând pe panoul de control. Apăsați butonul de verificare, iar indicatoarele din stânga și din dreapta vor afișa nivelul de încărcare a acumulatorului în mod corespunzător.

► **Fig.6:** 1. Indicatoare acumulator 2. Buton de verificare

► **Fig.7**

Stare indicator acumulator			Capacitatea rămasă a acumulatorului
Pornit	Oprit	Iluminare intermitentă	
			între 50% și 100%
			între 20% și 50%
			între 0% și 20%
			Încărcați acumulatorul
			Cartușul nu a fost introdus

NOTĂ: Indicatoarele bateriei vor fi, de asemenea, activate atunci când aspiratorul începe să funcționeze sau schimbă sursa de alimentare de la un acumulator la altul.

Sistem de protecție aparat/acumulator

Aparatul este echipat cu un sistem de protecție a aparatului/acumulatorului. Acest sistem întrerupe automat alimentarea motorului pentru a prelungi durata de funcționare a aparatului și a acumulatorului. Aparatul se va opri automat în timpul funcționării dacă aparatul sau acumulatorul se află într-una dintre situațiile următoare:

Protecție la suprasarcină

Când aparatul/acumulatorul este utilizat într-un mod care duce la un consum de curent anormal de ridicat, aparatul se va opri automat. În această situație, opriți aparatul și întrerupeți aplicația care a dus la suprasolicitare. Apoi, reporniți aparatul.

Protecție la supraîncălzire

■ Pornit	◐ Iluminare intermitentă

Când aparatul este supraîncălzit, acesta se oprește automat și indicatoarele acumulatorului ambilor acumulatori din dreapta și din stânga luminează intermitent. În această situație, lăsați aparatul să se răcească înainte de a-l reporni.

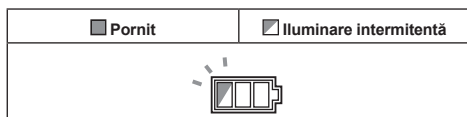

Când bateria este supraîncălzită, aparatul se oprește automat și unul dintre indicatoarele de supraîncălzire luminează intermitent. În această situație, lăsați acumulatorul să se răcească înainte de a porni din nou aparatul.

Protecție la supradescărcare

Când capacitatea acumulatorului scade, aparatul se oprește automat. Dacă aparatul nu funcționează la acționarea întrerupătoarelor, scoateți acumulatorii din aparat și încărcați-i.

Măsurile de protecție împotriva altor cauze

Sistemul de protecție este, de asemenea, conceput pentru alte cauze care ar putea deteriora aparatul și permite aparatului să se oprească automat. Parcurgeți toți pașii următori pentru a elimina cauzele, atunci când aparatul a fost oprit temporar sau a fost scos din funcțiune.

1. Opriți aparatul, apoi porniți-l din nou pentru a reporni.
2. Încărcați acumulatorul (acumulatorii) sau înlocuiți-l (înlocuiți-i) cu un acumulator (acumulatori) încărcat (încărcați).
3. Lăsați aparatul și acumulatorul (acumulatorii) să se răcească.

Dacă nu se poate observa nicio îmbunătățire prin resetarea sistemului de protecție, contactați centrul local de service Makita.

Acționarea întrerupătorului

Pornirea aspiratorului

1. Rotiți comutatorul de stare de așteptare în poziția „I” (PORNIT) pentru a aduce aspiratorul în modul de așteptare.
2. Apăsăți butonul de pornire. Pentru a reveni la modul de așteptare, apăsați din nou butonul de pornire.

Oprirea aspiratorului

Efectuați unul dintre pașii următori.

- Apăsăți butonul de alimentare pentru a readuce aspiratorul în modul de așteptare, apoi rotiți comutatorul de stare de așteptare în poziția „O” (OPRIT).
- Rotiți comutatorul de stare de așteptare în poziția „O” (OPRIT).

Reglarea puterii de aspirație

Puterea de aspirație poate fi reglată conform necesităților dumneavoastră de lucru.

- Rotiți butonul rotativ de reglare a forței de aspirație spre stânga pentru a reduce puterea de aspirație.
- Rotiți butonul rotativ de reglare a forței de aspirație spre dreapta pentru a crește puterea de aspirație.

► **Fig.8:** 1. Comutator de stare de așteptare 2. Buton de pornire 3. Buton rotativ de reglare a forței de aspirație

Blocarea și deblocarea roților

Rotilele din față pot fi blocate cu ajutorul unor opritori pentru a ajuta aspiratorul să rămână nemișcat. Coborâți manual pârghia opritoare pentru a bloca roțila și ridicați-o pentru a o elibera.

► **Fig.9:** 1. Aparat de turnat 2. Pârghie opritoare 3. Poziție FREE (Liber) 4. Poziție LOCK (Blocare)

NOTĂ: La mutarea aspiratorului, asigurați-vă că roțila este deblocată. Mutarea aspiratorului cu roțila în poziție blocată poate cauza defectarea roții.

Mâner pentru transport

ATENȚIE: Ridicați și transportați aparatul cu mare grijă. În caz contrar, se pot produce accidentări sau aparatul poate fi deteriorat.

Când transportați aspiratorul, purtați-l ținând de mânerul aflat pe unitatea principală. Mânerul este retractabil pe unitatea principală atunci când nu este utilizat.

► **Fig.10**

ASAMBLARE

ATENȚIE: Asigurați-vă întotdeauna că aparatul este oprit, iar cutușele acumulatorului sunt scoase, înainte de a executa orice acțiune asupra aparatului.

ATENȚIE: Purtați întotdeauna o mască de protecție contra prafului în timpul asamblării sau întreținerii.

Instalarea filtrului de pudră (HEPA) și a prefiltrului (pentru praf uscat)

Accesorii opționale

ATENȚIE: Nu colectați niciodată apă sau alte lichide sau praf umed atunci când utilizați filtrul de pudră. Colectarea unor astfel de materiale poate cauza distrugerea filtrului de pudră.

Pentru a utiliza filtrul de pudră:

1. Scoateți suportul filtrului și filtrul din material textil.

► **Fig.11:** 1. Suport filtru 2. Filtru din material textil 3. Rezervor

2. Așezați prefiltrul în rezervor, aliniind marcajele poziției de montare pe prefiltru și rezervor.
 3. Montați amortizorul pe prefiltru, apoi plasați filtrul de pudră peste amortizor, aliniind marcajele poziției de montare pe filtrul de pudră și prefiltru.
 4. Montați unitatea principală pe rezervor și fixați-o cu încuietorile dispozitivului de blocare.
- **Fig.12:** 1. Unitatea principală 2. Filtru de pudră (HEPA) 3. Amortizor 4. Prefiltru 5. Rezervor 6. Marcaj al poziției de montare

NOTĂ: Înainte de a utiliza filtrul de pudră, asigurați-vă că prefiltrul și amortizorul sunt întotdeauna utilizate împreună. Nu este permisă instalarea doar a filtrului de pudră.

Instalarea sacului de praf din hârtie

Accesorii opționale

AVERTIZARE: Înainte de a utiliza sacul de praf din hârtie, asigurați-vă că filtrul din material textil și prefiltrul sunt utilizate împreună. Neutilizarea filtrului din material textil/prefiltrului în același timp poate cauza zgomote anormale și căldură, putând duce la apariția unui incendiu.

NOTĂ: Nu colectați niciodată apă sau alte lichide sau praf umed atunci când utilizați un sac de praf din hârtie. Colectarea unor astfel de materiale poate cauza distrugerea sacului de praf din hârtie.

NOTĂ: Atunci când utilizați filtrul din material textil, asigurați-vă că este utilizat împreună cu suportul filtrului.

NOTĂ: Atunci când utilizați prefiltrul, asigurați-vă că filtrul de pudră și amortizorul sunt utilizate împreună.

1. Desfaceți un sac de praf din hârtie.
 2. Aliniați deschiderea sacului de praf din hârtie cu gura de admisie a prafului a rezervorului.
 3. Instalați sacul de praf din hârtie la rezervor cu deschiderea cartonului prinsă de suportul sacului de praf din hârtie.
- **Fig.13:** 1. Sac de praf din hârtie 2. Deschiderea cartonului 3. Suport sac de praf din hârtie 4. Gură de admisie praf

Instalarea sacului din polietilenă

Cu un sac din polietilenă instalat la rezervor, puteți goli cu ușurință rezervorul fără a vă murdări mâinile.

Așezați un sac din polietilenă peste rezervor și trageți o parte a marginii superioare a sacului spre deschizătura sa, între placa de suport și peretele frontal al rezervorului.

► **Fig.14:** 1. Placă suport 2. Peretele frontal al rezervorului 3. Sac din polietilenă

Desfășurați celelalte margini superioare ale sacului peste exterior peste marginile superioare ale rezervorului.

Așezați filtrul din material textil sau prefiltrul peste sacul din polietilenă pentru a fixa ferm deschiderea sacului.

► **Fig.15:** 1. Filtru/prefiltru din material textil

NOTĂ: Poate fi utilizat un sac din polietilenă disponibil în comerț. Este recomandat sacul cu o grosime de 0,04 mm sau mai mare.

NOTĂ: Prea mult praf va duce la uzarea rapidă a sacului, deci nu colectați mai mult praf decât jumătate din capacitatea sacului.

Golirea rezervorului cu ajutorul unui sac din polietilenă

AVERTIZARE: Asigurați-vă întotdeauna că aspiratorul este oprit și cartușele acumulatorului sunt scoase înainte de a goli rezervorul. În caz contrar, pot apărea șocuri electrice și vătămări corporale grave.

NOTĂ: Nu aplicați o forță puternică asupra rezervorului. Aplicarea unei presiuni mari poate cauza deformarea și deteriorarea pieselor.

NOTĂ: Goliți rezervorul cel puțin o dată pe zi, deși acest lucru depinde de volum de praf colectat în rezervor. În caz contrar, forța de aspirație se va reduce, iar motorul se poate defecta.

NOTĂ: Nu țineți cu mâna de cârlige sau de dispozitive de blocare atunci când goliți rezervorul. Acest lucru poate cauza ruperea acestora.

Eliberați încuietorile dispozitivului de blocare și ridicați unitatea principală de pe rezervor.

Scuturați praful din filtrul din material textil sau prefiltru înainte de a ridica filtrul din rezervor.

Apoi scoateți sacul din polietilenă din rezervor, închizând manual deschiderea sacului.

► **Fig.16:** 1. Sac din polietilenă 2. Rezervor

NOTĂ: Scoateți cu atenție sacul din polietilenă din rezervor pentru a evita zgârierea și ruperea marginilor din interiorul rezervorului.

NOTĂ: Goliți sacul din polietilenă înainte de a deveni plin. Prea mult praf în rezervor va cauza ruperea sacului din polietilenă.

Instalarea unui cârlig multiplu

Folosiți cârligul multiplu pentru a agăța un furtun, accesoriile și piesele auxiliare care nu sunt utilizate și le puteți scoate rapid în funcție de preferințe.

► **Fig.17**

Așezați cârligul multiplu peste baza de montare din spatele aspiratorului, așezând șinele pe cârligul multiplu de-a lungul canelurilor de pe baza de montare.

► **Fig.18:** 1. Cârlig multiplu 2. Baza de montare

Instalarea adaptorului MAKPAC

Accesorii opționale

Cutiile de depozitare MAKPAC care pot fi conectate și stivuite pot fi instalate deasupra aspiratorului cu ajutorul unui adaptor opțional. Carcasele sunt disponibile în mai multe dimensiuni și stiluri pentru a se potrivi preferințelor dumneavoastră.

Așezați cârligul bazei de montare peste mânerul aspiratorului, cu suprafața de montare orientată în sus, atunci când mânerul este pliat în poziție închisă.

► **Fig.19:** 1. Cârlig bază de montare 2. Suprafața de montare 3. Mâner

Montați adaptorul MAKPAC pe cârligul bazei de montare și fixați-le împreună cu cele patru șuruburi furnizate.

► **Fig.20:** 1. Adaptor MAKPAC 2. Cârlig bază de montare 3. Șurub

Ridicați bara de împingere în sus și strângeți butonul rotativ pentru a pregăti instalarea carcaselor MAKPAC pe aspirator.

► **Fig.21:** 1. Bara de împingere 2. Buton rotativ

NOTĂ: Pentru detalii privind instalarea carcaselor MAKPAC, consultați instrucțiunile furnizate împreună cu adaptorul și carcasele MAKPAC.

Conectarea furtunului

NOTĂ: Nu forțați niciodată furtunul îndoiindu-l sau strivindu-l. Nu mutați niciodată aspiratorul ținând de furtun. Forțarea, strivirea și tragerea furtunului pot cauza distrugerea sau deformarea acestuia.

NOTĂ: La colectarea unor reziduuri de mari dimensiuni, precum așchii de la mașina de rindeluit, praf de beton sau alte materiale similare, utilizați furtunul cu un diametru interior de 38 mm (accesoriu opțional). Utilizarea unui furtun (accesoriu opțional) cu un diametru interior de 28 mm poate cauza infundarea și distrugerea acestuia.

Introduceți capătul furtunului în gura de admisie a prafului (intrarea furtunului) a aspiratorului, apoi rotiți-l în sens orar până când se blochează în poziție.

► **Fig.22:** 1. Furtun 2. Gură de admisie a prafului (intrarea furtunului)

Montarea sau demontarea accesoriilor de aspirare

ATENȚIE: După montarea unui accesoriu, verificați dacă acesta este fixat ferm. În cazul în care accesoriul este montat necorespunzător, acesta se poate desprinde, cauzând vătămări corporale.

Accesorii cu funcție de blocare

NOTĂ: Atunci când montați accesoriul cu funcție de blocare, asigurați-vă că aliniați butonul de eliberare cu cârligul de pe accesoriu. Dacă acestea nu sunt aliniate, accesoriul nu se va bloca și se poate desprinde de pe aspirator.

Introduceți un accesoriu în orificiul de aspirație al aspiratorului împingându-l până se aude un clic.

Pentru a scoate accesoriul, trageți-l în timp ce apăsați butonul de eliberare.

► **Fig.23:** 1. Orificiu de aspirație cu funcție de blocare 2. Buton de eliberare 3. Accesoriu cu funcție de blocare

NOTĂ: Accesoriul cu funcție de blocare poate fi instalat doar în orificiul de aspirație cu funcție de blocare.

► **Fig.24:** 1. Accesoriu cu funcție de blocare 2. Orificiu de aspirație cu funcție de blocare 3. Orificiu de aspirație fără funcție de blocare

Când utilizați accesoriul fără funcție de blocare

Accesoriu opțional

Introduceți un accesoriu în orificiul de aspirație al aspiratorului, împingându-l și înșurubându-l manual.

Răsuciți manual și trageți accesoriul separat de orificiul de aspirație după utilizare.

► **Fig.25**

Reglarea lungimii tubului de extensie cu glisare

Tubul de extensie cu glisare poate fi combinat pentru a obține lungimi mai mici și mai mari. Acesta permite curățarea zonelor greu accesibile și oferă opțiuni de poziționare confortabile.

Trageți și scoateți țeava glisantă pentru a schimba lungimea tubului în timp ce apăsați și țineți apăsat butonul de glisare.

Eliberați butonul de glisare pentru a bloca țeava glisantă în poziția dorită.

► **Fig.26:** 1. Țeavă glisantă 2. Buton de glisare

ÎNȚREȚINERE

ATENȚIE: Asigurați-vă întotdeauna că aparatul este oprit și cartușele acumulatorului sunt scoase, înainte de a executa lucrări de inspecție sau întreținere.

NOTĂ: Nu utilizați niciodată gazolină, benzină, diluant, alcool sau alte substanțe asemănătoare. În caz contrar, pot rezulta decolorări, deformări sau fisuri.

Pentru a menține SIGURANȚA și FIABILITATEA produsului, reparațiile și orice alte lucrări de întreținere sau reglare trebuie executate de centre de service Makita autorizate sau proprii, folosind întotdeauna piese de schimb Makita.

Depozitarea accesoriilor

Accesoriile și piesele auxiliare neutilizate, cum ar fi duzele și periile, pot fi agățate și depozitate în cârligul multiplu din partea din spate a aspiratorului.

► **Fig.27:** 1. Cârlig multiplu 2. Accesorii și piese auxiliare neutilizate

Țevile (cu opritor opțional instalat) pot fi plasate în suportul țevii atunci când nu folosiți aspiratorul pentru o perioadă scurtă de timp.

► **Fig.28:** 1. Opritor (accesoriu opțional) 2. Suport țeavă

Un furtun poate fi înfășurat și depozitat în jurul carcasei aspiratorului în bucle mari. Păstrați capătul în orificiul de admisie al furtunului și agățați buclele de cârligul multiplu cu capătul liber legat.

► **Fig.29**

Curățarea filtrului din material textil

Curățați filtrul din material textil la intervale regulate, deoarece filtrul din material textil înfundat poate reduce capacitatea de aspirație.

Uneori ștergeți și scuturați praful din filtrul din material textil cu mâna.

► **Fig.30:** 1. Filtru din material textil

Curățarea filtrului de pudră (HEPA) și a prefiltrului

Accesorii opționale

Curățați filtrul de pudră, prefiltrul și amortizorul la intervale regulate, deoarece filtrele și amortizorul atunci când sunt înfundate pot reduce capacitatea de aspirație.

Ștergeți și scuturați în mod obișnuit praful de pe filtre și amortizor cu mâna.

Ocazional, spălați filtrul de pudră în apă, clătiți-l și uscați-l complet la umbră înainte de utilizare. Nu spălați niciodată filtrele în mașina de spălat.

► Fig.31

NOTĂ: Evitați frecarea sau zgârierea filtrului de pudră, a prefiltrului sau a amortizorului cu obiecte dure, precum o perie sau racletă.

NOTĂ: Filtrele se uzează în timp. Se recomandă să aveți câteva piese de schimb pentru acestea.

ACCESORII OPȚIONALE

⚠ATENȚIE: Folosiți accesoriile sau piesele auxiliare recomandate pentru mașina dumneavoastră Makita în acest manual. Utilizarea oricăror alte accesorii sau piese auxiliare poate prezenta risc de vătămare corporală. Utilizați accesoriile și piesele auxiliare numai în scopul destinat.

Dacă aveți nevoie de asistență sau de mai multe detalii referitoare la aceste accesorii, adresați-vă centrului local de service Makita.

- Furtun
- Garnituri frontale (22, 24, 38)
- Țeavă dreaptă
- Tub de extensie
- Duză pentru colțuri
- Perie rotundă
- Filtru de pudră, HEPA (pentru praf uscat)
- Amortizor
- Prefiltru
- Filtru din material textil
- Ansamblu duză
- Țeavă curbată
- Sac din polietilenă
- Sac de praf din hârtie
- Adaptor MAKPAC
- Acumulator și încărcător original Makita

NOTĂ: Unele articole din listă pot fi incluse ca accesorii standard în ambalajul de scule. Acestea pot diferi în funcție de țară.

ПОПЕРЕДЖЕННЯ

- Цей пристрій не призначений для використання дітьми й особами з обмеженими фізичними, сенсорними або розумовими можливостями, а також особами, яким не вистачає відповідних знань і досвіду.
- Не допускайте, щоб діти гралися з пиლოსосом.
- Тип акумулятора див. у розділі «ТЕХНІЧНІ ХАРАКТЕРИСТИКИ».
- Інструкції щодо встановлення та зняття акумулятора див. у розділі «Встановлення та зняття касети з акумулятором».
- Для утилізації касети з акумулятором витягніть її з інструмента та утилізуйте безпечним способом. Дотримуйтеся норм місцевого законодавства щодо утилізації акумуляторів.
- Якщо інструментом не користуватимуться протягом тривалого періоду часу, вийміть акумулятор з інструмента.
- Не закоротіть касету з акумулятором.
- Відомості про заходи безпеки під час обслуговування виробу користувачем див. у розділі «ТЕХНІЧНЕ ОБСЛУГОВУВАННЯ».

ТЕХНІЧНІ ХАРАКТЕРИСТИКИ

Модель:	VC005GL
Стандартний тип фільтра	Тканинний фільтр (для сухого пилу)
Максимальний об'єм повітря (з BL4040, шлангом ø32 мм і довжиною 1,7 м)	2,7 м ³ /хв
Вакуум (з BL4040, шлангом ø32 мм і довжиною 1,7 м)	23 кПа
Одноразова місткість	8 л
Розміри (Д × Ш × В)	366 мм × 334 мм × 397 мм
Номінальна напруга	36 В – макс. 40 В пост. струму.
Маса нетто	7,9 – 11,0 кг
Ступінь захисту	IPX4

- Оскільки наша програма наукових досліджень і розробок триває безперервно, наведені тут технічні характеристики можуть бути змінені без попередження.
- Технічні характеристики приладу та касета з акумулятором можуть відрізнятися в різних країнах.
- Вага не включає жодних додаткових приладів, окрім касет з акумулятором. Найменшу й найбільшу сукупну вагу пристрою та касет з акумулятором наведено в таблиці.
- Для вологого пилу необхідно використовувати поплавець і водяний або тканинний фільтр.

Застосовна касета з акумулятором і зарядний пристрій

Касета з акумулятором	BL4020 / BL4025 / BL4040* / BL4050F* / BL4080F* *: рекомендований акумулятор
Зарядний пристрій	DC40RA / DC40RB / DC40RC

- Деякі касети з акумулятором і зарядні пристрої, які вказано вище, можуть бути недоступними залежно від вашого регіону або місця перебування.

⚠ ПОПЕРЕДЖЕННЯ: Використовуйте лише касети з акумулятором і зарядні пристрої, зазначені вище. Використання будь-яких інших касет з акумулятором і зарядних пристроїв може призвести до травмивання й/або пожежі.

Символи

Далі наведено символи, які можуть застосовуватися для позначення обладнання. Перед користуванням переконайтеся, що ви розумієте їхнє значення.



Читайте посібник з експлуатації.



Будьте особливо уважні та обережні!



Попередження! Пиლოსос може містити небезпечний пил.



Ніколи не ставайте на пиლოსос.



Клас пилу L (легкий). Пилососи здатні збирати пил класу L. Дотримуйтесь чинних у вашій країні вказівок відносно належних заходів безпеки та гігієни праці під час збирання пилу.



Тільки для країн ЄС
Через наявність в обладнанні небезпечних компонентів відходи електричного та електронного обладнання, акумулятори та батареї можуть негативно впливати на навколишнє середовище та здоров'я людини.

Не викидайте електричні та електронні прилади або батареї разом з побутовими відходами!

Відповідно до директиви ЄС стосовно відходів електричного та електронного обладнання, акумуляторів, батарей та відходів акумуляторів і батарей, а також відповідно до її адаптації до національного законодавства, відходи електричного обладнання, батареї та акумулятори слід зберігати окремо й доставляти на пункт роздільного збору комунальних відходів, який працює з дотриманням правил охорони навколишнього середовища.

Це позначено символом у вигляді перекресленого сміттового контейнера з колесами, нанесеним на обладнання.

Призначення

Прилад призначено для збирання сухого пилу. Цей прилад придатний для комерційного застосування, наприклад у готелях, школах, лікарнях, на заводах, в офісах, у магазинах і в прокатному бізнесі.

Шум

Рівень шуму за шкалою А в типовому виконанні, визначений відповідно до стандарту EN60335-2-69: Рівень звукового тиску (L_{pA}): 70 дБ (А) чи менше
Похибка (К): 2,5 дБ (А)

Рівень шуму під час роботи може перевищувати 80 дБ (А).

ПРИМІТКА: Заявлене значення шуму було виміряно відповідно до стандартних методів тестування й може використовуватися для порівняння одного інструмента з іншим.

ПРИМІТКА: Заявлене значення шуму може також використовуватися для попереднього оцінювання впливу.

▲ПОПЕРЕДЖЕННЯ: Користуйтеся засобами захисту органів слуху.

▲ПОПЕРЕДЖЕННЯ: Залежно від умов використання рівень шуму під час фактичної роботи електроінструмента може відрізнитися від заявленого значення вібрації; особливо сильно на це впливає тип деталі, що оброблюється.

▲ПОПЕРЕДЖЕННЯ: Забезпечте належні запобіжні заходи для захисту оператора, що відповідатимуть умовам використання інструмента (слід брати до уваги всі складові робочого циклу, як-от час, коли інструмент вимкнено та коли він починає працювати на холостому ході під час запуску).

Вібрація

Загальна величина вібрації (векторна сума трьох напрямків) визначена згідно з EN60335-2-69:

Вібрація ($a_{h,M}$): 2,5 м/с² або менше

Похибка (К): 1,5 м/с²

ПРИМІТКА: Заявлене загальне значення вібрації було виміряно відповідно до стандартних методів тестування й може використовуватися для порівняння одного інструмента з іншим.

ПРИМІТКА: Заявлене загальне значення вібрації може також використовуватися для попереднього оцінювання впливу.

▲ПОПЕРЕДЖЕННЯ: Залежно від умов використання вібрація під час фактичної роботи електроінструмента може відрізнитися від заявленого значення вібрації; особливо сильно на це впливає тип деталі, що оброблюється.

▲ПОПЕРЕДЖЕННЯ: Забезпечте належні запобіжні заходи для захисту оператора, що відповідатимуть умовам використання інструмента (слід брати до уваги всі складові робочого циклу, як-от час, коли інструмент вимкнено та коли він починає працювати на холостому ході під час запуску).

Декларація про відповідність стандартам ЄС

Тільки для країн Європи

Декларацію про відповідність стандартам ЄС наведено в Додатку А до цієї інструкції з експлуатації.

ПОПЕРЕДЖЕННЯ ПРО ДОТРИМАННЯ ТЕХНІКИ БЕЗПЕКИ

Попередження про необхідну обережність під час роботи з акумуляторним пилососом

▲ПОПЕРЕДЖЕННЯ: ВАЖЛИВО!
ПРОЧИТАЙТЕ УВАЖНО всі попередження про необхідну обережність під час роботи та всі інструкції ПЕРЕД ВИКОРИСТАННЯМ. Недотримання попереджень та інструкцій може призвести до ураження електричним струмом, до виникнення пожежі та/або до отримання серйозних травм.

1. Перед початком експлуатації переконайтеся в тому, що користувача належним чином проінструктовано стосовно роботи із цим пилососом.
2. Перед початком експлуатації оператори мають ознайомитися з інформацією, інструкціями та пройти підготовку з експлуатації машини й використання речовин, для роботи з якими призначена ця машина, включаючи безпечний спосіб збору й видалення зібраного матеріалу.

3. Перед використанням обов'язково переконайтеся, що фільтри встановлено належним чином. Не користуйтеся пирососом без правильно встановлених фільтрів. Пошкоджений фільтр підлягає негайній заміні. Рекомендовано мати кілька запасних фільтрів, оскільки фільтри належать до витратних матеріалів.
4. **УНИКАЙТЕ ВИПАДКОВОГО ВВИМКНЕННЯ.** Переконайтеся, що перемикач пирососа знаходиться у вимкненому положенні, коли встановлюєте акумулятор(и).
5. Не намагайтеся збирати легкозаймисті матеріали, петарди, запалені сигарети, гарячий попіл, гарячу металеву стружку, гострі речі, такі як леза, голки, розбите скло тощо.
6. **НІКОЛИ НЕ ВИКОРИСТОВУЙТЕ ПИРОСОС ПОРЯД ІЗ БЕНЗИНОМ, ГАЗОМ, ФАРБООЮ, КЛЕЄМ АБО ІНШИМИ ВИБУХОВИМИ РЕЧОВИНАМИ.** Перемикач випускає іскри під час вмикання або вимикання. Колектор двигуна також іскрить під час роботи. Існує небезпека вибуху.
7. Ніколи не збирайте пирососом токсичні, канцерогенні, легкозаймисті або інші небезпечні речовини, такі як азбест, миш'як, барій, берилій, свинець, пестициди або інші шкідливі для здоров'я речовини.
8. Завжди розміщуйте пиросос на горизонтальній рівній поверхні для запобігання його падінню або випадковому переміщенню.
9. Ніколи не використовуйте пиросос просто неба під дощем.
10. Для Фінляндії: пристрій не слід використовувати поза приміщенням при низькій температурі.
11. Заборонено використовувати пристрій поблизу джерел тепла (плит тощо).
12. Якщо повітря, що виходить із пристрою, повертається в приміщення, необхідно забезпечити в приміщенні достатній повітрообмін. Необхідно дотримуватися державних норм.
13. Не блокуйте отвір усмоктування, вихідні отвори або вентиляційні отвори. Завдяки цим отворах відбувається охолодження двигуна. Слід уникати блокування цих отворів, інакше двигун займеться через нестачу вентиляції.
14. Завжди твердо стійте на ногах і тримайте рівновагу.
15. Не згинайте, не смикайте й не ставайте на шланг.
16. Негайно зупиняйте роботу пирососа, якщо ви помітили, що він працює неналежним чином, або помітили щось незвичне.
17. **ВИТЯГНІТЬ АКУМУЛЯТОР(И).** Коли пристрій не використовується, перед технічним обслуговуванням та під час заміни приладдя.
18. Чистьте й обслуговуйте пиросос одразу після кожного використання, щоб тримати його у відмінному робочому стані.
19. **ТРИМАЙТЕ ПИРОСОС У НАЛЕЖНОМУ СТАНІ.** Тримайте пиросос у чистоті для забезпечення кращої та безпечнішої роботи. Дотримуйтеся інструкцій із заміни приладдя. Ручки мають бути сухими, чистими й не забрудненими мастилом або жиром.
20. **ПЕРЕВІРЬТЕ ПОШКОДЖЕНІ ДЕТАЛІ.** Перш ніж продовжувати використання пирососа, слід перевірити захисний пристрій чи іншу пошкоджену деталь, щоб переконаватися в тому, що вони можуть далі виконувати свої функції належним чином. Переконайтеся в співвідношенні, відсутності пошкоджень рухомих деталей, надійності кріплення й відсутності інших дефектів, які можуть вплинути на роботу інструмента. Ремонтувати або замінювати захисний пристрій чи інші пошкоджені деталі має авторизований сервісний центр, якщо інше не зазначено в цій інструкції. Пошкоджені перемикачі необхідно замінювати в авторизованому сервісному центрі. Не використовуйте пиросос, якщо його перемикач не працює.
21. Примітка щодо самостійного обслуговування: пристрій необхідно демонтувати, очистити й виконати його технічне обслуговування, наскільки цього можна досягнути практично, без ризику для обслуговуючого персоналу та інших осіб.
22. Виробник або підготовлений фахівець мають не рідше одного разу на рік проводити технічну перевірку машини, зокрема огляд фільтрів на відсутність пошкоджень, перевірку герметичності машини та належного функціонування механізму керування.
23. Під час виконання робіт з обслуговування або ремонту всі забруднені елементи, задовільне очищення яких неможливе, слід утилізувати. Такі елементи слід скласти в непроникні мішки відповідно до чинних положень щодо утилізації таких відходів.
24. **ЗАПЧАСТИНИ.** Під час обслуговування використовуйте тільки ідентичні запчастини.
25. **ЗБЕРІГАННЯ ВИМКНЕНОГО ПИРОСОСА.** Коли пиросос не використовується, його слід зберігати в приміщенні.
26. Поводьтеся з пирососом обережно. Грубе поводження може спричинити поломку навіть найміцнішого пирососа.
27. Не намагайтеся почистити пиросос ззовні або зсередини бензином, розчинником або мийними засобами. Це може спричинити появу тріщин і зміну кольору.
28. Не використовуйте пиросос у закритому приміщенні, де масляні фарби, розчинники, бензин, деякі засоби проти молі тощо можуть виділяти легкозаймисті, вибухонебезпечні або токсичні випаровування, або в місцях, де є легкозаймистий пил.
29. Не використовуйте цей або будь-який інший інструмент, коли знаходитесь під дією алкоголю або лікарських препаратів.
30. Загальним правилом безпеки є використання захисних окулярів або окулярів із бічними захисними щитками.

31. Використовуйте протипиловий респіратор під час роботи в запилених умовах.
32. Цей пристрій не призначений для використання дітьми й особами з обмеженими фізичними, сенсорними або розумовими можливостями, а також особами, яким не вистає відповідних знань і досвіду.
33. Не допускайте, щоб діти гралися з пилососом.
34. Ніколи не беріться за акумулятор(и) або пилосос вологими руками.
35. Будьте особливо обережні під час прибирання на сходах.
36. Не використовуйте пилосос як стілець або верстат. В іншому випадку це може призвести до отримання травм унаслідок падіння пристрою.
37. Не збирайте пилососом піну або мильний розчин. Це може спричинити вихід піни з випускного отвору повітря й призвести до ураження електричним струмом або пошкодження пилососа.

Використання та обслуговування акумуляторних інструментів

1. Перезаряджайте акумулятор лише за допомогою зарядного пристрою, вказаного виробником. Зарядний пристрій, який підходить для одного типу акумуляторів, може призвести до пожежі при використанні з акумулятором іншого типу.
2. Використовуйте електроінструменти лише з акумуляторами того типу, який призначений саме для цих електроінструментів. Використання акумуляторів інших типів може призвести до отримання травм і виникнення пожежі.
3. Коли акумулятор не використовується, тримайте його подалі від таких металевих предметів, як скріпки, монети, ключі, цвяхи, шурупи тощо, які можуть закортити клемі акумулятора. Замикання клем акумулятора може призвести до отримання опіків або до пожежі.
4. За неналежних умов зберігання з акумулятора може витекти рідина, контакту з якою слід уникати. У разі випадкового потрапляння рідини на тіло відповідну частину тіла слід промити водою. Якщо рідина потрапила в очі, їх слід промити водою, після чого необхідно звернутися до лікаря. Рідина, що витікає з акумулятора, може спричинити подразнення або опіки.
5. Не користуйтеся акумулятором або інструментом, які було змінено чи пошкоджено. Експлуатація акумуляторів, що їх було пошкоджено або до конструкції яких було внесено зміни, може бути небезпечною й може спричинити пожежу, вибух або травму.
6. Не піддавайте акумулятор або інструмент впливу вогню чи надмірної температури. Вплив вогню або температури вище 130° C може спричинити вибух.

7. Дотримуйтеся усіх вказівок із заряджання й не заряджайте акумулятор або інструмент за температури за межами зазначеного в інструкції діапазону. Неправильне заряджання або заряджання за межами вказаного температурного діапазону може призвести до пошкодження акумулятора й підвищити небезпеку займання.

ЗБЕРІГАЙТЕ ЦІ ВКАЗІВКИ.

▲ ПОПЕРЕДЖЕННЯ: НІКОЛИ НЕ втрачайте пильності та не розслабляйтеся під час користування виробом (що можливо при частому користуванні); обов'язково строго дотримуйтеся відповідних правил безпеки. **НЕНАЛЕЖНЕ ВИКОРИСТАННЯ** або недотримання правил техніки безпеки, викладених у цій інструкції з експлуатації, може призвести до серйозних травм.

Важливі інструкції з безпеки для касети з акумулятором

1. Перед тим як користуватися касетою з акумулятором, слід прочитати всі інструкції та застережні знаки щодо (1) зарядного пристрою акумулятора, (2) акумулятора та (3) виробів, що працюють від акумулятора.
2. Не розбирайте касету з акумулятором і не змінюйте її конструкцію. Це може призвести до пожежі, перегріву або вибуху.
3. Якщо період роботи дуже покоротшав, слід негайно припинити користування. Це може призвести до виникнення ризику перегріву, опіку та навіть вибуху.
4. У разі потрапляння електроліту в очі слід промити їх чистою водою та негайно звернутися до лікаря. Це може призвести до втрати зору.
5. Не закоротіть касету з акумулятором.
 - (1) Не слід торкатися клем будь-яким струмопровідним матеріалом.
 - (2) Не слід зберігати касету з акумулятором у ємності з іншими металевими предметами, такими як цвяхи, монети тощо.
 - (3) Не залишайте касету з акумулятором під дощем, запобігайте контакту з водою.
 Коротке замикання може призвести до появи значного струму, перегріву, можливих опіків та навіть виходу з ладу.
6. Не слід зберігати й використовувати інструмент і касету з акумулятором у місцях, де температура може сягнути чи перевищити 50 °C (122 °F).
7. Не слід спалювати касету з акумулятором, навіть якщо вона була неодноразово пошкоджена або повністю спрацьована. Касета з акумулятором може вибухнути у вогні.
8. Заборонено забивати цвяхи в касету з акумулятором, різати, ламати, кидати, впускати касету з акумулятором або вдаряти її твердим предметом. Це може призвести до пожежі, перегріву або вибуху.

9. Не слід використовувати пошкоджений акумулятор.
10. Літій-іонні акумулятори, що містяться в інструменті, мають відповідати вимогам законів про небезпечні товари.
Під час транспортування за допомогою комерційних перевезень, наприклад із залученням третьої сторони та експедиторів, необхідно дотримуватись особливих вимог, вказаних на пакуванні й у маркуванні.
Під час підготування позиції до відправлення необхідно проконсультуватись зі спеціалістом з небезпечних матеріалів. Крім того, слід виконувати більш докладні національні настанови, якщо такі є.
Заклейте відкриті контакти стрічкою або заховайте їх і запакуйте акумулятор таким чином, щоб він не міг рухатися в пакуванні.
11. Для утилізації касети з акумулятором витягніть її з інструмента та утилізуйте безпечним способом. Дотримуйтеся норм місцевого законодавства щодо утилізації акумуляторів.
12. Використовуйте акумулятори лише з виробами, указаними компанією Makita.
Установлення акумуляторів у невідповідні вироби може призвести до пожежі, надмірного нагрівання, вибуху чи витoku електричності.
13. Якщо інструментом не користуватимуться протягом тривалого періоду часу, вийміть акумулятор з інструмента.
14. Під час і після використання касета з акумулятором може нагріватись, що може стати причиною опіків або низькотемпературних опіків. Будьте обережні під час поводження з гарячою касетою з акумулятором.
15. Не торкайтеся контактів інструмента відразу після використання, оскільки він може бути досить гарячим, щоб викликати опіки.
16. Не допускайте, щоб уламки, пил або земля прилипали до контактів, отворів і пазів на касеті з акумулятором. Це може призвести до перегріву, займання, вибуху та виходу з ладу інструмента або касети з акумулятором і спричинити опіки або травми.
17. Якщо інструмент не розраховано на використання поблизу високовольтних ліній електропередач, не використовуйте касету з акумулятором поблизу високовольтних ліній електропередач. Це може призвести до несправності, поломки інструмента або касети з акумулятором.
18. Тримайте акумулятор у недоступному для дітей місці.

ЗБЕРІГАЙТЕ ЦІ ВКАЗІВКИ.

⚠ОБЕРЕЖНО: Використовуйте тільки акумулятори Makita. Використання акумуляторів, інших ніж оригінальні акумулятори Makita, або акумуляторів, конструкцію яких було змінено, може призвести до вибуху акумулятора і спричинити пожежу, травму або пошкодження. У зв'язку з цим також буде анульовано гарантію Makita на інструмент Makita і на зарядний пристрій.

Поради з забезпечення максимального строку експлуатації акумулятора

1. Касету з акумулятором слід заряджати до того, як він розрядиться повністю. Завжди слід зупиняти роботу інструмента та зарядити акумулятор, якщо ви помітили зменшення потужності інструмента.
2. Ніколи не слід заряджати повторно повністю заряджену касету з акумулятором. Перезарядження скорочує строк експлуатації акумулятора.
3. Заряджайте касету з акумулятором при кімнатній температурі 10°C - 40°C (50°F - 104°F). Перед тим як заряджати касету з акумулятором, слід зачекати, доки вона охолоне.
4. Коли касета з акумулятором не використовується, виймайте її з інструмента або зарядного пристрою.
5. Якщо касета з акумулятором не використовувалася тривалий час (понад шість місяців), її слід зарядити.

ОПИС ДЕТАЛЕЙ

- Рис.1: 1. Верхній блок 2. Корпус фільтра 3. Тканинний фільтр 4. Бак

ОПИС РОБОТИ

⚠ОБЕРЕЖНО: Перед регулюванням або перевіркою роботи приладу обов'язково переконайтеся, що прилад вимкнено, а касети з акумуляторами знято.

Встановлення та зняття касети з акумулятором

⚠ОБЕРЕЖНО: Завжди вимикайте прилад перед установленням або зняттям касет з акумуляторами.

⚠ОБЕРЕЖНО: Під час установлення або зняття касет з акумуляторами слід міцно тримати пилосос і касети з акумуляторами. Якщо цього не робити, вони можуть вислизнути з рук, що може призвести до пошкодження пилососа й касет з акумуляторами чи травмування оператора.

⚠ОБЕРЕЖНО: Не затисніть пальці, коли відкриваєте або закриваєте кришку акумулятора. Невиконання цієї вимоги може призвести до отримання травм.

Пилосос має два гнізда акумулятора. Використання одразу двох акумуляторів дає змогу збільшити час роботи в одному чи кількох різних режимах, не припиняючи роботу для перезарядження. Пилосос також може працювати з одним акумулятором, тож ви можете використовувати його з одним чи двома акумуляторами залежно від своїх потреб.

- Рис.2: 1. Ліве гніздо акумулятора 2. Праве гніздо акумулятора

З двома акумуляторами

Використання режиму безперервної роботи з двома акумуляторами дає змогу збільшити час роботи й підвищити ефективність прибирання. Після того як перший акумулятор розрядиться, пилосос автоматично перейде на друге джерело живлення й продовжить працювати від другого акумулятора.

ПРИМІТКА: Ліве гніздо акумулятора (якщо дивитися на пилосос спереду) має пріоритет над правим гніздом акумулятора. Праве гніздо акумулятора використовується як джерело живлення лише в разі відсутності або розрядження акумулятора в лівому гнізді.

ПРИМІТКА: Після того як пилосос перемкнеться з лівого гнізда акумулятора на праве та почне використовувати як джерело живлення акумулятор у правому гнізді, ви зможете витягнути акумулятор із лівого гнізда й перезарядити його, не припиняючи роботу. Щоб знову зробити ліве гніздо акумулятора пріоритетним після встановлення в нього зарядженого акумулятора, перезапустіть пилосос.

З одним акумулятором

Для живлення пристроєм вистачає лише одного акумулятора, установленого в ліве чи праве гніздо акумулятора. Пилосос автоматично визначає, яке гніздо акумулятора доступне, виходячи з умов роботи.

Установлення й зняття

Щоб установити касети з акумуляторами, спершу зніміть блокування, а тоді відкрийте кришку акумуляторного відсіку. Потім вставте касети з акумуляторами.

► **Рис.3:** 1. Блокування 2. Кришка акумуляторного відсіку

Сумістіть виступи на касетах з акумуляторами з пазами в корпусі акумулятора й вставте касети на місце. Вставляйте касети до кінця, щоб вони зафіксувалися з легким клацанням. У такому випадку заблокуйте кришку акумуляторного відсіку.

► **Рис.4:** 1. Касета з акумулятором 2. Кнопка

Щоб зняти касети з акумуляторами, витягніть їх із корпусу акумулятора, утримуючи натиснутими кнопки в передній частині касет.

⚠ОБЕРЕЖНО: Установлюйте касети з акумулятором до упору. Якщо цього не зробити, касета може випадково випасти з приладу й завдати травм вам або людям, що перебувають поряд.





















⚠ОБЕРЕЖНО: Не встановлюйте касету з акумулятором із зусиллям. Якщо касета не вставляється легко, то це означає, що ви її неправильно вставляєте.

ПРИМІТКА: Під час перемикання пилососа з першого акумулятора на другий може виникнути тимчасова перерва в роботі, яка призведе до короткочасного припинення всмоктування. Це не є неполадкою; після цієї паузи пилосос одразу відновить роботу.

Відображення залишкового заряду акумулятора

Натисніть кнопку перевірки на касеті з акумулятором для відображення залишкового ресурсу акумулятора. Індикаторні лампи загоряться на кілька секунд.

► **Рис.5:** 1. Індикаторні лампи 2. Кнопка перевірки

Індикаторні лампи			Залишковий ресурс
 Горить	 Вимк.	 Блимає	
			від 75 до 100%
			від 50 до 75%
			від 25 до 50%
			від 0 до 25%
			Зарядіть акумулятор.
			Можливо, акумулятор вийшов з ладу.
			
			

ПРИМІТКА: Залежно від умов використання та температури оточуючого середовища показання можуть незначним чином відрізнитися від дійсного ресурсу.









ПРИМІТКА: Перша (дальня ліва) індикаторна лампа блимає під час роботи захисної системи акумулятора.

Індикатори акумуляторів на панелі керування

Рівень заряду акумуляторів можна перевірити в будь-який момент на панелі керування. Натисніть кнопку перевірки, і правий та лівий індикатори покажуть рівень заряду відповідних акумуляторів.

► **Рис.6:** 1. Індикатори акумуляторів 2. Кнопка перевірки

► **Рис.7**

Стан індикатора акумулятора			Залишок заряду акумулятора
 Вимк.	 Вимк.	 Блимає	
			Від 50 до 100%
			Від 20 до 50%
			Від 0 до 20%
			Зарядіть акумулятор
			Акумулятор не встановлено

ПРИМІТКА: Індикатори акумуляторів також вмикаються, коли пилосос починає роботу чи перемикається з одного акумулятора на інший.

Система захисту приладу / акумулятора

Прилад оснащено системою захисту приладу / акумулятора. Ця система автоматично вимикає живлення двигуна з метою подовження терміну служби приладу й акумулятора. Прилад автоматично припиняє роботу в разі виникнення зазначених далі ситуацій із ним або акумулятором.

Захист від перевантаження

Якщо під час використання приладу / акумулятора споживається забагато струму, прилад автоматично зупиняється. У такому разі вимкніть прилад і припиніть роботу, що призвела до його перевантаження. Щоб перезапустити прилад, увімкніть його знову.

Захист від перегрівання

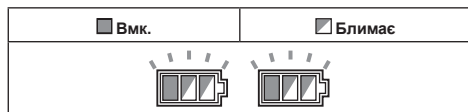

У разі перегрівання прилад автоматично зупиняється, а індикатори правого й лівого акумуляторів починають блимати. У такій ситуації зачекайте, доки прилад охолоне, перш ніж знову його увімкнути.

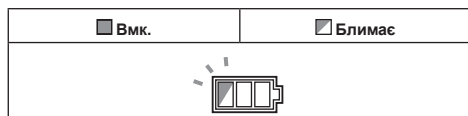

У разі перегрівання акумулятора прилад автоматично зупиняється, а індикатор відповідного акумулятора починає блимати. У такій ситуації зачекайте, доки акумулятор охолоне, перш ніж знову увімкнути прилад.

Захист від надмірного розрядження

Коли заряд акумулятора стає недостатнім для подальшої роботи, прилад автоматично припиняє роботу. Якщо прилад не працює після натискання вимикача, вийміть акумулятори з приладу й зарядіть їх.

Захист від інших неполадок

Система захисту також забезпечує захист від інших неполадок, які можуть призвести до пошкодження приладу, і забезпечує автоматичне зупинення приладу. У разі тимчасової зупинки або припинення роботи приладу виконайте всі зазначені нижче дії для усунення причини зупинки.

1. Вимкніть і знову увімкніть прилад, щоб перезапустити його.
2. Зарядіть акумулятор(и) або замініть його(їх) зарядженням(и).
3. Дайте приладу й акумулятору (акумуляторам) охолонути.

Якщо після відновлення вихідного стану системи захисту ситуація не зміниться, зверніться до місцевого сервісного центру Makita.

Дія вимикача

Увімкнення пилососа

1. Установіть перемикач режиму очікування в положення «I» (УВІМК.), щоб перевести пилосос у режим очікування.
2. Натисніть кнопку живлення. Щоб повернутися в режим очікування, натисніть кнопку живлення ще раз.

Вимкнення пилососа

Виконайте одну із зазначених нижче дій.

- Натисніть кнопку живлення, щоб знову перевести пилосос у режим очікування, після чого встановіть перемикач режиму очікування в положення «O» (ВИМК.).
- Установіть перемикач режиму очікування в положення «O» (ВИМК.).

Регулювання потужності всмоктування

Силу всмоктування можна регулювати залежно від ваших потреб.

- Щоб зменшити силу всмоктування, поверніть ручку регулювання сили всмоктування вліво.
- Щоб збільшити силу всмоктування, поверніть ручку регулювання сили всмоктування вправо.

- **Рис.8:** 1. Перемикач режиму очікування
2. Кнопка живлення 3. Ручка регулювання сили всмоктування

Блокування й розблокування коліщаток

Передні коліщатка можна заблокувати за допомогою стопорів, щоб запобігти пересуванню пилососа.

Опустіть вручну стопорний важіль, щоб заблокувати коліщатко, або підніміть його, щоб зняти блокування.

- **Рис.9:** 1. Коліщатко 2. Стопорний важіль
3. Положення FREE 4. Положення LOCK

ПРИМІТКА: Перед пересуванням пилососа слід переконатися, що коліщатко розблоковане. Пересування пилососа із заблокованим коліщатком може пошкодити коліщатко.

Ручка для перенесення

⚠ОБЕРЕЖНО: Будьте обережні під час підйому й перенесення приладу. Недотримання цієї вимоги може призвести до травми або пошкодження приладу.

Переносючи пилосос, тримайте його за ручку на верхньому блоці. Коли ручка не використовується, її можна прибрати у верхній блок.

- **Рис.10**

ЗБОРКА

⚠ОБЕРЕЖНО: Перш ніж проводити будь-які роботи з приладом, вимкніть його й витягніть касети з акумуляторами.

⚠ОБЕРЕЖНО: Завжди вдягайте пилзахисну маску під час збирання або технічного обслуговування.

Установлення порошкового фільтра (НЕРА) та фільтра попереднього очищення (для сухого пилу)

Додаткове приладдя

⚠ ОБЕРЕЖНО: Ніколи не збирайте воду або іншу рідину чи вологий пил, якщо використовуєте порошковий фільтр. Це може призвести до пошкодження мішка порошкового фільтра.

Щоб скористатися порошковим фільтром:

1. Видаліть корпус фільтра та тканинний фільтр.

► **Рис.11:** 1. Корпус фільтра 2. Тканинний фільтр 3. Бак

2. Установіть фільтр попереднього очищення в бак, сумістивши позначки монтажного положення на фільтрі попереднього очищення з позначками на баку.

3. Установіть демпфер на фільтр попереднього очищення, після чого встановіть порошковий фільтр на демпфер, сумістивши позначки монтажного положення на порошковому фільтрі й фільтрі попереднього очищення.

4. Установіть верхній блок над баком і зафіксуйте їх за допомогою фіксаторів.

► **Рис.12:** 1. Верхній блок 2. Порошковий фільтр (НЕРА) 3. Демпфер 4. Фільтр попереднього очищення 5. Бак 6. Маркування монтажного положення

УВАГА: Перед використанням порошкового фільтра слід перевіряти, щоб фільтр попередньої очистки та глушник використовувалися разом. Заборонено встановлювати тільки порошковий фільтр.

Установлення паперового пакета

Додаткове приладдя

⚠ ПОПЕРЕДЖЕННЯ: Перед використанням паперового пакета переконайтеся в тому, що тканинний фільтр або фільтр попереднього очищення встановлено. Невикористання тканинного фільтра / фільтра попереднього очищення може спричинити незвичний шум і нагрівання, що може призвести до займання.

УВАГА: Ніколи не збирайте пилососом воду, іншу рідину або вологий пил, якщо використовуєте паперовий пакет. Всмоктання цих речовин може призвести до пошкодження паперового пакета.

УВАГА: Перед використанням тканинного фільтра переконайтеся в тому, що корпус фільтра встановлено.

УВАГА: Під час використання фільтра попереднього очищення переконайтеся в тому, що порошковий фільтр і демпфер установлені.

1. Розгорніть паперовий пакет.
2. Розташуйте отвір паперового пакета навпроти отвору для всмоктування пилу бака.
3. Установіть паперовий пакет у бак, зачепивши картону панель з отвором за тримач паперового пакета.

► **Рис.13:** 1. Паперовий пакет 2. Картонна панель з отвором 3. Тримач паперового пакета 4. Отвір для всмоктування пилу

Установлення поліетиленово мішка

Установивши в бак поліетиленовий мішок, ви зможете легко випорожнити бак, не забруднивши рук.

Розкладіть поліетиленовий мішок у баку та вставте верхній край мішка з одного боку між пластиною тримача й передньою стінкою бака.

► **Рис.14:** 1. Пластина тримача 2. Передня стінка бака 3. Поліетиленовий мішок

Розгорніть верхній край мішка назовні поверх верхніх країв бака. Установіть тканинний фільтр або фільтр попереднього очищення поверх поліетиленового мішка, щоб надійно зафіксувати горловину мішка.

► **Рис.15:** 1. Тканинний фільтр / фільтр попередньої очистки

ПРИМІТКА: Можна використовувати поліетиленові мішки, наявні в продажу. Рекомендуються мішки товщиною принаймні 0,04 мм.

ПРИМІТКА: Занадто велика кількість пилу може легко розірвати мішок, тому не збирайте пилу більше, ніж половина ємності мішка.

Випорожнення бака з поліетиленовим мішком

⚠ ПОПЕРЕДЖЕННЯ: Перед випорожненням бака обов'язково переконайтеся, що пилосос вимкнено, а касети з акумуляторами витягнуто. Недотримання цих правил може призвести до ураження струмом і тяжких травм.

УВАГА: Не стукайте по баку з надмірним зусиллям. Надмірне навантаження може спричинити деформацію й пошкодження деталей.

УВАГА: Спорожнюйте бак хоча б один раз на день, хоча це залежить від кількості зібраного пилу в баку. Інакше зменшиться сила всмоктування та може вийти з ладу двигун.

УВАГА: Під час випорожнення бака не хапайтеся за гачки чи фіксатори. Якщо триматися за гачки або фіксатори, їх можна зламати.

Відкрийте фіксатори й зніміть верхній блок із бака. Струсіть пил із тканинного фільтра або фільтра попереднього очищення, перш ніж підняти фільтр і витягнути його з бака.

Потім витягніть із бака поліетиленовий мішок, охопивши рукою його горловину.

► **Рис.16:** 1. Поліетиленовий мішок 2. Бак

ПРИМІТКА: Виймайте поліетиленовий мішок із бака обережно, щоб не зачепитися за виступи всередині бака й не розірвати мішок.

ПРИМІТКА: Спорожнюйте поліетиленовий мішок до того, як він заповниться. Від надмірної кількості пилу в баку поліетиленовий мішок може порватися.

Установлення універсального тримача

Використання універсального тримача для закріплення шланга, приладдя й насадок, коли вони не використовуються, дає змогу швидко виймати потрібні частини, коли в них виникне потреба.

► **Рис.17**

Установіть універсальний тримач на монтажну основу ззаду пілососа, сумістивши напрямні універсального тримача з пазами на монтажній основі.

► **Рис.18:** 1. Універсальний тримач 2. Монтажна основа

Установлення перехідника МАКРАС

Додаткове приладдя

За допомогою додаткового перехідника на пілосос можна ставити контейнери для зберігання МАКРАС, які можна з'єднувати між собою й укладати в штабелі. Ви можете придбати контейнери різних типів і розмірів, виходячи з власних потреб.

Надягніть монтажну накладку на ручку пілососа так, щоб після складання ручки в закрите положення монтажна поверхня була повернута догори.

► **Рис.19:** 1. Монтажна накладка 2. Монтажна поверхня 3. Ручка

Установіть перехідник МАКРАС на монтажну накладку й з'єднайте їх за допомогою чотирьох гвинтів, що входять до комплекту постачання.

► **Рис.20:** 1. Перехідник МАКРАС 2. Монтажна накладка 3. Гвинт

Перед установленням контейнерів МАКРАС на пілосос підніміть транспортувальну ручку й затягніть круглу ручку.

► **Рис.21:** 1. Транспортувальна ручка 2. Кругла ручка

ПРИМІТКА: Докладні відомості про встановлення контейнерів МАКРАС наведено в інструкціях до контейнерів і перехідника МАКРАС.

Приєднання шланга

УВАГА: Ніколи не згинайте шланг, застосовуючи надмірну силу, та не ставайте на нього ногами. Ніколи не пересувайте пілосос, тримаючи його за шланг. Ви можете пошкодити або деформувати шланг, застосовуючи до нього надмірну силу, наступаючи на нього або тягнучи за нього.

УВАГА: Під час усмоктування сміття, що містить великі частки, на кшталт деревних стружок, бетонного пилу тощо, використовуйте шланг із внутрішнім діаметром 38 мм (додаткове приладдя). Шланг із внутрішнім діаметром 28 мм (додаткове приладдя) може засмітитися або зазнати ушкоджень.

Вставте кінець шланга в отвір для всмоктування пилу (вхідний отвір для шланга) пілососа й поверніть за годинниковою стрілкою до фіксації.

► **Рис.22:** 1. Шланг 2. Отвір для всмоктування пилу (вхідний отвір для шланга)

Установлення або видалення насадок пілососа

⚠ОБЕРЕЖНО: Після встановлення насадки переконайтеся в надійності її кріплення. У разі неправильного встановлення насадки вона може зіскочити й нанести травму.

Насадки з фіксацією

УВАГА: Під час установлення насадки з фіксацією зіставте кнопку розблокування з гачком на насадці. Якщо вони не зіставлені, насадку не буде зафіксовано, через що вона може зіскочити з пілососа.

Вставте насадку в отвір усмоктування пілососа до клацання.

Щоб від'єднати насадку, витягніть її, утримуючи натиснутою кнопку розблокування.

► **Рис.23:** 1. Отвір усмоктування з фіксацією 2. Кнопка розблокування 3. Насадка з фіксацією

ПРИМІТКА: Насадку з фіксацією можна встановити лише в отвір усмоктування з фіксацією.

► **Рис.24:** 1. Насадка з фіксацією 2. Отвір усмоктування з фіксацією 3. Отвір усмоктування без фіксації

Під час використання насадки без фіксації

Додаткове приладдя

Вставте насадку в отвір усмоктування пілососа й вкрутіть її вручну.

Після використання відкрутіть насадку вручну й витягніть її з отвору усмоктування.

► **Рис.25**

Регулювання довжини розсувного подовжувача

Розсувний подовжувач дає змогу регулювати довжину насадки. Це дає змогу прибирати у важкодоступних місцях і розташовувати пилосос у зручному положенні.

Щоб змінити довжину подовжувача, витягніть або засуньте назад висувну трубу, утримуючи натиснутою кнопку регулювання довжини.

Щоб зафіксувати висувну трубу в потрібному положенні, відпустіть кнопку регулювання довжини.

► **Рис.26:** 1. Висувна труба 2. Кнопка регулювання довжини

ТЕХНІЧНЕ ОБСЛУГОВУВАННЯ

⚠ОБЕРЕЖНО: Перед виконанням огляду або обслуговування завжди вимикайте прилад і виймайте касети з акумуляторами.

УВАГА: Ніколи не використовуйте газолін, бензин, розріджувач, спирт та подібні речовини. Їх використання може призвести до зміни кольору, деформації або появи тріщин.

Для забезпечення БЕЗПЕКИ та НАДІЙНОСТІ продукції, її ремонт, а також роботи з обслуговування або регулювання повинні виконуватись уповноваженими або заводськими сервісними центрами Makita із використанням запчастин виробництва компанії Makita.

Зберігання приладдя

Приладдя й насадки, які наразі не використовуються, як-от щітки чи насадки-розпилювачі, можна закріпити в універсальному тримачі ззаду пилососа.

► **Рис.27:** 1. Універсальний тримач 2. Приладдя й насадки, які не використовуються

Труби (з установленим додатковим обмежувачем) можна вставляти в тримач труби, якщо треба зробити невеличку перерву в роботі пилососа.

► **Рис.28:** 1. Обмежувач (додаткове приладдя) 2. Тримач труби

Шланг можна намотати на корпус пилососа великими кільцями. Ви можете не виймати шланг із вхідного отвору для шланга й покласти кільця шланга на універсальний тримач, закріпивши вільний кінець.

► **Рис.29**

Чищення тканинного фільтра

Регулярно очищайте тканинний фільтр, оскільки його засмічення може негативно вплинути на силу всмоктування.

Час від часу витирайте тканинний фільтр вручну й струшуйте з нього пил.

► **Рис.30:** 1. Тканинний фільтр

Чищення порошкового фільтра (HEPA) та фільтра попередньої очистки

Додаткове приладдя

Регулярно очищайте порошок фільтр, фільтр попереднього очищення й демпфер, оскільки засмічення фільтрів і демпфера може негативно вплинути на силу всмоктування.

Регулярно витирайте фільтри й демпфер і струшуйте з них пил вручну.

Час від часу мийте порошок фільтр у воді, полощіть і ретельно висушуйте його в затінку перед використанням. Ніколи не перть фільтри в пральній машині.

► **Рис.31**

ПРИМІТКА: Не тріть і не дряпайте порошок фільтр, фільтр попередньої очистки чи глушник твердими предметами, такими як щітка та лопатка.

ПРИМІТКА: З часом фільтри зношуються. Рекомендовано мати кілька запасних фільтрів.

ДОДАТКОВЕ ПРИЛАДДЯ

⚠ОБЕРЕЖНО: Це додаткове та допоміжне обладнання рекомендовано використовувати з інструментом Makita, зазначеним у цій інструкції з експлуатації. Використання будь-якого іншого додаткового та допоміжного обладнання може становити небезпеку травмування. Використовуйте додаткове та допоміжне обладнання лише за призначенням.

У разі необхідності отримати допомогу в більш детальному ознайомленні з оснащенням звертайтеся до місцевого сервісного центру Makita.

- Шланг
- Передні манжети (22, 24, 38)
- Пряма труба
- Подовжувач
- Кутувий штуцер
- Кругла щітка
- Порошковий фільтр, HEPA (для сухого пилю)
- Глушник
- Фільтр попередньої очистки
- Тканинний фільтр
- Вузол штуцера
- Зігнута труба
- Поліетиленовий мішок
- Паперовий пакет
- Перехідник МАКРАС
- Оригінальний акумулятор та зарядний пристрій Makita

ПРИМІТКА: Деякі елементи списку можуть входити до комплекту інструмента як стандартне приладдя. Вони можуть відрізнятися залежно від країни.

ОСТОРОЖНО

- Это устройство не предназначено для использования лицами (включая детей) с ограниченными физическими, сенсорными или умственными способностями, а также не имеющими надлежащего опыта и знаний.
- Следите за маленькими детьми, чтобы они не использовали пылесос в качестве игрушки.
- Тип аккумулятора указан в главе "ТЕХНИЧЕСКИЕ ХАРАКТЕРИСТИКИ".
- Инструкции по установке и извлечению аккумулятора приведены в разделе "Установка или снятие блока аккумулятора".
- Для утилизации блока аккумулятора извлеките его из инструмента и утилизируйте безопасным способом. Выполняйте требования местного законодательства по утилизации аккумулятора.
- Если инструментом не будут пользоваться в течение длительного периода времени, извлеките аккумулятор из инструмента.
- Не замыкайте контакты блока аккумулятора между собой.
- Сведения о мерах предосторожности при техническом обслуживании изделия пользователем приведены в главе "ТЕХНИЧЕСКОЕ ОБСЛУЖИВАНИЕ".

ТЕХНИЧЕСКИЕ ХАРАКТЕРИСТИКИ

Модель:	VC005GL
Стандартный тип фильтра	Тканевый фильтр (для сухой пыли)
Максимальный объем воздуха (с BL4040, шлангом \varnothing 32 мм и длиной 1,7 м)	2,7 м ³ /мин
Вакуум (с BL4040, шлангом \varnothing 32 мм и длиной 1,7 м)	23 кПа
Восстанавливаемая емкость	8 л
Размеры (Д × Ш × В)	366 мм × 334 мм × 397 мм
Номинальное напряжение	36 В – 40 В пост. тока макс.
Масса нетто	7,9 – 11,0 кг
Степень защиты	IPX4

- Благодаря нашей постоянно действующей программе исследований и разработок указанные здесь технические характеристики могут быть изменены без предварительного уведомления.
- Технические характеристики и аккумуляторный блок могут отличаться в зависимости от страны.
- В значение массы не входит масса принадлежностей, только масса блока аккумулятора. Наименьшая и наибольшая совокупная масса инструмента и блоков аккумулятора указана в таблице.
- Для уборки влажной пыли необходимы поплавки и водяной или тканевый фильтр.

Подходящий блок аккумулятора и зарядное устройство

Блок аккумулятора	BL4020 / BL4025 / BL4040* / BL4050F* / BL4080F* *: рекомендуемый аккумулятор
Зарядное устройство	DC40RA / DC40RB / DC40RC

- В зависимости от региона проживания некоторые блоки аккумуляторов и зарядные устройства, перечисленные выше, могут быть недоступны.

⚠ ОСТОРОЖНО: Используйте только перечисленные выше блоки аккумуляторов и зарядные устройства. Использование других блоков аккумуляторов и зарядных устройств может привести к травме и/или пожару.

Символы

Ниже приведены символы, которые могут использоваться для обозначения оборудования. Перед использованием убедитесь в том, что вы понимаете их значение.



Обратите особое внимание.



Осторожно! Пылесос может содержать опасную пыль.



Запрещено вставать на пылесос.



Прочитайте руководство по эксплуатации.



Класс пыли L (легкая). Пылесосы предназначены для сбора пыли класса L. Соблюдайте требования местного законодательства в отношении запыленности, охраны труда и техники безопасности на рабочем месте.



Только для стран ЕС
В связи с наличием в оборудовании опасных компонентов отходы электрического и электронного оборудования, аккумуляторы и батареи могут оказывать негативное влияние на окружающую среду и здоровье человека. Не выбрасывайте электрические и электронные устройства или батареи вместе с бытовыми отходами!
В соответствии с директивой ЕС по отходам электрического и электронного оборудования, по аккумуляторам, батареям и отходам аккумуляторов и батарей, а также в соответствии с ее адаптацией к национальному законодательству, отходы электрического оборудования, батареи и аккумуляторы следует хранить отдельно и доставлять на пункт раздельного сбора коммунальных отходов, работающий с соблюдением правил охраны окружающей среды. Это обозначено символом в виде перечеркнутого мусорного контейнера на колесах, нанесенным на оборудование.

Назначение

Устройство предназначено для сбора сухой пыли. Устройство подходит для коммерческого использования, например в гостиницах, школах, больницах, магазинах, офисах, арендных помещениях и на заводах.

Шум

Типичный уровень взвешенного звукового давления (A), измеренный в соответствии с EN60335-2-69: Уровень звукового давления (L_{pA}): 70 дБ (или менее) Погрешность (K): 2,5 дБ (A)

Уровень шума при выполнении работ может превышать 80 дБ (A).

ПРИМЕЧАНИЕ: Заявленное значение распространения шума измерено в соответствии со стандартной методикой испытаний и может быть использовано для сравнения инструментов.

ПРИМЕЧАНИЕ: Заявленное значение распространения шума можно также использовать для предварительных оценок воздействия.

⚠ОСТОРОЖНО: Используйте средства защиты слуха.

⚠ОСТОРОЖНО: Распространение шума во время фактического использования электроинструмента может отличаться от заявленного значения в зависимости от способа применения инструмента и в особенности от типа обрабатываемой детали.

⚠ОСТОРОЖНО: Обязательно определите меры безопасности для защиты оператора, основанные на оценке воздействия в реальных условиях использования (с учетом всех этапов рабочего цикла, таких как выключение инструмента, работа без нагрузки и включение).

Вибрация

Суммарное значение вибрации (сумма векторов по трем осям), определенное в соответствии с EN60335-2-69:

Распространение вибрации ($a_{h,m}$): 2,5 м/с² или менее
Погрешность (K): 1,5 м/с²

ПРИМЕЧАНИЕ: Заявленное общее значение распространения вибрации измерено в соответствии со стандартной методикой испытаний и может быть использовано для сравнения инструментов.

ПРИМЕЧАНИЕ: Заявленное общее значение распространения вибрации можно также использовать для предварительных оценок воздействия.

⚠ОСТОРОЖНО: Распространение вибрации во время фактического использования электроинструмента может отличаться от заявленного значения в зависимости от способа применения инструмента и в особенности от типа обрабатываемой детали.

⚠ОСТОРОЖНО: Обязательно определите меры безопасности для защиты оператора, основанные на оценке воздействия в реальных условиях использования (с учетом всех этапов рабочего цикла, таких как выключение инструмента, работа без нагрузки и включение).

Декларация о соответствии ЕС

Только для европейских стран

Декларация о соответствии ЕС включена в руководство по эксплуатации (Приложение А).

МЕРЫ БЕЗОПАСНОСТИ

Правила техники безопасности при эксплуатации аккумулятора пылесоса

⚠ОСТОРОЖНО: ВАЖНО! ВНИМАТЕЛЬНО ОЗНАКОМЬТЕСЬ со всеми инструкциями и рекомендациями по технике безопасности **ДО НАЧАЛА РАБОТЫ**. Невыполнение инструкций и рекомендаций может привести к поражению электротоком, пожару и/или тяжелым травмам.

1. Перед началом эксплуатации убедитесь в том, что пользователь должным образом проинструктирован по работе с этим пылесосом.
2. Перед началом эксплуатации операторы должны ознакомиться с информацией, инструкциями и пройти подготовку по эксплуатации машины и использованию веществ, для работы с которыми предназначена эта машина, включая безопасный способ сбора и удаления собранного материала.

3. Перед использованием обязательно убедитесь в том, что фильтры установлены правильно. Не используйте пылесос без правильно установленных фильтров. Поврежденный фильтр следует немедленно заменить. Рекомендуется приобрести запасные фильтры, поскольку фильтры относятся к расходным материалам.
4. **НЕ ДОПУСКАЙТЕ СЛУЧАЙНОГО ПУСКА.** Устанавливая аккумулятор (аккумуляторы), обязательно убедитесь, что инструмент выключен.
5. Запрещено использовать пылесос для уборки горючих материалов, петард, зажженных сигарет, углей, горячей металлической стружки, острых предметов, например бритв, иголок, битого стекла и т. п.
6. **ЗАПРЕЩЕНО ЭКСПЛУАТИРОВАТЬ ПЫЛЕСОС РЯДОМ С БЕНЗИНОМ, ГАЗОМ, КРАСКОЙ, КЛЕЯЩИМИ И ДРУГИМИ ВЗРЫВООПАСНЫМИ МАТЕРИАЛАМИ.** При установке переключателя в положения ON (Вкл.) и OFF (Выкл.) возможно возникновение искр. Искры могут также возникнуть во время работы коллектора электродвигателя. Результатом может стать сильный взрыв.
7. Запрещено использовать пылесос для уборки токсичных, канцерогенных, легковоспламеняющихся и других опасных материалов, таких как асбест, мышьяк, барий, бериллий, свинец, пестициды и другие вредные для здоровья вещества.
8. Всегда размещайте пылесос на горизонтальной ровной поверхности для предотвращения его падения или случайного перемещения.
9. Запрещено использовать пылесос вне помещения во время дождя.
10. Для Финляндии: устройство не следует использовать вне помещения при низкой температуре.
11. Не используйте пылесос вблизи источников тепла (печи и пр.).
12. Если выходящий из устройства воздух возвращается в помещение, необходимо обеспечить в помещении достаточный воздухообмен. Необходимо соблюдать государственные нормы.
13. Не блокируйте всасывающие и выпускные отверстия, выпускные отверстия или вентиляционные отверстия. Они обеспечивают охлаждение электродвигателя. Следите за тем, чтобы вентиляционные отверстия не засорялись. В противном случае электродвигатель может сгореть из-за недостаточного охлаждения.
14. Всегда сохраняйте устойчивое положение и равновесие.
15. Не гибайте, не тяните за шланг и не наступайте на него.
16. Немедленно выключите пылесос, если во время работы заметите признаки неисправности или падение мощности.
17. **СНИМИТЕ АККУМУЛЯТОР (АККУМУЛЯТОРЫ).** Если пылесос не используется, перед обслуживанием и при смене насадок.
18. Очищайте и обслуживайте пылесос сразу по окончании работы, чтобы поддерживать его в оптимальном техническом состоянии.
19. **СОБЛЮДАЙТЕ ОСТОРОЖНОСТЬ ВО ВРЕМЯ ОЧИСТКИ ПЫЛЕСОСА.** Содержите пылесос в чистоте, чтобы обеспечить максимальную эффективность и безопасность эксплуатации. Следуйте инструкциям по смене насадок. Ручки инструмента всегда должны быть сухими и чистыми и не должны быть испачканы маслом или смазкой.
20. **ПРОВЕРЬТЕ ПОВРЕЖДЕННЫЕ КОМПОНЕНТЫ.** Перед дальнейшим использованием пылесоса ограждение или другую поврежденную деталь следует тщательно осмотреть, чтобы убедиться в том, что пылесос будет работать нормально и выполнять функции, для которых он предназначен. Убедитесь в соосности, отсутствии повреждений движущихся деталей, надежности крепления и отсутствии других дефектов, которые могут повлиять на работу электроинструмента. Поврежденное ограждение или какая-либо другая деталь должны быть соответствующим образом отремонтированы или заменены авторизованным сервисным центром, если в руководстве по эксплуатации не указано иное. Неисправные выключатели должны быть заменены в авторизованном сервисном центре. Не используйте пылесос, если выключатель не включает или не выключает его.
21. Примечание относительно самостоятельного обслуживания: устройство необходимо демонтировать, очистить и выполнить его техническое обслуживание, насколько это практически выполнимо, без риска для обслуживающего персонала и других лиц.
22. Производитель или подготовленный специалист должен не реже одного раза в год проводить техническую проверку машины, в то числе осмотр фильтров на отсутствие повреждений, проверку герметичности машины и надлежащего функционирования механизма управления.
23. При выполнении работ по обслуживанию или ремонту все загрязненные элементы, удовлетворительная очистка которых невозможна, следует утилизировать. Такие элементы следует сложить в непроницаемые мешки в соответствии с действующими положениями об утилизации таких отходов.
24. **ЗАПАСНЫЕ ЧАСТИ.** Во время обслуживания используйте для замены только аналогичные детали.
25. **ХРАНЕНИЕ ПЫЛЕСОСА.** Если пылесос не используется, храните его в помещении.
26. Берегите пылесос. Небрежная эксплуатация может привести к поломке даже самого прочного пылесоса.
27. Запрещено использовать для очистки внутренних и внешних поверхностей бензин, растворитель или чистящие химикаты. Это может вызвать появление трещин и обесцвечивание.

28. Не используйте пылесос в замкнутом пространстве при наличии огнеопасных, взрывоопасных или токсичных паров от масляных красок, растворителей, бензина, некоторых средств защиты от моли и т. п., либо при наличии горючей пыли.
29. Не используйте это или другие устройства в состоянии алкогольного или наркотического опьянения.
30. Одним из основных правил техники безопасности является использование защитных очков с боковыми щитками.
31. Во время работы в запыленной зоне используйте респиратор.
32. Это устройство не предназначено для использования лицами (включая детей) с ограниченными физическими, сенсорными или умственными способностями, а также не имеющими надлежащего опыта и знаний.
33. Следите за маленькими детьми, чтобы они не использовали пылесос в качестве игрушки.
34. Запрещено прикасаться к аккумулятору (аккумуляторам) и пылесосу мокрыми руками.
35. Проявляйте особую осторожность при работе на лестницах.
36. Запрещено использовать пылесос в качестве табурета или верстака. Устройство может упасть и нанести травму.
37. Не собирайте пылесосом пену или мыльную жидкость. Это может привести к выходу пены из воздушного отверстия и стать причиной поражения электрическим током или повреждения пылесоса.

Эксплуатация и обслуживание электроинструмента, работающего на аккумуляторах

1. Заряжайте аккумулятор только зарядным устройством, указанным изготовителем. Зарядное устройство, подходящее для одного типа аккумуляторов, может привести к пожару при его использовании с другим аккумуляторным блоком.
2. Используйте электроинструмент только с указанными аккумуляторными блоками. Использование других аккумуляторных блоков может привести к травме или пожару.
3. Когда аккумуляторный блок не используется, храните его отдельно от металлических предметов, таких как скрепки, монеты, ключи, гвозди, шурупы или другие небольшие металлические предметы, которые могут привести к закорачиванию контактов аккумуляторного блока между собой. Короткое замыкание между контактами аккумуляторного блока может привести к ожогам или пожару.
4. При неправильном обращении из аккумуляторного блока может потечь жидкость. Избегайте контакта с ней. В случае контакта с кожей промойте место контакта обильным количеством воды. В случае попадания в глаза обратитесь к врачу. Жидкость из аккумулятора может вызвать раздражение или ожоги.
5. Не используйте поврежденные или модифицированные инструменты и аккумуляторные блоки. Поврежденные или модифицированные аккумуляторы могут работать некорректно, что может привести к пожару, взрыву или травмированию.
6. Не подвергайте аккумуляторный блок или инструмент воздействию огня или высокой температуры. Воздействие огня или температуры выше 130 °C может привести к взрыву.
7. Следуйте всем инструкциям по зарядке и не заряжайте аккумуляторный блок или инструмент при температурных условиях, выходящих за пределы диапазона, указанного в инструкции. Зарядка ненадлежащим образом или при температурных условиях, выходящих за пределы указанного диапазона, может привести к повреждению батареи и повысить риск пожара.

СОХРАНИТЕ ДАННЫЕ ИНСТРУКЦИИ.

▲ОСТОРОЖНО: НЕ ДОПУСКАЙТЕ, чтобы удобство или опыт эксплуатации данного устройства (полученный от многократного использования) доминировали над строгим соблюдением правил техники безопасности при обращении с этим устройством. **НЕПРАВИЛЬНОЕ ИСПОЛЬЗОВАНИЕ** инструмента или несоблюдение правил техники безопасности, указанных в данном руководстве, может привести к тяжелой травме.

Важные правила техники безопасности для работы с аккумуляторным блоком

1. Перед использованием аккумуляторного блока прочитайте все инструкции и предупреждающие надписи на (1) зарядном устройстве, (2) аккумуляторном блоке и (3) инструменте, работающем от аккумуляторного блока.
2. Не разбирайте блок аккумулятора и не меняйте его конструкцию. Это может привести к пожару, перегреву или взрыву.
3. Если время работы аккумуляторного блока значительно сократилось, немедленно прекратите работу. В противном случае, может возникнуть перегрев блока, что приведет к ожогам и даже к взрыву.
4. В случае попадания электролита в глаза промойте их обильным количеством чистой воды и немедленно обратитесь к врачу. Это может привести к потере зрения.
5. Не замыкайте контакты аккумуляторного блока между собой:
 - (1) Не прикасайтесь к контактам какими-либо токопроводящими предметами.
 - (2) Не храните аккумуляторный блок в контейнере вместе с другими металлическими предметами, такими как гвозди, монеты и т. п.
 - (3) Не допускайте попадания на аккумуляторный блок воды или дождя.

- Замыкание контактов аккумуляторного блока между собой может привести к возникновению большого тока, перегреву, возможным ожогам и даже поломке блока.
6. Не храните и не используйте инструмент и аккумуляторный блок в местах, где температура может достигать или превышать 50 °C (122 °F).
 7. Не бросайте аккумуляторный блок в огонь, даже если он сильно поврежден или полностью вышел из строя. Аккумуляторный блок может взорваться под действием огня.
 8. Запрещено вбивать гвозди в блок аккумулятора, резать, ломать, бросать, ронять блок аккумулятора или ударять его твердым предметом. Это может привести к пожару, перегреву или взрыву.
 9. Не используйте поврежденный аккумуляторный блок.
 10. Входящие в комплект литий-ионные аккумуляторы должны эксплуатироваться в соответствии с требованиями законодательства об опасных товарах.
При коммерческой транспортировке, например, третьей стороной или экспедитором, необходимо нанести на упаковку специальные предупреждения и маркировку.
В процессе подготовки устройства к отправке обязательно проконсультируйтесь со специалистом по опасным материалам. Также соблюдайте местные требования и нормы. Они могут быть строже.
Закройте или закрепите разомкнутые контакты и упакуйте аккумулятор так, чтобы он не перемещался по упаковке.
 11. Для утилизации блока аккумулятора извлеките его из инструмента и утилизируйте безопасным способом. Выполняйте требования местного законодательства по утилизации аккумуляторного блока.
 12. Используйте аккумуляторы только с продукцией, указанной Makita. Установка аккумуляторов на продукцию, не соответствующую требованиям, может привести к пожару, перегреву, взрыву или утечке электролита.
 13. Если инструментом не будут пользоваться в течение длительного периода времени, извлеките аккумулятор из инструмента.
 14. Во время и после использования блок аккумулятора может нагреваться, что может стать причиной ожогов или низкотемпературных ожогов. Будьте осторожны при обращении с горячим блоком аккумулятора.
 15. Не прикасайтесь к контактам инструмента сразу после использования, поскольку они могут быть достаточно горячими, чтобы вызвать ожоги.
 16. Не допускайте налипания на контакты, отверстия и пазы блока аккумулятора опилок, пыли или земли. Это может стать причиной перегрева, возгорания, взрыва или неисправности инструмента или блока аккумулятора, что может привести к ожогам или травмам.

17. Если инструмент не рассчитан на использование вблизи высоковольтных линий электропередач, не используйте блок аккумулятора вблизи высоковольтных линий электропередач. Это может привести к неисправности, поломке инструмента или блока аккумулятора.
18. Храните аккумулятор в недоступном для детей месте.

СОХРАНИТЕ ДАННЫЕ ИНСТРУКЦИИ.

▲ВНИМАНИЕ: Используйте только фирменные аккумуляторные батареи Makita. Использование аккумуляторных батарей, не произведенных Makita, или батарей, которые были подвергнуты модификациям, может привести к взрыву аккумулятора, пожару, травмам и повреждению имущества. Это также автоматически аннулирует гарантию Makita на инструмент и зарядное устройство Makita.

Советы по обеспечению максимального срока службы аккумулятора

1. Заряжайте блок аккумуляторов перед его полной разрядкой. Обязательно прекратите работу с инструментом и зарядите блок аккумуляторов, если вы заметили снижение мощности инструмента.
2. Никогда не подзаряжайте полностью заряженный блок аккумуляторов. Перезарядка сокращает срок службы аккумулятора.
3. Заряжайте блок аккумуляторов при комнатной температуре в 10 - 40 °C (50 - 104 °F). Перед зарядкой горячего блока аккумуляторов дайте ему остыть.
4. Если блок аккумулятора не используется, извлеките его из инструмента или зарядного устройства.
5. Зарядите ионно-литиевый аккумуляторный блок, если вы не будете пользоваться инструментом длительное время (более шести месяцев).

ОПИСАНИЕ ДЕТАЛЕЙ

- Рис.1: 1. Верхний блок 2. Каркас фильтра 3. Тканевый фильтр 4. Бак

ОПИСАНИЕ РАБОТЫ

⚠ ВНИМАНИЕ: Перед регулировкой или проверкой функций устройства обязательно убедитесь, что оно выключено и блоки аккумуляторов сняты.

Установка или снятие блока аккумуляторов

⚠ ВНИМАНИЕ: Обязательно выключайте устройство перед установкой и извлечением блоков аккумуляторов.

⚠ ВНИМАНИЕ: При установке и извлечении блоков аккумуляторов крепко удерживайте пылесос и блоки аккумуляторов. Если не соблюдать это требование, они могут выскользнуть из рук, что приведет к повреждению пылесоса и блоков аккумуляторов или травмам.

⚠ ВНИМАНИЕ: Соблюдайте осторожность, чтобы не прищемить пальцы при открытии и закрытии крышки отсека аккумулятора. Несоблюдение этого требования может стать причиной травмы.

В пылесосе предусмотрено два гнезда для аккумуляторов. Используя два одинаковых аккумулятора одновременно, можно увеличить время работы в одном или нескольких разных режимах, не прерывая работу для перезарядки. Пылесос может также работать от одного аккумулятора, поэтому вы можете использовать его с одним или двумя аккумуляторами по своему усмотрению.

► **Рис.2:** 1. Левое гнездо аккумулятора 2. Правое гнездо аккумулятора

С двумя аккумуляторами

Использование непрерывного режима с двумя аккумуляторами позволяет увеличить время работы и повысить эффективность уборки. После того как первый аккумулятор разрядится, пылесос автоматически переключится на второй источник питания и продолжит работать от второго аккумулятора.

ПРИМЕЧАНИЕ: Левое гнездо аккумулятора (если смотреть на пылесос спереди) имеет приоритет над правым гнездом аккумулятора. Правое гнездо аккумулятора будет использовано в качестве источника питания, только если в левом гнезде аккумулятор отсутствует или разряжен.

ПРИМЕЧАНИЕ: После того как пылесос переключится с левого гнезда аккумулятора на правое и начнет использовать в качестве источника питания аккумулятор в правом гнезде, вы сможете извлечь аккумулятор из левого гнезда и перезарядить его, не прерывая работы. Чтобы снова сделать приоритетным левое гнездо аккумулятора после установки в него заряженного аккумулятора, перезапустите пылесос.

С одним аккумулятором

В качестве источника питания устройству достаточно всего одного аккумулятора, установленного в левое или правое гнездо аккумулятора. Пылесос автоматически определяет, какое гнездо аккумулятора доступно, исходя из условий работы.

Установка и снятие

Чтобы установить блоки аккумуляторов, освободите фиксатор и откройте крышку отсека аккумуляторов. Затем установите блоки аккумуляторов.

► **Рис.3:** 1. Зафиксируйте 2. Крышка отсека аккумулятора

Совместите выступы блоков аккумуляторов с пазами в корпусе аккумулятора и задвиньте блоки на место. Вставляйте блоки до упора, чтобы они зафиксировались с небольшим щелчком.

В таком случае зафиксируйте крышку отсека аккумуляторов.

► **Рис.4:** 1. Блок аккумулятора 2. Кнопка

Для снятия блоков аккумуляторов вытащите их из корпуса, удерживая нажатыми кнопки в передней части блоков.

⚠ ВНИМАНИЕ: Устанавливайте блок аккумулятора до упора. В противном случае блок может выпасть из устройства и нанести травму вам или другим людям.











⚠ ВНИМАНИЕ: Не прилагайте чрезмерных усилий при установке аккумуляторного блока. Если блок не двигается свободно, значит он вставлен неправильно.

ПРИМЕЧАНИЕ: При переключении пылесоса с первого аккумулятора на второй возможен временный перерыв в работе, приводящий к кратковременному прекращению всасывания. Это не является неполадкой; после этой паузы пылесос сразу возобновит работу.

Индикация оставшегося заряда аккумулятора

Нажмите кнопку проверки на аккумуляторном блоке для проверки заряда. Индикаторы загорятся на несколько секунд.

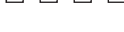
► **Рис.5:** 1. Индикаторы 2. Кнопка проверки

Индикаторы			Уровень заряда
 Горит	 Выкл.	 Мигает	
			от 75 до 100%
			от 50 до 75%
			от 25 до 50%
			от 0 до 25%
			Зарядите аккумуляторную батарею.
			Возможно, аккумуляторная батарея неисправна.
			

ПРИМЕЧАНИЕ: В зависимости от условий эксплуатации и температуры окружающего воздуха индикация может незначительно отличаться от фактического значения.





ПРИМЕЧАНИЕ: Первая (дальняя левая) индикаторная лампа будет мигать во время работы защитной системы аккумулятора.

Индикаторы аккумуляторов на панели управления

Уровень заряда аккумуляторов можно проверить в любой момент на панели управления. Нажмите кнопку проверки, и правый и левый индикаторы покажут уровень заряда соответствующих аккумуляторов.

► **Рис.6:** 1. Индикаторы аккумуляторов 2. Кнопка проверки

► **Рис.7**

Состояние индикатора аккумуляторной батареи			Уровень заряда аккумулятора
 Вкл.	 Выкл.	 Мигает	
			от 50 до 100%
			от 20 до 50%
			от 0 до 20%
			Зарядите аккумулятор
			Аккумулятор не вставлен

ПРИМЕЧАНИЕ: Индикаторы аккумуляторов также включают, когда пылесос начинает работу или переключается с одного аккумулятора на другой.



Система защиты устройства / аккумулятора

Устройство оснащено системой защиты устройства / аккумулятора. Эта система автоматически отключает питание двигателя для продления срока службы устройства и аккумулятора. Устройство автоматически прекратит работу в указанных далее случаях, влияющих на работу самого устройства или аккумулятора.

Защита от перегрузки

Если используемый режим работы устройства/аккумулятора приводит к возникновению слишком большого тока, происходит автоматическая остановка устройства. В этом случае выключите устройство и прекратите работу, из-за которой произошла перегрузка. Затем включите устройство для перезапуска.

Защита от перегрева

<input type="checkbox"/> Вкл.	<input checked="" type="checkbox"/> Мигает
	

При перегреве устройство автоматически останавливается, а индикаторы правого и левого аккумуляторов начинают мигать. В таком случае дайте устройству остыть перед повторным включением.

<input type="checkbox"/> Вкл.	<input checked="" type="checkbox"/> Мигает
	

При перегреве аккумулятора устройство автоматически останавливается, а индикатор перегревшегося аккумулятора начинает мигать. В этом случае дайте аккумулятору остыть, прежде чем включать устройство снова.

Защита от переразрядки

При истощении заряда аккумулятора устройство автоматически останавливается. Если устройство не работает после нажатия выключателя, извлеките аккумуляторы из инструмента и зарядите их.

Защита от других неполадок

Система защиты также обеспечивает защиту от других неполадок, способных повредить устройство, и обеспечивает автоматическую остановку устройства. В случае временной остановки или прекращения работы устройства выполните все перечисленные ниже действия для устранения причины остановки.

1. Выключите и снова включите устройство для его перезапуска.
2. Зарядите аккумулятор(ы) или замените его(их) заряженным(и).
3. Дайте устройству и аккумулятору (аккумуляторам) остыть.

Если после возврата системы защиты в исходное состояние ситуация не изменится, обратитесь в сервисный центр Makita.

Действие выключателя

Включение пылесоса

1. Установите переключатель режима ожидания в положение "I" (ВКЛ.), чтобы перевести пылесос в режим ожидания.
2. Нажмите кнопку питания. Чтобы вновь переключиться в режим ожидания, нажмите кнопку питания еще раз.

Выключение пылесоса

Выполните одно из описанных ниже действий.

- Нажмите кнопку питания, чтобы вновь перевести пылесос в режим ожидания, а затем установите переключатель режима ожидания в положение "O" (ВЫКЛ.).
- Установите переключатель режима ожидания в положение "O" (ВЫКЛ.).

Регулировка мощности всасывания

Мощность всасывания можно регулировать в зависимости от потребностей.

- Чтобы уменьшить силу всасывания, поверните регулятор силы всасывания влево.
- Чтобы увеличить силу всасывания, поверните регулятор силы всасывания вправо.

► **Рис.8:** 1. Выключатель режима ожидания
2. Кнопка питания 3. Регулятор силы всасывания

Блокировка и разблокирование роликов

Передние ролики можно заблокировать с помощью ограничителей, чтобы обездвигить пылесос. Опустите ручную рычаг ограничителя, чтобы заблокировать ролик, или поднимите его, чтобы снять блокировку.

► **Рис.9:** 1. Ролик 2. Рычаг ограничителя
3. Положение FREE (Разблокировано)
4. Положение LOCK (Заблокировано)

ПРИМЕЧАНИЕ: При перемещении пылесоса убедитесь, что ролик разблокирован. Перемещение пылесоса с заблокированным роликом может привести к повреждению ролика.

Рукоятка для переноски

ВНИМАНИЕ: Соблюдайте осторожность при подъеме и переноске пылесоса. Несоблюдение этого требования может привести к травме или повреждению устройства.

При переноске пылесоса удерживайте его за рукоятку на верхнем блоке. Если рукоятка не используется, ее можно сложить в верхний блок.

► **Рис.10**

СБОРКА

ВНИМАНИЕ: Перед выполнением каких-либо работ с устройством обязательно убедитесь в том, что оно выключено и блоки аккумуляторов извлечены из устройства.

ВНИМАНИЕ: Всегда надевайте защитную маску при сборке или техническом обслуживании.

Установка пылевого фильтра (HEPA) и фильтра предварительной очистки (для сухой пыли)

Дополнительные принадлежности

ВНИМАНИЕ: Не собирайте воду или другие жидкости, или влажную пыль при использовании пылевого фильтра. Это может привести к повреждению пылевого фильтра.

Для использования пылевого фильтра:

1. Удалите каркас фильтра и тканевый фильтр.
► **Рис.11:** 1. Каркас фильтра 2. Тканевый фильтр 3. Бак
2. Установите фильтр предварительной очистки в бак, совместив метки установочного положения на баке и фильтре предварительной очистки.
3. Установите демпфер в фильтр предварительной очистки, после чего установите пылевой фильтр поверх демпфера, совместив метки установочного положения на пылевом фильтре и фильтре предварительной очистки.
4. Установите верхний блок над баком и зафиксируйте их с помощью фиксирующих защелок.
► **Рис.12:** 1. Верхний блок 2. Пылевой фильтр (HEPA)
3. Демпфер 4. Фильтр предварительной очистки 5. Бак 6. Установочные метки

ПРИМЕЧАНИЕ: Перед использованием пылевого фильтра убедитесь, что установлены фильтр предварительной очистки и демпфер. Запрещается устанавливать только пылевой фильтр.

Установка бумажного пакета

Дополнительные принадлежности

ОСТОРОЖНО: Перед использованием бумажного пакета убедитесь в том, что тканевый фильтр или фильтр предварительной очистки установлены. Отсутствие тканевого фильтра или фильтра предварительной очистки может привести к сильному шуму и нагреву устройства, что может стать причиной возгорания.

ПРИМЕЧАНИЕ: Не собирайте пылесосом воду, другие жидкости или влажную пыль при использовании бумажного пакета. Засасывание этих веществ может привести к повреждению бумажного пакета.

ПРИМЕЧАНИЕ: В случае использования тканевого фильтра убедитесь в том, что установлен каркас фильтра.

ПРИМЕЧАНИЕ: При использовании фильтра предварительной очистки убедитесь в том, что пылевой фильтр и демпфер установлены.

1. Разверните бумажный пакет.
2. Совместите отверстие бумажного пакета с входным отверстием для пыли бака.
3. Установите бумажный пакет в бак, зацепив картонную панель с отверстием за держатель бумажного пакета.
► **Рис.13:** 1. Бумажный пакет 2. Картонная панель с отверстием 3. Держатель бумажного пакета 4. Входное отверстие для пыли

Установка полиэтиленового мешка

Установив в бак полиэтиленовый мешок, вы сможете легко опорожнить бак, не запачкав рук.

Разложите полиэтиленовый мешок в баке и вставьте верхний край мешка с одной стороны между стопорной пластиной и передней стенкой бака.

► **Рис.14:** 1. Стопорная пластина 2. Передняя стенка бака 3. Полиэтиленовый мешок

Разверните верхние края мешка наружу поверх верхних краев бака. Установите тканевый фильтр или фильтр предварительной очистки поверх полиэтиленового мешка, чтобы надежно зафиксировать горловину мешка.

► **Рис.15:** 1. Фильтр предварительной очистки / тканевый фильтр

ПРИМЕЧАНИЕ: Допускается использование полиэтиленовых мешков, имеющих в продаже. Рекомендуется применять мешки из полиэтилена толщиной 0,04 мм или более.

ПРИМЕЧАНИЕ: Большое количество пыли легко порвет мешок, поэтому не заполняйте мешок более чем до половины.

Опорожнение бака с полиэтиленовым мешком

⚠ ОСТОРОЖНО: Прежде чем опорожнить бак, убедитесь в том, что пылесос выключен и блоки аккумуляторов извлечены. Несоблюдение этого требования может стать причиной поражения электрическим током и тяжелых травм.

ПРИМЕЧАНИЕ: Не стучите сильно по баку. Сильный удар может вызвать деформацию и повреждение деталей.

ПРИМЕЧАНИЕ: Опорожняйте бак не реже одного раза в день, хотя это определяется объемом пыли в баке. В противном случае мощность всасывания снизится, и электромотор может выйти из строя.

ПРИМЕЧАНИЕ: Опорожняя бак, не беритесь за фиксаторы или защелки. Держась за фиксаторы или защелки, можно поломать их.

Откройте фиксирующие защелки и снимите верхний блок с бака. Стряхните пыль с тканевого фильтра или фильтра предварительной очистки, прежде чем поднять фильтр и вынуть его из бака.

Затем выньте из бака полиэтиленовый мешок, обхватив его горловину рукой.

► **Рис.16:** 1. Полиэтиленовый мешок 2. Бак

ПРИМЕЧАНИЕ: Вынимайте полиэтиленовый мешок из бака осторожно, чтобы не порвать его, зацепившись за выступы бака.

ПРИМЕЧАНИЕ: Опорожните полиэтиленовый пакет, прежде чем он заполнится полностью. Слишком большое количество пыли в баке может привести к разрыву пакета.

Установка универсального держателя

Использование универсального держателя для закрепления шланга, принадлежностей и насадок, когда они не используются, позволяет быстро вынимать нужные элементы по мере необходимости.

► **Рис.17**

Установите универсальный держатель на монтажное основание сзади пылесоса, совместив направляющие универсального держателя с пазами на монтажном основании.

► **Рис.18:** 1. Универсальный держатель
2. Монтажное основание

Установка переходника МАКРАС

Дополнительные принадлежности

С помощью дополнительного переходника на пылесос можно ставить контейнеры для хранения МАКРАС, которые можно соединять между собой и укладывать в штабели. Вы можете приобрести контейнеры различных типов и размеров исходя из своих потребностей.

Наденьте монтажную накладку на рукоятку пылесоса так, чтобы, когда рукоятка сложена и находится в закрытом положении, монтажная поверхность была обращена вверх.

► **Рис.19:** 1. Монтажная накладка 2. Монтажная поверхность 3. Рукоятка

Установите переходник МАКРАС на монтажную накладку и соедините их четырьмя винтами, входящими в комплект поставки.

► **Рис.20:** 1. Переходник МАКРАС 2. Монтажная накладка 3. Винт

Перед установкой контейнеров МАКРАС на пылесос поднимите транспортировочную ручку и затяните круглую ручку.

► **Рис.21:** 1. Транспортировочная ручка 2. Круглая ручка

ПРИМЕЧАНИЕ: Подробные сведения об установке контейнеров МАКРАС содержатся в инструкциях к контейнерам и переходнику МАКРАС.

Подсоединение шланга

ПРИМЕЧАНИЕ: Запрещается сильно сгибать шланг и наступать на него. Запрещается тянуть пылесос за шланг. Чрезмерные усилия, наступание и перемещение пылесоса за шланг могут привести к поломке или деформации шланга.

ПРИМЕЧАНИЕ: При сборе крупного мусора, например стружки, цементной пыли и т.п., используйте шланг с внутренним диаметром 38 мм (дополнительное оборудование). При использовании шланга с внутренним диаметром 28 мм (дополнительное оборудование) возможно его засорение и повреждение.

Вставьте конец шланга во входное отверстие для пыли (входное отверстие для шланга) пылесоса и поверните его по часовой стрелке до фиксации.

► **Рис.22:** 1. Шланг 2. Входное отверстие для пыли (входное отверстие для шланга)

Установка или удаление насадок пылесоса

⚠ ВНИМАНИЕ: После установки насадки убедитесь в надежности ее крепления. При неправильной установке насадки она может соскочить и нанести травму.

Насадки с фиксацией

ПРИМЕЧАНИЕ: При установке насадки с фиксацией убедитесь в том, что кнопка разблокировки совмещена с крючком на насадке. Если их не совместить, насадка не будет зафиксирована и может соскочить с пылесоса.

Вставьте насадку во всасывающее отверстие пылесоса до щелчка.

Чтобы отсоединить насадку, вытащите ее, удерживая нажатой кнопку разблокировки.

► **Рис.23:** 1. Всасывающее отверстие с фиксацией 2. Кнопка разблокировки 3. Насадка с фиксацией

ПРИМЕЧАНИЕ: Насадка с фиксацией может быть установлена только во всасывающее отверстие с фиксацией.

► **Рис.24:** 1. Насадка с фиксацией 2. Всасывающее отверстие с фиксацией 3. Всасывающее отверстие без фиксации

При использовании насадки без фиксации

Дополнительные принадлежности

Вставьте насадку во всасывающее отверстие пылесоса и вкрутите ее вручную.

После использования открутите насадку вручную и вытащите ее из всасывающего отверстия.

► **Рис.25**

Регулировка длины раздвижной удлиняющей трубы

Раздвижная удлиняющая труба позволяет регулировать длину насадки. Это дает возможность производить уборку в труднодоступных местах и размещать пылесос в более удобном положении.

Чтобы изменить длину удлиняющей трубы, выдвиньте или задвиньте выдвинную трубу, удерживая нажатой кнопку регулировки длины.

Чтобы зафиксировать выдвинную трубу в нужном положении, отпустите кнопку регулировки длины.

► **Рис.26:** 1. Выдвинная труба 2. Кнопка регулировки длины

ОБСЛУЖИВАНИЕ

ВНИМАНИЕ: Перед проведением осмотра или технического обслуживания устройства необходимо выключить его и извлечь блоки аккумуляторов.

ПРИМЕЧАНИЕ: Запрещается использовать бензин, растворители, спирт и другие подобные жидкости. Это может привести к обесцвечиванию, деформации и трещинам.

Для обеспечения БЕЗОПАСНОСТИ и НАДЕЖНОСТИ оборудования ремонт, любое другое техобслуживание или регулировку необходимо производить в уполномоченных сервис-центрах Makita или сервис-центрах предприятия с использованием только сменных частей производства Makita.

Хранение дополнительного оборудования

Принадлежности и насадки (например, патрубки и щетки), которые в данный момент не используются, можно закрепить в универсальном держателе сзади пылесоса.

► **Рис.27:** 1. Универсальный держатель 2. Принадлежности и насадки, которые не используются

Трубы (с установленным дополнительным ограничителем) можно вставить в держатель трубы, если нужно ненадолго прервать работу пылесоса.

► **Рис.28:** 1. Ограничитель (дополнительная принадлежность) 2. Держатель трубы

Шланг можно обернуть вокруг корпуса пылесоса большими витками. Вы можете не вынимать шланг из входного отверстия для шланга и уложить витки шланга на универсальный держатель, закрепив свободный конец.

► **Рис.29**

Очистка тканевого фильтра

Регулярно очищайте тканевый фильтр, поскольку его засорение может отрицательно повлиять на силу всасывания.

Время от времени протирайте тканевый фильтр и стряхивайте с него пыль вручную.

► **Рис.30:** 1. Тканевый фильтр

Очистка фильтра предварительной очистки и пылевого фильтра (HEPA)

Дополнительные принадлежности

Регулярно очищайте пылевой фильтр, фильтр предварительной очистки и демпфер, поскольку засорение фильтров и демпфера может отрицательно повлиять на силу всасывания.

Регулярно протирайте фильтры и демпфер и стряхивайте с них пыль вручную.

Периодически промывайте пылевой фильтр водой, прополаскивая и тщательно просушивая перед использованием. Запрещается мыть фильтры в стиральной машине.

► **Рис.31**

ПРИМЕЧАНИЕ: Не трите и не скребите пылевой фильтр, фильтр предварительной очистки или демпфер твердыми предметами, такими как щетка или скребок.

ПРИМЕЧАНИЕ: Со временем фильтры изнашиваются. Рекомендуется приобрести запасные фильтры.

ДОПОЛНИТЕЛЬНЫЕ ПРИНАДЛЕЖНОСТИ

⚠ ВНИМАНИЕ: Данные принадлежности или приспособления рекомендуются для использования с инструментом Makita, указанным в настоящем руководстве. Использование других принадлежностей или приспособлений может привести к получению травмы. Используйте принадлежность или приспособление только по указанному назначению.

Если вам необходимо содействие в получении дополнительной информации по этим принадлежностям, свяжитесь с вашим сервис-центром Makita.

- Шланг
- Передние патрубки (22, 24, 38)
- Прямая труба

- Удлиняющая труба
- Угловая насадка
- Круглая щетка
- Пылевой фильтр, HEPA (для сухой пыли)
- Демпфер
- Фильтр предварительной очистки
- Тканевый фильтр
- Патрубок в сборе
- Изогнутая труба
- Полиэтиленовый мешок
- Бумажный пакет
- Переходник МАКРАС
- Оригинальный аккумулятор и зарядное устройство Makita

ПРИМЕЧАНИЕ: Некоторые элементы списка могут входить в комплект инструмента в качестве стандартных приспособлений. Они могут отличаться в зависимости от страны.

Makita Europe N.V. Jan-Baptist Vinkstraat 2,
3070 Kortenberg, Belgium

Makita Corporation 3-11-8, Sumiyoshi-cho,
Anjo, Aichi 446-8502 Japan

www.makita.com

885914A963
EN, SL, SQ, BG,
HR, MK, SR, RO,
UK, RU
20210615