

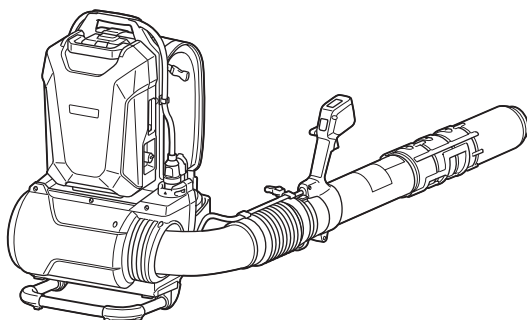

|    |  |                             |    |
|----|--|-----------------------------|----|
| EN | Battery Powered Backpack Blower                                | INSTRUCTION MANUAL          | 7  |
| SL | Akumulatorski nahrbtnni puhalnik                               | NAVODILA ZA UPORABO         | 16 |
| SQ | Fryrëse me çantë me bateri                                     | MANUALI I PËRDORIMIT        | 25 |
| BG | Акумулаторна въздуходувка тип ранца                            | РЪКОВОДСТВО ЗА ЕКСПЛОАТАЦИЯ | 34 |
| HR | Akumulatorski ledni ventilator                                 | PRIRUČNIK S UPUTAMA         | 44 |
| MK | Дувалка со батериско напојување од ранец                       | УПАТСТВО ЗА УПОТРЕБА        | 53 |
| SR | Дувалица с напајањем на батерије која се може носити на леђима | УПУТСТВО ЗА УПОТРЕБУ        | 63 |
| RO | Suflantă tip rucsac cu acumulator                              | MANUAL DE INSTRUCȚIUNI      | 73 |
| UK | Ранцева акумулаторна повітродувка                              | ІНСТРУКЦІЯ З ЕКСПЛУАТАЦІЇ   | 83 |
| RU | Ранцевая Аккумуляторная Воздуходувка                           | РУКОВОДСТВО ПО ЭКСПЛУАТАЦИИ | 93 |

## UB002C



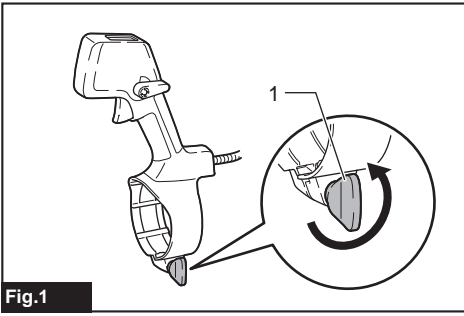

Fig.1

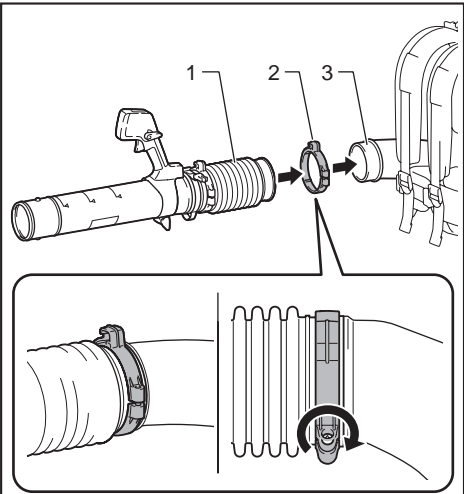

Fig.4

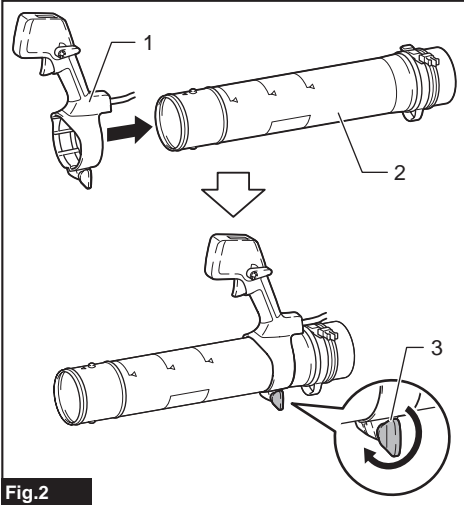

Fig.2

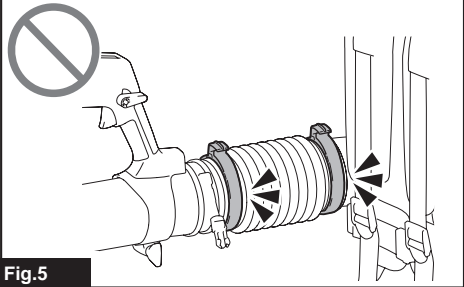
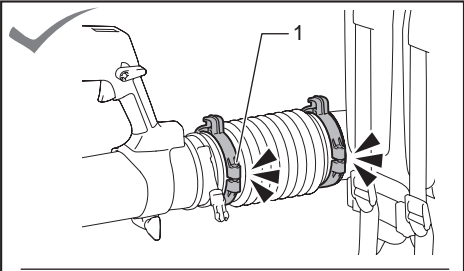

Fig.5

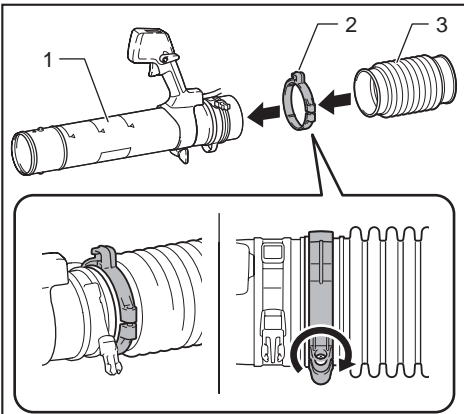
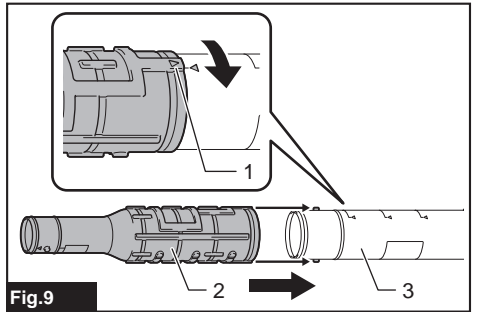
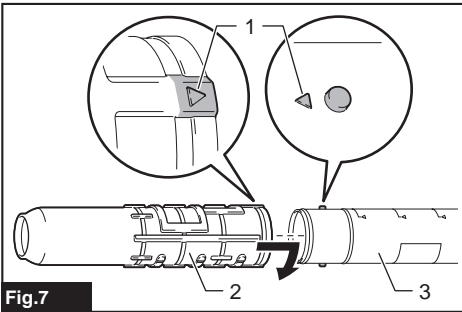
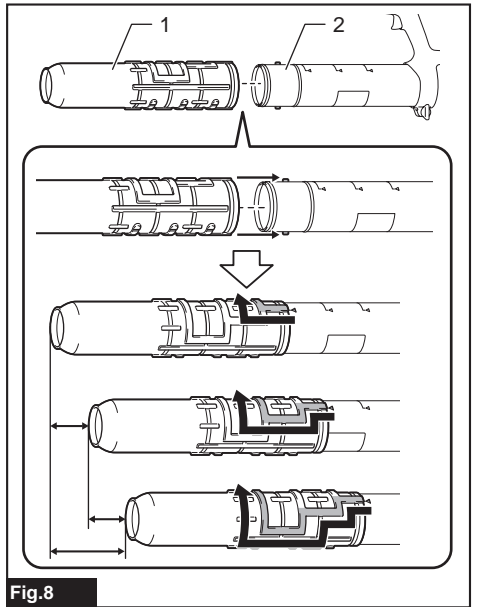
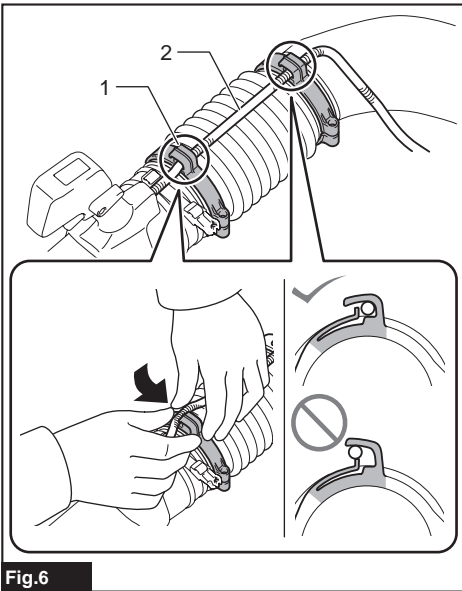

Fig.3



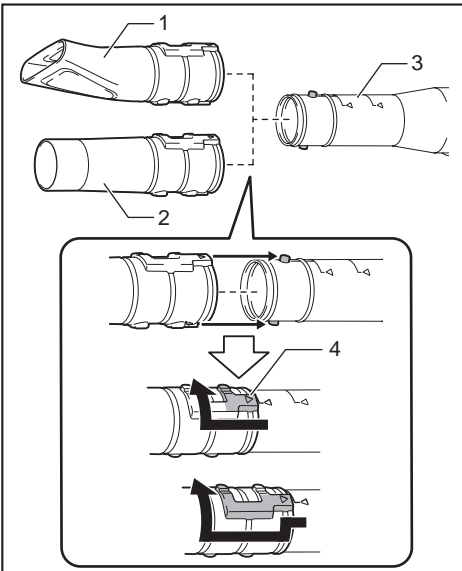

Fig.10

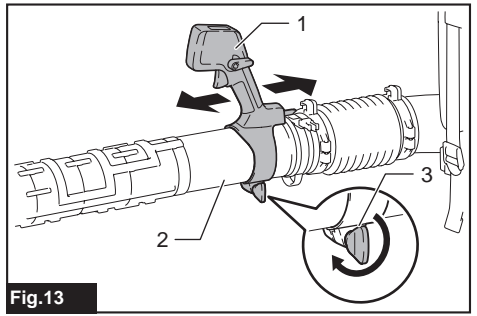

Fig.13

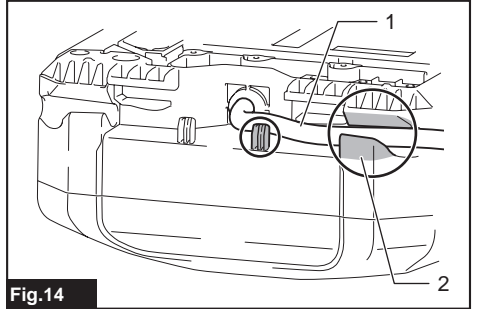

Fig.14

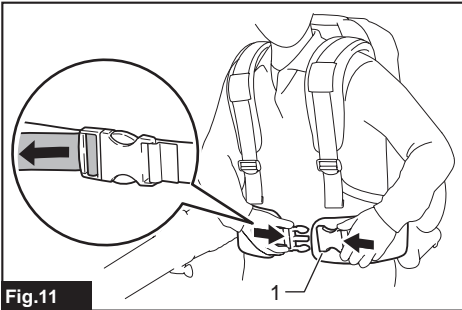

Fig.11

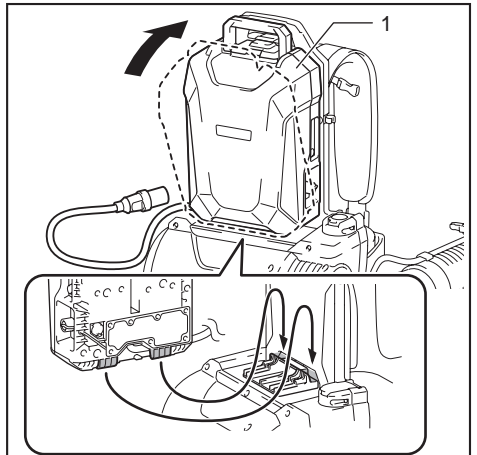

Fig.15

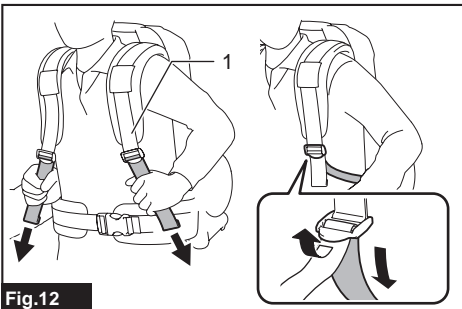

Fig.12

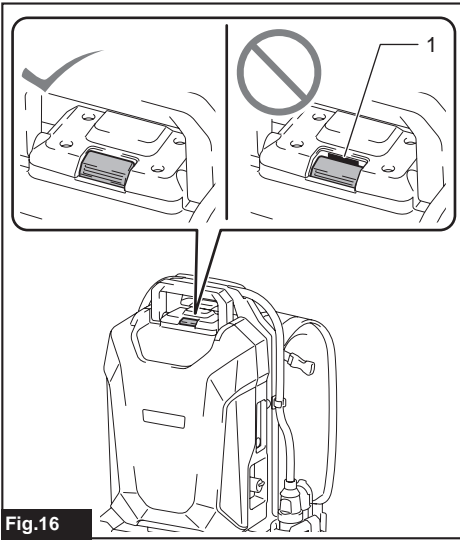

Fig.16

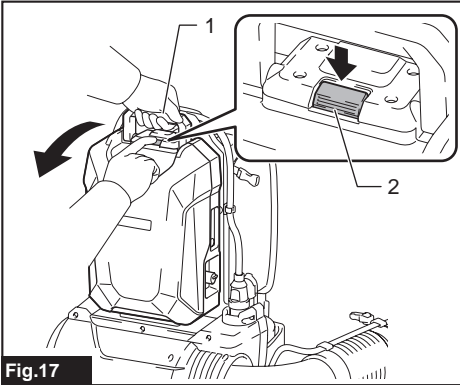

Fig.17

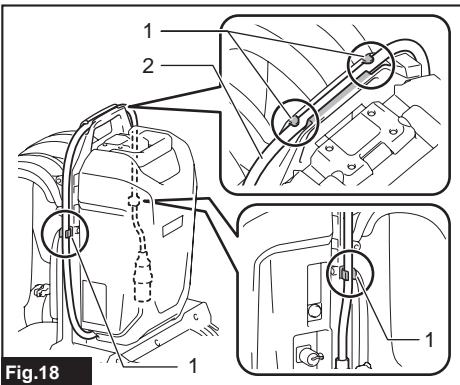

Fig.18

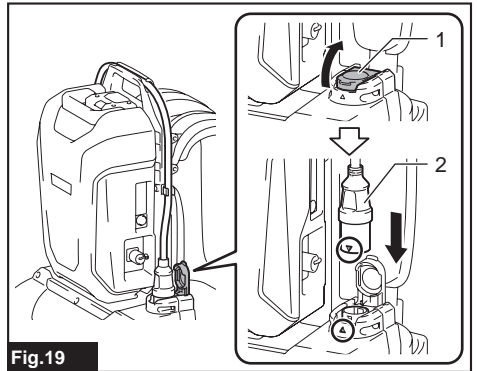

Fig.19

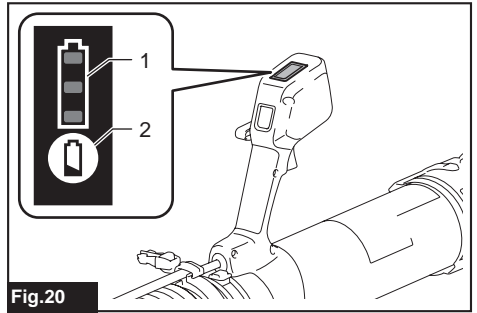

Fig.20

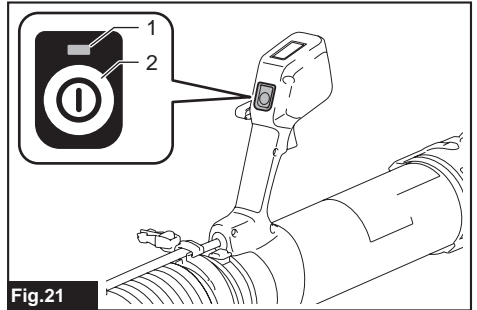

Fig.21

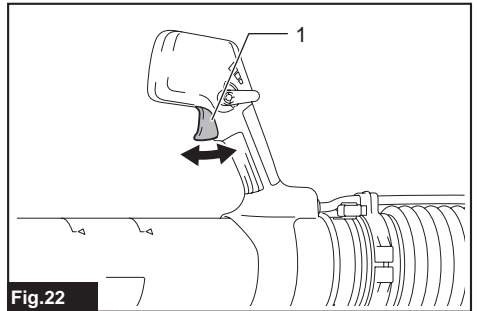

Fig.22

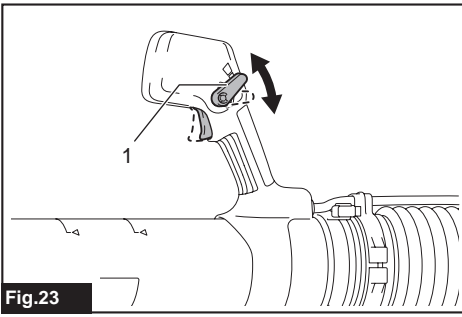

Fig.23

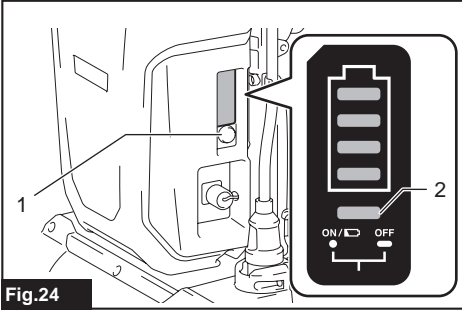

Fig.24

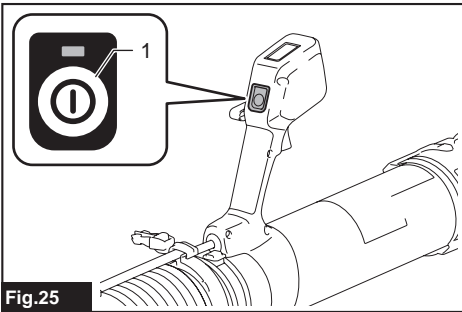

Fig.25

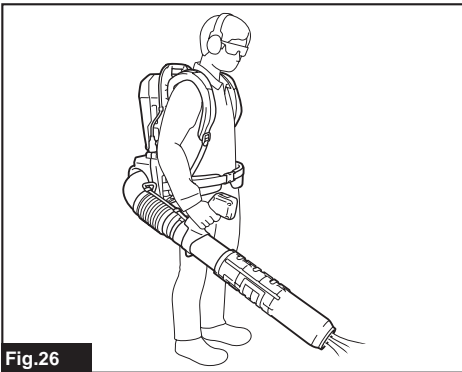

Fig.26

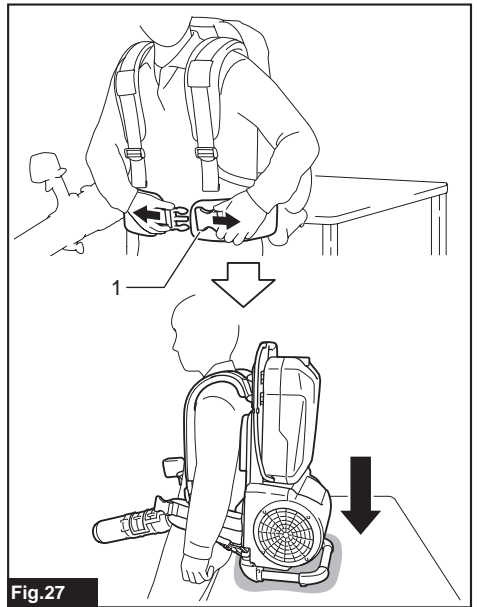

Fig.27

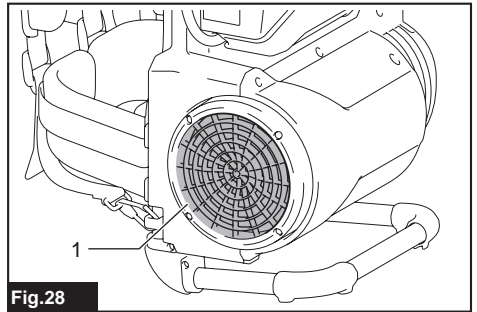

Fig.28

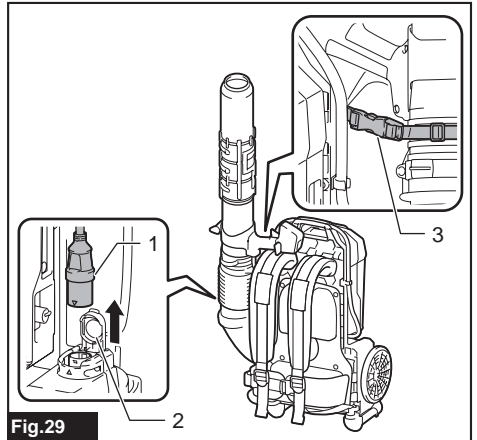

Fig.29

# SPECIFICATIONS

|   |                     |                              |
|---|---------------------|------------------------------|
| <b>Model:</b>                               |                     | <b>UB002C</b>                |
| Capacities                                  | Air volume          | 0 - 19.0 m <sup>3</sup> /min |
|   | Air speed (average) | 0 - 60.0 m/s                 |
|   | Air speed (max.)    | 0 - 71.7 m/s                 |
| Dimensions (L x W x H)<br>(with end nozzle) |                     | 1,368 mm x 694 mm x 715 mm   |
| Rated voltage                               |                     | D.C. 36 V - 40 V max         |
| Net weight                                  |                     | 15.9 - 16.1 kg               |
| Protection degree                           |                     | IPX4                         |

- Due to our continuing program of research and development, the specifications herein are subject to change without notice.
- Specifications may differ from country to country.
- The weight may differ depending on the attachment(s), including the battery cartridge. The lightest and heaviest combinations, according to EPTA-Procedure 01/2014, are shown in the table.

## Applicable portable power pack

PDC1200

**⚠ WARNING: Only use the portable power packs listed above.** Use of any other portable power packs may cause injury and/or fire.

## Symbols

The followings show the symbols which may be used for the equipment. Be sure that you understand their meaning before use.

|  |  |
|--|--|
|  | Take particular care and attention.        |
|  | Read instruction manual.                   |
|  | Keep hands away from rotating parts.       |
|  | Long hair may cause entanglement accident. |
|  | Keep bystanders away.                      |
|  | Wear eye and ear protection.               |
|  | Do not expose to moisture.                 |



Ni-MH  
Li-ion

Only for EU countries

Due to the presence of hazardous components in the equipment, waste electrical and electronic equipment, accumulators and batteries may have a negative impact on the environment and human health. Do not dispose of electrical and electronic appliances or batteries with household waste!

In accordance with the European Directive on waste electrical and electronic equipment and on accumulators and batteries and waste accumulators and batteries, as well as their adaptation to national law, waste electrical equipment, batteries and accumulators should be stored separately and delivered to a separate collection point for municipal waste, operating in accordance with the regulations on environmental protection.

This is indicated by the symbol of the crossed-out wheeled bin placed on the equipment.



Guaranteed sound power level according to EU Outdoor Noise Directive.



Sound power level according to Australia NSW Noise Control Regulation.

## Intended use

The machine is intended for blowing dust.

## About this instruction manual

The term "battery", "battery cartridge", or "battery pack" in this instruction manual refers to "portable power pack".

## Noise

The typical A-weighted noise level determined according to EN50636-2-100:

Sound pressure level ( $L_{p(A)}$ ) : 80.9 dB (A)

Uncertainty (K) : 2.0 dB (A)

Sound power level ( $L_{WA}$ ) : 95.5 dB (A)

Uncertainty (K) : 1.7 dB(A)

**NOTE:** The declared noise emission value(s) has been measured in accordance with a standard test method and may be used for comparing one tool with another.

**NOTE:** The declared noise emission value(s) may also be used in a preliminary assessment of exposure.

**⚠ WARNING:** Wear ear protection.

**⚠ WARNING:** The noise emission during actual use of the power tool can differ from the declared value(s) depending on the ways in which the tool is used especially what kind of workpiece is processed.

**⚠ WARNING:** Be sure to identify safety measures to protect the operator that are based on an estimation of exposure in the actual conditions of use (taking account of all parts of the operating cycle such as the times when the tool is switched off and when it is running idle in addition to the trigger time).

## Vibration

The vibration total value (tri-axial vector sum) determined according to EN50636-2-100:

Work mode: operation without load

Vibration emission ( $a_{hv}$ ) : 2.5 m/s<sup>2</sup> or less

Uncertainty (K) : 1.5 m/s<sup>2</sup>

**NOTE:** The declared vibration total value(s) has been measured in accordance with a standard test method and may be used for comparing one tool with another.

**NOTE:** The declared vibration total value(s) may also be used in a preliminary assessment of exposure.

**⚠ WARNING:** The vibration emission during actual use of the power tool can differ from the declared value(s) depending on the ways in which the tool is used especially what kind of workpiece is processed.

**⚠ WARNING:** Be sure to identify safety measures to protect the operator that are based on an estimation of exposure in the actual conditions of use (taking account of all parts of the operating cycle such as the times when the tool is switched off and when it is running idle in addition to the trigger time).

## EC Declaration of Conformity

### For European countries only

The EC declaration of conformity is included as Annex A to this instruction manual.

## SAFETY WARNINGS

### General power tool safety warnings

**⚠ WARNING:** Read all safety warnings, instructions, illustrations and specifications provided with this power tool. Failure to follow all instructions listed below may result in electric shock, fire and/or serious injury.

### Save all warnings and instructions for future reference.

The term "power tool" in the warnings refers to your mains-operated (corded) power tool or battery-operated (cordless) power tool.

### Battery Powered Backpack Blower Safety Instructions

**⚠ WARNING:** Read all safety warnings and all instructions. Failure to follow the warnings and instructions may result in electric shock, fire and/or serious injury.

### Save all warnings and instructions for future reference.

#### Training

1. Read the instructions carefully. Be familiar with the controls and the correct use of the blower.
2. Never allow children, persons with reduced physical, sensory or mental capabilities or lack of experience and knowledge or people unfamiliar with these instructions to use the blower. Local regulations may restrict the age of the operator.
3. Never operate the blower while people, especially children, or pets are nearby.
4. Keep in mind that the operator or user is responsible for accidents or hazards occurring to other people or their property.

#### Preparation

1. Always wear substantial footwear and long trousers while operating the blower.
2. Do not wear loose clothing or jewellery that can be drawn into the air inlet. Keep long hair away from the air inlets.
3. Always wear protective goggles to protect your eyes from injury when using power tools. The goggles must comply with ANSI Z87.1 in the USA, EN 166 in Europe, or AS/NZS 1336 in Australia/New Zealand. In Australia/New Zealand, it is legally required to wear a face shield to protect your face, too.



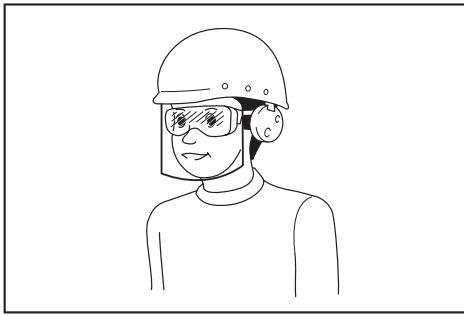

It is an employer's responsibility to enforce the use of appropriate safety protective equipments by the tool operators and by other persons in the immediate working area.

4. To prevent dust irritation the wearing of a face mask is recommended.
5. While operating the machine, always wear non-slip and protective footwear. Non-skid, closed-toed safety boots and shoes will reduce the risk of injury.

#### Operation

1. Switch off the blower and remove the battery cartridge and make sure that all moving parts have come to a complete stop
  - whenever you leave the blower.
  - before clearing blockages.
  - before checking, cleaning or working on the blower.
  - if the blower starts to vibrate abnormally.
2. Operate the blower only in daylight or in good artificial light.
3. Do not overreach and keep proper balance and footing at all times.
4. Always be sure of your footing on slopes.
5. Walk, never run.
6. Keep all cooling air inlets clear of debris.
7. Never blow debris in the direction of bystanders.
8. Operate the blower in a recommended position and on a firm surface.
9. Do not operate the blower at high places.
10. Never point the nozzle at anyone in the vicinity when using the blower.
11. Never block suction inlet and/or blower outlet.
  - Be careful not to block suction inlet or blower outlet with dust or dirt when operating in dusty area.
  - Do not use nozzles other than the nozzles provided by Makita.
  - Do not use the blower to inflate balls, rubber boat or the similar.
12. Do not operate the blower near open window, etc.
13. Operating the blower only at reasonable hours is recommended - not early in the morning or late at night when people might be disturbed.
14. Using rakes and brooms to loosen debris before blowing is recommended.

15. It is recommended to use the long nozzle so the air stream can work close to the ground.
16. If the blower strikes any foreign objects or should start making any unusual noise or vibration, immediately switch off the blower to stop it. Remove the battery cartridge from the blower and inspect the blower for damage before restarting and operating the blower. If the blower is damaged, ask Makita Authorized Service Centers for repair.
17. Do not insert fingers or other objects into suction inlet or blower outlet.
18. Prevent unintentional starting. Ensure the switch is in the off-position before inserting battery cartridge, picking up or carrying the blower. Carrying the blower with your finger on the switch or energizing the blower that has the switch on invites accidents.
19. Never blow dangerous materials, such as nails, fragments of glass, or blades.
20. Do not operate the blower near flammable materials.
21. Avoid operating the blower for a long time in low temperature environment.
22. Do not use the machine when there is a risk of lightning.
23. When you use the machine on muddy ground, wet slope, or slippery place, pay attention to your footing.
24. Do not use the machine in bad weather where visibility is limited. Failure to do so may cause fall or incorrect operation due to low visibility.
25. Do not submerge the machine into a puddle.
26. Do not leave the machine unattended outdoors in the rain.
27. Do not use the machine in the snow.
28. During operation, keep the cord away from obstacles. The cord caught by obstacles may cause serious injury.

#### Maintenance and storage

1. Keep all nuts, bolts and screws tight to be sure the blower is in safe working condition.
2. If the parts are worn or damaged, replace them with parts provided by Makita.
3. Store the blower in a dry place out of the reach of children.
4. When you stop the blower for inspection, servicing, storage, or changing accessory, switch off the blower and make sure that all moving parts come to a complete stop, and remove the battery cartridge. Cool down the blower before making any work on the blower. Maintain the blower with care and keep it clean.
5. Always cool down the blower before storing.
6. Do not expose the blower to rain. Store the blower indoors.
7. When you lift the blower, be sure to bend your knees and be careful not to hurt your back.
8. When washing the machine, do not let water enter the electrical mechanism such as battery, motor, and terminals.
9. When storing the machine, avoid direct sunlight and rain, and store it in a place where it does not get hot or humid.

10. When carrying the machine, be sure to hold the machine firmly by holding the handle of machine.
11. When carrying the machine, be careful not to get the cord caught by obstacles.

#### Battery tool use and care

1. **Recharge only with the charger specified by the manufacturer.** A charger that is suitable for one type of battery pack may create a risk of fire when used with another battery pack.
2. **Use power tools only with specifically designated battery packs.** Use of any other battery packs may create a risk of injury and fire.
3. **When battery pack is not in use, keep it away from other metal objects, like paper clips, coins, keys, nails, screws or other small metal objects, that can make a connection from one terminal to another.** Shorting the battery terminals together may cause burns or a fire.
4. **Under abusive conditions, liquid may be ejected from the battery; avoid contact. If contact accidentally occurs, flush with water. If liquid contacts eyes, additionally seek medical help.** Liquid ejected from the battery may cause irritation or burns.
5. **Do not use a battery pack or tool that is damaged or modified.** Damaged or modified batteries may exhibit unpredictable behaviour resulting in fire, explosion or risk of injury.
6. **Do not expose a battery pack or tool to fire or excessive temperature.** Exposure to fire or temperature above 130 °C may cause explosion.
7. **Follow all charging instructions and do not charge the battery pack or tool outside the temperature range specified in the instructions.** Charging improperly or at temperatures outside the specified range may damage the battery and increase the risk of fire.

#### Electrical and battery safety

1. **Do not dispose of the battery(ies) in a fire.** The cell may explode. Check with local codes for possible special disposal instructions.
2. **Do not open or mutilate the battery(ies).** Released electrolyte is corrosive and may cause damage to the eyes or skin. It may be toxic if swallowed.
3. **Do not charge battery in rain, or in wet locations.**
4. **Do not charge the battery outdoors.**
5. **Do not handle charger, including charger plug, and charger terminals with wet hands.**
6. **Do not replace the battery with wet hands.**
7. **Do not replace the battery in the rain.**
8. **Do not wet the terminal of battery with liquid such as water, or submerge the battery. Do not leave the battery in the rain, nor charge, use, or store the battery in a damp or wet place.** If the terminal gets wet or liquid enters inside of battery, the battery may be short circuited and there is a risk of overheat, fire, or explosion.
9. **After removing the battery from the machine or charger, be sure to store it in a dry place.**
10. **If the battery cartridge gets wet, drain the water inside and then wipe it with a dry cloth. Dry the battery cartridge completely in a dry place before use.**

#### Service

1. **Have your power tool serviced by a qualified repair person using only identical replacement parts.** This will ensure that the safety of the power tool is maintained.
2. **Never service damaged battery packs.** Service of battery packs should only be performed by the manufacturer or authorized service providers.

## SAVE THESE INSTRUCTIONS.

**⚠ WARNING: DO NOT** let comfort or familiarity with product (gained from repeated use) replace strict adherence to safety rules for the subject product.

**MISUSE** or failure to follow the safety rules stated in this instruction manual may cause serious personal injury.

### Important safety instructions for battery cartridge

1. **Before using battery cartridge, read all instructions and cautionary markings on (1) battery charger, (2) battery, and (3) product using battery.**
2. **Do not disassemble or tamper with the battery cartridge.** It may result in a fire, excessive heat, or explosion.
3. **If operating time has become excessively shorter, stop operating immediately. It may result in a risk of overheating, possible burns and even an explosion.**
4. **If electrolyte gets into your eyes, rinse them out with clear water and seek medical attention right away. It may result in loss of your eyesight.**
5. **Do not short the battery cartridge:**
  - (1) **Do not touch the terminals with any conductive material.**
  - (2) **Avoid storing battery cartridge in a container with other metal objects such as nails, coins, etc.**
  - (3) **Do not expose battery cartridge to water or rain.**

A battery short can cause a large current flow, overheating, possible burns and even a breakdown.
6. **Do not store and use the tool and battery cartridge in locations where the temperature may reach or exceed 50 °C (122 °F).**
7. **Do not incinerate the battery cartridge even if it is severely damaged or is completely worn out. The battery cartridge can explode in a fire.**
8. **Do not nail, cut, crush, throw, drop the battery cartridge, or hit against a hard object to the battery cartridge.** Such conduct may result in a fire, excessive heat, or explosion.
9. **Do not use a damaged battery.**
10. **The contained lithium-ion batteries are subject to the Dangerous Goods Legislation requirements.** For commercial transports e.g. by third parties, forwarding agents, special requirement on packaging and labeling must be observed.

For preparation of the item being shipped, consulting an expert for hazardous material is required. Please also observe possibly more detailed national regulations.

Tape or mask off open contacts and pack up the battery in such a manner that it cannot move around in the packaging.

11. **When disposing the battery cartridge, remove it from the tool and dispose of it in a safe place. Follow your local regulations relating to disposal of battery.**
12. **Use the batteries only with the products specified by Makita.** Installing the batteries to non-compliant products may result in a fire, excessive heat, explosion, or leak of electrolyte.
13. **If the tool is not used for a long period of time, the battery must be removed from the tool.**
14. **During and after use, the battery cartridge may take on heat which can cause burns or low temperature burns. Pay attention to the handling of hot battery cartridges.**
15. **Do not touch the terminal of the tool immediately after use as it may get hot enough to cause burns.**
16. **Do not allow chips, dust, or soil stuck into the terminals, holes, and grooves of the battery cartridge.** It may cause heating, catching fire, burst and malfunction of the tool or battery cartridge, resulting in burns or personal injury.
17. **Unless the tool supports the use near high-voltage electrical power lines, do not use the battery cartridge near a high-voltage electrical power lines.** It may result in a malfunction or breakdown of the tool or battery cartridge.
18. **Keep the battery away from children.**

## SAVE THESE INSTRUCTIONS.

**CAUTION:** Only use genuine Makita batteries. Use of non-genuine Makita batteries, or batteries that have been altered, may result in the battery bursting causing fires, personal injury and damage. It will also void the Makita warranty for the Makita tool and charger.

## Tips for maintaining maximum battery life

1. **Charge the battery cartridge before completely discharged. Always stop tool operation and charge the battery cartridge when you notice less tool power.**
2. **Never recharge a fully charged battery cartridge. Overcharging shortens the battery service life.**
3. **Charge the battery cartridge with room temperature at 10 °C - 40 °C (50 °F - 104 °F). Let a hot battery cartridge cool down before charging it.**
4. **When not using the battery cartridge, remove it from the tool or the charger.**
5. **Charge the battery cartridge if you do not use it for a long period (more than six months).**

## ASSEMBLY

**CAUTION:** Always be sure that the machine is switched off and the battery cartridge is removed before carrying out any work on the machine.

### Assembling blower pipes

1. Loosen the clamp screw.  
▶ **Fig.1:** 1. Clamp screw
2. Install the control handle to the swivel pipe and tighten the clamp screw.  
▶ **Fig.2:** 1. Control handle 2. Swivel pipe 3. Clamp screw

**NOTICE:** Be careful not to twist the cable of the control handle when attaching the control handle to the swivel pipe.

3. Loosen the screw on the hose clamp, and then attach the hose clamp to the flexible pipe. Attach the swivel pipe to the flexible pipe, and then tighten the screw on the hose clamp.  
▶ **Fig.3:** 1. Swivel pipe 2. Hose clamp 3. Flexible pipe
4. Loosen the screw on the hose clamp, and then attach the hose clamp to the flexible pipe. Attach the flexible pipe to the elbow, and then tighten the screw on the hose clamp.  
▶ **Fig.4:** 1. Flexible pipe 2. Hose clamp 3. Elbow

**NOTICE:** Make sure that the screws on the hose clamps are facing the direction shown in the figure.  
▶ **Fig.5:** 1. Screw

5. Clamp the control cable to the cable holders.  
▶ **Fig.6:** 1. Cable holder 2. Control cable

**NOTICE:** Make sure that the control cable is securely fixed to the cable holders.

### Installing the end nozzle

Align the triangle mark on the end nozzle with that on the swivel pipe, then attach the end nozzle to the swivel pipe, and then turn the end nozzle to lock it into place.  
▶ **Fig.7:** 1. Triangle mark 2. End nozzle 3. Swivel pipe

To remove the end nozzle, perform the installation procedure in reverse.

**NOTE:** The length of the nozzle can be changed by moving the nozzle as shown in the figure.

- ▶ **Fig.8:** 1. End nozzle 2. Swivel pipe

### Installing the flat nozzle or extension nozzle

#### Optional accessory

**NOTE:** If the end nozzle is installed, remove it before installing the adapter pipe.

1. Align the triangle mark on the adapter pipe with that on the swivel pipe, then attach the adapter pipe to the swivel pipe, and then turn it to lock it into place.  
▶ **Fig.9:** 1. Triangle mark 2. Adapter pipe 3. Swivel pipe

2. Align the triangle mark on the flat nozzle or extension nozzle with that on the adapter pipe, then attach the flat nozzle or extension nozzle to the adapter pipe, and then turn it to lock it into place.

► **Fig.10:** 1. Flat nozzle 2. Extension nozzle  
3. Adapter pipe 4. Triangle mark

To remove the adapter pipe, flat nozzle, or extension nozzle, perform the installation procedure in reverse.

## Adjusting the belt and shoulder harness

1. Put on the machine, then lock the buckle of the waist belt, and then adjust the length of the waist belt.

► **Fig.11:** 1. Buckle

2. Adjust the length of the shoulder harness.

► **Fig.12:** 1. Shoulder harness

## Adjusting the control lever position

Loosen the clamp screw. Move the control handle along the swivel pipe to the most comfortable position, and then tighten the clamp screw.

► **Fig.13:** 1. Control handle 2. Swivel pipe 3. Clamp screw

## FUNCTIONAL DESCRIPTION

**CAUTION:** Always be sure that the machine is switched off and the battery cartridge is removed before adjusting or checking function on the machine.

## Installing or removing portable power pack

**CAUTION:** Always switch off the machine before installing or removing the portable power pack.

**CAUTION:** Hold the machine and the portable power pack firmly when installing or removing portable power pack. Failure to hold them firmly may cause them to slip off your hands and result in damage to the machine and portable power pack and a personal injury.

**CAUTION:** Make sure that the portable power pack is securely installed to the machine. If not, it may accidentally fall out of the machine, causing injury to you or someone around you.

**CAUTION:** Before operation, make sure that the cord is securely attached to the cord holders and the socket is inserted into the plug all the way.

1. Pull out the cord to the direction as shown in the figure. When pulling out the cord, be sure to set the cord in the holders as shown in the figure.

► **Fig.14:** 1. Cord 2. Holder

2. Install the portable power pack to the machine as shown in the figure.

► **Fig.15:** 1. Portable power pack

**CAUTION:** Be careful not to pinch your fingers or thumbs between the portable power pack and the machine when installing the portable power pack.

**CAUTION:** Make sure that the portable power pack is securely fixed to the machine. Otherwise, the portable power pack may fall when you put on the machine or use the machine, and cause an injury. If you can see the red indicator as shown in the figure, the portable power pack is not locked completely.

► **Fig.16:** 1. Red indicator

**CAUTION:** When removing the portable power pack, press the lock button while holding the handle firmly.

► **Fig.17:** 1. Handle 2. Lock button

3. Attach the cord to the cord holders as shown in the figure.

► **Fig.18:** 1. Cord holder 2. Cord

4. Open the plug cover, then align the arrow mark on the socket with that on the machine, and then insert the socket into the plug all the way.

► **Fig.19:** 1. Plug cover 2. Socket

**NOTICE:** Do not insert the socket forcibly. If the socket cannot be inserted easily, it is not being inserted correctly.





**NOTICE:** When disconnecting the socket from the plug, do not hold the cord but hold the socket. Otherwise, the cord may be damaged and cause a malfunction of the machine.

To remove the portable power pack, perform the installation procedure in reverse.

## Indicating the remaining battery capacity

► **Fig.20:** 1. Battery indicator 2. Check button

Press the check button to indicate the remaining battery capacity.

| Battery indicator status  |   |   | Remaining battery capacity |
|---|---|---|----------------------------|
| On  | Off   | Blinking  |                            |
|  |  |  | 50% to 100%                |
|  |   |   | 20% to 50%                 |
|  |   |   | 0% to 20%                  |

**NOTE:** The indicator lamp for remaining battery capacity is just for a reference. The actual battery capacity may differ depending on the usage conditions or ambient temperature.

**NOTE:** While the machine is in operation, the indicator lamp does not light up even if you press the check button.

**NOTE:** The lamp automatically goes off after a few seconds.

## Machine/battery protection system

The machine is equipped with a machine/battery protection system. This system automatically cuts off power to the motor to extend machine and battery life. The machine will automatically stop during operation if the machine or battery is placed under one of the following conditions:

### Overload protection

When the battery is operated in a manner that causes it to draw an abnormally high current, the machine automatically stops and the main power lamp blinks in green. In this situation, turn the machine off and stop the application that caused the machine to become overloaded. Then turn the machine on to restart.

**NOTE:** The main power lamp also blinks in green and the machine automatically stops if the machine is operated for a long time continuously. In this case, release the switch trigger and return the control lever fully, and then pull the switch trigger again to restart the machine.

### Overheat protection

When the machine or battery is overheated, the machine stops automatically and the main power lamp lights up in red. In this case, let the machine and battery cool before turning the machine on again.

**NOTE:** The main power lamp blinks in red when the battery is overheated.

### Overdischarge protection

When the battery capacity is not enough, the machine stops automatically and the main power lamp blinks in red. In this case, remove the battery from the machine and charge the battery or change the battery to fully charged one.

### Protections against other causes

Protection system is also designed for other causes that could damage the machine and allows the machine to stop automatically. Take all the following steps to clear the causes, when the machine has been brought to a temporary halt or stop in operation.

1. Turn the machine off, and then turn it on again to restart.
2. Charge the battery(ies) or replace it/them with recharged battery(ies).
3. Let the machine and battery(ies) cool down.

If no improvement can be found by restoring protection system, then contact your local Makita Service Center.

**NOTICE:** If the machine stops due to a cause not described above, refer to the section for troubleshooting.

## Main power switch

**⚠ WARNING:** Always turn off the main power switch when not in use.

To turn on the machine, press the main power switch. To turn off, press the main power switch again.

► **Fig.21:** 1. Main power lamp 2. Main power switch

**NOTE:** The machine employs the auto power-off function. To avoid unintentional start up, the main power switch will automatically shut down when the machine is not operated for a certain period after the main power switch is turned on.

**NOTE:** If the main power lamp lights up in red or blinks in red or green, refer to the instructions for machine/battery protection system.

## Switch action

**⚠ WARNING:** Before installing the portable power pack to the machine, always check to see that the switch trigger actuates properly and returns to the "OFF" position when released.

To start the machine, simply pull the switch trigger. The speed increases by increasing pressure on the switch trigger. Release the switch trigger to stop.

► **Fig.22:** 1. Switch trigger

## Cruise control function

The cruise control function allows the operator to maintain a constant speed without pulling the trigger. To increase the speed, turn the control lever forward. To decrease the speed, turn the control lever backward.

► **Fig.23:** 1. Control lever

## Electronic function

The machine is equipped with the electronic function for easy operation.

- Constant speed control  
The speed control function provides the constant rotation speed regardless of load conditions.

## Accidental re-start preventive function

When you turn on the machine while pulling the switch trigger, the machine does not start and the main power lamp blinks in green. To start the machine, first release the switch trigger and return the control lever fully, and then turn on the machine.

## OPERATION

**⚠ CAUTION:** When putting on the machine, be sure to put shoulder harness on your both shoulders. Otherwise, the machine may fall when you put on or use the machine, and cause an injury.

**⚠ CAUTION:** When putting on the machine, be sure to put on the machine on your back. Otherwise, the machine may fall during operation and cause an injury.

**⚠ CAUTION:** Do not place the machine on the ground while it is running. Sand or dust may enter from suction inlet and cause a malfunction or personal injury.

1. Press the power button on the portable power pack. The main power lamp will light up.

► **Fig.24:** 1. Power button 2. Main power lamp

2. Put on the shoulder harness of the machine and lock the buckle on the waist belt.

3. Press the main power switch to turn on the machine.

The machine is ready to operate. The machine will run when you pull the switch trigger.

► **Fig.25:** 1. Main power switch

Hold the control handle firmly and perform the blowing operation by moving it around slowly. When blowing around building, big stone or vehicle, direct the nozzle away from them. When performing an operation in a corner, start from the corner and then move to wide area.

► **Fig.26**

When setting down the machine, unlock the buckle of the waist belt, and then set down the machine slowly.

► **Fig.27:** 1. Buckle

## MAINTENANCE

**⚠ CAUTION:** Always be sure that the machine is switched off and the battery cartridge is removed before attempting to perform inspection or maintenance.

To maintain product SAFETY and RELIABILITY, repairs, any other maintenance or adjustment should be performed by Makita Authorized or Factory Service Centers, always using Makita replacement parts.

## Cleaning the machine

**NOTICE:** Never use gasoline, benzine, thinner, alcohol or the like. Discoloration, deformation or cracks may result.

Clean the machine by wiping off dust with a dry cloth or one dipped in soapy water and wrung out.

Remove dust or dirt from the suction inlet.

► **Fig.28:** 1. Suction inlet

## Storage

**NOTICE:** Be sure to close the plug cover before storage. If the plug cover is opened or not fully closed, dust may enter the machine and cause a malfunction of machine.

Before storing the machine, pull out the socket from the plug and perform full maintenance. Store the machine in a place out of the reach of children and not exposed to moisture, rain, or direct sunlight.

You can connect the band of the pipe to the machine as shown in the figure to stand up the pipe.

► **Fig.29:** 1. Socket 2. Plug cover 3. Band

# TROUBLESHOOTING

Before asking for repairs, conduct your own inspection first. If you find a problem that is not explained in the manual, do not attempt to dismantle the machine. Instead, ask Makita Authorized Service Centers, always using Makita replacement parts for repairs.

| State of abnormality                                    | Probable cause (malfunction)              | Remedy  |
|---|---|---|
| Motor does not run.                                     | Battery is not installed.                 | Install the battery.  |
|   | Battery problem (under voltage)           | Recharge the battery. If recharging is not effective, replace battery.      |
|   | The drive system does not work correctly. | Ask your local authorized service center for repair.                        |
| Motor stops running after a little use.                 | Battery's charge level is low.            | Recharge the battery. If recharging is not effective, replace battery.      |
|   | Overheating.                              | Stop using the machine to allow it to cool down.                            |
| The machine does not reach the maximum speed.           | Battery is installed improperly.          | Install the battery as described in this manual.                            |
|   | Battery power is dropping.                | Recharge the battery. If recharging is not effective, replace battery.      |
|   | The drive system does not work correctly. | Ask your local authorized service center for repair.                        |
| Abnormal vibration:<br>⇒ stop the machine immediately!  | The drive system does not work correctly. | Ask your local authorized service center for repair.                        |
| Motor cannot stop:<br>⇒ Remove the battery immediately! | Electric or electronic malfunction.       | Remove the battery and ask your local authorized service center for repair. |

## OPTIONAL ACCESSORIES

**⚠ CAUTION:** These accessories or attachments are recommended for use with your Makita product specified in this manual. The use of any other accessories or attachments might present a risk of injury to persons. Only use accessory or attachment for its stated purpose.

If you need any assistance for more details regarding these accessories, ask your local Makita Service Center.

- Extension nozzle
- Flat nozzle
- Adapter pipe
- Makita genuine battery and charger

**NOTE:** Some items in the list may be included in the product package as standard accessories. They may differ from country to country.

## TEHNIČNI PODATKI

|                                     |                           |                              |
|-------------------------------------|---------------------------|------------------------------|
| <b>Model:</b>                       |                           | <b>UB002C</b>                |
| Zmogljivosti                        | Volumen zraka             | 0 – 19,0 m <sup>3</sup> /min |
|                                     | Hitrost zraka (povprečna) | 0 – 60,0 m/s                 |
|                                     | Hitrost zraka (največja)  | 0 – 71,7 m/s                 |
| Mere (D x Š x V)<br>(Š končno šobo) |                           | 1.368 mm x 694 mm x 715 mm   |
| Nazivna napetost                    |                           | D.C. od 36 V do najv. 40 V   |
| Neto teža                           |                           | 15,9 – 16,1 kg               |
| Stopnja zaščite                     |                           | IPX4                         |

- Ker nenehno opravljamo raziskave in razvijamo svoje izdelke, se lahko tehnični podatki v tem dokumentu spremenijo brez obvestila.
- Tehnični podatki se lahko razlikujejo od države do države.
- Teža se lahko razlikuje glede na priključke, vključno z akumulatorsko baterijo. Najlažja in najtežja kombinacija v skladu s postopkom EPTA 01/2014 sta prikazani v preglednici.





### Uporabna prenosna polnilna enota

PDC1200

**⚠ OPOZORILO:** Uporabljajte le zgoraj navedene prenosne polnilne enote. Uporaba drugih prenosnih polnilnih enot lahko povzroči telesne poškodbe in/ali požar.

### Simboli

Naslednji simboli se lahko uporabljajo v povezavi s strojem. Pred uporabo izdelka se obvezno seznanite z njihovim pomenom.

|  |  |
|--|--|
|    | Potrebna je posebna pozornost in previdnost.       |
|   | Preberite navodila za uporabo.                     |
|  | Ne približujte rok vrtečim se delom.               |
|  | Dolgi lasje se pri uporabi stroja lahko zapletejo. |
|  | Osebe v bližini naj se ne približujejo stroju.     |
|  | Uporabljajte zaščito za oči in ušesa.              |
|  | Ne izpostavljajte vlagi.                           |



Samo za države EU

Zaradi prisotnosti nevarnih komponent v opremi imajo lahko uporabljena električna in elektronska oprema, akumulatorji in baterije negativen vpliv na okolje in zdravje ljudi.

Električnih in elektronskih naprav ali baterij ne odlagajte med gospodinjne odpadke! Skladno z evropsko Direktivo o odpadni električni in elektronski opremi, o akumulatorjih in baterijah ter odpadnih akumulatorjih in baterijah ter njeno uporabo v državnih zakonih morate rabljeno električno in elektronsko opremo, baterije in akumulatorje zbirati ločeno ter dostaviti na posebno zbiralno mesto za komunalne odpadke, ki deluje skladno s predpisi za zaščito okolja. To nakazuje simbol prečrtanega smetnjaka s kolesi, ki je natisnjen na opremi.



Zajamčena raven zvočne moči v skladu z direktivo EU o hrupu na prostem.



Raven zvočne moči v skladu z avstralskim predpisom o nadzoru hrupa NSW

### Predvidena uporaba

Stroj je namenjen odpihovanju prahu.

### O navodilih za uporabo

Izraz „baterija“, „akumulatorska baterija“ ali „akumulatorski sklop“ v teh navodilih za uporabo se nanaša na „prenosno polnilno enoto“.



## Hrup

Običajna A-ovrednotena raven hrupa v skladu z EN50636-2-100:

Raven zvočnega tlaka ( $L_{pA}$ ): 80,9 dB (A)

Odstopanje (K): 2,0 dB (A)

Raven zvočne moči ( $L_{WA}$ ): 95,5 dB (A)

Odstopanje (K): 1,7 dB (A)

**OPOMBA:** Navedene vrednosti oddajanja hrupa so bile izmerjene v skladu s standardnimi metodami testiranja in se lahko uporabljajo za primerjavo orodij.

**OPOMBA:** Navedene vrednosti oddajanja hrupa se lahko uporabljajo tudi pri predhodni oceni izpostavljenosti.

**⚠ OPOZORILO:** Uporabljajte zaščito za sluh.

**⚠ OPOZORILO:** Oddajanje hrupa med dejansko uporabo električnega orodja se lahko razlikuje od navedenih vrednosti, odvisno od načina uporabe orodja in predvsem vrste obdelovanca.

**⚠ OPOZORILO:** Upravitelj mora za lastno zaščito poznati varnostne ukrepe, ki temeljijo na oceni izpostavljenosti v dejanskih pogojih uporabe (poleg časa proženja je treba upoštevati celoten delovni cikel, vključno s časom, ko je orodje izklopljeno, in časom, ko deluje v prostem teku).

## Vibracije

Skupne vrednosti vibracij (vektorska vsota treh osi) v skladu z EN50636-2-100:

Delovni način: delovanje brez obremenitev

Emisije vibracij ( $a_w$ ): 2,5 m/s<sup>2</sup> ali manj

Odstopanje (K): 1,5 m/s<sup>2</sup>

**OPOMBA:** Navedene skupne vrednosti oddajanja vibracij so bile izmerjene v skladu s standardnimi metodami testiranja in se lahko uporabljajo za primerjavo orodij.

**OPOMBA:** Navedene skupne vrednosti oddajanja vibracij se lahko uporabljajo tudi pri predhodni oceni izpostavljenosti.

**⚠ OPOZORILO:** Oddajanje vibracij med dejansko uporabo električnega orodja se lahko razlikuje od navedenih vrednosti, odvisno od načina uporabe orodja in predvsem vrste obdelovanca.

**⚠ OPOZORILO:** Upravitelj mora za lastno zaščito poznati varnostne ukrepe, ki temeljijo na oceni izpostavljenosti v dejanskih pogojih uporabe (poleg časa proženja je treba upoštevati celoten delovni cikel, vključno s časom, ko je orodje izklopljeno, in časom, ko deluje v prostem teku).

## Izjava o skladnosti ES

### Samo za evropske države

Izjava ES o skladnosti je vključena v dodatku A, ki je priložen tem navodilom za uporabo.

## VARNOSTNA OPOZORILO

### Splošna varnostna opozorila za električno orodje

**⚠ OPOZORILO:** Preberite vsa varnostna opozorila in navodila s slikami in tehničnimi podatki, ki so dobavljeni skupaj z električnim orodjem. Ob neupoštevanju spodaj navedenih navodil obstaja nevarnost električnega udara, požara in/ali hudih telesnih poškodb.

### Shranite vsa opozorila in navodila za poznejšo uporabo.

Izraz „električno orodje“ v opozorilih se nanaša na vaše električno orodje (s kablom) ali baterijsko električno orodje (brez kabla).

### Varnostna navodila za akumulatorski nahrbtnni pihalnik

**⚠ OPOZORILO:** Preberite vsa varnostna opozorila in navodila. Neupoštevanje opozoril in navodil lahko privede do električnega udara, požara in/ali resnih telesnih poškodb.

### Shranite vsa opozorila in navodila za poznejšo uporabo.

#### Usposabljanje

1. Pozorno preberite navodila. Seznanite se s funkcijami za upravljanje in pravilno uporabo pihalnika.
2. Nikoli ne dovolite uporabe orodja otrokom, osebam z zmanjšanimi fizičnimi, čutilnimi ali psihičnimi sposobnostmi ter s pomanjkanjem izkušenj in znanja ter osebam, ki niso seznanjene s temi navodili za uporabo pihalnika. Lokalni predpisi morda omejujejo starost uporabnika stroja.
3. Nikoli ne uporabljajte pihalnika v bližini ljudi, še posebej otrok, ali hišnih ljubljencev.
4. Upošteвайте, da je upravitelj ali uporabnik odgovoren za nesreče ali nevarnosti, ki se zgodijo drugim ljudem ali njihovi lastnini.

#### Priprava

1. Pri delu s pihalnikom vedno nosite kakovostno obutev in dolge hlače.
2. Ne nosite ohlapnih oblačil ali nakita, ki bi jih lahko potegnili v dovod zraka. Z dolgimi lasmi se ne zadržujte v bližini dovodov zraka.
3. Pri uporabi električnih orodij vedno nosite zaščitna očala, da preprečite poškodbe oči. Očala morajo ustrezati standardu ANSI Z87.1 v ZDA, EN 166 v Evropi ali AS/NZS 1336 v Avstraliji/Novi Zelandiji. V Avstraliji/Novi Zelandiji je zakonsko zahtevano tudi nošenje obrazne zaščite.

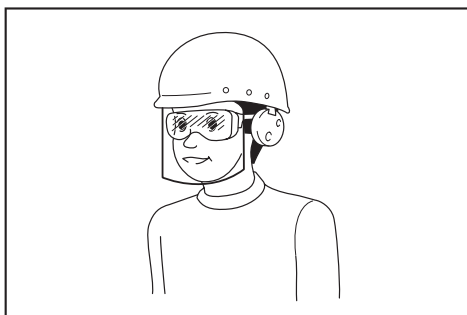

Delodajalec mora zagotoviti, da upravljavci orodja in druge osebe v neposrednem delovnem območju uporabljajo ustrezno zaščitno opremo.

4. Da preprečite draženje zaradi prahu, priporočamo, da nosite obrazno masko.
5. Med delom s strojem vedno nosite zaščitno obutev z nedrsečim podplatom. Zaprti zaščitni škornji in čevlji, ki ne drsijo, zmanjšajo nevarnost poškodb.

#### Uporaba

1. Izklopite puhalnik, odstranite akumulatorsko baterijo in se prepričajte, da so vsi premični deli popolnoma pri miru
  - kadar pustite puhalnik nenadzorovan,
  - preden odstranite ovire,
  - pred pregledom, čiščenjem ali izvajanjem del na puhalniku,
  - če začne puhalnik neobičajno vibrirati.
2. Puhalnik upravljajte samo podnevi ali ob dobri umetni svetlobi.
3. Ne segajte predaleč z orodjem in stalno ohranjajte ravnotežje.
4. Pri hoji po pobočjih bodite vedno previdni.
5. Hodite, ne tecite.
6. Poskrbite, da se na dovodih hladilnega zraka ne bo zadrževala umazanija.
7. Ne pihajte umazanje v smeri oseb, ki se zadržujejo v bližini.
8. Puhalnik uporabljajte v priporočenem položaju na trdni podlagi.
9. Puhalnika ne uporabljajte na visokih mestih.
10. Med uporabo puhalnika šobe ne usmerjajte v bližnje osebe.
11. Nikoli ne smete zamašiti sesalnega vhoda in/ali izhoda puhalnika.
  - Pazite, da ne zamašite sesalnega vhoda in/ali izhoda puhalnika, kadar ga uporabljate v prašnem prostoru.
  - Ne uporabljajte šob, ki jih ni priložilo podjetje Makita.
  - Puhalnika ne uporabljajte za napihovanje žog, gumijastih čolnov ali podobnih predmetov.
12. Ne uporabljajte puhalnika v bližini odprtih oken itn.
13. Priporočena je uporaba puhalnika ob razumnih urah – ne zgodaj jutraj ali pozno ponoči, ko bi lahko motili ljudi.
14. Pred odpihovanjem priporočamo, da umazano razrahljate z grabljami in metlo.

15. Priporočena je uporaba dolge šobe, tako da lahko tok zraka deluje čisto pri tleh.
16. Puhalnik nemudoma izklopite, če med uporabo naletite na tuje in če se pojavi nenavaden zvok ali tresenje. Odstranite akumulatorsko baterijo iz puhalnika in preverite, ali je poškodovan, preden ga vklopite za ponovno uporabo. Če je puhalnik poškodovan, se za popravilo obrnite na pooblaščen servisne centre Makita.
17. V sesalni vhod ali izhod puhalnika ne vtikajte prstov ali drugih predmetov.
18. Preprečite nenamerni zagon. Pazite, da je stikalo v izklopljenem položaju, preden vstavite akumulatorsko baterijo, dvignete puhalnik ali ga prenašate. Prenajanje puhalnika s prstom na stikalu ali napajanje puhalnika z vklopljenim stikalom lahko povzroči nesrečo.
19. Ne odpihujte nevarnih predmetov, kot so žebli, delčki stekla ali rezila.
20. Puhalnika ne uporabljajte v bližini vnetljivih snovi.
21. Izogibajte se dolgotrajni uporabi puhalnika v prostoru z nizko temperaturo.
22. Naprave ne uporabljajte, kadar obstaja nevarnost udara strele.
23. Kadar stroj uporabljate na blatnih tleh, mokrem pobočju ali kraju, na katerem drsi, pazite, da vam ne spodrsne.
24. Stroja ne uporabljajte v slabem vremenu, ko je vidljivost omejena. Če tega ne upoštevate, lahko stroj pade ali pride do nepravilnega delovanja zaradi slabe vidljivosti.
25. Stroja ne potaplajte v lužo.
26. Stroja ne puščajte zunaj v dežju brez nadzora.
27. Stroja ne uporabljajte v snegu.
28. Med uporabo pazite, da se kabel ne zatakne za kak predmet. Če se kabel zatakne za kak predmet, lahko pride do resnih telesnih poškodb.

#### Vzdrževanje in shranjevanje

1. Vse matice, čepi in vijaki naj bodo trdno priviti, da zagotovite varno delovanje puhalnika.
2. Obrabljene ali poškodovane dele zamenjajte z nadomestnimi deli, ki jih dobavi Makita.
3. Hranite ga na suhem mestu in izven dosega otrok.
4. Kadar želite puhalnik zaustaviti za potrebe pregleda, servisiranja, shranjevanja ali menjave dodatne opreme, izklopite puhalnik in počakajte, da se vsi premični deli povsem zaustavijo, ter odstranite akumulatorsko baterijo. Počakajte, da se puhalnik ohladi, preden začnete na njem izvajati kakršna koli dela. Puhalnik redno vzdržujte in čistite.
5. Počakajte, da se puhalnik ohladi, preden ga shranite.
6. Puhalnika ne izpostavljajte dežju. Puhalnik shranjujte v zaprtem prostoru.
7. Pokrčite kolena, kadar dvigujete puhalnik, da si ne poškodujete hrbta.
8. Pazite, da pri čiščenju stroja voda ne zaide v notranjost električnega mehanizma, na primer v akumulator, motor in priključke.

9. Pri shranjevanju stroja se izogibajte neposredni sončni svetlobi in dežju; stroj hranite na mestu, kjer se ne bo segrel ali navlažil.
10. Ko stroj nosite, pazite, da ga dobro držite za držalo stroja.
11. Ko stroj nosite, pazite, da se kabel ne zatakne ob ovire.

#### Uporaba akumulatorskega orodja in ravnanje z njim

1. Orodje polnite samo s polnilnikom, ki ga je določil proizvajalec. Polnilnik, ki je primeren za eno vrsto akumulatorskih baterij, lahko pomeni nevarnost požara, če ga uporabljate z drugimi akumulatorskimi baterijami.
2. Električno orodje uporabljajte le s posebej označenimi akumulatorskimi baterijami. Uporaba drugih akumulatorskih baterij lahko pomeni nevarnost telesnih poškodb in požara.
3. Ko akumulatorske baterije ne uporabljate, je ne hranite ob kovinskih predmetih, kot so sponke za papir, kovanci, ključji, žebliji, vijaki ali drugi manjši kovinski predmeti, ki lahko povzročijo stik med priključkoma. Kratek stik akumulatorskih priključkov lahko povzroči opeklino ali požar.
4. V neprimernih pogojih lahko iz akumulatorja uhaja tekočina; izogibajte se stiku. Če pride do nenamerne stika, sperite z vodo. Če pride tekočina v stik z očmi, takoj poiščite zdravniško pomoč. Tekočina iz akumulatorja lahko povzroči draženje ali opeklino.
5. Ne uporabljajte akumulatorskega sklopa ali orodja, ki je poškodovano ali spremenjeno. Delovanje poškodovanih ali spremenjenih akumulatorjev je nepredvidljivo in lahko povzroči požar, eksplozijo ali telesne poškodbe.
6. Akumulatorskega sklopa in orodja ne izpostavljajte ognju ali previsoki temperaturi. Izpostavljenost ognju ali temperaturam nad 130 °C lahko povzroči eksplozijo.
7. Upoštevajte vsa navodila glede polnjenja in akumulatorskih baterij ali orodja ne polnite zunaj določenega temperaturnega obsega. Nepravilno polnjenje ali polnjenje pri temperaturah, ki so zunaj določenega obsega, lahko poškoduje akumulator in poveča nevarnost požara.

#### Električna zaščita in zaščita akumulatorja

1. Akumulatorja/-ev ni dovoljeno metati v ogenj. Celica lahko eksplodira. Preverite lokalne predpise glede morebitnih posebnih navodil za odstranjevanje.
2. Ne odpirajte ali spreminjajte akumulatorja/-ev. Sproščeni elektrolit je koroziven in lahko povzroči poškodbe oči ali kože. Pri zaužitju je lahko strupen.
3. Akumulatorja ne polnite v dežju ali na mokrih mestih.
4. Akumulatorja ne polnite na prostem.
5. Ne dotikajte se polnilnika, vtiča polnilnika in priključkov polnilnika z mokrimi rokami.
6. Akumulatorja ne menjajte z mokrimi rokami.
7. Akumulatorja ne menjajte v dežju.

8. Priključka akumulatorja ne vlažite s tekočino, na primer vodo, prav tako ne potaplajte akumulatorja. Akumulatorja ne pustite na dežju, prav tako ga ne polnite, uporabljajte ali hranite na mokrem ali vlažnem mestu. Če se priključek zmocni ali v notranjost akumulatorja prodre voda, lahko pride do kratkega stika, posledično pa do nevarnosti pregrevanja, požara ali eksplozije.
9. Ko akumulator odstranite iz stroja ali polnilnika, ga shranite na suhem mestu.
10. Če se akumulatorska baterija zmocni, iztočite vso vodo in jo obrišite s suho krpo. Temeljito osušite akumulatorsko baterijo na suhem mestu, preden jo ponovno uporabite.

#### Servis

1. Električno orodje lahko servisira samo usposobljen serviser, ki uporablja ustrezne nadomestne dele. Tako bo zagotovljena varnost električnega orodja.
2. Nikoli ne servisirajte poškodovanih akumulatorskih sklopov. Servis akumulatorskih sklopov lahko izvaja samo proizvajalec ali pooblaščen serviser.

## SHRANITE TA NAVODILA.

**⚠ OPOZORILO:** NE dovolite, da bi zaradi udobnejšega dela ali znanja o uporabi izdelka (pridobljenega z večkratno uporabo) opustili strogo upoštevanje varnostnih zahtev v okviru pravilne uporabe orodja.

ZLORABA ali neupoštevanje varnostnih zahtev v teh navodilih za uporabo lahko povzroči resne telesne poškodbe.

## Pomembna varnostna navodila za akumulatorsko baterijo

1. Pred uporabo baterijskega vložka preberite vsa navodila in opozorilne oznake na (1) polnilniku akumulatorja, (2) akumulatorju in (3) izdelku, ki uporablja akumulator.
2. Ne razstavljajte ali spreminjajte akumulatorske baterije. S tem lahko povzročite požar, prekomerno vročino ali eksplozijo.
3. Če se je čas delovanja občutno skrajšal, takoj prenehajte uporabljati orodje. V nasprotnem primeru lahko pride do pregretja, morebitnih opeklin in celo eksplozije.
4. Če pride elektrolit v stik z očmi, jih sperite s čisto vodo in takoj poiščite zdravniško pomoč. Posledica je lahko izguba vida.
5. Ne povzročite kratkega stika baterijskega vložka:
  - (1) Ne dotikajte se priključkov s kakršnim koli prevodnim materialom.
  - (2) Izogibajte se shranjevanju baterijskega vložka v vsebniku z drugimi kovinskimi predmeti kot so žebliji, kovanci itn.
  - (3) Ne izpostavljajte baterijskega vložka vodi ali dežju.
 Kratek stik akumulatorja lahko povzroči velik električni tok, pregrevanje, morebitne opeklino in celo okvaro.

6. Ne shranjujte in uporabljajte orodja in akumulatorske baterije na mestih, kjer lahko temperatura doseže ali preseže 50 °C (122 °F).
7. Ne sežigajte baterijskega vložka, tudi če je hudo poškodovan ali v celoti izprazen. Baterijski vložek lahko v ognju eksplodira.
8. Ne pribijajte, režite, drobite, mečite, spuščajte akumulatorske baterije oziroma ne udarjajte z akumulatorsko baterijo po trdem predmetu. Takšno ravnanje lahko povzroči požar, prekomerno vročino ali eksplozijo.
9. Ne uporabljajte poškodovanih akumulatorjev.
10. Priložene litij-ionske baterije ustrezajo zahtevam zakonodaje v zvezi z nevarnim blagom. Za komercialne prevoze, npr. tiste, ki jih opravljajo tretje stranke in carinski posredniki, je treba upoštevati posebne zahteve v zvezi z embalažo in označevanjem.  
Med postopkom priprave na odpremo izdelka se je treba posvetovati s strokovnjakom za nevarne snovi. Pri tem upoštevajte tudi podrobnejše nacionalne predpise.  
Odprte stike oblepite z lepilnim trakom ali jih drugače zaščitite, baterijo pa zapakirajte tako, da se v embalaži ne more premikati.
11. Ko odstranjujete akumulatorsko baterijo, jo vzemite iz orodja in varno zavržite. Upoštevajte lokalne uredbe glede odlaganja baterije.
12. Baterije uporabljajte le z izdelki, ki jih določijo Makita. Če namestite baterije v neskladne izdelke, lahko pride do požara, pregrevanja, eksplozije ali puščanja elektrolita.
13. Če orodja dlje časa ne uporabljate, morate iz njega odstraniti baterijo.
14. Med uporabo in po uporabi lahko akumulatorska baterija postane vroča in povzroči opekline. Z vročimi akumulatorskimi baterijami ravajte pazljivo.
15. Ne dotikajte se priključka orodja takoj po uporabi, ker se lahko dovolj segreje, da povzroči opekline.
16. Ne dovolite, da bi se v priključke, odprtine in utore akumulatorske baterije zlepile ostružki, prah ali zemlja. To lahko povzroči pregrevanje, požar, razpočenje in okvaro orodja ali akumulatorske baterije ter privede do opeklin ali drugih telesnih poškodb.
17. Razen če orodje podpira uporabo v bližini visokonapetostnih električnih vodov, akumulatorske baterije ne uporabljajte v bližini visokonapetostnih električnih vodov. Takšna uporaba lahko povzroči motnje v delovanju ali okvaro orodja oziroma akumulatorske baterije.
18. Baterijo hranite izven dosega otrok.

## SHRANITE TA NAVODILA.

**⚠ POZOR:** Uporabljajte le originalne baterije Makita. Če uporabljate neoriginalne baterije Makita ali baterije, ki so bile spremenjene, lahko pride do eksplozije baterije in posledično do požara, telesnih poškodb ali materialne škode. S takšno uporabo boste tudi razveljavili garancijo Makita za orodje in polnilnik Makita.

## Nasveti za ohranjanje največje zmogljivosti akumulatorja

1. Napolnite baterijski vložek, preden se v celoti izprazni. Ko opazite, da ima orodje manjšo moč, vedno ustavite delovanje orodja in napolnite baterijski vložek.
2. Nikoli znova ne polnite popolnoma napolnjenega baterijskega vložka. Prenapolnjenje skrajša življenjsko dobo akumulatorja.
3. Baterijski vložek s sobno temperaturo polnite pri temperaturi okolja od 10 °C do 40 °C. Počakajte, da se vroč baterijski vložek pred polnjenjem ohladi.
4. Ko akumulatorske baterije ne uporabljate, jo odstranite iz orodja ali polnilnika.
5. Če baterijskega vložka ne uporabljate dalj časa (več kot 6 mesecev), ga napolnite.

## MONTAŽA

**⚠ POZOR:** Pred vsako izvedbo dela na stroju se prepričajte, da je stroj izključen in akumulatorska baterija odstranjena.

### Sestavljanje cevi puhalnika

1. Odvijte vpenjalni vijak.  
▶ **SI.1:** 1. Vpenjalni vijak
2. Namestite ročaj za nadzor na vrtljivo cev in privijte vpenjalni vijak.  
▶ **SI.2:** 1. Ročaj za nadzor 2. Vrtljiva cev 3. Vpenjalni vijak
3. Razrahljajte vijak na sponki za cev in nato pritrdite sponko za cev na gibljivo cev. Pritrdite vrtljivo cev na gibljivo cev in nato privijte vijak na sponki za cev.  
▶ **SI.3:** 1. Vrtljiva cev 2. Sponka za cev 3. Gibljiva cev
4. Razrahljajte vijak na sponki za cev in nato pritrdite sponko za cev na gibljivo cev. Pritrdite gibljivo cev na koleno in nato privijte vijak na sponki za cev.  
▶ **SI.4:** 1. Gibljiva cev 2. Sponka za cev 3. Koleno

**OBVESTILO:** Preverite, ali sta vijaka na sponkah za cev obrnjena v smeri, prikazani na sliki.  
▶ **SI.5:** 1. Vijak

5. Nadzorni kabel pripnite na držali za kabel.  
▶ **SI.6:** 1. Držalo za kabel 2. Nadzorni kabel

**OBVESTILO:** Prepričajte se, da je nadzorni kabel trdno vpet v držali za kabel.

## Nameščanje končne šobe

Trikotno oznako na končni šobi poravnajte s trikotno oznako na vrtljivi cevi, nato pa pritrдите končno šobo na vrtljivo cev in zavrtite končno šobo, da se zaskoči na mestu.

► **SI.7:** 1. Trikotna oznaka 2. Končna šoba 3. Vrtljiva cev

Za odstranjevanje končne šobe izvedite postopek namestitve v obratnem vrstnem redu.

**OPOMBA:** Dolžino šobe lahko spremenite tako, da šobo premikate, kot je prikazano na sliki.

► **SI.8:** 1. Končna šoba 2. Vrtljiva cev

## Namestitev ploščate in podaljševalne šobe

### Dotatna oprema

**OPOMBA:** Če je končna šoba nameščena, jo odstranite, preden namestite cev nastavka.

1. Trikotno oznako na cevi nastavka poravnajte s trikotno oznako na vrtljivi cevi, nato pritrдите cev nastavka na vrtljivo cev in jo zavrtite, da se zaskoči na mestu.

► **SI.9:** 1. Trikotna oznaka 2. Cev nastavka 3. Vrtljiva cev

2. Trikotno oznako na ploščati šobi ali podaljševalni šobi poravnajte s trikotno oznako na cevi nastavka, nato pritrдите ploščato šobo ali podaljševalno šobo na cev nastavka in jo zavrtite, da se zaskoči na mestu.

► **SI.10:** 1. Ploščata šoba 2. Podaljševalna šoba 3. Cev nastavka 4. Trikotna oznaka

Če želite odstraniti cev nastavka, ploščato šobo ali podaljševalno šobo, ponovite postopek namestitve v obratnem vrstnem redu.

## Prilagajanje pasu in naramnega pasu

1. Nadenite si stroj, zapnite zaponko na pasu in nato prilagodite dolžino pasu.

► **SI.11:** 1. Zaponka

2. Prilagodite dolžino naramnega pasu.

► **SI.12:** 1. Naramni pas

## Prilagajanje položaja nadzorne ročice

Odvijte vpenjalni vijak. Ročaj za nadzor pomaknite po vrtljivi cevi na najudobnejši položaj in nato privijte vpenjalni vijak.

► **SI.13:** 1. Ročaj za nadzor 2. Vrtljiva cev 3. Vpenjalni vijak

## OPIS DELOVANJA

**⚠ POZOR:** Pred nastavljanjem ali preizkusom delovanja stroja se prepričajte, da je stroj izklopljen in akumulatorska baterija odstranjena.

## Nameščanje ali odstranjevanje prenosne polnilne enote

**⚠ POZOR:** Pred nameščanjem ali odstranjevanjem prenosne polnilne enote stroj vedno izklopite.

**⚠ POZOR:** Pri nameščanju ali odstranjevanju prenosne polnilne enote trdno držite stroj in prenosno polnilno enoto. Če ju ne držite dovolj trdno, vam lahko zdrsneta iz rok in se poškodujeta ali povzročita telesne poškodbe.

**⚠ POZOR:** Preverite, ali je prenosna polnilna enota dobro pritrjena na stroj. Če tega ne upoštevate, lahko akumulatorska baterija nepričakovano pade iz stroja in poškoduje vas ali osebe v neposredni bližini.

**⚠ POZOR:** Pred uporabo preverite, ali je kabel dobro pritrjen na držala za kable in ali je vstavek popolnoma vstavljen v vtič.

1. Izvlecite kabel v smeri, kot je prikazano na sliki. Kabel naj bo nameščen v držalih, ko ga poskušate izvleči, kot je prikazano na sliki.

► **SI.14:** 1. Kabel 2. Držalo

2. Prenosno polnilno enoto namestite na stroj, kot je prikazano na sliki.

► **SI.15:** 1. Prenosna polnilna enota

**⚠ POZOR:** Pazite, da si med nameščanjem prenosne polnilne enote ne priščipnete prstov med prenosno polnilno enoto in stroj.

**⚠ POZOR:** Preverite, ali je prenosna polnilna enota dobro pritrjena na stroj. V nasprotnem primeru lahko prenosna polnilna enota med oprtnjem ali uporabo stroja zdrsne iz stroja in povzroči telesne poškodbe. Če vidite rdeči indikator, kot je prikazano na sliki, se prenosna polnilna enota ni ustrezno zaskočila na mestu.

► **SI.16:** 1. Rdeči indikator

**⚠ POZOR:** Pri odstranjevanju prenosne polnilne enote pritisnite gumb za zaklep, medtem ko trdno držite ročaj.

► **SI.17:** 1. Ročaj 2. Gumb za zaklep

3. Kabel pritrдите v držala za kable, kot je prikazano na sliki.

► **SI.18:** 1. Držalo za kabel 2. Kabel

4. Odprite pokrov vtiča, nato poravnajte puščično oznako na vstavku s tisto na stroju in nato do konca vstavite vstavek v vtič.

► **SI.19:** 1. Pokrov vtiča 2. Vstavek

**OBVESTILO:** Vstavka ne vstavljajte na silo.

Če vstavka ne morete zlahka vstaviti, ga vstavljajte narobe.







**OBVESTILO:** Ko želite izvleči vstavek iz vtiča, ne držite kabla, ampak vstavek. V nasprotnem primeru se lahko kabel poškoduje in povzroči okvaro stroja.

Za odstranjevanje prenosne polnilne enote izvedite postopek namestitve v obratnem vrstnem redu.

## Prikazuje preostalo raven napolnjenosti akumulatorja

► **SI.20:** 1. Indikator akumulatorja 2. Gumb za preverjanje

Pritisnite gumb za preverjanje, da preverite preostalo raven napolnjenosti akumulatorja.

| Indikator ravni napolnjenosti akumulatorja  |  |  | Prikaz preostale ravni napolnjenosti akumulatorja |
|---|--|--|---|
|  Sveti |  Ne sveti |  Utripa |   |
|        |  |  | od 50 % do 100 %                                  |
|        |  |  | od 20 % do 50 %                                   |
|        |  |  | od 0 % do 20 %                                    |

**OPOMBA:** Opozorilna lučka za prikaz preostanka zmogljivosti baterije je le informativne narave. Dejanska zmogljivost baterije se lahko razlikuje glede na pogoje uporabe ali temperature v okolici.

**OPOMBA:** Ko stroj dela, se opozorilna lučka ne prižge, četudi pritisnete gumb za preverjanje.

**OPOMBA:** Lučka se samodejno izključi po nekaj sekundah.

## Sistem za zaščito stroja/akumulatorja

Stroj je opremljen s sistemom za zaščito akumulatorja/stroja. Sistem samodejno prekine napajanje stroja, da podaljša življenjsko dobo stroja in akumulatorja. Stroj se samodejno zaustavi, če stroj ali akumulator delujeta pod naslednjimi pogoji:

### Zaščita pred preobremenitvijo

Če akumulator uporabljate tako, da povzroča čezmerno uporabo električnega toka, se stroj samodejno ustavi, lučka za vklop/izklop pa utripa zeleno. V tem primeru izklopite stroj in prekinite delo, ki je povzročilo njeno preobremenitev. Nato vklopite stroj, da ga znova zaženete.

**OPOMBA:** Glavna lučka za vklop/izklop prav tako utripa zeleno in stroj se samodejno zaustavi, če stroj dolgo uporabljate neprekinjeno. V tem primeru sprostite sprožilec in vrnite krmilno ročico v prvotni položaj, nato pa povlecite sprožilec, da ponovno zaženete stroj.

## Zaščita pred pregrevanjem

Če je stroj ali akumulator pregret, se orodje samodejno ustavi in lučka za vklop/izklop zasveti rdeče. V tem primeru počakajte, da se orodje in akumulator ohladita, preden znova vklopite stroj.

**OPOMBA:** Glavna lučka za vklop/izklop utripa rdeče, ko je akumulator pregret.

## Zaščita pred izpraznjenjem

Če zmogljivost baterije ni zadostna, se stroj samodejno ustavi in glavna lučka za vklop/izklop utripa rdeče. V tem primeru odstranite baterijo iz naprave in napolnite baterijo ali zamenjajte baterijo s popolnoma napolnjeno.

## Zaščita pred drugimi vzroki

Sistem zaščite je zasnovan tudi za druge vzroke, ki bi lahko povzročili poškodbe stroja, in omogoča samodejno ustaviitev stroja. Ko se stroj začasno ustavi ali preneha delovati, izvedite vse naslednje korake, da odpravite vzroke.

1. Stroj izklopite in ga nato vklopite, da ga znova zaženete.
2. Napolnite baterijo ali jo zamenjajte z napolnjeno baterijo (po potrebi ponovite postopek še za drugo baterijo).
3. Počakajte, da se stroj in baterije ohladijo.

Če z obnovitvijo sistema zaščite ne odpravite težave, se obrnite na lokalni servisni center Makita.

**OBVESTILO:** Če se stroj ustavi zaradi razloga, ki ni opisan zgoraj, glejte razdelek za odpravljanje težav.

## Glavno stikalo za vklop/izklop

**⚠ OPOZORILO:** Vedno izklopite glavno stikalo za vklop/izklop, ko orodja ne uporabljate.

Za vklop naprave pritisnite glavno stikalo za vklop/izklop. Za izklop znova pritisnite glavno stikalo za vklop/izklop.

► **SI.21:** 1. Lučka za vklop/izklop 2. Glavno stikalo za vklop/izklop

**OPOMBA:** Ta stroj uporablja funkcijo samodejnega izklopa. Če je glavno stikalo v položaju za vklop in stroja ne upravljate nekaj časa, se glavno stikalo za vklop/izklop samodejno izklopi, da prepreči nenameren zagon.

**OPOMBA:** Če lučka za vklop/izklop zasveti rdeče ali utripa rdeče ali zeleno, glejte navodila za stroj/sistem za zaščito akumulatorja.

## Delovanje stikala

**⚠ OPOZORILO:** Pred nameščanje prenosne polnilne enote na stroj se vedno prepričajte, da sprožilec deluje brezhibno in se vrača v položaj za izklop (OFF), ko ga izpustite.

Za zagon stroja pritisnite sprožilec. Hitrost stroja se poveča, ko povečate pritisnik na sprožilec. Če želite ustaviti stroj, spustite sprožilec.

► **SI.22:** 1. Sprožilno stikalo

## Funkcija tempomata

Funkcija tempomata upravljavcu omogoča, da ohrani stalno hitrost brez pritiskanja sprožilca. Za povečanje hitrosti nagnite krmilno ročico naprej. Za zmanjšanje hitrosti nagnite krmilno ročico nazaj.

► **SI.23:** 1. Krmilna ročica

## Elektronska funkcija

Stroj je opremljen z elektronsko funkcijo za enostavno delovanje.

- Uravnavanje konstantnega števila vrtljajev  
Funkcija nadzora hitrosti zagotavlja stalno hitrost vrtenja ne glede na stanje obremenitve.

## Funkcija za preprečevanje nenamernega ponovnega zagona

Ko vklopíte stroj s pritiskom na sprožilec, se stroj ne zažene in glavna lučka za vklop/izklop utripa zeleno. Za zagon stroja najprej sprostite sprožilec in vrnite krmilno ročico v prvotni položaj ter nato vključite stroj.

## UPRAVLJANJE

**▲POZOR:** Ko si nameščate stroj, si na rame nadenite oba naramna pasova. V nasprotnem primeru lahko stroj med optanjem ali uporabo stroja pade in povzroči telesne poškodbe.

**▲POZOR:** Ko si nameščate stroj, si ga oprtajte na hrbet. Sicer lahko stroj med uporabo pade in povzroči telesne poškodbe.

**▲POZOR:** Delujočega stroja ne odlagajte na tla. Skozi sesalni dovod lahko vstopita pesek ali prah, kar lahko povzroči okvaro ali telesne poškodbe.

1. Pritisnite gumb za vklop/izklop na prenosni polnilni enoti. Prižge se glavna lučka za vklop/izklop.

► **SI.24:** 1. Gumb za vklop/izklop 2. Glavna lučka za vklop/izklop

2. Nadenite si naramni pas stroja in zapnite zaponko na pasu.

3. Pritisnite glavno stikalo za vklop/izklop, da vklopíte napravo.

Naprava je pripravljena na uporabo. Naprava se vklopi, ko povlečete sprožilec.

► **SI.25:** 1. Glavno stikalo za vklop/izklop

Trdno držite ročaj za nadzor in začnite odpihovati, tako da ga počasi premikate sem in tja. Pri odpihovanju okrog zgradb, velikih kamnov ali vozil usmerite šobo stran od navedenih predmetov. Pri odpihovanju okrog vogalov začnite pri vogalu in se nato premaknite na širše območje.

► **SI.26**

Ko želite stroj odložiti, odpnite zaponko na pasu in nato počasi odložite stroj.

► **SI.27:** 1. Zaponka

## VZDRŽEVANJE

**▲POZOR:** Preden začnete pregledovati stroj ali izvajati vzdrževalna dela, se vedno prepričajte, da je stroj izklopljen in akumulatorska baterija odstranjena.

VARNO in ZANESLJIVO delovanje tega izdelka bo zagotovljeno le, če boste popravila, vzdrževanje in nastavitve prepustili pooblaščenemu servisu za orodja Makita ali tovarniškemu osebju, ki vgrajuje izključno originalne nadomestne dele.

## Čiščenje stroja

**OBVESTILO:** Nikoli ne uporabljajte bencina, razredčila, alkohola ali podobnega sredstva. V tem primeru se lahko orodje razbarva ali deformira oziroma lahko nastanejo razpoke.

Stroj očistite tako, da obrišete prah s suho krpo ali krpo, ki ste jo namočili v milnico in nato dobro oželi.

Odstranite prah iz sesalnega vhoda.

► **SI.28:** 1. Sesalni vhod

## Shranjevanje

**OBVESTILO:** Pred shranjevanjem zaprite pokrov vtiča. Če je pokrov vtiča odprt ali ni popolnoma zaprt, lahko v stroj vstopi prah in povzroči okvaro stroja.

Pred shranjevanjem stroja izvlecite vstavke iz vtiča in stroj pregledajte. Stroj shranjujte na mestu, ki ni dostopno otrokom in izpostavljeno vlagi, dežju ali neposredni sončni svetlobi.

Pašček na cevi lahko poveže s strojem, kot je prikazano na sliki, da cev postavite pokonci.

► **SI.29:** 1. Vstavek 2. Pokrov vtiča 3. Pašček

# ODPRAVLJANJE TEŽAV

Preden zahtevate popravilo, sami preglejte stroj. Če naletite na težavo, ki ni pojasnjena v navodilih, ne poskušajte razstavljati stroja. Namesto tega se obrnite na pooblaščen servis Makita. Pri popravilih vedno uporabljajte nadomestne dele Makita.

| Neobičajno stanje   | Možni vzroki (okvare)                         | Ukrep   |
|---|---|---|
| Motor ne obratuje.  | Baterija ni nameščena.                        | Namestite baterijo.   |
|   | Težava z akumulatorjem (padec napetosti)      | Znova napolnite akumulatorsko baterijo. Če z vnovičnim polnjenjem ne odpravite težave, zamenjajte akumulatorsko baterijo. |
|   | Pogonski sistem ne deluje pravilno.           | Za popravilo se obrnite na lokalni pooblaščen servisni center.  |
| Motor se zaustavi po kratkem času uporabe kosilnice.                | Raven napolnjenosti akumulatorja je nizek.    | Znova napolnite akumulatorsko baterijo. Če z vnovičnim polnjenjem ne odpravite težave, zamenjajte akumulatorsko baterijo. |
|   | Pregrevanje.                                  | Prenehajte uporabljati stroj in pustite, da se ohladi.  |
| Stroj ne doseže največje hitrosti.                                  | Akumulatorska baterija ni pravilno nameščena. | Namestite baterijo, kot je opisano v tem priročniku.  |
|   | Zmogljivost akumulatorja se zmanjšuje.        | Znova napolnite akumulatorsko baterijo. Če z vnovičnim polnjenjem ne odpravite težave, zamenjajte akumulatorsko baterijo. |
|   | Pogonski sistem ne deluje pravilno.           | Za popravilo se obrnite na lokalni pooblaščen servisni center.  |
| Neobičajno vibriranje:<br>⇒ takoj zaustavite kosilnico!             | Pogonski sistem ne deluje pravilno.           | Za popravilo se obrnite na lokalni pooblaščen servisni center.  |
| Motor se ne zaustavi:<br>⇒ takoj odstranite akumulatorsko baterijo! | Električna ali elektronska okvara.            | Odstranite akumulatorsko baterijo in se za popravilo obrnite na lokalni pooblaščen servisni center.                       |

## DODATNA OPREMA

**⚠ POZOR:** Ta dodatna oprema ali priključki so predvideni za uporabo z izdelkom Makita, opisanim v teh navodilih za uporabo. Pri uporabi druge dodatne opreme ali nastavkov lahko pride do telesnih poškodb. Dodatno opremo ali nastavke uporabljajte le v skladu z njihovim namenom.

Za več informacij o dodatni opremi se obrnite na najbližji pooblaščen servis za orodja Makita.

- Podaljševalna šoba
- Ploščata šoba
- Cev nastavka
- Originalna akumulator in polnilnik Makita

**OPOMBA:** Nekateri predmeti na seznamu so lahko izdelku priloženi kot standardna dodatna oprema. Lahko se razlikujejo od države do države.



## SPECIFIKIMET

|   |                                 |                              |
|---|---------------------------------|------------------------------|
| <b>Modeli:</b>                                |                                 | <b>UB002C</b>                |
| Kapacitetet                                   | Vëllimi i ajrit                 | 0 - 19,0 m <sup>3</sup> /min |
|   | Shpejtësia e ajrit (mesatarja)  | 0 - 60,0 m/s                 |
|   | Shpejtësia e ajrit (maksimalja) | 0 - 71,7 m/s                 |
| Përmasat (Gj x Th x L)<br>(me hundëz fundore) |                                 | 1 368 mm x 694 mm x 715 mm   |
| Tensioni nominal                              |                                 | D.C. 36 V - 40 V maks.       |
| Pesha neto                                    |                                 | 15,9 - 16,1 kg               |
| Shkalla e mbrojtjes                           |                                 | IPX4                         |

- Për shkak të programit tonë të vazhdueshëm të kërkim-zhvillimit, specifikimet që jepen këtu mund të ndryshojnë pa dhënë njoftim.
- Specifikimet mund të ndryshojnë nga njëri shtet në tjetrin.
- Pesha mund të ndryshojë në varësi të aksesorit(ëve), përfshirë kutinë e baterisë. Kombinimi më i lehtë dhe më i rëndë, sipas Procedurës EPTA 01/2014, tregohet në tabelë.

### Paketa elektrike portative që përdoret

PDC1200

**⚠ PARALAJMËRIM:** Përdorni vetëm paketat elektrike portative të listuara më lart. Përdorimi i paketave elektrike portative të tjera mund të shkaktojë lëndim dhe/ose zjarr.

### Simbolet

Pjesët në vazhdim tregojnë simbolet që mund të përdoren për pajisjen. Sigurohuni që merrni vesh kuptimin e tyre përpara përdorimit.

 Tregoni kujdes dhe vëmendje të veçantë.

 Lexoni manualin e përdorimit.

 Mbajni duart larg pjesëve rrotulluese.

 Flokët e gjatë mund të shkaktojnë aksidente nga ngecja e tyre në pajisje.

 Mbajni njerëzit e tjerë larg.

 Mbani mbrojtëse për sytë dhe veshët.

 Mos e ekspozoni ndaj lagështirës.



Vetëm për shtetet e BE-së  
Për shkak të pranisë së komponentëve të rrezikshëm në pajisje, mbetjet e pajisjeve elektronike dhe elektrike, akumulatorët dhe bateritë, mund të kenë ndikim negativ në mjedis dhe në shëndetin e njerëzve. Mos i hidhni pajisjet elektrike dhe elektronike ose bateritë me mbetjet shtëpiake!

Në përputhje me Direktivën Evropiane për mbetjet e pajisjeve elektrike dhe elektronike, akumulatorët dhe bateritë, dhe mbetjet e akumulatorëve dhe baterive, si dhe përfshirjen e saj në ligjin kombëtar, mbetjet e pajisjeve elektrike dhe elektronike, akumulatorëve dhe baterive, duhet të mbahen veçmas dhe të dorëzohen në një pikë grumbullimi të veçantë për mbetjet komunale, duke vepruar në përputhje me rregulloret e mbrojtjes së mjedisit. Kjo tregohet nga simboli i koshit të plehrave me kryq, të vendosur mbi pajisje.



Niveli i garantuar i fuqisë së zhurmsë sipas Direktivës së BE-së për Nivelin e Zhurmsë Jashtë.



Niveli i fuqisë së zhurmsë sipas Rregullores së Australisë NSW për Kontrollin e Zhurmsë

### Përdorimi i synuar

Makineria është prodhuar për të fryrë pluhurin.

### Rreth këtij manuali udhëzimesh

Termi "bateri", "kuti baterie" ose "paketë baterie" në këtë manual udhëzimesh i referohet "paketës elektrike portative".

## Zhurma

Niveli tipik i zhurmës A, i matur sipas EN50636-2-100:  
Niveli i presionit të zhurmës ( $L_{pA}$ ) : 80,9 dB (A)  
Pasiguria (K): 2,0 dB (A)  
Niveli i fuqisë së zhurmës ( $L_{WA}$ ) : 95,5 dB (A)  
Pasiguria (K): 1,7 dB (A)

**SHËNIM:** Vlerat e deklaruar totale të emetimeve të zhurmës janë matur sipas një metode standarde testimi dhe mund të përdoren për të krahasuar një vegël me një tjetër.

**SHËNIM:** Vlerat e deklaruar të emetimeve të zhurmës mund të përdoren për një vlerësim paraprak të ekspozimit.

**▲ PARALAJMËRIM:** Mbani mbrojtëse për veshët.

**▲ PARALAJMËRIM:** Emetimet e zhurmës gjatë përdorimit aktual të veglës elektrike mund të ndryshojnë nga vlerat e deklaruar në varësi të mënyrave sesi përdoret vegla, veçanërisht nga lloji i materialit të punës që përdoret.

**▲ PARALAJMËRIM:** Vërtetoni që masat e sigurisë për mbrojtjen e përdoruesit bazohen në vlerësimin e ekspozimit ndaj kushteve aktuale të përdorimit (duke marrë ndryshime të gjitha pjesët e ciklit të funksionimit si ato kur pajisja është e fikur dhe punon pa prerë ashtu edhe kohën e përdorimit).

## Dridhja

Vlera totale e dridhjeve (shuma e vektorit me tre akse) përcaktohet sipas EN50636-2-100:  
Regjimi i punës: punë pa ngarkesë  
Emetimi i dridhjeve ( $a_h$ ): 2,5 m/s<sup>2</sup> ose më pak  
Pasiguria (K): 1,5 m/s<sup>2</sup>

**SHËNIM:** Vlerat e deklaruar totale të dridhjeve janë matur sipas një metode standarde testimi dhe mund të përdoren për të krahasuar një vegël me një tjetër.

**SHËNIM:** Vlerat e deklaruar totale të dridhjeve mund të përdoren për një vlerësim paraprak të ekspozimit.

**▲ PARALAJMËRIM:** Emetimet e dridhjeve gjatë përdorimit aktual të veglës elektrike mund të ndryshojnë nga vlerat e deklaruar në varësi të mënyrave sesi përdoret vegla, veçanërisht nga lloji i materialit të punës që përdoret.

**▲ PARALAJMËRIM:** Vërtetoni që masat e sigurisë për mbrojtjen e përdoruesit bazohen në vlerësimin e ekspozimit ndaj kushteve aktuale të përdorimit (duke marrë ndryshime të gjitha pjesët e ciklit të funksionimit si ato kur pajisja është e fikur dhe punon pa prerë ashtu edhe kohën e përdorimit).

## Deklarata e konformitetit me KE-në

### Vetëm për shtetet evropiane

Deklarata e konformitetit me KE-në përfshihet si Shtojca A në këtë manual përdorimi.

## PARALAJMËRIME SIGURIE

### Paralajmërimet e përgjithshme për sigurinë e veglës

**▲ PARALAJMËRIM:** Lexoni të gjitha paralajmërimet për sigurinë, udhëzimet, ilustrimet dhe specifikimet e dhëna me këtë vegël elektrike. Mosndjekja e të gjitha udhëzimeve të renditura më poshtë mund të shkaktojë goditje elektrike, zjarr dhe/ose lëndim të rëndë.

### Ruajini të gjitha paralajmërimet dhe udhëzimet për të ardhmen.

Termi "vegël elektrike" në paralajmërimi i referohet veglës elektrike që përdoret e lidhur në prizë (me kordon) ose veglës së përdorur me bateri (pa kordon).

### Udhëzimet e sigurisë të fryrësës me çantë me bateri

**▲ PARALAJMËRIM:** Lexoni të gjitha paralajmërimet dhe udhëzimet për sigurinë. Mosndjekja e paralajmërimeve dhe udhëzimeve mund të rezultojë në goditje elektrike, zjarr dhe/ose lëndim serioz.

### Ruajini të gjitha paralajmërimet dhe udhëzimet për të ardhmen.

#### Trajnim

1. Lexojini udhëzimet me kujdes. Njihuni me komandat dhe përdorimin e saktë të fryrësës.
2. Mos i lejoni asnjëherë fëmijët, personat me aftësi të kufizuara fizike, ndijore ose mendore, ose me mungesë përvojë dhe njohurish, apo njerëzit që nuk i njohin këto udhëzime, të përdorin fryrësën. Rregullat vendore mund të kufizojnë moshën e përdoruesit.
3. Mos e përdorni kurrë fryrësën nëse ka njerëz pranë, sidomos fëmijë apo kafshë shtëpiake.
4. Kini parasysh se përdoruesi është përgjegjës për aksidentet ose rreziqet që mund t'u ndodhin personave të tjerë ose pronës së tyre.

#### Përgatitja

1. Gjithmonë vishni këpucë të përshtatshme dhe pantallona të gjata gjatë përdorimit të fryrësës.
2. Mos vishni rroba të gjera apo bizhuteri që mund të futen në vrimën e hyrjes së ajrit. Mbjajni flokët e gjatë larg vrimave të hyrjes së ajrit.
3. Gjithmonë mbani veshje mbrojtëse për të mbrojtur sytë nga lëndimi kur përdorni veglat elektrike. Syzet mbrojtëse duhet të jenë në pajtim me ANSI Z87.1 në SHBA, EN 166 në Evropë ose AS/NZS 1336 në Australi/Zelandën e Re. Në Australi/Zelandën e Re, ligji kërkon që të mbahet gjithashtu edhe një mbrojtëse fytyre për të mbrojtur fytyrën.

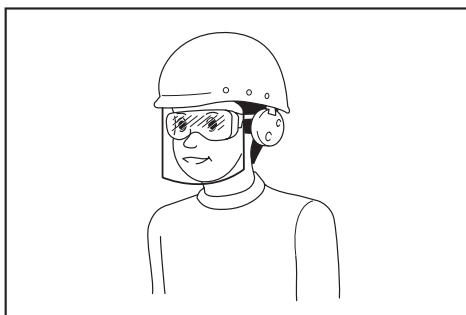

Është përgjegjësi e punëdhënësit të detyrojë përdorimin e pajisjeve të duhura mbrojtëse për sigurinë nga punëtorët dhe nga personat e tjerë që ndodhen pranë ambienteve të punës.

4. Për të parandaluar irritimin nga pluhuri, rekomandohet të mbahet maskë mbrojtëse për fytyrën.
5. Gjatë përdorimit të makinerisë vishni gjithmonë këpucë mbrojtëse dhe që nuk rrëshqasin. Çizmet dhe këpucët e sigurisë kundër rrëshqitjes dhe me majë të mbyllur reduktojnë rrezikun e lëndimit.

#### Përdorimi

1. Fikeni fryrësen dhe hiqni kutinë e baterisë dhe sigurohuni që të gjitha pjesët lëvizëse të kenë ndaluar plotësisht:
  - sa herë që largoheni nga fryrësja;
  - përpara pastrimit të bllokimeve;
  - përpara se të kontrolloni, pastroni apo të kryeni punë në fryrëse;
  - nëse fryrësja nis të ketë dridhje jonormale.
2. Përdoreni fryrësen vetëm gjatë ditës ose në kushte të mira ndriçimi artificial.
3. Mos u zgjatni më shumë se ç'është e mundur dhe gjithmonë ruani ekuilibrin dhe mbështetjen e këmbëve.
4. Siguroni mbështetjen të mirë të këmbëve në zona të pjerrëta.
5. Ecni, mos vraponi asnjëherë.
6. Mbajini të pastra nga papastërtitë të gjitha hyrjet e ajrit të ftohes.
7. Mos i fryni kurrë mbeturinat në drejtimin e njerëzve të tjerë të pranishëm.
8. Përdoreni fryrësen në një pozicion të rekomanduar dhe vetëm në sipërfaqe të fortë.
9. Mos e përdorni fryrësen në vende të larta.
10. Kur përdorni fryrësen, mos ia drejtoni asnjëherë grykëzën personave që ndodhen pranë.
11. Mos e bllokoni kurrë folenë e thithjes dhe/ose daljen e fryrëses.
  - Bëni kujdes të mos e bllokoni hyrjen e thithjes ose të fryrjes me pluhura apo papastërti, kur punoni në zonë me pluhura.
  - Mos përdorni grykëza të ndryshme nga ato që ofrohen nga Makita.
  - Mos e përdorni fryrësen për të fryrë topa, gomone ose artikuj të ngjashëm.
12. Mos e përdorni fryrësen pranë dritareve të hapura etj.

13. Rekomandohet përdorimi i fryrëses vetëm në orar të arsyeshëm - jo herët në mëngjes ose natën vonë, kur mund të shqetësoni njerëzit.
14. Përpara fryrjes, rekomandohet përdorimi i krehrave dhe fshesave për të liruuar papastërtitë.
15. Rekomandohet të përdorni hundëzën e gjatë në mënyrë që rryma e ajrit të mund të punojë afër me dyshemenë.
16. Nëse fryrësja godet objekte të huaja ose nëse fillon të nxjerrë zhurma ose dridhje të pazakonta, fikeni menjëherë fryrësen për ta ndaluar. Hiqni kutinë e baterisë nga fryrësja dhe kontrolloni fryrësen për dëme përpara se ta rindizni dhe ta vini në punë. Nëse fryrësja është e dëmtuar, kërkojini qendrës së autorizuar të shërbimit të Makita që ta riparojë.
17. Mos fusni gishta ose objekte të tjera në folenë e thithjes ose daljen e fryrëses.
18. Parandaloni ndezjen e paqëllimshme. Sigurohuni që çelësi të jetë në pozicionin e fikjes përpara se të fusni kutinë e baterisë, ta ngrini ose ta transportoni fryrësen. Mbatja e fryrëses me gishtin mbi çelës ose furnizimi me energji i fryrëses që e ka çelësin e ndezur bëhen shkak për aksidente.
19. Mos fryni kurrë materiale të rrezikshme, si p.sh. gozhda, copa xhami apo sende me teh.
20. Mos e përdorni fryrësen pranë materialeve të ndezshme.
21. Shmangni punën me fryrëse për periudha të gjata në ambiente me temperaturë të ulët.
22. Mos e përdorni makinerinë kur ka rrezik rufesh.
23. Kur e përdorni makinerinë në tokë me baltë, pjerrësi të lagur, ose vend të lagur, kushtojini kujdes vendosjes së këmbëve.
24. Mos e përdorni makinerinë në mot të keq ku shikueshmëria është e kufizuar. Nëse nuk veproni kështu mund të shkaktohet rrëzim ose funksionim i pasaktë për shkak të shikueshmërisë së ulët.
25. Mos e zhytni makinerinë në pllajge.
26. Mos e lini makinerinë të pamonitoruar përjashta në shi.
27. Mos e përdorni makinerinë në borë.
28. Gjatë përdorimit, mbajeni kordonin larg nga pengesat. Kordoni do të kapet nga pengesat dhe mund të shkaktojë lëndim të rëndë.

#### Mirëmbajtja dhe ruajtja

1. Mbajini të gjitha dadot, bulonat dhe vidat të shtrënguara për t'u siguruar që fryrësja është në kushte të sigurta pune.
2. Nëse pjesët janë të konsumuara ose të dëmtuara, zëvendësojini me pjesët të ofruara nga Makita.
3. Ruajeni fryrësen në një vend të thatë larg fëmijëve.
4. Kur e ndaloni fryrësen për kontroll, shërbim, magazinim apo ndërrim aksesorësh, fikeni fillimisht dhe sigurohuni që të gjitha pjesët lëvizëse të ndalojnë plotësisht, si dhe hiqni kutinë e baterisë. Lëreni fryrësen të ftohet përpara se të bëni punë mbi të. Mirëmbajeni fryrësen me kujdes dhe mbajeni të pastër.
5. Gjithmonë lëreni fryrësen të ftohet përpara se ta magazinoni.

6. Mos e ekspozoni fryrësen ndaj shiut. Ruajeni fryrësen në ambiente të mbyllura.
7. Kur e ngrihi fryrësen, sigurohuni të përkulni gjunjët dhe bëni kujdes të mos lëndoni mesin.
8. Kur e lani makinerinë, mos e lini ujini të hyjë në mekanizmin elektrik si p.sh. në bateri, motor dhe terminalin.
9. Kur magazinoni makinerinë, shmangni dritën e drejtpërdrejtë të diellit dhe shiun, dhe ruajeni në një vend ku nuk nxehtet apo njomet.
10. Kur e transportoni makinerinë, sigurohuni ta mbani mirë nga doreza.
11. Kur e transportoni makinerinë, bëni kujdes të mos kapet kordoni nëpër pengesa.

#### Përdorimi dhe kujdesi për veglën me bateri

1. Ngarkojeni vetëm me ngarkuesin e specifikuar nga prodhuesi. Ngarkuesi që është i përshtatshëm për një lloj pakete baterie mund të shkaktojë rrezik zjarri kur përdoret me një paketë tjetër baterie.
2. Përdorini veglat elektrike vetëm me paketat e baterisë të përcaktuara në mënyrë specifike. Përdorimi i paketave të tjera të baterisë mund të paraqesë rrezik lëndimi dhe zjarri.
3. Kur paketa e baterisë nuk përdoret, mbajeni larg nga objektet e tjera metalike, si kapëset e letrave, monedhat, çelësat, gozhdët, vidat ose objektet e tjera metalike të vogla që mund të bëjnë lidhje nga njëri terminal tek tjetri. Krijimi i lidhjes së shkurtër ndërmjet terminalëve të baterisë mund të shkaktojë djegie ose zjarr.
4. Në kushte sforcimi mund të dalë lëng nga bateria; shmangni kontaktin. Nëse aksidentalisht ndodh kontakt, shpëlani me ujë. Nëse lëngu bie në kontakt me sytë, kërkoni edhe ndihmën e mjekut. Lëngu i dalë nga bateria mund të shkaktojë acarim ose djegie.
5. Mos e përdorni një kuti baterie apo vegël që është e dëmtuar ose e modifikuar. Bateritë e dëmtuara ose të modifikuara mund të shfaqin sjellje të paparashikueshme që rezultojnë në zjarr, shpërthime apo rrezik plagosjeje.
6. Mos e ekspozoni kutinë e baterisë ose veglën në zjarr ose ndaj temperaturave ekstreme. Ekspozimi ndaj zjarrit ose temperaturave mbi 130 °C mund të shkaktojë shpërthim.
7. Ndiqni të gjitha udhëzimet e karikimit dhe mos e karikoni kutinë e baterisë ose veglën jashtë kufijve të temperaturës të specifikuar të udhëzimit. Karikimi i pasaktë ose në temperatura jashtë kufijve të specifikuar mund të dëmtojë baterinë dhe të rrisë rrezikun e zjarrit.

#### Siguria elektrike dhe e baterisë

1. Mos e hidhni baterinë(të) në zjarr. Ajo mund të shpërthejë. Kontrolloni kodet vendore për udhëzime të mundshme të veçanta të hedhjes.
2. Mos e hapni dhe mos e shformoni baterinë(të). Elektroliti i gliruar është gërryes dhe mund të dëmtojë sytë ose lëkurën. Ai mund të jetë toksik nëse gëlltiet.
3. Mos e karikoni baterinë në shi ose në vende të lagura.
4. Mos e karikoni baterinë në ambiente të jashtme.
5. Mos e prekni me duar të lagura karikuesin, as spinën dhe kontaktet e tij.
6. Mos e zëvendësoni baterinë me duar të lagura.

7. Mos e zëvendësoni baterinë në shi.
8. Mos e lagni terminalin e baterisë me lëngje si ujë, ose mos e zhytni baterinë. Mos e lini baterinë në shi, dhe as mos e karikoni ose magazinoni baterinë në një vend të njomë ose të lagur. Nëse terminali laget ose brenda baterisë hyn lëng, bateria mund të krijojë qark të shkurtër dhe ka rrezik mbinxehjeje, zjarri ose shpërthimi.
9. Pas heqjes së baterisë nga makineria ose karikuesi, sigurohuni ta ruani në një vend të thatë.
10. Nëse kutia e baterisë laget, kullojeni ujini brenda dhe fshijeni me një leckë të thatë. Thajeni kutinë e baterisë plotësisht në një vend të thatë përpara përdorimit.

#### Shërbimi

1. Bëjini shërbim veglës elektrike nga një person i kualifikuar për riparime, duke përdorur vetëm pjesë identike zëvendësimi. Kjo do ta mbajë të sigurt veglën elektrike.
2. Asnjëherë mos e kryeni vetë shërbimin e paketave të dëmtuara të baterive. Shërbimi i paketave të baterive duhet të kryhet vetëm nga prodhuesi ose ofruesit e autorizuar të shërbimit.

## RUAJINI KËTO UDHËZIME.

**⚠️ PARALAJMËRIM:** MOS lejoni që njohja ose familjarizimi me produktin (të fituara nga përdorimi i shpeshtë) të zëvendësojnë zbatimin me përpikëri të rregullave të sigurisë për produktin në fjalë. KEQPËRDORIMI ose mosndjekja e rregullave të sigurisë të dhëna në këtë manual përdorimi mund të shkaktojë dëmtime të rënda personale.

### Udhëzime të rëndësishme rreth sigurisë për kutinë e baterisë

1. Përpara se ta përdorni kutinë e baterisë, lexoni të gjitha udhëzimet dhe shëniet e masave parandaluese të (1) ngarkuesi i baterisë, (2) bateria dhe (3) produkti që përdor baterinë.
  2. Mos e çmontoni ose dëmtoni kutinë e baterisë. Kjo mund të shkaktojë zjarr, nxehtësi të lartë ose shpërthim.
  3. Nëse koha e përdorimit është shkurtuar jashtë mase, ndalojeni punën menjëherë. Kjo mund të rezultojë në rrezik mbinxehjeje, djegie të mundshme, madje edhe shpërthim.
  4. Nëse ju futen elektrolitë në sy, shpëlajini sytë me ujë të pastër dhe kërkoni ndihmë mjekësore menjëherë. Kjo gjë mund të rezultojë në humbje të shikimit.
  5. Mos bëni lidhje të shkurtër me kutinë e baterisë:
    - (1) Mos i prekni terminalët me materiale përcjellëse.
    - (2) Shmangni ruajtjen e kutisë së baterisë në një kuti me objekte të tjera metalike, si gozhdë, monedha etj.
    - (3) Mos e ekspozoni kutinë e baterisë në ujë ose shi.
- Qarku i shkurtër i baterisë mund të shkaktojë qarkullim të madh të rrymës elektrike, mbinxehje, djegie të mundshme dhe madje prishje.

6. Mos e ruani dhe mos e përdorni pajisjen dhe kutinë e baterisë në vende ku temperatura mund të arrijë ose tejkalojë 50 °C (122 °F).
7. Mos e digjini kutinë e baterisë, edhe nëse është shumë e dëmtuar ose është konsumuar plotësisht. Kutia e baterisë mund të shpërthejë në zjarr.
8. Mos e shponi, pritni, shtypni, hidhni apo rrezoni kutinë e baterisë apo ta goditni kutinë e baterisë me një objekt të fortë. Një sjellje e tillë mund të shkaktojë zjarr, nxehtësi të lartë ose shpërthim.
9. Mos përdorni bateri të dëmtuar.
10. Bateritë e përfshira të litiumit, u nënshtrohen kërkesave të legjislacionit për mallrat e rrezikshme.  
Për transport tregtar p.sh. nga palë të treta, agjentë të ndërmjetëm, duhet të ndiqen kërkesa specifike mbi paketimin dhe etiketimin.  
Për përgatitjen e artikullit për transport, është i nevojshëm konsultimi i një eksperti për materiale të rrezikshme. Ju lutemi, ndiqni gjithashtu rregulloret me gjasë më të detajuara vendore.  
Mbuloni me ngjitime ose maskoni kontaktet e zhveshura dhe paketojeni baterinë në mënyrë të tillë që të mos lëvizë në paketim.
11. Kur hidhni kutinë e baterisë, hiqeni nga vegla dhe hidhni në një vend të sigurt. Zbatoni rregulloret lokale rreth hedhjes së baterisë.
12. Përdorini bateritë vetëm me produktet e specifikuar nga Makita. Instalimi i baterive në produkte të papajtueshme mund të rezultojë në zjarr, nxehtësi të lartë, shpërthim ose rrjedhje të elektroliteve.
13. Nëse vegla nuk përdoret për një periudhë të gjatë kohe, bateria duhet të hiqet nga vegla.
14. Gjatë dhe pas përdorimit, kutia e baterisë mund të nxehet, gjë që mund të shkaktojë djegie ose djegie në temperaturë të ulët. Tregoni kujdes gjatë manovrimit të kutive të nxehta të baterive.
15. Mos prekni terminalin e veglës menjëherë pas përdorimit pasi mund të nxehet aq shumë sa të shkaktojë djegie.
16. Mos lejoni që grumbullimin e ashklave, pluhurave ose papastërtive në terminalet, vrimat ose kanalet e kutisë së baterisë. Mund të shkaktojë ngrohje, marrje flakë, plasje dhe avari të veglës ose të kutisë së baterisë, duke rezultuar në djegie ose lëndime personale.
17. Përveç kur vegla e mbështet përdorimin pranë linjave elektrike me voltazh të lartë, mos e përdorni kutinë e baterisë pranë linjave elektrike me voltazh të lartë. Kjo mund të shkaktojë një defekt ose dëmtim të veglës ose të kutisë së baterisë.
18. Mbajeni baterinë larg fëmijëve.

## RUAJINI KËTO UDHËZIME.

**▲KUJDES:** Përdorni vetëm bateri origjinale Makita. Përdorimi i baterive jo-origjinale Makita ose baterive që mund të jenë modifikuar, mund të rezultojë në marrjen flakë të baterisë, lëndime personale apo dëmtime. Kjo do të anulojë gjithashtu edhe garancinë e Makita-s për veglën e Makita-s dhe ngarkuesin.

## Këshilla për të ruajtur jetëgjatësinë maksimale të baterisë

1. Ngarkojeni baterinë përpara se të shkarkohet plotësisht. Gjithmonë ndaloni punën me pajisjen dhe ngarkoni baterinë kur vëreni ulje të fuqisë së pajisjes.
2. Asnjëherë mos e ringarkoni baterinë e ngarkuar plotësisht. Mbingarkimi shkurton jetëgjatësinë e shërbimit të baterisë.
3. Ngarkojeni baterinë në temperaturën e dhomës në 10 °C - 40 °C. Lërimi i kutisë e nxehtë të baterisë të ftohet përpara se ta ngarkoni atë.
4. Kur nuk e përdorni kutinë e baterisë, hiqeni atë nga vegla ose karikuesi.
5. Ngarkojeni baterinë nëse nuk e përdorni për një kohë të gjatë (mbi gjashtë muaj).

## MONTIMI

**▲KUJDES:** Sigurohuni gjithmonë që makineria të jetë e fukur dhe kutia e baterisë të jetë e hequr përpara se të kryeni ndonjë punë në makineri.

## Montimi i tubave të fryrës

1. Lironi vidën shtrënguese.  
► **Fig.1:** 1. Vida shtrënguese
2. Montoni dorezën e kontrollit në tubin e rrotullimit dhe shtrëngoni vidën shtrënguese.  
► **Fig.2:** 1. Doreza e kontrollit 2. Tubi i rrotullimit 3. Vida shtrënguese

**VINI RE:** Bëni kujdes të mos e përdridhni kabllon e dorezës së kontrollit kur montoni dorezën në tubin e rrotullimit.

3. Lironi vidën në morsën e zorrës dhe montoni morsën në tubin fleksibël. Montoni tubin e rrotullimit në tubin fleksibël dhe shtrëngoni vidën në morsën e zorrës.  
► **Fig.3:** 1. Tubi i rrotullimit 2. Morsa e zorrës 3. Tubi fleksibël
4. Lironi vidën në morsën e zorrës dhe montoni morsën në tubin fleksibël. Montoni tubin fleksibël në bërryll dhe shtrëngoni vidën në morsën e zorrës.  
► **Fig.4:** 1. Tubi fleksibël 2. Morsa e zorrës 3. Bërrylli

**VINI RE:** Sigurohuni që vidat në morsat e zorrës të jenë me drejtim sipas figurës.  
► **Fig.5:** 1. Vida

5. Shtrengojeni kabllon e kontrollit me morsën në mbajtëset e kabllove.  
► **Fig.6:** 1. Mbajtësi i kabllove 2. Kabloja e kontrollit

**VINI RE:** Sigurohuni që kabloja e kontrollit të fiksohet mirë me mbajtëset e kabllove.

## Instalimi i hundëzës fundore

Bashkërenditeni shenjën e trekëndëshit në hundëzën fundore me atë në tubin e rrotullimit, më pas bashkoni hundëzën fundore me tubin e rrotullimit dhe më pas rrotulloni hundëzën fundore për ta fiksuar në vend.

- **Fig.7:** 1. Shenja e trekëndëshit 2. Grykëza fundore  
3. Tubi i rrotullimit

Për ta hequr hundëzën fundore, kryeni procedurën e anasjelltë të instalimit.

**SHËNIM:** Gjatësia e hundëzës mund të ndryshohet duke e lëvizur hundëzën siç tregohet në figurë.

- **Fig.8:** 1. Grykëza fundore 2. Tubi i rrotullimit

## Instalimi i grykëzës së shtypur ose i grykëzës zgjatuese

### Aksesor opsional

**SHËNIM:** Nëse hundëza fundore është e vendosur, hiqeni përpara se të vendosni tubin përshtatës.

1. Bashkërenditeni shenjën e trekëndëshit në tubin përshtatës me atë në tubin e rrotullimit, më pas bashkoni tubin përshtatës me tubin e rrotullimit dhe më pas rrotullojeni për ta fiksuar në vend.

- **Fig.9:** 1. Shenja e trekëndëshit 2. Tubi përshtatës  
3. Tubi i rrotullimit

2. Bashkërenditeni shenjën e trekëndëshit në hundëzën e shtypur ose në hundëzën zgjatuese me atë në tubin përshtatës, më pas montoni hundëzën e shtypur ose hundëzën zgjatuese në tubin përshtatës dhe më pas rrotullojeni për ta fiksuar në vend.

- **Fig.10:** 1. Grykëza e shtypur 2. Grykëza zgjatuese  
3. Tubi përshtatës 4. Shenja e trekëndëshit

Për ta hequr tubin përshtatës, hundëzën e sheshtë ose hundëzën zgjatuese, kryeni procedurën e anasjelltë të instalimit.

## Rregullimi i pozicionit të rripit të mesit dhe të krahut

1. Vendosni makinerinë në trup, më pas bllokoni tokëzën e rripit të mesit dhe më pas rregulloni gjatësinë e rripit të mesit.

- **Fig.11:** 1. Tokëza

2. Rregulloni gjatësinë e rripit të krahut.

- **Fig.12:** 1. Rripi i krahut

## Rregullimi i pozicionit të levës së kontrollit

Lironi vidën shtrënguese. Lëvizeni dorezën e kontrollit përgjatë tubit të rrotullimit në pozicionin më komod dhe pastaj shtrëngoni vidën e shtrëngimit.

- **Fig.13:** 1. Doreza e kontrollit 2. Tubi i rrotullimit  
3. Vida e kapëses

## PËRSHKRIMI I PUNËS

**▲KUJDES:** Sigurohuni gjithmonë që makineria të jetë e fikur dhe kutia e baterisë të jetë hequr përpara se ta rregulloni apo të kontrolloni funksionin e makinerisë.

## Instalimi ose heqja e paketës elektrike portative

**▲KUJDES:** Fikeni gjithmonë makinerinë përpara se të instaloni ose hiqni paketën elektrike portative.

**▲KUJDES:** Mbajeni fort makinerinë dhe paketën elektrike portative kur montoni ose hiqni paketën elektrike portative. Mosmbajtja fort e tyre mund të bëjë që t'ju rrëshqasin nga duart dhe të shkaktohet dëmtim i makinerisë dhe i paketës elektrike portative, si dhe lëndim i personit.

**▲KUJDES:** Sigurohuni që paketa elektrike portative të jetë e montuar në mënyrë të sigurt me makinerinë. Në të kundërt, ajo mund të bjerë aksidentalisht nga makineria duke ju lënduar juve ose personin pranë jush.

**▲KUJDES:** Përpara përdorimit, sigurohuni që kordoni të jetë bashkuar në mënyrë të sigurt me mbajtësit e kordonit dhe foleja të jetë futur në prizë deri në fund.

1. Nxirreni kordonin në drejtimin siç tregohet në figurë. Kur tërhiqni kordonin, sigurohuni që ta vendosni atë tek mbajtësit siç tregohet në figurë.

- **Fig.14:** 1. Kordoni 2. Mbajtësja

2. Instaloni paketën elektrike portative me makinerinë siç tregohet në figurë.

- **Fig.15:** 1. Paketë elektrike portative

**▲KUJDES:** Bëni kujdes të mos kapni gishtat mes paketës elektrike portative dhe makinerisë kur instaloni paketën elektrike portative.

**▲KUJDES:** Sigurohuni që paketa elektrike portative të jetë e fiksuar në mënyrë të sigurt me makinerinë. Përndryshe paketa elektrike portative mund të bjerë kur vendosni apo përdorni makinerinë dhe t'ju lëndojë. Nëse shikoni treguesin e kuq siç tregohet në figurë, paketa elektrike portative nuk është e bllokuar plotësisht.

- **Fig.16:** 1. Treguesi i kuq

**▲KUJDES:** Kur hiqni paketën elektrike portative, shtypni butonin e bllokimit ndërkohë që mbani dorezën fort.

- **Fig.17:** 1. Doreza 2. Butoni i bllokimit

3. Bashkoni kordonin me mbajtësit e kordonit siç tregohet në figurë.

- **Fig.18:** 1. Mbajtësi i kordonit 2. Kordoni

4. Hapni kapakun e prizës, më pas bashkërenditni shenjën e shigjetës në fole me atë në makineri, dhe më pas futeni folenë në prizë deri në fund.

- **Fig.19:** 1. Kapaku i prizës 2. Foleja

**VINI RE:** Mos e futni folenë me forcë. Nëse foloja nuk futet lehtë, nuk po e futni siç duhet.

**VINI RE:** Kur shkëputni folenë nga priza, mos mbani me dorë kordonin, por mbani me dorë folenë. Ndryshe, kordoni mund të dëmtohet dhe të shkaktojë keqfunksionim të makinerisë.

Për ta hequr paketën elektrike portative, kryeni procedurën e anasjelltë të instalimit.

## Treguesi i kapacitetit të mbetur të baterive

► **Fig.20:** 1. Treguesi i baterisë 2. Butoni i kontrollit Shtypni butonin e kontrollit për të treguar kapacitetin e mbetur të baterisë.

| Gjendja e treguesit të baterisë |       |              | Kapaciteti i mbetur i baterisë |
|---------------------------------|-------|--------------|--------------------------------|
| Ndezur                          | Fikur | Duke pulsuar |                                |
|                                 |       |              | 50% deri 100%                  |
|                                 |       |              | 20% deri 50%                   |
|                                 |       |              | 0% deri 20%                    |

**SHËNIM:** Llamba treguese për kapacitetin e mbetur të baterisë është vetëm për referencë. Kapaciteti aktual i baterisë mund të ndryshojë në varësi të kushteve të përdorimit ose të temperaturës së ambientit.

**SHËNIM:** Kur makineria është në punë, llamba treguese nuk ndriçon as kur shtypni butonin e kontrollit.

**SHËNIM:** Llamba fiket automatikisht pas pak sekondave.

## Sistemi i mbrojtjes së makinerisë/ baterisë

Makineria është e pajisur me një sistem për mbrojtjen e makinerisë/baterisë. Ky sistem ndërpret automatikisht energjinë në motor për të zgjatur jetëgjatësinë e makinerisë dhe baterisë. Makineria do të ndalojë automatikisht gjatë punës nëse makineria ose bateria janë vendosur sipas njërit prej kushteve të mëposhtme:

### Mbrojtja nga mbingarkesa

Nëse bateria përdoret në mënyrë të tillë që të kërkojë nivele të larta anormale rryme, makineria ndalon automatikisht dhe llamba e rrymës kryesore pulson në ngjyrë të gjelbër. Në këtë situatë, fikeni makinerinë dhe ndaloni punën që shkaktoi mbingarkesën. Pastaj ndizeni makinerinë për ta rinisur.

**SHËNIM:** Llamba kryesore e energjisë pulson gjithashtu në të gjelbër dhe makineria ndalon automatikisht nëse përdoret për kohë të gjatë pa pushuar. Në këtë rast, lëshoni këmbëzën e çelësit dhe kthejeni deri në fund levën e kontrollit, dhe më pas tërhiqni sërish këmbëzën e çelësit për të rindezur makinerinë.

## Mbrojtja ndaj mbinxehjes

Kur makineria ose bateria është mbinxehur, makineria ndalon automatikisht dhe llamba e rrymës kryesore ndizet në të kuqe. Në këtë rast, lëreni makinerinë dhe baterinë të ftohen përpara se ta ndizni sërish makinerinë.

**SHËNIM:** Llamba kryesore e energjisë pulson në të kuqe kur bateria mbinxehet.

## Mbrojtja nga mbishkarkimi

Kur kapaciteti i baterisë nuk mjafton, makineria ndalon automatikisht dhe llamba e rrymës kryesore pulson në të kuqe. Në këtë rast, hiqni baterinë nga makineria dhe karikoni baterinë ose ndërrojeni baterinë me një të karikuar plotësisht.

## Mbrojtjet nga shkaqe të tjera

Sistemi i mbrojtjes është menduar edhe për shkaqe të tjera që mund ta dëmtojnë makinerinë dhe i lejon asaj të ndalojë automatikisht. Ndërmerni të gjithë hapat e mëposhtëm për të zgjidhur rastet, kur makineria ka arritur në ndalim të përkohshëm apo ndërprerje të punës.

1. Fikeni makinerinë dhe pastaj rindizeni për të rifilluar.
2. Karikoni bateritë ose ndërrojeni me bateri të karikuara.
3. Lëreni makinerinë dhe bateritë të ftohen.

Nëse nuk vini re ndonjë përmirësim me rivendosjen e sistemit të mbrojtjes, kontaktoni qendrën vendore të shërbimit të Makita.

**VINI RE:** Nëse pajisja ndalon për një shkak që nuk është përshkruar më lart, referojuni seksionit për ndreqjen e problemeve.

## Çelësi i rrymës kryesore

**PARALAJMËRIM:** Gjithmonë fikeni çelësin e rrymës kryesore kur nuk është në përdorim.

Për ta ndezur makinerinë, shtypni çelësin kryesor të energjisë. Për ta fikur, shtypni sërish çelësin kryesor të energjisë.

► **Fig.21:** 1. Llamba e rrymës kryesore 2. Çelësi i rrymës kryesore

**SHËNIM:** Makineria përdor funksionin e fikjes automatike. Për të shmangur ndezjen pa dashje, çelësi i rrymës kryesore do të mbyllet automatikisht kur makineria nuk përdoret për një periudhë të caktuar kohe pas ndezjes së çelësit të rrymës kryesore.

**SHËNIM:** Nëse llamba e rrymës kryesore ndizet në të kuqe ose pulson në të kuqe ose në të gjelbër, referojuni udhëzimeve për sistemin e mbrojtjes së makinerisë/baterisë.

## Veprimi i ndërrimit

**⚠ PARALAJMËRIM:** Përpara instalimit të paketës elektrike portative në makineri, kontrolloni gjithmonë për të parë nëse këmbëza e çelësit aktivizohet siç duhet dhe nëse kthehet në pozicionin "OFF" (fikur) kur lëshohet.

Për ta ndezur makinerinë, thjesht tërhiqni këmbëzën e çelësit. Shpejtësia rritet duke rritur presionin në këmbëzën e çelësit. Lëshoni këmbëzën e çelësit për ta ndaluar.

► Fig.22: 1. Këmbëza e çelësit

## Funksioni i kontrollit të shpejtësisë

Funksioni i kontrollit të shpejtësisë i bën të mundur përdoruesit të ruajë një shpejtësi konstante pa qenë nevoja të tërheqë këmbëzën. Për të rritur shpejtësinë, kthejeni levën e komandimit për përpara. Për të ulur shpejtësinë, kthejeni levën e komandimit për mbrapa.

► Fig.23: 1. Leva e komandimit

## Funksioni elektronik

Makineria është e pajisur me funksion elektronik për përdorim të lehtë.

- Kontrolli i shpejtësisë konstante  
Funksioni i kontrollit të shpejtësisë ofron rrotullim konstant pavarësisht kushteve të ngarkesës.

## Funksioni parandalues për rindezjen e paqëllimshme

Kur e ndizni makinerinë ndërsa tërhiqni këmbëzën e çelësit, makineria nuk ndizet dhe llamba kryesore e energjisë pulson në të gjelbër. Për ta ndezur makinerinë, lëshoni fillimisht këmbëzën e çelësit, kthejeni plotësisht levën e komandimit dhe pastaj ndizni makinerinë.

## PËRDORIMI

**⚠ KUJDES:** Kur e vendosni makinerinë në trup, sigurohuni që ta vendosni rripin e krahut në të dyja shpatullat. Përndryshe makineria mund të bjerë kur e vendosni në trup apo kur e përdorni dhe t'ju lëndojë.

**⚠ KUJDES:** Kur e vendosni makinerinë në trup, sigurohuni që ta vendosni në shpinën tuaj. Përndryshe, makineria mund të bjerë gjatë përdorimit dhe të shkaktojë lëndim.

**⚠ KUJDES:** Mos e vendosni makinerinë përtokë kur është e ndezur. Mund të hyjë rërë ose pluhur nga vrima thithëse dhe të shkaktojë avari ose lëndim.

1. Shtypni butonin e ndezjes së paketës elektrike portative. Llamba kryesore e ndezjes do të ndriçojë.  
► Fig.24: 1. Butoni i ndezjes 2. Llamba kryesore e ndezjes

2. Vishni rripin e krahut të makinerisë dhe bllokoni tokëzën në rripin e mesit.

3. Shtypni çelësin kryesor të energjisë për të ndezur makinerinë.

Makineria është gati për përdorim. Makineria do të punojë pasi të keni tërhequr këmbëzën e çelësit.

► Fig.25: 1. Çelësi kryesor i energjisë

Mbajeni dorezën e kontrollit fort me një dorë dhe kryejeni fryrjen duke e lëvizur ngadalë përreth. Kur kryeni fryrje rreth një ndërtese, një guri të madh ose një automjeti, mos e drejtoni grykëzën drejt tyre. Kur kryeni punë nëpër kënde, nisni nga këndi dhe pastaj vazhdoni në zonën e gjerë.

► Fig.26

Kur e ulni makinerinë, zhbllokoni tokëzën e rripit të mesit, dhe më pas uleni makinerinë me ngadalë.

► Fig.27: 1. Tokëza

## MIRËMBAJTJA

**⚠ KUJDES:** Sigurohuni gjithmonë që makineria të jetë fikur dhe që kutia e baterisë të jetë hequr përpara se të përpiqeni të kryeni kontroll apo mirëmbajtje.

Për të ruajtur SIGURINË dhe QËNDRUESHMËRINË, riparimet dhe çdo mirëmbajtje apo rregullim tjetër duhen kryer nga qendrat e autorizuar të shërbimit ose të shërbimit të fabrikës të Makita-s, duke përdorur gjithnjë pjesë këmbimi të Makita-s.

## Pastrimi i makinerisë

**VINI RE:** Mos përdorni kurrë benzinë, benzinë pastrimi, hollues, alkoool dhe të ngjashme. Mund të shkaktoni çngjyrosje, deformime ose krisje.

Pastrojeni makinerinë duke e fshirë pluhurin me një leckë të thatë ose me një të njomur me ujë me sapun dhe të shtrydhur.

Hiqni pluhurin apo papastërtitë nga hyrja e thithjes.

► Fig.28: 1. Foleja e thithjes

## Ruajtja

**VINI RE:** Sigurohuni që të mbyllni kapakun e prizës përpara magazinimit. Nëse kapaku i prizës është i hapur ose jo i mbyllur plotësisht, në makineri mund të hyjë pluhur dhe të shkaktojë avari.

Përpara se ta ruani makinerinë, hiqni pinën nga priza dhe kryeni mirëmbajtjen e plotë. Ruajeni makinerinë në një vend larg fëmijëve dhe mos e ekspozoni ndaj lagështisë, shiut apo dritës së drejtpërdrejtë të diellit. Mund ta lidhni rripin e tubit në makineri sipas figurës për ta mbajtur tubin të ngritur.

► Fig.29: 1. Foleja 2. Kapaku i prizës 3. Banda



# NDREQJA E DEFEKTEVE

Përpara se të kërkonti riparime, bëni fillimisht një kontroll nga ana juaj. Nëse zbuloni ndonjë problem që nuk shpjegohet në manual, mos u përipiqi ta çmontoni makinerinë. Përkundrazi, drejtojuni qendrave të autorizuara të shërbimit Makita, duke përdorur gjithmonë pjesë këmbimi Makita për riparimet.

| Gjendja anormale  | Shkaku i mundshëm (keqfunksionimi)           | Zgjidhja   |
|---|--|--|
| Motori nuk punon.                                       | Bateria nuk është instaluar.                 | Instaloni baterinë.  |
|   | Problem me baterinë (nën tension)            | Rikarikoni baterinë. Nëse rikarikimi nuk është efikas, zëvendësoni baterinë.           |
|   | Sistemi i lëvizjes nuk funksionon mirë.      | Kërkojini qendrës lokale të autorizuar të shërbimit që ta riparojë.                    |
| Motori ndali punën pas një përdorimi të vogël.          | Niveli i karikimit të baterisë është i ulët. | Rikarikoni baterinë. Nëse rikarikimi nuk është efikas, zëvendësoni baterinë.           |
|   | Mbinxehja.                                   | Ndaloni përdorimin e makinerisë dhe lëreni të ftohet.                                  |
| Makineria nuk arrin shpejtësinë maksimale.              | Bateria nuk është instaluar mirë.            | Instaloni baterinë siç përshkruhet në këtë manual.                                     |
|   | Fuqia e baterisë bie.                        | Rikarikoni baterinë. Nëse rikarikimi nuk është efikas, zëvendësoni baterinë.           |
|   | Sistemi i lëvizjes nuk funksionon mirë.      | Kërkojini qendrës lokale të autorizuar të shërbimit që ta riparojë.                    |
| Dridhje jonormale:<br>⇒ ndalojeni menjëherë makinerinë! | Sistemi i lëvizjes nuk funksionon mirë.      | Kërkojini qendrës lokale të autorizuar të shërbimit që ta riparojë.                    |
| Motori nuk ndalon:<br>⇒ Hiqni menjëherë baterinë!       | Keqfunksionim elektrik ose elektronik.       | Hiqni baterinë dhe kërkojini qendrës lokale të autorizuar të shërbimit që ta riparojë. |

## AKSESORË OPSIONALË

**⚠️ KUIJDES:** Këta aksesorë ose shtojca rekomandohen për përdorim me produktin Makita të specifikuar në këtë manual. Përdorimi i aksesorëve apo i shtojcave të tjera mund të përbëjë rrezik lëndimi ndaj njerëzve. Aksesorët ose shtojcat përdorini vetëm për qëllimin e tyre të përcaktuar.

Nëse keni nevojë për më shumë të dhëna në lidhje me aksesorët, pyesni qendrën vendore të shërbimit të Makita-s.

- Grykëza zgjatuese
- Grykëza e shtypur
- Tubi përshtatës
- Bateri dhe ngarkues origjinal Makita

**SHËNIM:** Disa artikuj të listës mund të përfshihen në paketën e produktit si aksesorë standardë. Ato mund të ndryshojnë nga njëri shtet në tjetrin.

## СПЕЦИФИКАЦИИ

| Модел:                               |                             | UB002C                                 |
|--------------------------------------|-----------------------------|--|
| Технически възможности               | Дебит на въздуха            | 0 – 19,0 м <sup>3</sup> /мин           |
|                                      | Скорост на въздуха (средна) | 0 – 60,0 м/с                           |
|                                      | Скорост на въздуха (макс.)  | 0 – 71,7 м/с                           |
| Размери (Д x Ш x В)<br>(С накрайник) |                             | 1 368 мм x 694 мм x 715 мм             |
| Номинално напрежение                 |                             | Постоянно напрежение 36 V – 40 V макс. |
| Тегло нето                           |                             | 15,9 - 16,1 кг                         |
| Степен на защита                     |                             | IPX4                                   |

- Поради нашата непрекъсната научно-развойна дейност посочените тук спецификации могат да бъдат променени без предизвестие.
- Спецификациите може да са различни в различните държави.
- Теглото може да се различава в зависимост от принадлежностите(ите), включително акумулаторната батерия. Най-леката и най-тежката комбинация в съответствие с процедурата на ЕРТА 01/2014 са показани в таблицата.

## Приложим преносим захранващ модул

PDC1200

**⚠ ПРЕДУПРЕЖДЕНИЕ:** Използвайте само преносимите захранващи модули, посочени по-горе. Използването на други преносими захранващи модули може да причини нараняване и/или пожар.

## Символи

По-долу са описани символите, които може да се използват за тази машина. Задължително е да се запознаете с техните значения, преди да пристъпите към работа.

|  |   |
|--|---|
|  | Необходимо е особено внимание.                          |
|  | Прочетете ръководството за експлоатация.                |
|  | Дръжте ръцете си далеч от въртящите се части.           |
|  | Дългата коса може да се заплете и да възникне инцидент. |
|  | Дръжте страничните лица надалеч.                        |
|  | Носете предпазни средства за очите и ушите.             |
|  | Да не се излага на въздействието на влага.              |



Само за страни от ЕС  
Поради наличието на опасни компоненти в оборудването отпадъците от електрическо и електронно оборудване, акумулатори и батерии може да имат отрицателно въздействие върху околната среда и човешкото здраве. Не изхвърляйте електрически и електронни уреди или батерии с битовите отпадъци!

Съгласно Европейската директива за отпадъците от електрическо и електронно оборудване и акумулатори и батерии и отпадъци от акумулатори и батерии и нейното адаптиране към националното законодателство, отпадъците от електрическо и електронно оборудване, батерии и акумулатори трябва да се събират отделно и да се доставят до отделен събирателен пункт за отпадъци, функциониращ съгласно наредбите за опазване на околната среда.

Това е указано чрез символ на зачертана с кръст кофа на колелца, поставен върху оборудването.



Гарантирано ниво на звукова мощност съгласно директивата на ЕС за шумовите емисии на съоръжения, предназначени за употреба извън сградите.



Ниво на звукова мощност съгласно Регламента за управление на шума на Нов Южен Уелс, Австралия

## Предназначение

Машината е предназначена за издухване на прах.

## Относно това ръководство за експлоатация

Терминът „батерия“, или „акумулаторна батерия“ в това ръководство за експлоатация се отнася за „преносим захранващ модул“.

## Шум

Обичайното ниво на шума с тегловен коефициент А, определено съгласно EN50636-2-100:  
Ниво на звукова налягане ( $L_{pA}$ ): 80,9 dB(A)  
Коефициент на неопределеност (K): 2,0 dB(A)  
Ниво на звукова мощност ( $L_{WA}$ ): 95,5 dB (A)  
Коефициент на неопределеност (K): 1,7 dB(A)

**ЗАБЕЛЕЖКА:** Обявената(ите) стойност(и) на шумовите емисии е(са) измерена(и) в съответствие със стандартни методи за изпитване и може да се използва(т) за сравняване на инструменти.

**ЗАБЕЛЕЖКА:** Обявеното(ите) стойност(и) на шумови емисии може да се използва(т) също и за предварителна оценка на вредното въздействие.

**▲ ПРЕДУПРЕЖДЕНИЕ:** Използвайте предпазни средства за слуха.

**▲ ПРЕДУПРЕЖДЕНИЕ:** Нивото на шума при работа с електрически инструмент може да се различава от обявената(ите) стойност(и) в зависимост от начина на използване на инструмента, по-специално какъв детайл се обработва.

**▲ ПРЕДУПРЕЖДЕНИЕ:** Задължително определете предпазни мерки за защита на оператора въз основа на оценка на риска в реални работни условия (като се вземат предвид всички етапи на работния цикъл, като например момента на изключване на инструмента, работата на празен ход, както и времето на задействане).

## Вибрации

Общата стойност на вибрациите (сума от три осови вектора), определена съгласно EN50636-2-100:  
Работен режим: работа без товар  
Ниво на вибрациите ( $a_h$ ): 2,5  $m/s^2$  или по-малко  
Коефициент на неопределеност (K): 1,5  $m/s^2$

**ЗАБЕЛЕЖКА:** Обявената(ите) обща(и) стойност(и) на вибрациите е(са) измерена(и) в съответствие със стандартни методи за изпитване и може да се използва(т) за сравняване на инструменти.

**ЗАБЕЛЕЖКА:** Обявената(ите) обща(и) стойност(и) на вибрациите може да се използва(т) също и за предварителна оценка на вредното въздействие.

**▲ ПРЕДУПРЕЖДЕНИЕ:** Нивото на вибрациите при работа с електрически инструмент може да се различава от обявената(ите) стойност(и) в зависимост от начина на използване на инструмента, по-специално какъв детайл се обработва.

**▲ ПРЕДУПРЕЖДЕНИЕ:** Задължително определете предпазни мерки за защита на оператора въз основа на оценка на риска в реални работни условия (като се вземат предвид всички етапи на работния цикъл, като например момента на изключване на инструмента, работата на празен ход, както и времето на задействане).

## ЕО декларация за съответствие

### Само за европейските страни

ЕО декларацията за съответствие е включена като Анекс А към тази инструкция за употреба.

## ПРЕДУПРЕЖДЕНИЯ ЗА БЕЗОПАСНОСТ

### Общи предупреждения за безопасност при работа с електрически инструменти

**▲ ПРЕДУПРЕЖДЕНИЕ:** Прочетете всички предупреждения, инструкции, илюстрации и спецификации за безопасността, предоставени с този електрически инструмент. При неспазване на изброените по-долу инструкции има опасност от токов удар, пожар и/или тежко нараняване.

### Запазете всички предупреждения и инструкции за справка в бъдеще.

Терминът "електрически инструмент" в предупрежденията се отнася за вашия инструмент (с кабел за включване в мрежата) или работещ на батерии (безжичен) електрически инструмент.

### Инструкции за безопасност за акумулаторна въздуходувка тип раница

**▲ ПРЕДУПРЕЖДЕНИЕ:** Прочетете всички предупреждения за безопасност и всички инструкции. При неспазване на предупрежденията и инструкциите има опасност от токов удар, пожар и/или тежко нараняване.

### Запазете всички предупреждения и инструкции за справка в бъдеще.

#### Обучение

1. Прочетете инструкциите внимателно. Запознайте се с органите за управление и правилата за правилна експлоатация на въздуходувката.
2. Никога не допускайте деца, хора с намалени физически, сетивни или умствени способности или без нужния опит и познания, както и хора, непознати с тези инструкции за работа, да работят с въздуходувката. Местните закони може да предвиждат ограничения за възрастта на оператора.
3. Никога не работете с въздуходувката в близост до хора, особено деца, или домашни любимци.

4. Не забравяйте, че операторът/потребителят носи отговорност за инциденти или опасни ситуации с други лица или тяхната собственост.

#### Подготовка

1. Винаги носете масивни обувки и дълги панталони, когато работите с въздуходувката.
2. Не носете широки дрехи или бижута, които могат да бъдат захванати във входния отвор за въздух. Пазете дългите коси далече от входните отвори за въздух.
3. Когато използвате електрически инструменти, винаги носете защитни очила, за да предпазите очите си от нараняване. Очилата трябва да съответстват на ANSI Z87.1 в САЩ, EN 166 в Европа или AS/NZS 1336 в Австралия/Нова Зеландия. Освен това, в Австралия/Нова Зеландия има законово изискване за носене на маска за защита на лицето.

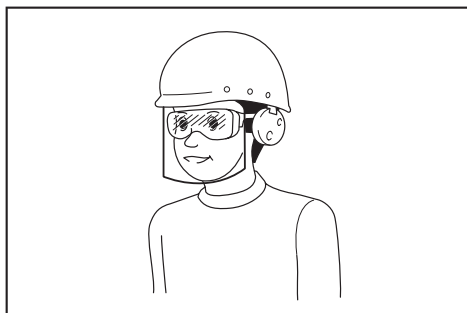

Работодателят е длъжен да наложи използването на подходящи предпазни средства от операторите на инструментите и всички лица, намиращи се непосредствено в работната зона.

4. За да се предотврати раздразване, предизвикано от праха, се препоръчва да се носи маска за лице.
5. При работа с машината винаги носете неплъзгащи се и защитни обувки. Нехлъзгащите се затворени защитни ботуши и обувки намаляват риска от нараняване.

#### Работа

1. Изключете въздуходувката и махнете акумулаторната батерия, уверете се, че всички движещи се части са напълно неподвижни
  - винаги когато оставяте въздуходувката.
  - преди почистване на задръствания.
  - преди проверка, почистване или работа по въздуходувката.
  - ако въздуходувката започне да вибрира необичайно.
2. Работете с въздуходувката само на дневна светлина или на добро изкуствено осветление.
3. Не се пресягайте, стъпвайте здраво и пазете равновесие през цялото време.
4. Винаги стъпвайте стабилно, когато сте на наклон.
5. Ходете, никога не тичайте.

6. Поддържайте всички входни отвори за охлаждащ въздух без замърсявания.
7. Никога не издухвайте замърсяванията по посока на околните.
8. Работете с въздуходувката в препоръчвана позиция и върху твърда повърхност.
9. Не работете с въздуходувката на високо.
10. Когато използвате въздуходувката, никога не насочвайте крайника към човек, намиращ се в близост.
11. Никога не запушвайте смукателния отвор и/или отвора за издухване.
  - Когато работите в запрашена зона, внимавайте да не запушите смукателния отвор или отвора за издухване с прах или замърсявания.
  - Не използвайте крайници, които не са предоставени от Makita.
  - Не използвайте въздуходувката за надуване на топки, гумена лодка или подобни предмети.
12. Не работете с въздуходувката в близост до прозорци и подобни.
13. Препоръчва се с въздуходувката да се работи само в подходящата част от денонощието – не рано сутрин или късно през нощта, когато няма да пречи на другите хора.
14. Препоръчва се преди издухването да се използват гребла и метли, за да се освободят замърсяванията.
15. Препоръчително е да използвате дългия крайник, така че въздушната струя да може да работи в близост до земята.
16. Ако въздуходувката се удари в чужди предмети или започне да издава необичаен шум или вибрира, веднага изключете въздуходувката, за да я спрете. Извадете акумулаторната батерия от въздуходувката и проверете въздуходувката за наличие на повреди, преди да я включите отново и да работите с нея. Ако въздуходувката е повредена, обърнете се към упълномощените сервизни центрове на Makita за ремонт.
17. Не поставяйте пръстите си или други предмети в смукателния отвор или в отвора за издухване.
18. Не допускайте неволно стартиране. Уверете се, че превключвателят е в изключено положение, преди да поставите акумулаторната батерия, когато вземате или носите въздуходувката. Носенето на въздуходувката, докато пръстът ви е върху превключвателя, или включването на захранването на въздуходувката, когато превключвателят е задействан, е предпоставка за нещастни случаи.
19. Никога не издухвайте опасни материали, като гвоздеи, парчета стъкло или остри предмети.
20. Не работете с въздуходувката в близост до леснозапалими материали.
21. Избягвайте да работите с въздуходувката продължително време при ниски температури.

22. Не използвайте машината, когато има риск от светкавици.
23. Когато използвате машината на глинеста почва, мокър склон или хлъзгава повърхност, внимавайте къде стъпвате.
24. Не използвайте машината в лошо време с ограничена видимост. В противен случай това може да доведе до падане или неправилна работа поради намалена видимост.
25. Не потапяйте машината в локви.
26. Не оставяйте машината без наблюдение на открито под дъжда.
27. Не използвайте машината в сняг.
28. По време на работа дръжте кабела далеч от препятствия. Захванатият от препятствия кабел може да причини сериозно нараняване.

#### Техническа поддръжка и съхранение

1. За да сте сигурни, че въздуходувката е в добро работно състояние, поддържайте всички гайки, болтове и винтове здраво затегнати.
2. Ако частите са износени или повредени, заменете ги с части, предоставени от Makita.
3. Съхранявайте въздуходувката на сухо място, недостъпно за деца.
4. Когато спирате въздуходувката, за да извършите проверка, обслужване, съхранение или да смените принадлежност, изключвайте я и се уверявайте, че всички движещи се части са спрели напълно, след което изваждайте акумулаторната батерия. Преди да работите по въздуходувката, оставете я да се охлади. Извършвайте грижливо техническата поддръжка на въздуходувката и я пазете чиста.
5. Винаги оставяйте въздуходувката да се охлади, преди да я приберете.
6. Не излагайте въздуходувката на дъжд. Съхранявайте въздуходувката на закрито.
7. Когато повдигате въздуходувката, не забравяйте да сгнетете коленете си и внимавайте да не нараните гърба си.
8. Когато миете машината, не оставяйте водата да влезе в електрическия механизъм, например в батерията, двигателя и изводите.
9. Когато съхранявате машината, избягвайте пряката слънчева светлина и дъжд и я съхранявайте на място, което не е горещо или влажно.
10. Когато носите машината, дръжте я здраво, като хванете дръжката на машината.
11. Когато носите машината, внимавайте кабелът да не се закачи на препятствия.

#### Ползване и грижа за акумулаторните батерии

1. Презареждайте само със зарядното устройство, което е посочено от производителя. Зарядно устройство, което е подходящо за едни акумулаторни батерии, може да създаде риск от пожар, ако се използва с други акумулаторни батерии.

2. Използвайте електрическите инструменти само с акумулаторни батерии, конкретно предназначени за тях. Използването на други акумулаторни батерии може да създаде риск от нараняване и пожар.
3. Когато акумулаторните батерии не се използват, ги дръжте далеч от други метални предмети като кламери, монети, ключове, пирони, винтове или други дребни такива, които могат да дадат някъсо изводите им. Закъсяването на изводите на акумулаторна батерия може да предизвика изгаряния или пожар.
4. При грубо манипулиране е възможно изхвърляне на течност от батериите; избягвайте контакт с тях. При случайно докосване изплакнете с вода. Ако течност попадне в очите, потърсете допълнително и медицинска помощ. Изхвърлената от батерията течност може да предизвика възпаления или изгаряния.
5. Не използвайте батерията или инструмента, който е повреден или променен. Повредените или променените батерии могат да проявяват непредвидимо поведение, което може да доведе до пожар, експлозия или опасност от нараняване.
6. Не излагайте батерията или инструмента на огън или прекомерна температура. Излагането на огън или температура над 130°C може да доведе до експлозия.
7. Спазвайте всички инструкции за зареждане и не зареждайте батерията или инструмента извън диапазона на температура, посочен в инструкциите. Неправилното зареждане или при температура извън посочения диапазон може да доведе до повреда на батерията и да повиши опасността от пожар.

#### Безопасност при работа с електрически ток и акумулаторната батерия

1. Не изхвърляйте акумулаторната(ите) батерия(и) в огън. Клетките на батерията могат да експлодират. Проверете местните разпоредби за евентуални специални инструкции за унищожаване.
2. Не отваряйте или повреждайте акумулаторната батерия(и). Изтичащият електролит има разяждащо действие и може да увреди очите или кожата. Може да бъде токсичен при поглъщане.
3. Не зареждайте батерията под дъжд или на влажни места.
4. Не зареждайте акумулаторната батерия на открито.
5. Не хващайте зарядното устройство, включително щепсела и изводите му, с мокри ръце.
6. Не сменяйте батерията с мокри ръце.
7. Не сменяйте батерията, когато вали.
8. Не мокрете клемите на батерията с течности, например с вода, и не потапяйте батерията. Не оставяйте батерията под дъжда и не зареждайте, не използвайте и не съхранявайте батерията на влажно или мокро място. Ако клемата се намокри или в батерията попадне течност, може да се получи късо съединение и съществува риск от прегряване, пожар или експлозия.

9. След като извадите батерията от машината или зарядното устройство, я приберете за съхраняване на сухо място.
10. Ако акумулаторната батерия се намокри, изотчете водата от нея и след това я избършете със суха кърпа. Оставете акумулаторната батерия да изсъхне напълно на сухо място, преди да я използвате.

#### Сервизно обслужване

1. Дайте вашия електрически инструмент за сервизно обслужване от квалифициран техник, който ползва само оригинални резервни части. Така ще осигурите поддържането на безопасността на електрическия инструмент.
2. Никога не обслужвайте повредени батерии. Обслужването на батерии трябва да се извършва само от производителя или упълномощени фирми за обслужване.

## ЗАПАЗЕТЕ НАСТОЯЩИТЕ ИНСТРУКЦИИ.

**▲ ПРЕДУПРЕЖДЕНИЕ:** НЕ позволявайте комфорта от познването на продукта (придобит при дългата му употреба) да замени стриктното спазване на правилата за безопасност за въпросния продукт.

**НЕПРАВИЛНАТА УПОТРЕБА** и неспазването на правилата за безопасност, посочени в настоящото ръководство за експлоатация, може да доведе до тежки наранявания.

### Важни инструкции за безопасност за акумулаторната батерия

1. Преди да използвате акумулаторната батерия, прочетете всички инструкции и предупредителни маркировки на (1) зарядното устройство за батериите, (2) за батериите и (3) за използващия батериите продукт.
2. Не разглобявайте и не променяйте акумулаторната батерия. Това може да предизвика пожар, прегряване или взрив.
3. Ако мощността на машината намалее много, веднага спрете да работите. Това може да доведе до риск от прегряване, до възможни изгаряния и даже до експлозии.
4. Ако в очите ви попадне електролит, изплакнете ги с чиста вода и веднага потърсете лекарска помощ. Това може да доведе до загуба на зрението ви.
5. Не давайте на въсо акумулаторните батерии:
  - (1) Не докосвайте клемите с проводими материали.
  - (2) Избягвайте съхраняването на акумулаторните батерии в контейнер с други метални предмети като пирони, монети и други подобни.
  - (3) Не излагайте акумулаторните батерии на вода или дъжд.
 Закъсяването на акумулаторна батерия може да доведе до протичане на много силен ток, до прегряване, до възможни изгаряния и даже до разпадане на батерията.
6. Не съхранявайте и не използвайте инструмента и акумулаторните батерии на места, където температурата може да достигне или надмине 50 °C (122 °F).
7. Не изгаряйте акумулаторните батерии даже и ако те са сериозно повредени или напълно износени. Акумулаторната батерия може да експлодира в огън.
8. Не забивайте пирони, не режете, не смачкавайте, не хвърляйте, не изпускайте и не удяряйте в твърд предмет акумулаторната батерия. Това поведение може да предизвика пожар, прегряване или взрив.
9. Не използвайте повредени акумулаторни батерии.
10. Съдържащите се литиево-йонни акумулаторни батерии са обект на изискванията на законодателството за опасни стоки. При търговски превози, напр. от трети страни, спедитори, трябва да се спазват специални изисквания за опаковане и етикетироване. За подготовка на артикула, който трябва да бъде изпратен, е необходима консултация с експерт по опасните материали. Моля, спазвайте и евентуално по-подробните национални разпоредби. Запелете с лента или покрийте откритите контакти и опаковайте акумулаторната батерия по такъв начин, че да не може да се премества в опаковката.
11. При изхвърляне на акумулаторната батерия я извадете от инструмента и я изхвърлете на подходящо място. Спазвайте местните разпоредби за изхвърляне на акумулаторни батерии.
12. Използвайте батериите само с продуктите, определени от Makita. Поставянето на батериите към неподобрени продукти може да предизвика пожар, прегряване, взрив или изтичане на електролит.
13. Ако инструментът няма да се използва продължително време, батерията трябва да се извади от него.
14. По време на и след употреба акумулаторната батерия може да поеме топлина, която може да причини изгаряния или нискотемпературни изгаряния. Внимавайте, когато боравите с горещите акумулаторни батерии.
15. Не докосвайте клемата на инструмента веднага след употреба, тъй като е възможно да е достатъчно нагрята, за да предизвика изгаряния.
16. Не позволявайте стружки, прах или почва да полепват по клемите, отворите и каналите на акумулаторната батерия. Това може да причини загаряване, възникване на пожар, избухване и повреда на инструмента или акумулаторната батерия, което да доведе до изгаряния или телесни наранявания.
17. Освен ако инструментът поддържа използването в близост до високоволтови електропроводи, не използвайте акумулаторната батерия близо до високоволтови електропроводи. Това може да доведе до неизправност или повреда на инструмента или акумулаторната батерия.
18. Пазете батерията от деца.

## ЗАПАЗЕТЕ НАСТОЯЩИТЕ ИНСТРУКЦИИ.

**⚠ ВНИМАНИЕ:** Използвайте само оригинални акумулаторни батерии на Makita. При използване на различни от акумулаторните батерии на Makita или стари акумулаторни батерии може да се получи пръскане на акумулаторната батерия, което да доведе до пожар, нараняване или повреда. Това също ще анулира гаранцията на Makita за инструмента и зарядното устройство Makita.

## Съвети за поддържане на максимално дълъг живот на акумулаторните батерии

1. Зареждайте акумулаторните батерии, преди те да са се разрешили напълно. Когато забележите, че мощността на инструмента намалява, винаги спирайте работата с инструмента и заредете акумулаторната батерия.
2. Никога не презареждайте напълно заредена акумулаторна батерия. Презарядът скъсява експлоатационния живот на батерията.
3. Зареждайте акумулаторната батерия при стайна температура от 10 °C – 40 °C (50 °F – 104 °F). Оставете загрятите акумулаторни батерии да се охладят, преди да ги зареждате.
4. Когато не използвате акумулаторната батерия, извадете я от инструмента или зарядното устройство.
5. Заредете акумулаторната батерия, ако не сте го използвали дълъг период от време (повече от шест месеца).

## СГЛОБЯВАНЕ

**⚠ ВНИМАНИЕ:** Преди да извършвате каквато и да е работа по машината, винаги изключвайте машината и изваждайте акумулаторната батерия.

### Сглобяване на тръбите на въздуходувката

1. Разхлабете притискателния винт.  
▶ **Фиг.1:** 1. Притискателен винт
2. Монтирайте дръжката за управление към въртящата се тръба и затегнете притискателния винт.  
▶ **Фиг.2:** 1. Дръжка за управление 2. Въртяща се тръба 3. Притискателен винт

**БЕЛЕЖКА:** Внимавайте да не усучете кабела на дръжката за управление, когато прикрепите дръжката за управление към въртящата се тръба.

3. Разхлабете винта на скобата за маркуч и след това прикрепете скобата за маркуч към гъвкавата тръба. Прикрепете въртящата се тръба към гъвкавата тръба и след това затегнете винта на скобата за маркуч.  
▶ **Фиг.3:** 1. Въртяща се тръба 2. Скоба за маркуч 3. Гъвкава тръба

4. Разхлабете винта на скобата за маркуч и след това прикрепете скобата за маркуч към гъвкавата тръба. Прикрепете гъвкавата тръба към коляното и след това затегнете винта на скобата за маркуч.  
▶ **Фиг.4:** 1. Гъвкава тръба 2. Скоба за маркуч 3. Коляно

**БЕЛЕЖКА:** Уверете се, че винтовете на скобите за маркуч са обърнати по посоката, показана на фигурата.  
▶ **Фиг.5:** 1. Винт

5. Пристегнете кабела за управление към държачите за кабела.  
▶ **Фиг.6:** 1. Държач за кабела 2. Кабел за управление

**БЕЛЕЖКА:** Уверете се, че кабелът за управление е здраво закрепен към държачите за кабела.

## Монтиране на накрайника

Подравнете триъгълния знак на накрайника с този на въртящата се тръба, след това прикрепете накрайника към въртящата се тръба и завъртете накрайника до заключването му на място.  
▶ **Фиг.7:** 1. Триъгълен знак 2. Накрайник 3. Въртяща се тръба

За да отстраните накрайника, изпълнете процедурата по монтиране в обратен ред.

**ЗАБЕЛЕЖКА:** Дължината на дюзата може да се променя чрез движение, както е показано на фигурата.

- ▶ **Фиг.8:** 1. Накрайник 2. Въртяща се тръба

## Поставяне на плоския или удължителния накрайник

### Допълнителна принадлежност

**ЗАБЕЛЕЖКА:** Ако накрайникът е монтиран, свалете го, преди да монтирате адаптерната тръба.

1. Подравнете триъгълния знак на адаптерната тръба с този на въртящата се тръба, след това прикрепете адаптерната тръба към въртящата се тръба и я завъртете до заключването ѝ на място.  
▶ **Фиг.9:** 1. Триъгълен знак 2. Адаптерна тръба 3. Въртяща се тръба
2. Подравнете триъгълния знак на плоския накрайник или удължителния накрайник с този на адаптерната тръба, след това прикрепете плоския накрайник или удължителния накрайник към адаптерната тръба и го завъртете до заключването му на място.  
▶ **Фиг.10:** 1. Плосък накрайник 2. Удължителен накрайник 3. Адаптерна тръба 4. Триъгълен знак

За да отстраните адаптерната тръба плоския накрайник или удължителния накрайник, изпълнете процедурата в обратен ред.

## Регулиране на колана и ремъка за рамо

1. Сложете машината на гърба си, след това закопчайте катарамата на колана и коригирайте дължината на колана.  
▶ Фиг.11: 1. Катарамата
2. Коригирайте дължината на ремъците за рамо.  
▶ Фиг.12: 1. Ремък за рамо

## Регулиране на позицията на лоста за управление

- Разхлабете притискателния винт. Преместете дръжката за управление по дължината на въртящата се тръба до най-удобната позиция и след това затегнете притискателния винт.
- ▶ Фиг.13: 1. Дръжка за управление 2. Въртяща се тръба 3. Притискателен винт

## ОПИСАНИЕ НА ФУНКЦИИТЕ

**ВНИМАНИЕ:** Винаги проверявайте дали машината е изключена и дали акумулаторната батерия е извадена, преди да регулирате или проверявате дадена функция на машината.

## Монтиране и отстраняване на преносим захранващ модул

**ВНИМАНИЕ:** Винаги изключвайте машината преди монтиране или отстраняване на преносимия захранващ модул.

**ВНИМАНИЕ:** Дръжте здраво машината и преносимия захранващ модул, когато монтирате или отстранявате преносимия захранващ модул. Ако не ги държите, те могат да се изплъзнат от ръцете ви и машината и преносимия захранващ модул може да се повредят или да предизвикат нараняване.

**ВНИМАНИЕ:** Уверете се, че преносимият захранващ модул е надеждно монтиран на машината. В противен случай акумулаторната батерия може да изпадне случайно от машината, да Ви нарани или да нарани някого около Вас.

**ВНИМАНИЕ:** Преди да работите с машината, уверете се, че кабелът е надеждно закрепен към държачите за кабели и че гнездото е поставено докрай в щекера.

1. Изтеглете кабели в посоката, показана на фигурата. Когато издърпвате кабели, уверете се, че поставяте кабели в държачите така, както е показано на фигурата.  
▶ Фиг.14: 1. Кабел 2. Държач
2. Монтирайте преносимия захранващ модул към машината, както е показано на фигурата.  
▶ Фиг.15: 1. Преносим захранващ модул

**ВНИМАНИЕ:** Внимавайте да не прищипете пръстите или палците си между преносимия захранващ модул и машината, когато монтирате преносимия захранващ модул.

**ВНИМАНИЕ:** Уверете се, че преносимият захранващ модул е надеждно закрепен към машината. В противен случай преносимият захранващ модул може да падне, когато поставяте или използвате машината, и това може да причини нараняване. В случай че виждате червения индикатор, както е показано на фигурата, това означава, че преносимият захранващ модул не е фиксиран напълно на мястото си.  
▶ Фиг.16: 1. Червен индикатор

**ВНИМАНИЕ:** Когато сваляте преносимият захранващ модул, натиснете фиксиращия бутон, като същевременно здраво държите ръкохватката.  
▶ Фиг.17: 1. Ръкохватка 2. Фиксиращ бутон

3. Прикрепете кабели към държачите за кабели, както е показано на фигурата.  
▶ Фиг.18: 1. Държач за кабели 2. Кабел
4. Отворете капачето на щекера, след това подравнете стрелката върху гнездото с тази върху машината и поставете гнездото в щекера.  
▶ Фиг.19: 1. Капаче на щекера 2. Гнездо

**БЕЛЕЖКА:** Не натискайте гнездото със сила. Ако гнездото не може да бъде лесно вмъкнато, не е било поставено правилно.



**БЕЛЕЖКА:** Когато разединявате гнездото от щекера, не дръжте кабела, а гнездото. В противен случай кабелът може да се повреди и да предизвика неизправност на машината.

За да извадите преносимия захранващ модул, изпълнете процедурата в обратен ред.

## Индикация на оставащия капацитет на акумулаторната батерия

- ▶ Фиг.20: 1. Индикатор за батерията 2. Бутон за проверка

Натиснете бутона за проверка за показване на оставащия капацитет на акумулаторната батерия.

| Състояние на индикатора на акумулаторната батерия  |   |  | Оставащ капацитет на акумулаторната батерия |
|--|---|--|---|
|  Вкл. |  Изкл. |  Мига |   |
|       |   |  | 50% до 100%                                 |
|       |   |  | 20% до 50%                                  |
|       |   |  | 0% до 20%                                   |



**ЗАБЕЛЕЖКА:** Светлинният индикатор за оставащия капацитет на акумулаторната батерия е само за ориентир. Действителният капацитет на акумулаторната батерия може да се различава в зависимост от условията на употреба или околната температура.

**ЗАБЕЛЕЖКА:** Когато машината работи, светлинният индикатор не свети дори ако натиснете бутона за проверка.

**ЗАБЕЛЕЖКА:** Лампата автоматично изгасва след няколко секунди.

## Система за защита на машината/ акумулаторната батерия

Машината е снабдена със система за защита на машината/акумулаторната батерия. Тази система автоматично прекъсва захранването към електромотора, за да осигури по-дълъг живот на машината и акумулаторната батерия. Машината ще спре автоматично по време на работа, ако тя или батерията се намират в едно от следните състояния:

### Защита срещу претоварване

Когато с батерията се работи по начин, който я принуждава да консумира необичайно много ток, машината автоматично спира и главният светлинен индикатор за захранване започва да мига в зелено. В този случай изключете машината и преустановете приложението, което я претоварва. След това включете машината за повторно стартиране.

**ЗАБЕЛЕЖКА:** Главният светлинен индикатор за захранването също мига в зелено и машината автоматично спира, ако тя се използва непрекъснато продължително време. В този случай освободете пусковия прекъсвач и върнете лоста за управление докрай, и след това го издърпайте, за да рестартирате инструмента.

### Защита срещу прегряване

Ако машината или акумулаторната батерия прегреят, машината автоматично спира да работи и главният светлинен индикатор за захранването започва да мига в червено. В този случай оставете машината и акумулаторната батерия да изстинат, преди да включите машината отново.

**ЗАБЕЛЕЖКА:** Главният светлинен индикатор за захранването мига в червено, когато батерията е прегряла.

### Защита срещу прекомерно разреждане

Когато капацитетът на акумулаторната батерия не е достатъчен, машината автоматично спира да работи и главният светлинен индикатор за захранването започва да мига в червено. В такъв случай извадете батерията от машината и я заредете или я сменете с напълно заредена.

## Защита срещу други причини

Предпазната система е предназначена и за други причини, които може да повредят машината, и позволява автоматичното спиране на машината. Изпълнете всички следващи стъпки, за да отстраните причините, когато машината е прекъснала временно или спре по време на работа.

1. Изключете машината и след това отново я включете.
2. Заредете батерията(ите) или я/ги заменете със заредена(и) батерия(и).
3. Оставете машината и батерията(ите) да изстинат.

Ако не бъде постигнато подобрение чрез връщане на предпазната система в изходно положение, се свържете с местния сервизен център на Makita.

**БЕЛЕЖКА:** Ако машината спре поради причина, която не е описана по-горе, вижте раздела за отстраняване на неизправности.

## Главен превключвател за захранването

**▲ПРЕДУПРЕЖДЕНИЕ:** Винаги изключвайте главния превключвател на захранването, когато не го използвате.

За да включите машината, натиснете главния превключвател на захранването. За да го изключите, натиснете отново главния превключвател на захранването.

► **Фиг.21:** 1. Главен светлинен индикатор за захранването 2. Главен превключвател за захранването

**ЗАБЕЛЕЖКА:** Машината използва функцията за автоматично изключване на захранването. За да се избегне неволно стартиране, главният превключвател на захранването ще се изключи автоматично, когато машината не работи за определен период от време след включване на главния превключвател на захранването.

**ЗАБЕЛЕЖКА:** Ако главният светлинен индикатор за захранването светне в червено или мига в червено, направете справка в инструкциите за системата за защита на машината/батерията.

## Включване

**▲ПРЕДУПРЕЖДЕНИЕ:** Преди да монтирате преносимия захранващ модул към машината, винаги проверявайте дали пусковият прекъсвач работи нормално и се връща в положение „OFF“ (ИЗКЛ.) при отпускането му.

За да включите машината, трябва само да натиснете пусковия прекъсвач. Скоростта се увеличава чрез увеличаване на натиска върху пусковия прекъсвач. За спиране отпуснете пусковия прекъсвач.

► **Фиг.22:** 1. Пусков прекъсвач

## Функция за плавно управление

Функцията за плавно управление позволява на оператора да поддържа постоянна скорост, без да се дърпа лостът на спусъка. За да увеличите скоростта, завъртете напред лоста за управление. За да намалите скоростта, завъртете назад лоста за управление.

► **Фиг.23:** 1. Лост за управление

## Електронна функция

Машината е оборудвана с електронна функция за лесно управление.

- Управление за постоянни обороти  
Функцията за управление на оборотите гарантира постоянна скорост на въртене, независимо от натоварването.

## Функция за предотвратяване на случайно включване

Когато включите машината при задействан пусков прекъсвач, машината не се стартира и главният светлинен индикатор за захранването мига в зелено. За да включите машината, първо освободете пусковия прекъсвач и върнете лоста за управление докрай и след това включете машината.

## Експлоатация

**⚠ВНИМАНИЕ:** Когато поставяте машината на гърба си, поставяйте ремъците за рамо на двете си рамена. В противен случай машината може да падне, когато я поставяте на гърба си или използвате машината, и това може да причини нараняване.

**⚠ВНИМАНИЕ:** Когато поставяте машината, поставяйте я на гърба си. В противен случай машината може да падне по време на работа и да причини нараняване.

**⚠ВНИМАНИЕ:** Не поставяйте машината на земята, докато работи. През смукателния отвор може да влязат пясък или прах и да причинят неизправност или нараняване.

1. Натиснете бутона за захранването на преносимия захранващ модул. Главният светлинен индикатор за захранването ще светне.

► **Фиг.24:** 1. Бутон за захранването 2. Главен светлинен индикатор за захранването

2. Сложете ремъка за рамо на машината и заключете катарамата на колана.

3. Натиснете главния превключвател на захранването, за да включите машината.

Машината е готова за работа. Машината ще сработи, когато издърпате пусковия прекъсвач.

► **Фиг.25:** 1. Главен превключвател за захранването

Дръжте дръжката за управление здраво и извършвайте издухването, като я движите бавно. Когато извършвате издухване около сграда, голям камък или автомобил, насочвайте крайника настрани от тях. Когато работите в ъгъл, започнете от него и след това се преместете в широката зона.

► **Фиг.26**

Когато сваляте машината от гърба си, разкопчайте катарамата на колана и след това бавно сваляте машината.

► **Фиг.27:** 1. Катарамата

## ПОДДРЪЖКА

**⚠ВНИМАНИЕ:** Преди да пристъпите към проверки или поддръжка на машината, винаги проверявайте дали е изключена и акумулаторната батерия е извадена.

За да се поддържа БЕЗОПАСНОСТТА и НАДЕЖНОСТТА на продукта, ремонтите, поддръжката или регулирането трябва да се извършват от упълномощен сервиз или фабрични сервизни центрове на Makita, като винаги трябва да използвате резервни части от Makita.

## Почистване на машината

**БЕЛЕЖКА:** Не използвайте бензин, нафта, разреждател, спирт и др. подобни. Това може да причини обезцветяване, деформация или пукнатини.

Почиствайте машината, като избършете праха със суха кърпа или с кърпа, напоена с вода и миещ препарат и изстискана.

Отстранявайте прахта или замърсяванията от смукателния отвор.

► **Фиг.28:** 1. Смукателен отвор

## Съхранение

**БЕЛЕЖКА:** Уверете се, че сте затворили капачето на щекера преди съхранение. Ако капачето на щекера е отворено или не е затворено напълно, в машината може да попадне прах и да причини неизправност на машината.

Преди да съхранявате машината издърпайте гнездото от щекера и извършете пълна поддръжка. Съхранявайте машината извън обсега на деца и по такъв начин, че да не е изложена на влага, дъжд или пряка слънчева светлина.

Можете да свържете лентата на тръбата към машината, както е показано на фигурата, за да изправите тръбата.

► **Фиг.29:** 1. Гнездо 2. Капаче на щекера 3. Лента

# ОТСТРАНЯВАНЕ НА НЕИЗПРАВНОСТИ

Преди да заявите ремонт, сами извършете проверка. Ако откриете проблем, който не е обяснен в ръководството, не се опитвайте да демонтирате машината. Вместо това го занесете в някой от оторизирани сервизи на Makita, които винаги използват за ремонтите резервни части от Makita.

| Състояние на неизправност  | Възможно причина (неизправност)                          | Мерки за отстраняване  |
|--|--|--|
| Двигателят не работи.  | Няма поставена батерия.                                  | Поставете батерията.   |
|  | Проблем с батерията (ниско напрежение)                   | Заредете акумулаторната батерия. Ако зареждането не е ефективно, сменете акумулаторната батерия.       |
|  | Задвижващата система не работи нормално.                 | Обърнете се към местния упълномощен сервиз за извършване на ремонт.                                    |
| След кратко използване, двигателят спира да работи.                      | Нивото на заряда на акумулатора е ниско.                 | Заредете акумулаторната батерия. Ако зареждането не е ефективно, сменете акумулаторната батерия.       |
|  | Прегряване.  | Спрете да използвате машината, за да може тя да се охлади.   |
| Машината не достига максималната скорост.                                | Акумулаторната батерия е инсталирана неправилно.         | Поставете батерията, както е описано в настоящото ръководство.   |
|  | Енергията на батерията спада.                            | Заредете акумулаторната батерия. Ако зареждането не е ефективно, сменете акумулаторната батерия.       |
|  | Задвижващата система не работи нормално.                 | Обърнете се към местния упълномощен сервиз за извършване на ремонт.                                    |
| Ненормални вибрации:<br>⇒ спрете веднага машината!                       | Задвижващата система не работи нормално.                 | Обърнете се към местния упълномощен сервиз за извършване на ремонт.                                    |
| Моторът не може да спре:<br>⇒ Незабавно извадете акумулаторната батерия! | Неизправност на електрическата или електронната система. | Свалете акумулаторната батерията и се обърнете към местния упълномощен сервиз за извършване на ремонт. |

## ДОПЪЛНИТЕЛНИ АКСЕСОАРИ

**⚠ ВНИМАНИЕ:** Препоръчва се използването на тези аксесоари или накрайници с Вашия продукт Makita, описан в настоящото ръководство. Използването на други аксесоари или накрайници може да доведе до опасност от телесни повреди. Използвайте съответните аксесоар или приспособление само по предназначение.

Ако имате нужда от помощ за повече подробности относно тези аксесоари, се обърнете към местния сервизен център на Makita.

- Удължителен накрайник
- Плосък накрайник
- Адаптерна тръба
- Оригинална акумулаторна батерия и зарядно устройство на Makita

**ЗАБЕЛЕЖКА:** Някои артикули от списъка може да са включени в комплекта на продукта като стандартни аксесоари. Те може да са различни в различните държави.

## SPECIFIKACIJE

|  |                          |                              |
|--|--------------------------|------------------------------|
| <b>Model:</b>                                    |                          | <b>UB002C</b>                |
| Kapaciteti                                       | Volumen zraka            | 0 – 19,0 m <sup>3</sup> /min |
|  | Brzina zraka (prosječna) | 0 – 60,0 m/s                 |
|  | Brzina zraka (maks.)     | 0 – 71,7 m/s                 |
| Dimenzije (D x Š x V)<br>(sa završnom mlaznicom) |                          | 1.368 mm x 694 mm x 715 mm   |
| Nazivni napon                                    |                          | DC 36 V – 40 V               |
| Neto težina                                      |                          | 15,9 - 16,1 kg               |
| Stupanj zaštite                                  |                          | IPX4                         |

- Zahvaljujući našem stalnom programu razvoja i istraživanja, navedene specifikacije podložne su promjenama bez obavijesti.
- Specifikacije mogu biti različite ovisno o zemlji.
- Težina se može razlikovati ovisno o opremi, uključujući baterijski uložak. Najlakša i najteža kombinacija, sukladno postupku EPTA 01/2014, prikazane su u nastavku.







### Odgovarajuće prijenosno napajanje

PDC1200

**⚠ UPOZORENJE:** Upotrebljavajte samo gore navedena prijenosna napajanja. Upotreba bilo koje druge vrste prijenosnog napajanja može prouzročiti ozljede i/ili požar.

### Simboli

U nastavku su prikazani simboli koji se upotrebljavaju za opremu. Prije korištenja provjerite jeste li razumjeli njihovo značenje.

|  |  |
|--|--|
|    | Potreban poseban oprez i pozornost.                      |
|   | Pročitajte priručnik s uputama.                          |
|  | Držite ruke podalje od dijelova koji se okreću.          |
|  | Duga kosa može dovesti do nezgode uslijed zapetljavanja. |
|  | Držite podalje od prolaznika.                            |
|  | Nosite zaštitu za oči i uši.                             |
|  | Nemojte izlagati vlagi.                                  |



Ni-MH  
Li-ion

Samo za države EU

Zbog prisutnosti opasnih komponenti u opremi, otpadna električna i elektronička oprema, akumulatori i baterije i mogu imati negativan učinak na okoliš i ljudsko zdravlje.

Nemojte odlagati električne i elektroničke uređaje ili baterije s ostalim kućanskim otpadom!

U skladu s Europskom direktivom o otpadnoj električnoj i elektroničkoj opremi, o akumulatorima i baterijama te o otpadnim akumulatorima i baterijama, i njenoj prilagodbi nacionalnim zakonima, otpadna električna oprema, baterije i akumulatori trebali bi se pohranjivati zasebno i isporučivati u odvojena sabirna mjesta za komunalni otpad, koja postupaju u skladu s uredbama o zaštiti okoliša.

To je naznačeno simbolom prekržižene kante za otpad na kotačima koja je postavljena na opremi.



Zajamčena razina jačine zvuka u skladu s Direktivom EU o emisiji buke u okoliš.



Razina jačine zvuka u skladu s Uredbom o kontroli buke u Australiji (Novi Južni Wales)

### Namjena

Stroj je namijenjen za otpuhivanje prašine.

### O ovom priručniku s uputama

Izraz „baterija“, „baterijski uložak“ ili „paket baterija“ u ovom priručniku s uputama odnosi se na „prijenosno napajanje“.

## Buka

Tipična jačina buke označena s A, određena sukladno EN50636-2-100:

Razina tlaka zvuka ( $L_{pA}$ ) : 80,9 dB (A)

Neodređenost (K): 2,0 dB (A)

Razina snage zvuka ( $L_{WA}$ ) : 95,5 dB (A)

Neodređenost (K): 1,7 dB (A)

**NAPOMENA:** Deklarirana vrijednost emisije buke izmjerena je prema standardnoj metodi testiranja i može se rabiti za usporedbu jednog alata s drugim.

**NAPOMENA:** Deklarirana vrijednost emisije buke također se može rabiti za preliminarnu procjenu izloženosti.

**▲ UPOZORENJE:** Nosite zaštitu za uši.

**▲ UPOZORENJE:** Emisija buke tijekom stvarnog korištenja električnog ručnog alata se može razlikovati od deklariranih vrijednosti emisije, ovisno o načinu na koji se alat rabi, posebice ovisno o tome kakav se izradak izrađuje.

**▲ UPOZORENJE:** Nemojte zaboraviti da identifikirate sigurnosne mjere zaštite rukovatelja koje se temelje na procjeni izloženosti u stvarnim uvjetima korištenja (uzimajući u obzir sve dijelove radnog ciklusa, poput vremena kada je alat isključen i kada on radi u praznom hodu, a također i vrijeme okidanja).

## Vibracija

Ukupna vrijednost vibracija (troosni vektorski zbir) izračunata u skladu s EN50636-2-100:

Način rada: pogon bez opterećenja

Emisija vibracija ( $a_h$ ) : 2,5 m/s<sup>2</sup> ili manje

Neodređenost (K): 1,5 m/s<sup>2</sup>

**NAPOMENA:** Deklarirana vrijednost ukupnih vibracija izmjerena je prema standardnoj metodi testiranja i može se rabiti za usporedbu jednog alata s drugim.

**NAPOMENA:** Deklarirana vrijednost ukupnih vibracija također se može rabiti za preliminarnu procjenu izloženosti.

**▲ UPOZORENJE:** Emisija vibracija tijekom stvarnog korištenja električnog ručnog alata se može razlikovati od deklariranih vrijednosti emisije, ovisno o načinu na koji se alat rabi, posebice ovisno o tome kakav se izradak izrađuje.

**▲ UPOZORENJE:** Nemojte zaboraviti da identifikirate sigurnosne mjere zaštite rukovatelja koje se temelje na procjeni izloženosti u stvarnim uvjetima korištenja (uzimajući u obzir sve dijelove radnog ciklusa, poput vremena kada je alat isključen i kada on radi u praznom hodu, a također i vrijeme okidanja).

## Izjava o sukladnosti EZ

*Samo za države članice Europske unije*

Izjava o sukladnosti EZ u privitku je Priloga A ovih uputa za upotrebu.

# SIGURNOSNA UPOZORENJA

## Opća sigurnosna upozorenja za električne ručne alate

**▲ UPOZORENJE:** Pročitajte sva sigurnosna upozorenja, upute, ilustracije i specifikacije priložene uz ovaj električni ručni alat. Nepridržavanje svih uputa navedenih u nastavku može rezultirati strujnim udarom, požarom i/ili ozbiljnim ozljedama.

## Sačuvajte sva upozorenja i upute radi kasnijeg korištenja.

Pojam „električni alat” u upozorenjima odnosi se na električni (kabelski) alat uključen u struju ili na bežične električne alate (na baterije).

## Sigurnosne upute za akumulatorski leđni ventilator

**▲ UPOZORENJE:** Pročitajte sva sigurnosna upozorenja i sve upute. Nepridržavanje upozorenja ili uputa može rezultirati strujnim udarom, požarom i/ili ozbiljnom ozljedom.

## Sačuvajte sva upozorenja i upute radi kasnijeg korištenja.

### Obuća

1. Pažljivo pročitajte upute. Upoznajte se s kontrolama i pravilnom upotrebom ventilatora.
2. Nikada nemojte dopustiti upotrebu ventilatora djeći, osobama sa smanjenim fizičkim, osjetilnim ili mentalnim sposobnostima ili s nedovoljnim iskustvom i znanjem ili osobama koje nisu upoznate s uputama za upotrebu ventilatora. Dob rukovatelja može biti ograničena lokalnim propisima.
3. Nikada ne rukuje ventilatorom dok su u blizini ljudi, osobito djeca ili kućni ljubimci.
4. Imajte na umu da je rukovatelj ili korisnik odgovoran za nesreće ili opasnosti koje se mogu dogoditi drugim ljudima ili njihovoj imovini.

### Priprema

1. Uvijek nosite čvrstu obuću i duge hlače dok rukujete ventilatorom.
2. Nemojte nositi široku odjeću ili nakit koji se može uvući u otvor za zrak. Držite dugu kosu dalje od otvora za zrak.
3. Uvijek nosite zaštitne naočale kako biste zaštitili oči od ozljeđivanja električnim uređajima. Naočale moraju biti u skladu s normom ANSI Z87.1 u SAD-u, EN 166 u Europi ili AS/NZS 1336 u Australiji/Novom Zelandu. U Australiji/Novom Zelandu također je zakonski propisano nošenje maske za lice radi zaštite lica.

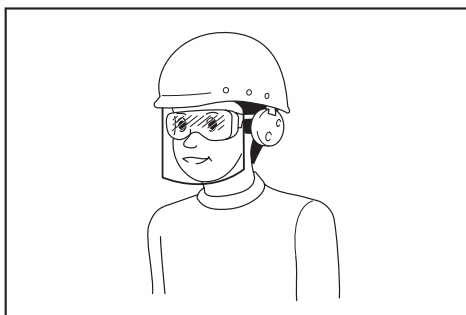

Poslodavac je odgovoran za provedbu mjere obveznog nošenja zaštitne opreme za rukovatelje i druge osobe u neposrednom radnom okruženju pri rukovanju alatom.

4. Preporučuje se nošenje maske za lice radi sprječavanja iritacije prašinom.
5. Tijekom rada sa strojem uvijek nosite zaštitnu obuću s potplatima koji se ne klizaju. Protuklizne, zatvorene čizme umanjit će opasnost od ozljeda.

#### Rad

1. Isključite ventilator i izvadite baterijski uložak te provjerite jesu li se svi pomični dijelovi u potpunosti zaustavili u sljedećim situacijama:
  - svaki put kada se morate udaljiti od ventilatora
  - prije uklanjanja zapreka
  - prije provjere, čišćenja ili obavljanja zahvata na ventilatoru
  - ako ventilator počne neuobičajeno vibrirati.
2. Ventilatorom rukujte samo na danjem svjetlu ili pod dobrim umjetnim osvjetljenjem.
3. Nemojte se previše istezati i uvijek održavajte ravnotežu.
4. Uvijek održavajte stabilnost na nagibima.
5. Hodajte, nikada ne trčite.
6. Sve otvore za zrak za hlađenje držite podalje od ostataka.
7. Ostatke nikad ne otpuhujte u smjeru prolaznika.
8. Ventilatorom rukujte u preporučenom položaju i na čvrstim površinama.
9. Ne rukujte ventilatorom na visokim mjestima.
10. Nikada ne usmjeravajte mlaznicu prema osobama u blizini kad upotrebljavate ventilator.
11. Nikada nemojte blokirati otvor za usis i/ili izlaz ventilatora.
  - Pazite da otvor za usis ili izlaz ventilatora ne blokirate prašinom ili prljavštinom kad radite u prašnjavom području.
  - Ne upotrebljavajte druge mlaznice osim onih koje isporučuje Makita.
  - Ventilator nemojte upotrebljavati za napuhivanje lopti, gumenih čamaca ili sličnih predmeta.
12. Ventilator nemojte upotrebljavati blizu otvorenog prozora itd.
13. Preporučuje se upotreba ventilatora u prihvatljivo vrijeme – ne rano ujutro ili kasno navečer kada biste mogli smetati drugim ljudima.

14. Prije otpuhivanja preporučuje se da ostatke usitnite uporabom grablji i metli.
15. Preporučuje se korištenje duge mlaznice tako da struja zraka može djelovati što bliže tlu.
16. Ako ventilator udari u neke strane predmete ili počne stvarati neuobičajenu buku ili zamijetite neuobičajene vibracije, odmah isključite ventilator kako bi se zaustavio. Izvadite baterijski uložak iz ventilatora i pregledajte ima li na ventilatoru oštećenja prije ponovnog pokretanja i rada s ventilatorom. Ako je ventilator oštećen, za popravak se obratite ovlaštenom servisu tvrtke Makita.
17. Nemojte stavljati prste ili druge predmete u otvor za usis ili izlaz ventilatora.
18. Spriječite nehotično uključivanje. Prije umetanja baterijskog uložka, podizanja ili nošenja ventilatora, provjerite je li sklopka u isključenom položaju. Nošenje ventilatora s prstom na sklopki ili uključivanje napajanja ventilatora s uključenom sklopkom može prouzročiti nezgode.
19. Nikada ne otpuhujte opasne materijale kao što su čavli, komadi stakla ili oštrice.
20. Ne radite s ventilatorom u blizini zapaljivih materijala.
21. Izbjegavajte dugotrajan rad ventilatora u okruženjima s niskom temperaturom.
22. Nemojte upotrebljavati stroj kada postoji opasnost od udara munje.
23. Kada stroj upotrebljavate na blatnjavom tlu, vlažnoj strmini ili skliskom mjestu, pripazite na svoje uporište.
24. Nemojte upotrebljavati stroj u lošim vremenskim uvjetima kada je vidljivost ograničena. U suprotnom može doći do pada ili nepravilnog rada zbog slabe vidljivosti.
25. Nemojte uranjati stroj u lokvu.
26. Nemojte ostavljati stroj bez nadzora na kiši.
27. Nemojte upotrebljavati stroj na snijegu.
28. Tijekom rada držite kabel dalje od prepreka. Kabel koji zapne u prepreke može uzrokovati ozbiljnu ozljedu.

#### Održavanje i skladištenje

1. Sve matice, svornjake i vijke držite čvrsto zategnutima kako bi ventilator bio u sigurnom radnom stanju.
2. Ako su dijelovi potrošeni ili oštećeni, zamijenite ih dijelovima koje isporučuje Makita.
3. Ventilator čuvajte na suhom mjestu izvan dohvata djece.
4. Kad ventilator zaustavite radi pregleda, servisiranja, pohrane ili zamjene dodatnog pribora, isključite ventilator i uvjerite se da su se svi pokretni dijelovi potpuno zaustavili pa uklonite baterijski uložak. Ohladite ventilator prije bilo kakva rada na njemu. Ventilator dobro održavajte i držite ga čistim.
5. Uvijek ohladite ventilator prije pohrane.
6. Ventilator ne izlažite kiši. Ventilator pohranjujte unutra.
7. Kad podignete ventilator, svakako savinute koljena i pazite da ne ozlijedite leđa.
8. Kada perete stroj pazite da voda ne prodre u električne mehanizme kao što su baterija, motor i priključci.

9. Kada skladištite stroj izbjegavajte izravnu sunčevu svjetlost i kišu i skladištite ga na mjestu koje se ne zagrijava niti vlaži.
10. Kada nosite stroj pazite da ga čvrsto držite za ručku stroja.
11. Kada nosite stroj pazite da kabel ne zahvate prepreke.

#### Korištenje i održavanje alata na baterije

1. **Baterije punite isključivo punjačem koji preporučuje proizvođač.** Punjač koji je prikladan za jednu vrstu baterija može uzrokovati opasnost od požara ako se koristi za drugu vrstu baterija.
2. **Ručni alat koristite isključivo s namjenskim i propisanim baterijama.** Korištenje bilo koje druge vrste baterija može uzrokovati opasnost od ozljede i požara.
3. **Kad ih ne koristite, baterije držite podalje od drugih metalnih predmeta poput spajalica, kovanica, ključeva, čavala, vijaka i drugih sitnih metalnih predmeta koji mogu uzrokovati spoj između polova.** Spajanje polova baterije može uzrokovati opekline ili požar.
4. **Pod djelovanjem sile tekućina može iscuriti iz baterije; izbjegavajte kontakt. Ako slučajno dođe do kontakta, isperite vodom. Ako tekućina dođe u dodir s očima, zatražite dodatnu liječničku pomoć.** Tekućina izbačena iz baterije može uzrokovati nadraženost ili opekline.
5. **Ne koristite oštećenu ili preinačenu bateriju ili alat.** Oštećene ili preinačene baterije mogu se neočekivano ponašati te prouzročiti požar, eksploziju ili ozljede.
6. **Ne izlažite bateriju ili alat plamenu ili previsokoj temperaturi.** Izlaganje plamenu ili temperaturi višoj od 130 °C može prouzročiti eksploziju.
7. **Pridržavajte se svih uputa za punjenje i nemojte puniti bateriju ili alat izvan temperaturnog raspona navedenog u uputama.** Neispravno punjenje ili punjenje pri temperaturama izvan navedenog raspona mogu oštetiti bateriju i povećati opasnost od požara.

#### Električna sigurnost i sigurnost baterije

1. **Bateriju/e ne bacajte u vatru.** Čelija bi mogla eksplodirati. Provjerite u lokalnim propisima postoje li posebne upute za odlaganje.
2. **Nemojte otvarati niti uništavati bateriju/e.** Ispušteni elektrolit jest korozivan i može oštetiti oči ili kožu. Možete se otrovati ako ga progutate.
3. **Ne puniti bateriju na kiši ili na mokrim mjestima.**
4. **Ne puniti bateriju na otvorenom.**
5. **Ne rukujte punjačem, uključujući utikač punjača, i priključcima punjača mokrim rukama.**
6. **Nemojte mijenjati bateriju mokrim rukama.**
7. **Nemojte mijenjati bateriju na kiši.**
8. **Nemojte močiti priključke baterije tekućinom kao što je voda niti uranjati bateriju. Nemojte ostavljati bateriju na kiši niti je puniti, upotrebljavati ili skladištiti na vlažnom ili mokrom mjestu.** Ako se priključci smoče ili ako tekućina uđe u bateriju, može doći do kratkog spoja baterije i postoji opasnost od pregrijavanja, požara ili eksplozije.

9. **Nakon što uklonite bateriju iz stroja ili punjača, obavezno je skladištite na suhom mjestu.**
10. **Ako se baterijski uložak smoči, ispusite vodu iz unutrašnjosti te ga obrišite suhom krpom. Potpuno osušite baterijski uložak na suhom mjestu prije upotrebe.**

#### Servisiranje

1. **Neka vaš električni alat servisira kvalificirana osoba, koristeći samo identične rezervne dijelove.** Na taj se način održava sigurnost električnog alata.
2. **Nikada nemojte popravljati oštećene baterije.** Popravak baterije smije obavljati samo proizvođač ili ovlašteni serviser.

## ČUVAJTE OVE UPUTE.

**⚠️ UPOZORENJE: NEMOJTE** dozvoliti da udobnost ili znanje o proizvodu (stečeno stalnim korištenjem) zamijene strogo pridržavanje sigurnosnih propisa za određeni proizvod.

**ZLOUPORABA** ili nepridržavanje sigurnosnih propisa navedenih u ovom priručniku s uputama mogu prouzročiti ozbiljne ozljede.

## Važne sigurnosne upute za bateriju

1. **Prije uporabe baterije pročitajte sve upute i oznake upozorenja na (1) punjaču za baterije, (2) bateriji i (3) proizvodu koji koristi bateriju.**
2. **Nemojte rastavljati ili izmjenjivati baterijski uložak.** To može dovesti do požara, pretjeranog zagrijavanja ili eksplozije.
3. **Ako se vrijeme rada znatno skratilo, odmah prestanite raditi. Može doći do pregrijavanja, mogućih opekline pa čak i eksplozije.**
4. **Ako vam elektrolit dospije u oči, isperite ih čistom vodom i odmah se obratite liječniku. Tako možete izgubiti vid.**
5. **Nemojte kratko spajati bateriju:**
  - (1) **Ne dovodite terminale u kontakt s provodljivim materijalima.**
  - (2) **Ne čuvajte bateriju u spremniku s drugim metalnim predmetima poput čavala, kovanica itd.**
  - (3) **Ne izlažite bateriju vodi ili kiši.** Kratki spoj baterije može uzrokovati velik protok struje, pregrijavanje, moguće opekline pa čak i kvar.
6. **Ne držite i ne upotrebljavajte alat i baterijski uložak na mjestima gdje temperatura može premašiti 50 °C (122 °F).**
7. **Ne spaljujte bateriju čak ni ako je ozbiljno oštećena ili potpuno istrošena. Baterija može eksplodirati u vatri.**
8. **Nemojte zabijati čavle u baterijski uložak, rezati ga, gnječiti, bacati ili udarati tvrdim predmetom.** Ti postupci mogu dovesti do požara, pretjeranog zagrijavanja ili eksplozije.
9. **Ne koristite oštećene baterije.**
10. **Sadržane litij-ionske baterije podliježu odredbama zakonskih propisa o opasnim tvarima.** Kada se radi o komercijalnom transportu koji obavljaju npr. dobavljači ili špediteri, moraju se poštovati posebni zahtjevi na pakiranju i oznakama.

Prilikom pripreme isporuke takve stavke potražite savjet stručnjaka za opasne tvari. Pogledajte i moguće podrobnije nacionalne propise.

Prekrijte trakom ili zaštitite otvorene kontakte i bateriju zapakirajte tako da se ne može pomicati u pakiranju.

11. **Kada odlažete baterijski uložak u otpad, uklonite ga iz alata i zbrinite na sigurnom mjestu. Pridržavajte se lokalnih zakonskih propisa za zbrinjavanje baterija.**
12. **Upotrebljavajte baterije samo s proizvodima koje je odobrila tvrtka Makita.** Umetanje baterija u neprikladne proizvode može dovesti do požara, prekomjerne topline, eksplozije ili curenja elektrolita.
13. **Ako se alat ne upotrebljava dulje vrijeme, bateriju morate ukloniti iz alata.**
14. **Tijekom i nakon upotrebe baterijskog uložaka može se zagrijati i prouzročiti opeklina višeg ili nižeg stupnja. Pažljivo rukujte vrućim baterijskim ulošcima.**
15. **Nemojte dirati priključak alata neposredno nakon upotrebe jer se može zagrijati toliko da prouzroči opeklina.**
16. **Nemojte dopustiti da krhotine, prašina ili zemlja zapnu u priključcima, otvorima i otvorima baterijskog uložka.** To može dovesti do pregrijavanja, zapaljenja, eksplozije ili kvara na uređaju ili baterijskom ulošku, što može prouzročiti opeklina ili osobne ozljede.
17. **Ako alat ne podržava upotrebu u blizini visokonaponskih električnih vodova, nemojte upotrebljavati baterijski uložak u blizini a visokonaponskih električnih vodova.** To može dovesti do neispravnog rada ili kvara alata ili baterijskog uložka.
18. **Bateriju čuvajte podalje od djece.**

## ČUVAJTE OVE UPUTE.

**⚠ OPREZ:** Uvijek upotrebljavajte originalne baterije Makita. Upotreba baterija koje nisu originalne baterije Makita ili su izmijenjene može dovesti do rasprskavanja baterije i uzrokovati požar, tjelesnu ozljedu ili štetu. To će također poništiti jamstvo tvrtke Makita za alat i punjač Makita.

## Savjeti za održavanje najduljeg vijeka trajanja baterije

1. **Napunite bateriju prije nego što se potpuno isprazni. Uvijek zaustavite alat i napunite bateriju kad primijetite da alat slabije radi.**
2. **Nikad ne punite već do kraja napunjenu bateriju. Pretjerano punjenje skraćuje radni vijek baterije.**
3. **Bateriju punite na sobnoj temperaturi između 10 °C i 40 °C. Vruću bateriju prije punjenja ostavite da se ohladi.**
4. **Kada ne upotrebljavate baterijski uložak, uklonite ga iz alata ili punjača.**
5. **Napunite bateriju ako je ne mislite koristiti duže vrijeme (duže od 6 mjeseci).**

## MONTAŽA

**⚠ OPREZ:** Prije izvođenja bilo kakve radnje na stroju obavezno provjerite je li stroj isključen, a baterijski uložak uklonjen.

## Sastavljanje cijevi puhala

1. **Otpustite stezni vijak.**  
▶ **SI.1:** 1. Stezni vijak
2. **Postavite upravljačku ručicu na zakretnu cijev i zategnite stezni vijak.**  
▶ **SI.2:** 1. Upravljačka ručica 2. Zakretna cijev 3. Stezni vijak

**NAPOMENA:** Pazite da se kabel upravljačke ručice ne uvijek kada pričvršćujete upravljačku ručicu na zakretnu cijev.

3. **Otpustite vijak na stezaljki crijeva, a zatim pričvrstite stezaljku crijeva na fleksibilnu cijev. Pričvrstite zakretnu cijev na fleksibilnu cijev, a zatim zategnite vijak na stezaljki crijeva.**  
▶ **SI.3:** 1. Zakretna cijev 2. Stezaljka crijeva 3. Fleksibilna cijev
4. **Otpustite vijak na stezaljki crijeva, a zatim pričvrstite stezaljku crijeva na fleksibilnu cijev. Pričvrstite fleksibilnu cijev na koljeno, a zatim zategnite vijak na stezaljki crijeva.**  
▶ **SI.4:** 1. Fleksibilna cijev 2. Stezaljka crijeva 3. Konektor

**NAPOMENA:** Pazite da su vijci na stezaljkama crijeva okrenuti u smjeru prikazanom na slici.

- ▶ **SI.5:** 1. Vijak
5. **Stegnite upravljački kabel na držače kabela.**  
▶ **SI.6:** 1. Držač za kabel 2. Upravljački kabel

**NAPOMENA:** Pazite da je upravljački kabel sigurno pričvršćen na držače kabela.

## Postavljanje završne mlaznice

Poravnajte trokutastu oznaku na završnoj mlaznici s trokutastom oznakom na zakretnoj cijevi, zatim spojite završnu mlaznicu na zakretnu cijev pa okrenite završnu mlaznicu kako biste je učvrstili na mjestu.

- ▶ **SI.7:** 1. Trokutasta oznaka 2. Završna mlaznica 3. Zakretna cijev

Za uklanjanje završne mlaznice učinite isto obrnutim redoslijedom.

**NAPOMENA:** Duljina mlaznice može se promijeniti pomicanjem mlaznice kako je prikazano na slici.

- ▶ **SI.8:** 1. Završna mlaznica 2. Zakretna cijev



## Ugradnja ravne mlaznice ili produžne mlaznice

### Dodatni pribor

**NAPOMENA:** Ako je postavljena završna mlaznica, uklonite je prije postavljanja adapterske cijevi.

1. Poravnajte trokutastu oznaku na adapterskoj cijevi s trokutastom oznakom na zakretnoj cijevi, zatim spojite adaptersku cijev na zakretnu cijev pa je okrenite kako biste je učvrstili na mjestu.

► **SI.9:** 1. Trokutasta oznaka 2. Cijev prilagodnika 3. Zakretna cijev

2. Poravnajte trokutastu oznaku na ravnoj mlaznici ili produžnoj mlaznici s trokutastom oznakom na adapterskoj cijevi, zatim spojite ravnu mlaznicu ili produžnu mlaznicu na adaptersku cijev pa je okrenite kako biste je učvrstili na mjestu.

► **SI.10:** 1. Ravna cijev 2. Produžna cijev 3. Cijev prilagodnika 4. Trokutasta oznaka

Adaptersku cijev, ravnu mlaznicu ili produžnu mlaznicu skinite tako da postupak postavljanja obavite obrnutim redoslijedom.

## Prilagodba pojasa i remena za rame

1. Navucite stroj, zaključajte kopču pojasa oko struka, a zatim prilagodite dužinu pojasa oko struka.

► **SI.11:** 1. Kopča

2. Prilagodite dužinu sigurnosnog uprtača.

► **SI.12:** 1. Sigurnosni uprtač

## Prilagođavanje položaja upravljačke ručice

Otpustite stezni vijak. Pomaknite upravljačku ručicu duž zakretne cijevi u najudobniji položaj, a zatim zategnite stezni vijak.

► **SI.13:** 1. Upravljačka ručica 2. Zakretna cijev 3. Stezni vijak

## FUNKCIONALNI OPIS

**⚠OPREZ:** Prije prilagodbe ili provjere rada stroja obavezno provjerite je li stroj isključen i baterijski uložak uklonjen.

## Umetanje ili uklanjanje prijenosnog napajanja

**⚠OPREZ:** Uvijek isključite stroj prije umetanja ili uklanjanja prijenosnog napajanja.

**⚠OPREZ:** Čvrsto držite stroj i prijenosno napajanje pri umetanju ili uklanjanju prijenosnog napajanja. Ako ih ne držite čvrsto, mogli bi vam iskliznuti iz ruku te oštetiti stroj i prijenosno napajanje ili uzrokovati tjelesnu ozljedu.

**⚠OPREZ:** Provjerite je li prijenosno napajanje sigurno umetnuto u stroj. U protivnom može slučajno ispasti iz stroja, što može dovesti do ozljede vas ili nekoga u blizini.

**⚠OPREZ:** Prije pokretanja provjerite je li kabel sigurno pričvršćen na držače kabela te je li utičnica do kraja umetnuta u utikač.

1. Izvucite kabel u smjeru kako je prikazano na slici. Kada povlačite kabel, postavite ga na držače kao što je prikazano na slici.

► **SI.14:** 1. Kabel 2. Držač

2. Umetnite prijenosno napajanje u stroj kao što je prikazano na slici.

► **SI.15:** 1. Prijenosno napajanje

**⚠OPREZ:** Pazite da ne priključite prste ili palčeve između prijenosnog napajanja i stroja kada postavljate prijenosno napajanje.

**⚠OPREZ:** Pazite da je prijenosno napajanje sigurno pričvršćeno na stroj. U protivnom, prijenosno napajanje može ispasti prilikom navlačenja ili upotrebe stroja te prouzročiti ozljedu. Ako možete vidjeti crvenu oznaku kao što je prikazano na slici, prijenosno napajanje nije do kraja sjelo na svoje mjesto.

► **SI.16:** 1. Crvena oznaka

**⚠OPREZ:** Prilikom skidanja prijenosnog napajanja, pritisnite gumb za blokadu dok čvrsto držite ručku.

► **SI.17:** 1. Ručka 2. Gumb za blokadu

3. Pričvrstite kabel na držače kabela kao što je prikazano na slici.

► **SI.18:** 1. Držač kabela 2. Kabel

4. Otvorite poklopac utikača, a zatim poravnajte strelicu na utičnici s onom na stroju te umetnite utičnicu do kraja u utikač.

► **SI.19:** 1. Poklopac utikača 2. Utičnica







**NAPOMENA:** Utičnicu nemojte umetati na silu. Ako utičnicu nije moguće lagano umetnuti, znači da je ne umećete ispravno.

**NAPOMENA:** Prilikom odspajanja utičnice od utikača nemojte držati kabel, nego utičnicu. U protivnom može se oštetiti kabel i dovesti do kvara stroja.

Za uklanjanje prijenosnog napajanja izvedite postupak umetanja obrnutim redoslijedom.

## Prikaz preostalog kapaciteta baterije

► **SI.20:** 1. Indikator baterije 2. Gumb za provjeru  
Pritisnite gumb za provjeru kako biste provjerili preostali kapacitet baterije.

| Stanje indikatora baterije  |  |   | Preostali kapacitet baterije |
|---|--|---|------------------------------|
|  Uključeno |  Isključeno |  Treperi |                              |
|            |  |   | 50 % do 100 %                |
|            |  |   | 20 % do 50 %                 |
|            |  |   | 0 % do 20 %                  |

**NAPOMENA:** Žaruljice indikatora preostalog kapaciteta baterije samo su za referencu. Stvarni kapacitet baterije može se razlikovati ovisno o uvjetima upotrebe ili temperature okoline.

**NAPOMENA:** Dok je stroj u funkciji, žaruljica indikatora ne svijetli čak ni ako pritisnete gumb za provjeru.

**NAPOMENA:** Lampica automatski prestaje svijetliti nakon nekoliko sekundi.

## Sustav zaštite stroja/baterije

Stroj je opremljen sustavom zaštite stroja/baterije. Sustav automatski prekida napajanje motora da bi se produljio vijek trajanja stroja i baterije. Stroj automatski prestaje raditi ako se stroj ili baterija nađu u nekom od sljedećih uvjeta:

## Zaštita od preopterećenja

Kada se baterija koristi na način pri kojemu troši neobično mnogo struje, stroj se automatski zaustavlja i žaruljica napajanja treperi zeleno. U tom slučaju isključite stroj i prestanite ga upotrebljavati na način koji je izazvao preopterećenje. Zatim uključite stroj kako biste ga ponovno pokrenuli.

**NAPOMENA:** Žaruljica napajanja također treperi u zelenoj boji i stroj će se automatski zaustaviti ako stroj radi dulje vrijeme neprekidno. U tom slučaju otpustite uključno/isključnu sklopku i vratite upravljačku ručicu do kraja, a zatim ponovno povucite uključno/isključnu sklopku kako biste ponovno pokrenuli stroj.

## Zaštita od pregrijavanja

U slučaju pregrijavanja stroja ili baterije stroj se automatski zaustavlja i žaruljica napajanja svijetli crveno. U tom slučaju ostavite stroj i bateriju da se ohlade prije ponovnog uključivanja alata.

**NAPOMENA:** Žaruljica napajanja treperi u crvenoj boji kada je baterija pregrijana.

## Zaštita od prekomjernog pražnjenja

Kada kapacitet baterije nije dostatan, stroj se automatski zaustavlja i žaruljica napajanja treperi crveno. U tom slučaju izvadite bateriju iz stroja i napunite je ili je zamijenite potpuno napunjenom.

## Zaštita od ostalih uzroka

Sustav zaštite napravljen je i za ostale uzroke koji bi mogli oštetiti stroj i omogućuju njegovo automatsko zaustavljanje. Poduzmite sve sljedeće korake da biste otklonili uzroke kada je stroj privremeno zaustavljen ili prestao s radom.

1. Isključite stroj pa ga ponovno uključite da biste ga pokrenuli.
2. Napunite jednu ili više baterija ili ih zamijenite napunjenim baterijama.
3. Pustite da se uređaj i jedna ili više baterija ohlade.

Ako obnavljanje sustava zaštite nije dovelo do poboljšanja, obratite se lokalnom servisnom centru tvrtke Makita.

**NAPOMENA:** Ako se stroj zaustavlja zbog uzroka koji nisu gore opisani, pogledajte odjeljak za rješavanje problema.

## Glavni prekidač napajanja

**⚠ UPOZORENJE:** Kada ne upotrebljavate alat, uvijek isključite glavni prekidač napajanja.

Da biste uključili stroj, pritisnite glavni prekidač napajanja. Za isključenje ponovno pritisnite glavni prekidač napajanja.

► **SI.21:** 1. Žaruljica napajanja 2. Glavna sklopka napajanja

**NAPOMENA:** Stroj ima funkciju automatskog isključivanja. Kako bi se izbjeglo neželjeno pokretanje, glavni prekidač napajanja automatski se isključuje ako stroj ne radi tijekom određenog razdoblja nakon uključivanja glavnog prekidača napajanja.

**NAPOMENA:** Ako žaruljica napajanja svijetli crveno ili treperi crveno ili zeleno, pogledajte upute za sustav za zaštitu stroja/baterije.

## Uključivanje i isključivanje

**⚠ UPOZORENJE:** Prije postavljanja prijenosnog napajanja na stroj, uvijek provjerite radi li uključno/isključna sklopka i vraća li se u položaj za isključivanje „OFF” nakon otpuštanja.

Da biste pokrenuli stroj, jednostavno povucite uključno/isključnu sklopku. Brzina se povećava pojačanjem pritiska na uključno/isključnu sklopku. Otpustite uključno/isključnu sklopku da biste ga zaustavili.

► **SI.22:** 1. Uključno/isključna sklopka

## Funkcija tempomata

Funkcija tempomata rukovatelju omogućuje održavanje stalne brzine bez povlačenja sklopke. Za povećanje brzine gurnite upravljačku ručicu naprijed. Za smanjenje brzine gurnite upravljačku ručicu natrag.

► **SI.23:** 1. Upravljačka ručica

## Elektroničke funkcije

Stroj je opremljen elektroničkim funkcijama za lakši rad.

- Konstantna kontrola brzine
- Funkcija upravljanja brzinom omogućuje stalnu brzinu okretanja bez obzira na opterećenje.

## Funkcija za sprečavanje slučajnog pokretanja

Kada uključite stroj dok povlačite uključnu/isključnu sklopku, stroj se ne pokreće i žaruljica napajanja treperi u zelenoj boji. Kako biste pokrenuli stroj, najprije otpustite uključnu/isključnu sklopku i vratite upravljačku ručicu do kraja, a zatim uključite stroj.

## RAD

**▲ OPREZ:** Prilikom navlačenja stroja, obavezno stavite remen za rame na oba ramena. U protivnom, stroj može ispasti prilikom navlačenja ili upotrebe stroja te prouzročiti ozljedu.

**▲ OPREZ:** Prilikom navlačenja stroja, obavezno ga stavite na leđa. U protivnom, stroj može ispasti tijekom rada i prouzročiti ozljedu.

**▲ OPREZ:** Ne spuštajte stroj na tlo dok je uključen. Pijesak ili prašina mogu ući kroz otvor za usis i uzrokovati kvar ili tjelesne ozljede.

1. Pritisnite gumb za uključivanje na prijenosnom napajanju. Uključuje se žaruljica napajanja.

► **SI.24:** 1. Gumb za uključivanje 2. Žaruljica napajanja

2. Navucite remen za rame stroja i zakopčajte kopču na pojasu oko struka.

3. Da biste uključili stroj, pritisnite glavnu sklopku napajanja.

Stroj je spreman za rad. Stroj se pokreće kad povučete uključnu/isključnu sklopku.

► **SI.25:** 1. Glavna sklopka napajanja

Upravljačku ručicu čvrsto držite rukom i otpuhujte polaganim pomicanjem. Pri otpuhivanju oko zgrade, velikog kamena ili vozila, usmjerite mlaznicu od tih objekata. Pri korištenju alata u kutovima, počnite s kutom i zatim se krećite prema većem području.

► **SI.26**

Kada spuštate stroj, otpkopčajte kopču pojasa oko struka i zatim polako spustite stroj.

► **SI.27:** 1. Kopča

## ODRŽAVANJE

**▲ OPREZ:** Prije pregledavanja ili održavanja stroja provjerite jeste li isključili stroj i uklonili baterijski uložak.

Da biste zadržali SIGURNOST I POUZDANOST proizvoda, održavanje ili namještanja trebali biste prepustiti ovlaštenim servisnim ili tvorničkim centrima tvrtke Makita; uvijek rabite originalne rezervne dijelove.

## Čišćenje stroja

**NAPOMENA:** Nikada nemojte koristiti benzin, mješavinu benzina, razrjeđivač, alkohol ili slično. Kao rezultat toga može se izgubiti boja, pojaviti deformacija ili pukotine.

Očistite stroj brisanjem prašine suhom krpom ili krpom namočenom u sapunicu a zatim iscijeđenom.

Uklonite prašinu ili prljavštinu iz otvora za usis.

► **SI.28:** 1. Otvor za usis

## Skладиštenje

**NAPOMENA:** Obavezno zatvorite poklopac utikača prije skladištenja. Ako je poklopac utikača otvoren ili nije do kraja zatvoren, prašina može ući u stroj i uzrokovati kvar stroja.

Prije skladištenja stroja, izvucite utikač iz utičnice i provedite potpuno održavanje. Stroj pohranite na mjestu koje je izvan dohvata djece i nije izloženo vlazi, kiši ili izravnoj sunčevoj svjetlosti.

Možete spojiti traku cijevi na stroj kao što je prikazano na slici kako biste podigli cijev.

► **SI.29:** 1. Utičnica 2. Poklopac utikača 3. Traka

# RJEŠAVANJE PROBLEMA

Prije nego što zatražite popravak, sami pregledajte stroj. Ako pronađete problem za koji ne postoji objašnjenje u uputama, nemojte pokušavati rastaviti stroj. Umjesto toga obratite se ovlaštenom servisnom centru tvrtke Makita koji za popravke uvijek koristi zamjenske dijelove tvrtke Makita.

| Stanje nepravilnosti                                       | Mogući uzroci (kvar)                      | Otklanjanje problema   |
|--|---|--|
| Motor ne radi.   | Baterija nije umetnuta.                   | Umetnite bateriju.   |
|  | Problem s baterijom (pod naponom)         | Napunite bateriju. Ako punjenje nema učinka, zamijenite bateriju.          |
|  | Pogonski sustav ne radi pravilno.         | Za popravak se obratite lokalnom ovlaštenom servisu.                       |
| Motor prestaje raditi nakon kratke upotrebe.               | Razina napunjenosti baterije je niska.    | Napunite bateriju. Ako punjenje nema učinka, zamijenite bateriju.          |
|  | Pregrijavanje.                            | Prekinite upotrebu stroja kako bi se ohladio.                              |
| Stroj ne postiže maksimalnu brzinu.                        | Baterija je nepravilno postavljena.       | Postavite bateriju kako je opisano u ovom priručniku.                      |
|  | Snaga baterije pada.                      | Napunite bateriju. Ako punjenje nema učinka, zamijenite bateriju.          |
|  | Pogonski sustav ne radi pravilno.         | Za popravak se obratite lokalnom ovlaštenom servisu.                       |
| Neuobičajene vibracije:<br>⇒ odmah zaustavite stroj!       | Pogonski sustav ne radi pravilno.         | Za popravak se obratite lokalnom ovlaštenom servisu.                       |
| Motor se ne može zaustaviti:<br>⇒ Odmah izvadite bateriju! | Električna ili elektronička neispravnost. | Izvadite bateriju i obratite se ovlaštenom lokalnom servisu radi popravka. |

## DODATNI PRIBOR

**⚠ OPREZ:** Ovaj dodatni pribor i dodaci preporučuju se za upotrebu s proizvodom tvrtke Makita navedenim u ovom priručniku. Upotreba bilo kojeg drugog dodatnog pribora ili dodataka može prouzročiti ozljede. Upotrebljavajte dodatni pribor ili dodatak samo za njegovu navedenu svrhu.

Ako vam je potrebna pomoć za više detalja u pogledu ovih dodatnih pribora, obratite se najbližem Makita servisnom centru.

- Produžna cijev
- Ravna cijev
- Cijev prilagodnika
- Izvorna Makita baterija i punjač

**NAPOMENA:** Neke stavke s popisa mogu se isporučiti zajedno s proizvodom kao standardni dodatni pribor. One mogu biti različite ovisno o zemlji.

## СПЕЦИФИКАЦИИ

| Модел:  |                             | UB002C                        |
|---|-----------------------------|-------------------------------|
| Капацитети  | Волумен на воздухот         | 0 - 19,0 м <sup>3</sup> /мин. |
|   | Брзина на воздухот (просек) | 0 - 60,0 м/с                  |
|   | Брзина на воздухот (макс.)  | 0 - 71,7 м/с                  |
| Димензии (Д x Ш x В)<br>(со распорувач на крајот) |                             | 1.368 мм x 694 мм x 715 мм    |
| Номинален напон                                   |                             | D.C. 36 V - 40 V максимално   |
| Нето тежина                                       |                             | 15,9 - 16,1 кг                |
| Степен на заштита                                 |                             | IPX4                          |

- Поради нашата континуирана програма за истражување и развој, спецификациите тука подлежат на промена без најава.
- Спецификациите може да се разликуваат од држава до држава.
- Тежината може да се разликува во зависност од додаточите, вклучувајќи ја и касетата за батерија. Најлесната и најтешката комбинација, согласно процедурата на ЕПТА 01/2014 (Европската асоцијација за електрични алати), се прикажани во табелата.

### Применлив пренослив пакет за напојување

PDC1200

**▲ ПРЕДУПРЕДУВАЊЕ:** Користете ги само преносливите пакети за напојување наведени погоре. Користењето какви било поинакви преносливи пакети за напојување може да создаде ризик од повреда и/или пожар.

### Симболи

Долунаведените ги прикажуваат симболите што може да се користат кај опремата. Пред употребата, проверете дали го разбирате нивното значење.

 Посветете особена грижа и внимание.

 Прочитајте го упатството за користење.

 Не допирајте ги вртливите делови.

 Долгата коса може да предизвика несреќа со заплеткување.

 Случајните минувачи треба да се држат настрана.

 Носете заштита за очите и ушите.

 Да не се изложува на влага.



Само за земјите на ЕУ  
Поради присуство на опасни компоненти во опремата, отпадната електрична и електронска опрема, акумулаторите и батериите може да влијаат негативно врз животната средина и човековото здравје.

Не фрлајте ги електричните и електронските апарати или батериите во домашниот отпад!

Во согласност со Европската директива за фрлање електрична и електронска опрема, акумулатори, батерии и отпадни акумулатори и батерии, како и нивната адаптација во државниот закон, отпадната електрична опрема, батериите и акумулаторите треба да се чуваат одделно и да се достават на посебно место за собирање општински отпад, во согласност со прописите за заштита на животната средина.

Ова е означено со симболот на прекрстана корпа за отпадоци ставен на опремата.



Гарантирано ниво на јачина на звукот во согласност со Директивата на ЕУ за бучава на отворено.



Ниво на јачина на звукот во согласност со Регулативата за контрола на бучава во Австралија, Нов Јужен Велс

### Наменета употреба

Машината е наменета за раздување прав.

### За ова упатство за користење

Терминот „батерија“, „касета за батерија“ или „батерии“ во ова упатство за користење се однесува на „преносливиот пакет за напојување“.

## Бучава

Типична А-вредност за ниво на бучавата одредена во согласност со EN50636-2-100:  
Ниво на звучниот притисок ( $L_{pA}$ ) : 80,9 dB (A)  
Отстапување (К): 2,0 dB (A)  
Ниво на јачина на звукот ( $L_{WA}$ ) : 95,5 dB (A)  
Отстапување (К): 1,7 dB (A)

**НАПОМЕНА:** Номиналната вредност(и) за емисија на бучава е измерена во согласност со стандардни методи за испитување и може да се користи за споредување алати.

**НАПОМЕНА:** Номиналната вредност(и) за емисија на бучава може да се користи и како прелиминарна процена за изложеност.

**▲ ПРЕДУПРЕДУВАЊЕ:** Носете заштита за ушите.

**▲ ПРЕДУПРЕДУВАЊЕ:** Емисијата на бучава при фактичкото користење на алатот може да се разликува од номиналната вредност(и), зависно од начинот на којшто се користи алатот, особено од тоа како вид работен материјал се обработува.

**▲ ПРЕДУПРЕДУВАЊЕ:** Погрижете се да ги утврдите безбедносните мерки за заштита на лицето кое ракува со алатот врз основа на процена на изложеноста при фактичките услови на употреба (земајќи ги предвид сите делови на работниот циклус, како периодите кога електричниот алат е исклучен и кога работи во празен од, не само кога е активен).

## Вибрации

Вкупна вредност на вибрациите (векторска сума на три оски) одредена во согласност со EN50636-2-100: Работен режим: работа без оптоварување  
Ширење вибрации ( $a_{h1}$ ) : 2,5  $m/s^2$  или помалку  
Отстапување (К): 1,5  $m/s^2$

**НАПОМЕНА:** Вкупната вредност(и) на номиналната јачина на вибрациите е измерена во согласност со стандардни методи за испитување и може да се користи за споредување алати.

**НАПОМЕНА:** Вкупната вредност(и) на номиналната јачина на вибрациите може да се користи и како прелиминарна процена за изложеност.

**▲ ПРЕДУПРЕДУВАЊЕ:** Јачината на вибрациите при фактичкото користење на алатот може да се разликува од номиналната вредност(и), зависно од начинот на којшто се користи алатот, особено од тоа како вид работен материјал се обработува.

**▲ ПРЕДУПРЕДУВАЊЕ:** Погрижете се да ги утврдите безбедносните мерки за заштита на лицето кое ракува со алатот врз основа на процена на изложеноста при фактичките услови на употреба (земајќи ги предвид сите делови на работниот циклус, како периодите кога електричниот алат е исклучен и кога работи во празен од, не само кога е активен).

## Декларација за сообразност од ЕУ

**Само за земјите во Европа**

Декларацијата за сообразност од ЕУ е вклучена во Додаток А од упатствата за корисникот.

## БЕЗБЕДНОСНИ ПРЕДУПРЕДУВАЊА

### Општи упатства за безбедност за електричните алати

**▲ ПРЕДУПРЕДУВАЊЕ:** Прочитајте ги сите безбедносни предупредувања, упатства, илустрации и спецификации дадени со електричниот алат. Ако не се почитуваат сите упатства наведени подолу, може да дојде до струен удар, пожар и/или сериозни повреди.

### Чувајте ги сите предупредувања и упатства за да може повторно да ги прочитате.

Под терминот „електричен алат“ во предупредувањата се мисли на вашиот електричен алат кој работи на струја (со кабел) или на батерии (безжично).

### Безбедносни упатства за дувалката со батериско напојување од ранец

**▲ ПРЕДУПРЕДУВАЊЕ:** Прочитајте ги сите безбедносни предупредувања и сите упатства. Ако не се почитуваат предупредувањата и упатствата, може да дојде до струен удар, пожар или тешки повреди.

### Чувајте ги сите предупредувања и упатства за да може повторно да ги прочитате.

Обука

1. Прочитајте ги упатствата внимателно. Запознајте се со контролите и правилната употреба на дувалката.
2. Никогаш не дозволувајте деца и лица со намален физички, сензорен или ментален капацитет или без искуство и знаење или, пак, лица кои не се запознаени со овие упатства да ја користат дувалката. Локалните прописи може да ја ограничуваат возраста на операторот.
3. Никогаш не работете со дувалката кога има луѓе, особено деца или домашни животни во близина.
4. Имајте предвид дека ракувачот или корисникот е одговорен за каква било несреќите или опасностите што може да им се случат на другите лица или нивниот имот.

## Подготовка

1. Секогаш носете цврсти обувки и долги панталони додека работите со дувалката.
2. Не носете лабава облека, ниту накит, кои можат да бидат вовлечени во отворот за воздух. Држете ја долгата коса подалеку од отворите за воздух.
3. Секогаш носете заштитни очила за да ги заштитите очите од повреда кога користите електрични алати. Очилата мора да се усогласени со ANSI Z87.1 во САД, EN 166 во Европа или AS/NZS 1336 во Австралија/Нов Зеланд. Во Австралија/Нов Зеланд исто така постои законска обврска за носење штитник за лице за да си го заштитите лицето.

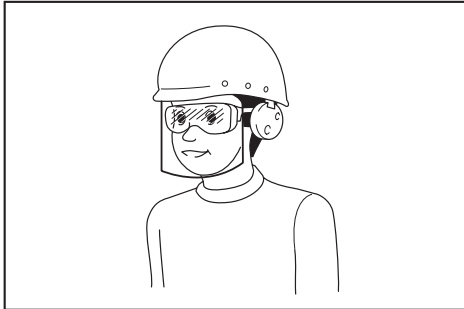

Работодавачот е одговорен дали операторите со алатот и другите лица во непосредната работна околина носат соодветна безбедносна заштитна опрема.

4. За спречување надразнување од прав, се препорачува да се носи маска за лице.
5. Додека работите со машината, секогаш носете заштитни обувки што не се лизгаат. Нелизгавите безбедносни чизми и чевли со затворени прсти ќе го намалат ризикот од повреда.

## Работење

1. Исклучете ја дувалката и извадете ја касетата за батерија, потоа осигурете се дека сите подвижни делови целосно запреле
  - секогаш кога ја оставате дувалката.
  - пред да пристапите кон деблокирања.
  - пред проверка, чистење или изведување работи врз дувалката.
  - доколку дувалката започне да вибрира ненормално.
2. Ракувајте со дувалката само на дневна светлина или добро вештачка светлина.
3. Не пресегајте предалеку и одржувајте соодветна рамнотежа и стабилна положба на носете цело време.
4. Секогаш внимавајте како газите по стрмнини.
5. Одете, никогаш не трчајте.
6. Држете ги сите отвори за воздух без нечистотии.
7. Никогаш не дувајте нечистотии во насока на минувачите.

8. Работете со дувалката во препорачаната позиција и на цврста површина.
9. Не работете со дувалката на високи места.
10. Никогаш не насочувајте го распрскувачот кон никого во близина кога ја користите дувалката.
11. Никогаш не блокирајте ги доводот за смукање и/или одводот за дување.
  - Внимавајте да не го блокирате доводот за смукање или одводот за смукање со прав или нечистотија кога работите во правилава област.
  - Не користете други распрскувачи освен распрскувачите што ги обезбедува Makita.
  - Не користете ја дувалката за надување топки, гумени кајчиња или слично.
12. Не работете со дувалката во близина на отворени прозорци и сп.
13. Се препорачува, со дувалката да се работи само во разумно време од денот - не рано наутро или доцна навечер кога може да се предизвика вознемиреност кај луѓето.
14. Се препорачува користење гребла и метли за разлабавување на отпадот пред дувањето.
15. Се препорачува да се користи долг распрскувач така што воздушната струја да може да делува поблиску до нивото на земјата.
16. Доколку дувалката удри во надворешен предмет или почне да прави невообичаена бучава или вибрации, веднаш исклучете ја за да го запрете тоа. Извадете ја касетата за батерија од дувалката и проверете дали дувалката има оштетувања пред одново да ја стартувате и да работите со неа. Доколку дувалката е оштетена, побарајте поправка од овластените сервисни центри на Makita.
17. Не вметнувајте прсти или други предмети во доводот за смукање или одводот за дување.
18. Спречете ненамерно стартување. Уверете се дека рекинувачот е во исклучена положба пред вметнување касета за батерија, подигање или носење на дувалката. Носењето на дувалката со прстот на рекинувачот или со вклучена рекинувач може да предизвика несреќи.
19. Никогаш не дувајте опасни материјали, како шајки, парчиња стакло или сечила.
20. Не ракувајте со дувалката близу до запаливи материјали.
21. Избегнувајте работа со дувалката долго време во средина со ниска температура.
22. Не користете ја машината ако постои ризик од грмотевици.
23. Кога ја користите машината на каллива земја, влажни падини или лизгави места, внимавајте како газите.
24. Не користете ја машината на лошо време кога видливоста е намалена. Во спротивно, може да дојде до пад или неправилна работа поради лошата видливост.

25. Не поминувајте со машината низ вирови.
26. Не оставајте ја машината без надзор надвор на дожд.
27. Не користете ја машината на снег.
28. За време на работата, држете го кабелот подалеку од пречки. Кабелот што е зафатен од пречки може да предизвика сериозна повреда.

#### Одржување и чување

1. Одржувајте ги сите навртки и завртки затегнати за да бидете сигурни дека дувалката е во безбедна работна состојба.
2. Доколку деловите се избени или оштетени, заменете ги со делови што ги обезбедува Makita.
3. Складирајте ја дувалката на сигурно место надвор од дофат на деца.
4. Кога ќе ја запрете дувалката за проверка, сервисирање, складирање или менување додатоци, исклучете ја и осигурете се дека сите подвижни делови целосно запреле и извадете ја касетата за батеријата. Изладете ја дувалката пред да изведувате какви било работи на неа. Одржувајте ја дувалката со внимание и чувајте ја чиста.
5. Пред да ја складираате, оставете ја дувалката да се олади.
6. Не изложувајте ја дувалката на дожд. Складирајте ја дувалката во затворен простор.
7. Кога ќе ја подигнувате дувалката, свиткајте ги колената и внимавајте да не си го повредите грбот.
8. При миеење на машината, не дозволувајте водата да навлезе во електричниот механизам, како што се батеријата, моторот и спојките.
9. При складирање на машината, избегнувајте директна сончева светлина и дожд и складирајте ја на ладно и суво место.
10. При носење на машината, осигурете се дека цврсто ја држите, држејќи ја рачката на машината.
11. При носење на машината, внимавајте кабелот да не заглави во пречки.

#### Користење и грижа за алатот на батерии

1. Полнете само со полначот одреден од страна на производителот. Полнач што е соодветен за еден тип батерија може да создаде ризик од пожар кога се користи со друга батерија.
2. Исклучиво користете ги електричните алати со конкретно наменети батерии. Користењето други батерии може да создаде ризик од повреда или пожар.
3. Кога батеријата не се користи, држете ја настрана од други метални предмети, како што се спојвалки, монети, клучеви, шрафови или други мали метални предмети што можат да послужат како врска од еден на друг приклучок. Краткиот спој на батериските приклучоци може да доведе до изгореници или пожар.

4. При случаи на злоупотреба, од батеријата може да истече течност. Избегнувајте контакт со неа. Ако дојде до ненамерен контакт, измијте со вода. Ако течноста дојде во допир со очите, побарајте дополнителна медицинска помош. Течноста што истекла од батеријата може да предизвика иритација или изгореници.
5. Не користете батерии или алат што се оштетени или менувани. Оштетените или менуваните батерии може да прикажуваат непредвидливо однесување што резултира со оган, експлозија или опасност од повреда.
6. Не изложувајте ги батериите или алатот на оган или прекумерна температура. Изложувањето на оган или температура над 130°C може да предизвика експлозија.
7. Следете ги сите упатства за полнење и не полнете ги батериите или алатот надвор од температурниот опсег наведен во упатството. Неправилното менување или менувањето на температурниот опсег од наведениот опсег може да ја оштети батеријата и да ја зголеми опасноста од оган.

#### Безбедност на електричните делови и батеријата

1. Не фрлајте ги батериите во оган. Келијата може да експлодира. Проверете ги локалните прописи за можни упатства за специјален отпад.
2. Не отворајте ги и не уништувајте ги батериите. Електролитот што се ослободува е корозивен и може да предизвика оштетување на очите или кожата. Може да е токсичен ако се голтне.
3. Не полнете ја батеријата на дожд или на влажни места.
4. Не полнете ја батеријата надвор.
5. Не држете го полначот, вклучувајќи го и приклучокот за полначот и терминалите на полначот со влажни раце.
6. Не заменувајте ја батеријата со влажни раце.
7. Не заменувајте ја батеријата на дожд.
8. Не влажете ги терминалите на батеријата со течности како вода и не потопувајте ја батеријата во вода. Не оставајте ја батеријата на дожд и немојте да ја полните, користите или складираате батеријата на влажни места. Ако се навлажат терминалите или навлезе течност во батеријата, може да дојде до краток спој на батеријата и тогаш постои ризик од прегревање, пожар или експлозија.
9. Откако ќе ја отстраните батеријата од машината или полначот, складирајте ја на суво место.
10. Доколку касетата за батерија се наводени, исцедете ја водата од внатрешноста, а потоа избришете ја со сува крпа. Комплетно исушете ја касетата за батерија на суво место пред употребата.

#### Сервисирање

1. Вашиот електричен алат сервисирајте го кај квалификувано лице за поправки, кое користи само идентични резервни делови. Така ќе бидете сигурни дека електричниот алат и понатаму е безбеден.



2. **Никога не сервисирајте оштетени батерии.** Сервисирањето на батериите треба да ги извршува само производителот или овластените сервисери.

## ЧУВАЈТЕ ГО УПАТСТВОТО.

**▲ПРЕДУПРЕДУВАЊЕ: НЕ ДОЗВОЛУВАЈТЕ** удобност или познавањето на производот (стекнати со подолга употреба) да ве наведат да не се придржувате строго до безбедносните правила за овој производ.

**ЗЛОУПОТРЕБАТА** или непочитувањето на безбедносните правила наведени во ова упатство може да предизвикаат тешка телесна повреда.

## Важни безбедносни упатства за касетата за батеријата

1. **Пред користење на касетата за батеријата,** прочитајте ги сите упатства и ознаки за претпазливост на (1) полначот за батеријата, (2) батеријата и (3) производот што ја користи батеријата.
2. **Не расклопувајте ја, ниту експериментирајте со касетата за батеријата.** Тоа може да резултира со оган, прекумерна топлина или експлозија.
3. **Ако оперативното времето станало прекумерно кратко, престанете веднаш со работа.** Тоа може да резултира со ризик од прегревање, можни изгореници, па дури и експлозија.
4. **Ако електролит навлезе во вашите очи,** измијте ги со чиста вода и побарајте медицинска нега веднаш. Тоа може да резултира со губење на вашиот вид.
5. **Не предизвикувајте спој на касетата за батеријата.**
  - (1) **Не допирајте ги контактите со никаков проводлив материјал.**
  - (2) **Избегнувајте да ја чувате касетата за батерија во сад со други метални предмети како што се шајки, монети и сл.**
  - (3) **На изложувајте ја касетата за батеријата на вода или дожд.**

Краткиот спој на батеријата може да предизвика голем проток на електрична енергија, прегревање, можни изгореници, па дури и пад на напојувањето.
6. **Не складирајте и не користете ги алатот и касетата за батеријата на места каде што температурата може да достигне или надминува 50 °C (122 °F).**
7. **Не палете ја касетата за батеријата дури и кога е многу оштетена или целосно потрошена.** Касетата за батеријата може да експлодира ако се стави во оган.
8. **Не заковувајте ја, сечете ја, фрлајте ја, испуштајте ја касетата за батерија, ниту удирајте ја од тврд предмет касетата за батеријата.** Таквото однесување може да резултира со оган, прекумерна топлина или експлозија.

9. **Не користете оштетена батерија.**
10. **Содржаните батерии со литиумови јони се подложни на условите во Правилата за опасни предмети.**

За комерцијален транспорт на пр. од трети лица и посредници, мора да се следат посебните услови на пакувањата или ознаките. При подготовка на предметот кој треба да се испрати, консултирајте се со експерт за опасни материјали. Исто така, следете ги потенцијално подеталните национални правила. Залепете ги со леплива лента или маскирајте ги отворените контакти, а батеријата спакувајте ја, така што нема да се движи слободно во пакувањето.
11. **Кога ја фрлате во отпад касетата за батеријата, извадете ја од алатот и фрлете ја на безбедно место.** Почитувајте ги локалните законски прописи што се однесуваат на фрлање во отпад на батеријата.
12. **Користете ги батериите само со производите назначени од Makita.** Монтирањето батерии на неусогласените производи може да резултира со пожар, прекумерна топлина, експлозија или истекување на електролитот.
13. **Доколку алатот не се користи подолг временски период, батеријата мора да се извади од алатот.**
14. **Пред и по употребата, касетата за батеријата може да прими топлина што може да предизвика изгореници или изгореници од ниска температура.** Внимавајте како ракувате со жешките касети за батерии.
15. **Не допирајте го терминалот на алатот непосредно по употребата бидејќи може да се загрее доволно за да предизвика изгореници.**
16. **Не дозволувајте деланки, прав или земја да се заглават во терминалите, отворите и жлебовите на касетата за батерија.** Тоа може да предизвика греене, запалување, пукање и дефект на алатот или касетата за батерија, што ќе резултира со изгореници или телесна повреда.
17. **Освен ако алатката не поддржува употреба на електричните далноводи со висок напон во близина, не користете ја касетата за батерија во близина на електричните далноводи со висок напон.** Тоа може да резултира со дефект или пад на напојувањето на алатот или касетата за батерија.
18. **Држете ја батеријата подалеку од деца.**

## ЧУВАЈТЕ ГО УПАТСТВОТО.

**▲ВНИМАНИЕ:** Користете само оригинални батерии на Makita. Користењето неоригинални батерии на Makita или батерии што се изменети може да резултира со распакување на батеријата, предизвикувајќи пожар, телесна повреда и оштетување. Тоа исто така ќе ја поништи гаранцијата на Makita за алатот и полначот на Makita.

## Совети за одржување максимален работен век на батеријата

1. Заменете ја касетата за батеријата пред целосно да се испразни. Секогаш запирајте ја работата со алатот и заменете ја касетата за батеријата кога ќе забележите дека алатот дава помала моќност.
2. Никогаш немојте да полните целосно полна касета за батерија. Прекумерното полнење го скратува работниот век на батеријата.
3. Полнете ја касетата за батеријата на собна температура од 10°C - 40°C. Дозволете загреаната касета за батерија да се олади пред да ја ставите на полнење.
4. Кога не ја користите касетата за батерија, извадете ја алатот или полначот.
5. Полнете ја касетата за батеријата доколку не ја користите подолго време (повеќе од шест месеци).

## СОСТАВУВАЊЕ

**▲ВНИМАНИЕ:** Пред да извршите каква било работа на машината, секогаш проверувајте дали таа е исклучена и дали касетата за батеријата е извадена.

### Склопување на цевките на дувалката

1. Олабавете го шрафот за стегане.  
▶ **Сл.1:** 1. Стезна завртка
2. Монтирајте ја контролната рачка на вртливата цевка и затегнете го шрафот за стегане.  
▶ **Сл.2:** 1. Контролна рачка 2. Вртлива цевка 3. Стезна завртка

**ЗАБЕЛЕШКА:** Внимавајте да не го превиткате кабелот на контролната рачка кога ќе ја прикачувате контролната рачка на вртливата цевка.

3. Олабавете го шрафот на стегата за црево и прикачете ја стегата за црево на флексибилната цевка. Прикачете ја вртливата цевка на флексибилната цевка и потоа затегнете го шрафот на стегата за црево.  
▶ **Сл.3:** 1. Вртлива цевка 2. Стега за црево 3. Флексибилна цевка
4. Олабавете го шрафот на стегата за црево и прикачете ја стегата за црево на флексибилната цевка. Прикачете ја флексибилната цевка на лакотот и потоа затегнете го шрафот на стегата за црево.  
▶ **Сл.4:** 1. Флексибилна цевка 2. Стега за црево 3. Колоно

**ЗАБЕЛЕШКА:** Осигурете се дека шрафовите на стегите за црево се свртени во насока прикажана на сликата.

- ▶ **Сл.5:** 1. Шраф

5. Стегнете го контролниот кабел со држачите за кабли.

- ▶ **Сл.6:** 1. Држач за кабел 2. Контролен кабел

**ЗАБЕЛЕШКА:** Осигурете се дека контролниот кабел е цврсто затегната на држачите за кабли.

## Монтирање на распркувач на крајот

Порамнете ја триаголната ознака на распркувачот на крајот со онаа на вртливата цевка, потоа прикачете го распркувачот на крајот на вртливата цевка, а потоа завртете го распркувачот на крајот да се заклучи на своето место.

- ▶ **Сл.7:** 1. Триаголна ознака 2. Цевка на адаптерот 3. Вртлива цевка

За да го извадите распркувачот на крајот, следете ја постапката за монтирање по обратен редослед.

**НАПОМЕНА:** Должината на распркувачот може да се менува со движење на распркувачот како што е прикажано на сликата.

- ▶ **Сл.8:** 1. Цевка на адаптерот 2. Вртлива цевка

## Монтирање на рамниот или продолжениот распркувач

### Опционален додаток

**НАПОМЕНА:** Ако е монтиран распркувачот на крајот, извадете го пред да монтирате цевка на адаптерот.

1. Порамнете ја триаголната ознака на цевката на адаптерот со онаа на вртливата цевка, потоа прикачете ја цевката на адаптерот на вртливата цевка, а потоа завртете ја за да се заклучи на своето место.  
▶ **Сл.9:** 1. Триаголна ознака 2. Цевка на адаптерот 3. Вртлива цевка
2. Порамнете ја триаголната ознака на рамниот или продолжениот распркувач со онаа на цевката на адаптерот, потоа прикачете го рамниот или продолжениот распркувач на цевката на адаптерот, а потоа завртете ја за да се заклучи на своето место.  
▶ **Сл.10:** 1. Рамен распркувач 2. Продолжен распркувач 3. Цевка на адаптерот 4. Триаголна ознака

За да ги извадите цевката на адаптерот, рамниот распркувач или продолжениот распркувач, следете ја постапката за монтирање по обратен редослед.

## Нагудување на ременот и ременот за рамо

1. Ставете ја машината, потоа блокирајте ја токата на ременот за појас и потоа нагодете ја должината на ременот за појас.  
▶ **Сл.11:** 1. Тока
2. Нагодете ја должината на ременот за рамо.  
▶ **Сл.12:** 1. Ремен за рамо

## Приспособување на положбата на лостот за контролирање

Олабавете го шрафот за стегање. Движете ја контролната рачка по должината на вртливата цевка во најудобната позиција и потоа стегнете го шрафот за стегање.

- **Сл.13:** 1. Контролна рачка 2. Вртлива цевка  
3. Стезна завртка

## ОПИС НА ФУНКЦИИТЕ

**ВНИМАНИЕ:** Пред секое нагодување или проверка на машината, секогаш проверувајте дали е исклучена и касетата за батеријата е извадена.

## Монтирање или отстранување на преносливиот пакет за напојување

**ВНИМАНИЕ:** Секогаш исклучувајте ја машината пред да го монтирате или вадите преносливиот пакет за напојување.

**ВНИМАНИЕ:** Држете ги машината и преносливиот пакет за напојување цврсто кога го монтирате или вадите преносливиот пакет за напојување. Ако не ги држите цврсто, тие може да се лизнат од вашите раце и да дојде до оштетување на машината или преносливиот пакет за напојување, како и до телесна повреда.

**ВНИМАНИЕ:** Осигурете се дека преносливиот пакет за напојување е безбедно монтиран на машината. Во спротивно, може ненадејно да испадне од машината, предизвикувајќи ви повреда вам или на некој друг околу вас.

**ВНИМАНИЕ:** Пред да работите, проверете дали кабелот е безбедно прикачен на држачите за кабел и дека втичниот е вметнат во приклучокот докрај.

1. Повлечете го кабелот во насоката како што е прикажано на сликата. Кога ќе го извлекувате кабелот, поставете го во држачите како што е прикажано на сликата.

- **Сл.14:** 1. Кабел 2. Држач

2. Прицврстете го преносливиот пакет за напојување на машината како што е покажано на сликата.

- **Сл.15:** 1. Пренослив пакет за напојување

**ВНИМАНИЕ:** Внимавајте да не ги потфатите вашите прсти или палци помеѓу преносливиот пакет за напојување и машината кога ќе го монтирате преносливиот пакет за напојување.

**ВНИМАНИЕ:** Осигурете се дека преносливиот пакет за напојување е безбедно прицврстен на машината. Во спротивно, преносливиот пакет за напојување може да падне кога ја носите или користите машината и да предизвика повреда. Ако можете да го видите црвениот индикатор како што е прикажано на сликата, преносливиот пакет за напојување не е целосно блокиран во место.

- **Сл.16:** 1. Црвен индикатор

**ВНИМАНИЕ:** Кога ќе го вадите преносливиот пакет за напојување, притиснете го копчето за блокирање додека цврсто ја држите рачката.

- **Сл.17:** 1. Рачка 2. Копче за блокирање

3. Прикачете го кабелот на држачите за кабел како што е прикажано на сликата.

- **Сл.18:** 1. Држач за кабел 2. Кабел

4. Отворете го капакот за приклучокот, потоа порамнете ја ознаката со стрелка на штекерот со онаа на машината и вметнете го втичниот во приклучокот докрај.

- **Сл.19:** 1. Капак за приклучок 2. Штекер

**ЗАБЕЛЕШКА:** Не вметнувајте го приклучокот со сила. Ако приклучокот не влегува лесно, тоа значи дека не се вметнува правилно.





**ЗАБЕЛЕШКА:** Кога ќе го исклучувате приклучокот од штекерот, не држете го кабелот на приклучокот. Во спротивно, кабелот може да се оштети и да предизвика дефект на машината.

За да го извадите преносливиот пакет за напојување, изведете ја постапката за монтирање по обратен редослед.

## Укажување на преостанатиот капацитет на батеријата

- **Сл.20:** 1. Индикатор за батерија 2. Копче за проверка

Притиснете го копчето за проверка за укажување на преостанатиот капацитет на батеријата.

| Статус на индикатор за батерија  |   |  | Преостанат капацитет на батеријата |
|--|---|--|------------------------------------|
|  Вклучено |  Исклучено |  Трепка |                                    |
|  |            |  | од 50% до 100%                     |
|  |            |  | од 20% до 50%                      |
|  |            |  | од 0% до 20%                       |

**НАПОМЕНА:** Ламбичката на индикаторот за преостанатиот капацитет на батеријата е само за референца. Вистинскиот капацитет на батеријата може да се разликува зависно од условите на користење или амбиенталната температура.

**НАПОМЕНА:** Додека машината работи, ламбичката на индикаторот не светнува, дури и ако го притиснете копчето за проверка.

**НАПОМЕНА:** Ламбичката автоматски се исклучува по неколку секунди.

## Систем за заштита на машината/ батеријата

Машината е опремена со систем за заштита на машината/батеријата. Овој систем автоматски го прекинува напојувањето на моторот за да го продолжат работниот век на машината и на батеријата. Машината автоматски ќе се исклучи за време на работењето ако тој или батеријата се најдат под еден од следниве услови:

### Заштита од преоптоварување

Кога со батеријата се ракува на начин што предизвикува повлекување нетипично висока струја, машината автоматски се исклучува и ламбичката за главно напојување трепка зелено. Во таква ситуација, исклучете ја машината и запрете со примената што предизвикала негово преоптоварување. Потоа, вклучете ја машината за да се рестартира.

**НАПОМЕНА:** Ламбичката за главно напојување исто така трепка зелено и машината автоматски запира ако со неа се работи континуирано долго време. Во овој случај, отпуштете го прекинувачот за стартување и целосно вратете го контролниот лост, а потоа повлечете го за да ја рестартирате машината.

### Заштита од прегревање

Кога машината или батеријата се прегреани, машината автоматски ќе запре и ламбичката за главно напојување трепка црвено. Во овој случај, оставете ги машината и батеријата да се оладат пред повторно да ја вклучите.

**НАПОМЕНА:** Ламбичката за главно напојување трепка црвено кога батеријата е прегреана.

### Заштита од прекумерно празнење

Кога капацитетот на батеријата не е доволен, машината автоматски ќе запре и ламбичката за главно напојување трепка црвено. Во овој случај, извадете ја батеријата од машината и наполнете ја батеријата или сменете ја батеријата со целосно наполнета.

## Заштита од други причини

Системот за заштита исто така е дизајниран и за други причини што може да ја оштетат машината и овозможува таа да запре автоматски. Преземете ги сите следни чекори за да ги отстраните причините кога машината е доведена до привремено запирање или престанување на работата.

1. Исклучете ја машината и потоа повторно вклучете ја за да се рестартира.
2. Наполнете ја батеријата(ите) или заменете ја/ ги со наполнета батерија(и).
3. Оставете ги машината и батеријата(ите) да се оладат.

Доколку не дојде до подобрување со враќање на системот за заштита, контактирајте со локалниот сервисен центар на Makita.

**ЗАБЕЛЕШКА:** Ако машината сопре поради причина што не е опишана погоре, погледнете го делот за решавање проблеми.

## Прекинувач за главно напојување

**▲ ПРЕДУПРЕДУВАЊЕ:** Секогаш исклучувајте го прекинувачот за главно напојување кога не се користи.

За да ја вклучите машината, притиснете го прекинувачот за главно напојување. За исклучување, повторно притиснете го прекинувачот за главно напојување.

- **Сл.21:** 1. Ламбичка за главно напојување  
2. Прекинувач за главно напојување

**НАПОМЕНА:** Машината има вградена функција за автоматско исклучување. За избегнување на ненамерното стартување, прекинувачот за главно напојување автоматски ќе се исклучи кога машината не работи определено време по вклучување на прекинувачот за главно напојување.

**НАПОМЕНА:** Доколку ламбичката за главно напојување свети црвено или трепка црвено или зелено, погледнете ги упатствата за системот за заштита на машината/батеријата.

## Вклучување

**▲ ПРЕДУПРЕДУВАЊЕ:** Пред да го монтирате преносливиот пакет за напојување со машината, секогаш проверувајте дали прекинувачот за стартување функционира правилно и дали се враќа во положбата „OFF“ кога ќе се отпушти.

За вклучување на машината, едноставно повлечете го прекинувачот за стартување. Брзината се зголемува со зголемување на притисокот на прекинувачот за стартување. Отпуштете го прекинувачот за стартување за да сопре.

- **Сл.22:** 1. Прекинувач

## Функцијата за темпомат

Функцијата за темпомат на операторот му овозможува да одржува константна брзина без да го повлече прекинувачот. За зголемување на брзината, свртете го контролниот лост напред. За намалување на брзината, свртете го контролниот лост назад.

► **Сл.23:** 1. Контролен лост

## Електронска функција

За полесно работење, машината е опремена со електронска функција.

- Контрола на постојаната брзина  
Функцијата за контрола на постојаната брзина обезбедува константна брзина на ротација, без оглед на преоптовареноста.

## Функција за спречување случајно рестартирање

Кога ја вклучувате машината додека го повлекувате прекинувачот за стартување, машината не се стартува и ламбичката за главно напојување трепка зелено. За да ја стартувате машината, отпуштете го прекинувачот за стартување и целосно вратете го контролниот лост, а потоа вклучете ја машината.

## РАБОТЕЊЕ

**▲ВНИМАНИЕ:** Кога ја носите машината, ставете го ременот за рамо на двете рамена. Во спротивно, машината може да падне кога ја носите или ја користите и да предизвика повреда.

**▲ВНИМАНИЕ:** Кога ја носите машината, ставете ја на грбот. Во спротивно, машината може да падне за време на работата и да предизвика повреда.

**▲ВНИМАНИЕ:** Не поставувајте ја машината на земја додека работи. Преку отворот за смукање може да навлезе песок или прав и да предизвика дефект или лична повреда.

1. Притиснете го копчето за напојување на преносливиот пакет за напојување. Ламбичката за главното напојување ќе светне.

► **Сл.24:** 1. Копче за напојување 2. Ламбичка за главно напојување

2. Носете го ременот за рамо на машината и заклучете ја токата на ременот за појас.

3. За да ја вклучите машината, притиснете го главниот прекинувач за напојување.

Машината е спремна за работа. Машината ќе стартува со повлекување на прекинувачот за стартување.

► **Сл.25:** 1. Прекинувач за главно напојување

Цврсто држете ја контролната рачка и извршувајте го дувањето полека движејќи ја наоколу. Кога вршите дување околу зграда, голема карпа или возило, насочете го распрскувачот настрана од нив. Кога извршувате работна операција во кош, започнете од кошот и движете се кон пошироката област.

► **Сл.26**

Кога ќе ја спуштате машината, отклучете ја токата на ременот за појас, а потоа полека спуштете ја машината.

► **Сл.27:** 1. Тока

## ОДРЖУВАЊЕ

**▲ВНИМАНИЕ:** Пред проверки или одржување, секогаш проверувајте дали машината е исклучена и касетата за батерија е извадена.

За да се одржи БЕЗБЕДНОСТА и СИГУРНОСТА на производот, поправките, одржувањата или дотерувањата треба да се вршат во овластени сервисни или фабрички центри на Makita, секогаш со резервни делови од Makita.

## Чистење на машината

**ЗАБЕЛЕШКА:** За чистење, не користете нафта, бензин, разредувач, алкохол или слично. Тие средства ја вадат бојата и може да предизвикаат деформации или пукнатини.

Чистете ја машината така што ќе ја бришете прашина со сува крпа или крпа натопена во сапуница, па исцедена.

Отстранете ги правот или нечистотијата од отворот за смукање.

► **Сл.28:** 1. Отвор за смукање

## Чување

**ЗАБЕЛЕШКА:** Пред складирање, затворете го капакот за приклучокот. Ако капакот за приклучокот е отворен или не е целосно затворен, во машината може да влезе прав и да предизвика дефект на машината.

Пред складирање на машината, извлекете го штекерот од приклучокот и извршете целосно одржување. Складирајте ја машината на место надвор дофат на деца и неизложена на влага, дожд или директна сончева светлина. Може да ја поврзете лентата на цевката со машината како што е прикажано на сликата за да ја поддржите цевката.

► **Сл.29:** 1. Штекер 2. Капак за приклучок 3. Опсег

# РЕШАВАЊЕ ПРОБЛЕМИ

Пред да побарате поправка, прво самите извршете проверка. Ако пронајдете проблем што не е опишан во упатството, не обидувајте се да ја расклопите машината. Наместо тоа, побарајте помош од овластените сервисни центри на Makita и секогаш користете делови за замена и поправка од Makita.

| Состојба на аномалии  | Можна причина (дефект)                       | Поправка   |
|---|--|--|
| Моторот не работи.  | Батеријата не е монтирана.                   | Монтирајте ја батеријата.  |
|   | Проблем со батеријата (под напон)            | Повторно наполнете ја батеријата. Ако полнењето нема ефект, заменете ја батеријата.            |
|   | Погонскиот систем не работи правилно.        | Побарајте помош од локален, овластен, сервисен центар за поправка.                             |
| Моторот запира со работа по краткотрајна употреба.            | Нивото на наполнетост на батеријата е ниско. | Повторно наполнете ја батеријата. Ако полнењето нема ефект, заменете ја батеријата.            |
|   | Прегревавање.                                | Запрете со користење на машината за да оставите време да се излади.                            |
| Машината не ја достигнува максималната брзина.                | Батеријата е неправилно монтирана.           | Монтирајте ја батеријата како што е опишано во овој прирачник.                                 |
|   | Мокта на батеријата опаѓа.                   | Повторно наполнете ја батеријата. Ако полнењето нема ефект, заменете ја батеријата.            |
|   | Погонскиот систем не работи правилно.        | Побарајте помош од локален, овластен, сервисен центар за поправка.                             |
| Абнормални вибрации:<br>⇒ веднаш запрете ја машината!         | Погонскиот систем не работи правилно.        | Побарајте помош од локален, овластен, сервисен центар за поправка.                             |
| Моторот не може да запре:<br>⇒ веднаш извадете ја батеријата! | Електричен или електронски дефект.           | Отстранете ја батеријата и побарајте го вашиот локален, овластен, сервисен центар за поправка. |

## ОПЦИОНАЛЕН ПРИБОР

**⚠ ВНИМАНИЕ:** Овој прибор или додатоци се препорачуваат за користење со производот од Makita дефиниран во упатството. Со користење друг прибор или додатоци може да се изложите на ризик од телесни повреди. Користете ги приборот и додатоците само за нивната назначена намена.

Ако ви треба помош за повеќе детали за приборот, прашајте во локалниот сервисен центар на Makita.

- Продолжен распркувач
- Рамен распркувач
- Цевка на адаптерот
- Оригинална батерија и полнач на Makita

**НАПОМЕНА:** Некои ставки на листата може да се вклучени со пакетот производи како стандарден прибор. Тие може да се разликуваат од држава до држава.

## ТЕХНИЧКИ ПОДАЦИ

| Модел:  |                             | UB002C                       |
|---|-----------------------------|------------------------------|
| Капацитети                                      | Запремина ваздуха           | 0 – 19,0 м <sup>3</sup> /мин |
|   | Брзина ваздуха (просечна)   | 0 – 60,0 м/с                 |
|   | Брзина ваздуха (максимална) | 0 – 71,7 м/с                 |
| Димензије (Д x Ш x В)<br>(са крајњом млазницом) |                             | 1.368 мм x 694 мм x 715 мм   |
| Номинални напон                                 |                             | DC 36 V – 40 V макс.         |
| Нето тежина                                     |                             | 15,9 – 16,1 кг               |
| Степен заштите                                  |                             | IPX4                         |

- На основу нашег непрестаног истраживања и развоја задржавамо право измена наведених техничких података без претходне најаве.
- Спецификације могу да се разликују у различитим земљама.
- Тежина може да се разликује у зависности од наставка, укључујући и уложак батерије. Најлакша и најтежа комбинација, према процедури ЕПТА 01/2014, приказане су у табели.

### Применљиво преносиво напајање

PDC1200

**▲УПОЗОРЕЊЕ:** Користите само горенаведена преносива напајања. Коришћење других преносивих напајања може довести до повреде и/или пожара.

### Симболи

У наставку су приказани симболи који се односе на опрему. Пре употребе се обавезно упознајте са њиховим значењем.

|  |   |
|--|---|
|    | Будите нарочито пажљиви и опрезни.                  |
|   | Прочитајте упутство за употребу.                    |
|  | Држите руке даље од ротирајућих делова.             |
|  | Дуга коса може да доведе до незгоде услед уплитања. |
|  | Удаљите посматраче.                                 |
|  | Носите заштитне наочаре и заштитне слушалице.       |
|  | Не излажите алат влази.                             |



Само за земље ЕУ  
Због присуства штетних компонента у опреми, отпад од електричне и електронске опреме, акумулатора и батерија, може да има негативан утицај на животну средину и здравље људи. Не одлажите електричне и електронске уређаје или батерије са кућним отпадом! У складу са европском директивом о отпаду од електричне и електронске опреме и о акумулаторима и батеријама и отпаду од акумулатора и батерија, као и њеном прилагођавању националном закону, отпад од електричне и електронске опреме, батерија и акумулатора мора да се прикупи одвојено и достави одвојеном сабиралишту за комунални отпад који ради у складу са прописима о заштити животне средине. То означава симбол прецртане канте за смеће на опреми.



Гарантовани ниво звучне снаге у складу са ЕУ директивом о буци коју емитује опрема на отвореном простору.



Ниво звучне снаге у складу са уредбом о контроли буке у Аустралији, НЈВ

### Намена

Машина је намењена за дување прашине.

### О овом упутству за употребу

Термин „батерија“, „уложак батерије“ или „напајање“ у овом упутству за употребу се односи на „преносиво напајање“.

## Бука

Типичан А-пондерисани ниво буке одређен је према стандарду EN50636-2-100:  
Ниво звучног притиска ( $L_{pA}$ ): 80,9 dB (A)  
Несигурност (K): 2,0 dB (A)  
Ниво звучне снаге ( $L_{WA}$ ): 95,5 dB (A)  
Несигурност (K): 1,7 dB (A)

**НАПОМЕНА:** Декларисане вредности емисије буке су измерене према стандардизованом мерном поступку и могу се користити за упоређивање алата.

**НАПОМЕНА:** Декларисана вредност емисије буке се такође може користити за прелиминарну процену изложености.

**▲УПОЗОРЕЊЕ:** Носите заштитне слушалице.

**▲УПОЗОРЕЊЕ:** Емисије буке током стварне примене електричног алата могу се разликовати од декларисане вредности у зависности од начина на који се користи алат, а посебно која врста предмета се обрађује.

**▲УПОЗОРЕЊЕ:** Уверите се да сте идентификовали безбедносне мере за заштиту руковаоца које су засноване на процени изложености у стварним условима употребе (узимајући у обзир све делове радног циклуса, као што је време рада уређаја, али и време када је алат искључен и када ради у празном ходу).

## Вибрације

Укупна вредност вибрација (векторски збир по три осе) одређена је према стандарду EN50636-2-100: Режим рада: рад без оптерећења  
Вредност емисије вибрација ( $a_{h1}$ ): 2,5  $m/s^2$  или мања  
Несигурност (K): 1,5  $m/s^2$

**НАПОМЕНА:** Декларисане укупне вредности вибрација су измерене према стандардизованом мерном поступку и могу се користити за упоређивање алата.

**НАПОМЕНА:** Декларисане укупне вредности вибрација се такође могу користити за прелиминарну процену изложености.

**▲УПОЗОРЕЊЕ:** Вредност емисије вибрација током стварне примене електричног алата може се разликовати од декларисане вредности у зависности од начина на који се користи алат, а посебно која врста предмета се обрађује.

**▲УПОЗОРЕЊЕ:** Уверите се да сте идентификовали безбедносне мере за заштиту руковаоца које су засноване на процени изложености у стварним условима употребе (узимајући у обзир све делове радног циклуса, као што је време рада уређаја, али и време када је алат искључен и када ради у празном ходу).

## ЕЗ декларација о усаглашености

**Само за европске земље**

ЕЗ декларација о усаглашености део је Додатка А у овом приручнику са упутствима.

## БЕЗБЕДНОСНА УПОЗОРЕЊА

### Општа безбедносна упозорења за електричне алате

**▲УПОЗОРЕЊЕ:** Прочитајте сва безбедносна упозорења, упутства, илустрације и спецификације које су испоручене уз овај електрични алат. Непοштовање свих доле наведених безбедносних упутстава може изазвати електрични удар, пожар и/или озбиљну повреду.

### Сачувајте сва упозорења и упутства за будуће потребе.

Термин „електрични алат“ у упозорењима односи се на електрични алат који се напаја из електричне мреже (каблом) или батерије (без кабла).

### Безбедносна упутства за дувалицу с напајањем на батерије која се може носити на леђима

**▲УПОЗОРЕЊЕ:** Прочитајте сва безбедносна упозорења и сва упутства. Непοштовање упозорења и упутстава може изазвати струјни удар, пожар и/или тешке телесне повреде.

### Сачувајте сва упозорења и упутства за будуће потребе.

Обука

1. Пажљиво прочитајте упутства. Упознајте се са управљачким елементима и правилном употребом дувалице.
2. Никада немојте да дозволите да дувалицу користе деца, особе са смањеним физичким, сензорним или менталним способностима, особе са недостатком искуства и знања, као ни особе које нису упознате са овим упутствима. Локални прописи можда ограничавају старост особе која сме да користи овај уређај.
3. Никада не укључујте дувалицу док су у близини људи, посебно деца, или кућни љубимци.
4. Имајте на уму да су корисник или руковалац одговорни за несрећне случајеве или опасности које претрпе други људи или њихова имовина.

Припрема

1. Увек носите одговарајућу обућу и дугачке панталоне док управљате дувалицом.



2. Немојте носити широку одећу или накит који могу да се усисају у улаз за ваздух. Држите дугу косу даље од улаза за ваздух.
3. Увек носите безбедносне наочаре како бисте заштитили очи од повреда приликом коришћења електричног алата. Наочаре морају да буду у складу са стандардом ANSI Z87.1 у САД, са стандардом EN 166 у Европи или AS/NZS 1336 у Аустралији / на Новом Зеланду. У Аустралији / на Новом Зеланду је законски обавезно носити и штитник за лице, како бисте заштитили лице.

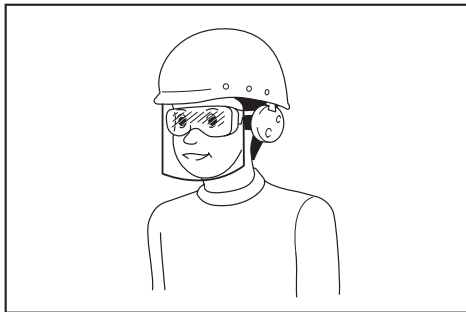

Послодавац је одговоран да руковаоце алатом и друге особе у радном окружењу обавезе на употребу одговарајуће опреме за заштиту.

4. Да би се спречила иритација од прашине, препоручује се употреба заштитне маске.
5. Док управљате машином, увек носите неклизацијну и заштитну обућу. Неклизацијне заштитне чизме и ципеле са затвореним прстима ће смањити ризик од повреда.

#### Рад

1. Искључите дувалицу и уклоните уложак батерије и уверите се да су се сви покретни делови потпуно зауставили
  - кад год остављате дувалицу,
  - пре уклањања зачепљења,
  - пре провере, чишћења или рада на дувалици,
  - ако дувалица почне абнормално да вибрира.
2. Дувалицу користите само под дневним светлом или под добрим вештачким осветљењем.
3. Немојте да се нагињете и одржавајте исправну равнотежу и сигуран ослонац под ногама у сваком тренутку.
4. Увек пазите где газите на нагнутом терену.
5. Хођајте и немојте да трчите.
6. У улазима за ваздух који служе за хлађење не сме да буде прљавштине.
7. Никада не дувајте прљавштину у правцу других особа.
8. Рукујте дувалицом држећи је у препорученом положају и на чврстој површини.
9. Не користите дувалицу на високим местима.
10. Никада не усмеравајте млазницу у било кога у близини приликом коришћења дувалице.

11. Никада не блокирајте улаз за усисавање и/или излаз за ваздух.
  - Обратите пажњу да не блокирате улаз за усисавање или излаз за ваздух прашином или прљавштином када користите дувалицу у прашњавој средини.
  - Користите само млазнице које је произвела компанија Makita.
  - Немојте користити дувалицу за надувавање лопти, гумених чамаца или личних предмета.
12. Немојте да рукујете дувалицом поред отвореног прозора итд.
13. Препоручује се коришћење дувалице само у разумно време, што није рано ујутру или касно увече када можете да сметате другима.
14. Препоручује се коришћење грабуља и метли за чишћење прљавштине пре дувања.
15. Препоручује се да користите дугу млазницу тако да ваздушни ток може да делује у близини тла.
16. Ако дувалица избаци неки страни предмет или почне да производи неуобичајену буку или вибрацију, одмах је искључите како би се зауставила. Уклоните уложак батерије из дувалице и проверите да ли има оштећења пре поновног покретања и коришћења дувалице. Ако је дувалица оштећена, контактирајте овлашћени сервисни центар компаније Makita како бисте извршили поправку.
17. Не гурајте прсте или друге објекте у улаз за усисавање или излаз за ваздух.
18. Спречите случајно покретање. Уверите се да је прекидач у искљученом положају пре него што уметнете уложак батерије, подигнете дувалицу или почнете да је носите. Ношење дувалице са прстом на прекидачу или напајање дувалице док је прекидач укључен повећава ризик од незгода.
19. Никада немојте користити дувалицу за опасне материјале, као што су ексери, делићи стакла или оштрице.
20. Не користите дувалицу близу запаљивих материјала.
21. Избегавајте коришћење дувалице на дужи период у окружењима са ниском температуром.
22. Немојте користити машину ако постоји ризик од удара грома.
23. Када користите машину на блатњавом тлу, влажној површини под нагибом или клизавој површини, обратите пажњу на ослонац.
24. Немојте да користите машину у лошим временским условима, када је видљивост ограничена. Ако то не урадите, може доћи до пада или неправилног рада због лоше видљивости.
25. Немојте топатаи машину у локве воде.
26. Немојте остављати машину без надзора напољу по киши.

27. Немојте користити машину по снегу.
28. Током рада, држите кабл даље од препрека. Кабл који се закачи за препреке може да изазове озбиљне повреде.

#### Одржавање и складиштење

1. Одржавајте све матице, завртње и вијке притегнутим да би дувалица била безбедна у радним условима.
2. Ако су делови истрошени или оштећени, замените их деловима компаније Makita.
3. Чувајте дувалицу на сувом месту ван домаћаја деце.
4. Када зауставите дувалицу да бисте је проверили, сервисирали, одложили или променили додатак, искључите је и уверите се да су се сви покретни делови у потпуности зауставили и уклоните уложак батерије. Охладите дувалицу пре обављања било каквих радова на њој. Пажљиво одржавајте дувалицу и одржавајте је чистом.
5. Увек сачекајте да се дувалица охлади пре складиштења.
6. Не излажете дувалицу киши. Чувајте дувалицу у затвореном простору.
7. Када подижете дувалицу, савијте колена и обратите пажњу да не повредите леђа.
8. Приликом прања машине, немојте да дозволите да вода продре у електричне механизме, као што су батерија, мотор и контакти.
9. Када одлажете машину, избегавајте директну сунчеву светлост и кишу, и немојте је одлагати на месту где је вруће или има влаге.
10. Када носите машину, водите рачуна да је чврсто држите тако што ћете је ухватити за ручку.
11. Када носите машину, водите рачуна да се кабл не закачи за друге предмете.

#### Коришћење и одржавање алата са батеријом

1. Пуните батерију искључиво помоћу пуњача који је навео произвођач. Ако се пуњач који је намењен за одређену врсту батерије користи са другом батеријом, може да дође до опасности од пожара.
2. Електричне алате користите само са батеријама које су предвиђене за њих. Коришћење других врста батерија може да изазове ризик од повреде и пожара.
3. Када се батерија не користи, држите је даље од других металних предмета, попут спајалица, новчића, кључева, ексера, завртања и других малих металних предмета који могу да пресплеју два прикључка. Кратак спој између прикључака батерије може да доведе до опекотина или пожара.
4. У случају злоупотребе батерије из ње може исцурити течност. У том случају, пазите да не дођете у додир с њом. Ако случајно дођете у додир с батеријом, исперите место додира водом. Ако течност доспе у очи, потражите и помоћ лекара. Течност која исцури из батерије може да изазове иритацију или опекотине.

5. Немојте да користите батерију или алат који су оштећени или модификовани. Оштећене или модификоване батерије могу испољити непредвидиво понашање које може довести до пожара, експлозије или ризика од задобијања повреда.
6. Немојте да излажете батерију или алат ватри или високој температури. Излагање ватри или температури изнад 130 °C може довести до експлозије.
7. Придржавајте се свих упутстава за пуњење и немојте да пуните батерију или алат изнад опсега температуре који је наведен у упутствима. Неисправно пуњење или пуњење на температурама изнад наведеног опсега може оштетити батерију и повећати ризик од пожара.

#### Заштита електричних инсталација и акумулатора

1. Батерије немојте бацати у ватру. Могле би да експлодирају. Проверите да ли локални закони предвиђају посебна упутства за одлагање.
2. Немојте да отварате или разбијате батерије. Ослобођени електролит је корозиван и може да повреди очи или кожу. Може да буде токсичан уколико се прогута.
3. Немојте да пуните батерију на киши или на влажним местима.
4. Немојте да пуните батерију на отвореном.
5. Не дирајте пуњач, укључујући утичак пуњача и прикључке пуњача мокрим рукама.
6. Немојте да мењате батерију мокрим рукама.
7. Немојте да мењате батерије по киши.
8. Немојте да квасите контакте батерије течношћу као што је вода и не потапајте батерију. Немојте да остављате батерију на киши, немојте да је пуните, користите нити одлажете на влажном или мокром месту. Ако се контакт покваси или течност уђе у унутрашњост батерије, у батерији може да дође до кратког споја и постоји ризик од прегревања, пожара или експлозије.
9. Када извадите батерију из машине или пуњача, обавезно је чувајте на сувом месту.
10. Ако се уложак батерије покваси, уклоните сву воду из њега и пребришите га сувом крпом. У потпуности осушите уложак батерије на сувом месту пре коришћења.

#### Сервисирање

1. Електрични алат треба да сервисира квалификована особа која ће користити само идентичне резервне делове. То ће омогућити безбедно коришћење електричног алата.
2. Никада немојте сервисирати оштећене батерије. Сервисирање батерија треба обављати само произвођач или овлашћени добављач услуга.

## САЧУВАЈТЕ ОВО УПУТСТВО.

**▲УПОЗОРЕЊЕ: НЕМОЈТЕ** себи да дозволите да занемарите строга безбедносна правила која се односе на овај производ услед чињенице да сте производ добро упознали и стекли рутину у руковању њиме (услед честог коришћења). **НЕНАМЕНСКА УПОТРЕБА** или непоштовање безбедносних правила наведених у овом упутству могу довести до тешких телесних повреда.

## Важна безбедносна упутства која се односе на уложак батерије

1. Пре употребе уложка батерије, прочитајте сва упутства и безбедносне ознаке на (1) пуњачу батерије, (2) батерији и (3) производу који користи батерију.
2. Не растављајте и не модификујте уложак батерије. Тиме можете да изазовете пожар, прекомерно загревање или експлозију.
3. Ако се време рада знатно скратило, одмах престаните са коришћењем. То може да доведе до ризика од прегревања, могућих опекотина, па чак и експлозије.
4. Ако електролит доспе у очи, исперите их чистом водом и одмах затражите помоћ лекара. То може да доведе до губитка вида.
5. Немојте да изазивате кратак спој уложка батерије:
  - (1) Немојте додиривати прикључке било којим проводним материјалом.
  - (2) Избегавајте складиштење уложка батерије у кутији са другим металним предметима као што ексери, новчићи итд.
  - (3) Немојте да излажете уложак батерије води или киши.

Кратак спој батерије може да доведе до великог протока струје, прегревања, могућих опекотина, па чак и прегоривања.

6. Немојте да складиштите и користите алат и уложак батерије на местима где температура може да достигне или премаше 50 °C (122 °F).
7. Немојте да палите уложак батерије чак ни када је озбиљно оштећен или потпуно похабан. Уложак батерије може да експлодира у ватри.
8. Немојте да закивате, сечете, ломите, бацате или испуштате уложак батерије, или да њиме ударате по чврстој површини. На тај начин можете да изазовете пожар, прекомерно загревање или експлозију.
9. Немојте да користите оштећену батерију.
10. Садржане литијум-јонске батерије подлежу Закону о превозу опасних материја. Приликом комерцијалног превоза, нпр. од стране трећих лица и превозника, мора се обратити посебна пажња на специјалне захтеве паковања и обележавања. Приликом припреме материјала за превоз, потребно је саветовати се са стручњаком за опасне материје. Такође обратите пажњу на евентуалне даље националне прописе. Омотајте траком или прекријте отворене контакте и запакујте батерију тако да се не може померати унутар паковања.
11. Када одлажете уложак батерије на отпад, извадите га из алата и одложите на безбедно место. Придржавајте се локалних прописа у вези са одлагањем батерије.

12. Батерије користите само са производима које је навела компанија Makita. Постављање батерије на производе који нису усаглашени може да доведе до пожара, прекомерне топлоте, експлозије или цурења електролита.
13. Ако се алат не користи током дужег периода, батерија мора да се извади из алата.
14. Током и након коришћења, уложак батерије може да акумулира толико топлоте да то може довести до опекотина, уобичајених и нискотемпературних. Пажљиво рукујте врућим улошцима батерије.
15. Не додирујте контакте алата одмах након коришћења јер су можда толико врући да могу да изазову опекотине.
16. Водите рачуна да се струготина, прашина или земља не заглаве у контактима, рупицама и жлебовима уложка батерије. То може проузроковати загревање, запаљивање, пуцање и неисправност алата или уложка батерије, што може да доведе до опекотина или телесних повреда.
17. Осим ако алат то не подржава, немојте да користите уложак батерије близу високонапонских разводних линија електричне струје. У супротном може доћи до квара или прегоривања алата или уложка батерије.
18. Држите батерију ван домања деце.

## САЧУВАЈТЕ ОВО УПУТСТВО.

**▲ПАЖЊА:** Користите само оригиналне Makita батерије. Коришћење Makita батерија које нису оригиналне или батерија које су измењене може да доведе до пуцања батерије, које може да изазове пожар, телесне повреде или штету. То ће такође поништити гаранцију компаније Makita за Makita алат и пуњач.

## Савети за максимално трајање батерије

1. Напуните уложак батерије пре него што се потпуно испразни. Сваки пут прекините рад са алатом и напуните уложак батерије када приметите да је снага алата слабија.
2. Никада немојте да поново пуните потпуно напуњени уложак батерије. Препуњавање скраћује радни век батерије.
3. Пуните уложак батерије на собној температури између 10°C и 40°C (између 50°F и 104°F). Сачекајте да се врући уложак батерије охлади пре пуњења.
4. Када не користите уложак батерије, извадите га из алата или пуњача.
5. Напуните уложак батерије ако га нећете користити дуже време (више од шест месеци).

## СКЛАПАЊЕ

**▲ ПАЖЊА:** Увек проверите да ли је машина искључена и да ли је уложак батерије извађен пре обављања неког рада на машини.

### Састављање цеви за дување

1. Олабавите затезне завртње.  
► **Слика1:** 1. Затезни завртањ
2. Поставите контролну ручицу на закретну цев и затегните затезни завртањ.  
► **Слика2:** 1. Контролна ручица 2. Закретни цев 3. Затезни завртањ

**ОБАВЕШТЕЊЕ:** Водите рачуна да не окренете кабл контролне ручице када прикључујете контролну ручицу на закретну цев.

3. Отпустите завртањ на обујмици за црево и затим причврстите обујмицу за црево на гибљива цев. Причврстите закретну цев на гибљива цев и затим затегните завртањ на обујмици.  
► **Слика3:** 1. Закретни цев 2. Обујмица за црево 3. Гибљиво црево
4. Отпустите завртањ на обујмици за црево и затим причврстите обујмицу за црево на гибљива цев. Причврстите гибљива цев на коленасте прикључак и затим затегните завртањ на обујмици за црево.  
► **Слика4:** 1. Гибљиво црево 2. Обујмица за црево 3. Коленасти прикључак

**ОБАВЕШТЕЊЕ:** Водите рачуна да су завртњи на обујмицама за црево окренути у смеру приказаном на слици.

- **Слика5:** 1. Завртањ

5. Притегните управљачки кабл на држачима кабла.  
► **Слика6:** 1. Држач кабла 2. Управљачки кабл

**ОБАВЕШТЕЊЕ:** Водите рачуна да је управљачки кабл добро причвршћен на држачима кабла.

### Постављање крајње млазнице

Поравнајте троугласти знак на крајњој млазници са троугластим знаком на закретну цев, затим причврстите крајњу млазницу на закретну цев, па онда окрените крајњу млазницу да бисте је причврстили.

- **Слика7:** 1. Троугласти знак 2. Крајња млазница 3. Закретни цев

Да бисте уклонили крајњу млазницу, примените овај поступак обрнутим редоследом.

**НАПОМЕНА:** Дужина млазнице може се мењати померањем млазнице како је приказано на слици.

- **Слика8:** 1. Крајња млазница 2. Закретни цев

### Постављање равне или продужне млазнице

#### Опциони додатни прибор

**НАПОМЕНА:** Ако је постављена крајња млазница, уклоните је пре постављања цеви адаптера.

1. Поравнајте троугласти знак на цеви адаптера са троугластим знаком на закретну цев, затим причврстите цев адаптера на закретну цев, па је онда окрените да бисте је причврстили.

- **Слика9:** 1. Троугласти знак 2. Цев адаптера 3. Закретни цев

2. Поравнајте троугласти знак на равној млазници или продужној млазници са троугластим знаком на цеви адаптера, затим причврстите равну или продужну млазницу на цев адаптера, па је онда окрените да бисте је причврстили.

- **Слика10:** 1. Равна млазница 2. Продужна млазница 3. Цев адаптера 4. Троугласти знак

Да бисте уклонили цев адаптера, равну млазницу или продужну млазницу, примените овај поступак обрнутим редоследом.

### Подешавање каиша и појаса за рамена

1. Поставите машину на себе, затим закључајте копчу каиша и подесите дужину каиша.

- **Слика11:** 1. Копча

2. Подесите дужину појаса за рамена.

- **Слика12:** 1. Појас за рамена

### Подешавање положаја управљачке полуге

Олабавите затезне завртње. Померајте контролну ручицу дуж закретну цев до најудобнијег положаја и затим затегните затезни завртањ.

- **Слика13:** 1. Контролна ручица 2. Закретни цев 3. Затезни завртањ

# ОПИС НАЧИНА ФУНКЦИОНИСАЊА

**ПАЖЊА:** Пре подешавања или провере функција машине, увек проверите да ли сте искључили машину и уклонили уложак батерије.

## Постављање или уклањање преносивог напајања

**ПАЖЊА:** Увек искључите машину пре постављања или уклањања преносивог напајања.

**ПАЖЊА:** Држите чврсто машину и преносиво напајање када постављате или уклањате преносиво напајање. Ако машину и преносиво напајање не држите чврсто, могу вам исклизнути из руку, оштетити се при паду и повредити вас.

**ПАЖЊА:** Водите рачуна да преносиво напајање буде чврсто постављено у машину. У супротном, оно случајно може испасти из машине и повредити вас или неку особу у вашој близини.

**ПАЖЊА:** Пре почетка рада, уверите се да је кабл добро причвршћен за држаче кабла и да је утичница до краја уметнута у утикач.

1. Извучите кабл у смеру као што је приказано на слици. Када извучите кабл, обавезно поставите кабл у држаче, као што је приказано на слици.

► **Слика14:** 1. Кабл 2. Држач

2. Поставите преносиво напајање на машину као што је приказано на слици.

► **Слика15:** 1. Преносиво напајање

**ПАЖЊА:** Водите рачуна да не прикљештите прсте или палчеве између преносивог напајања и машине приликом постављања преносивог напајања.

**ПАЖЊА:** Водите рачуна да је преносиво напајање добро причвршћено на машину. У супротном, преносиво напајање може да падне када ставите машину на себе или је користите и да изазове повреде. Ако видите црвени индикатор као што је приказано на слици, преносиво напајање није потпуно закључано.

► **Слика16:** 1. Црвени индикатор

**ПАЖЊА:** Када уклањате преносиво напајање, притисните дугме за закључавање док чврсто држите ручку.

► **Слика17:** 1. Ручка 2. Дугме за закључавање

3. Прикачите кабл у држаче кабла као што је приказано на слици.

► **Слика18:** 1. Држач кабла 2. Кабл

4. Отворите поклопац утикача, па затим поравнајте ознаку стрелице на прикључку са ознаком стрелице на машини, па убаците прикључак у утикач до краја.

► **Слика19:** 1. Поклопац утикача 2. Утичница

**ОБАВЕШТЕЊЕ:** Немојте на силу да умете утичницу. Ако утичницу не можете лако да гурнете, то значи да је не постављате исправно.

**ОБАВЕШТЕЊЕ:** Када искључујете утичницу из утикача, не држите кабл, већ држите утичницу. У супротном, кабл може да се оштети и изазове квар машине.

Да бисте уклонили преносиво напајање, примените овај поступак обрнутим редоследом.

## Приказ преосталог капацитета батерије

► **Слика20:** 1. Индикатор батерије 2. Дугме за проверу

Притисните дугме за проверу да бисте приказали преостали капацитет батерије.

| Статус индикатора батерије   |   |  | Преостали капацитет батерије |
|--|---|--|------------------------------|
|  Укључено |  Искључено |  Трепће |                              |
|  |            |  | Од 50% до 100%               |
|  |            |  | Од 20% до 50%                |
|  |            |  | Од 0% до 20%                 |

**НАПОМЕНА:** Лампица индикатора за преостали капацитет батерије служи само као референца. Стварни капацитет батерије може да се разликује у зависности од услова коришћења или температуре окружења.

**НАПОМЕНА:** Док машина ради, лампица индикатора не светли чак и након притиска на дугме за проверу.

**НАПОМЕНА:** Лампица се аутоматски искључује након пар секунди.

## Систем за заштиту машине/ батерије

Машина је опремљена системом за заштиту машине/батерије. Овај систем аутоматски прекида напајање мотора како би продужио век трајања машине и батерије. Машина ће се аутоматски зауставити током рада ако машина или батерија уђу у једно од следећих стања:

### Заштита од преоптерећења

Када се батеријом ради на начин који захтева изузетно велику потрошњу струје, машина аутоматски престаје да ради и главна лампица почиње да трепери зеленом бојом. У овој ситуацији, искључите машину и престаните са употребом која је довела до њеног преоптерећења. Затим укључите машину да бисте је поново покренули.

**НАПОМЕНА:** Главна лампица за напајање такође трепери зеленом бојом и машина аутоматски престаје да ради ако се машином рукује током дужег времена без прекида. У том случају, отпустите окидач прекидача и вратите у потпуности управљачку полуку, а затим поново повуците окидач прекидача да бисте поново покренули машину.

## Заштита од прегревања

Када су машина или батерија прегрејани, машина аутоматски престаје да ради и главна лампица почиње да трепери црвеном бојом. У овом случају, пустите да се машина и батерија охладе пре поновног укључивања машине.

**НАПОМЕНА:** Главна лампица за напајање трепери црвеном бојом када је батерија прегрејана.

## Заштита од превеликог пражњења

Када капацитет батерије није довољан, машина аутоматски престаје да ради и главна лампица почиње да трепери црвеном бојом. У овом случају, извадите батерију из машине и напуните је или је замените пуном.

## Заштита од других узрока

Систем за заштиту је такође дизајниран за друге узроке који могу да оштете машину и омогућава јој аутоматско заустављање. Обавите све следеће кораке да бисте отклонили узроке када се машина привремено заустави или заустави током рада.

1. Искључите машину, а затим је укључите да бисте је поново покренули.
2. Напуните батерије или их замените напуњеним батеријама.
3. Сачекајте да се машина и батерије охладе.

Ако поновним успостављањем система за заштиту не долази ни до каквих побољшања, обратите се локалном сервисном центру компаније Makita.

**ОБАВЕШТЕЊЕ:** Ако се косилица заустави из разлога који није претходно описан, погледајте одељак о решавању проблема.

## Главни прекидач

**▲УПОЗОРЕЊЕ:** Увек искључите главни прекидач кад алат није у употреби.

Да бисте укључили машину, притисните главни прекидач за напајање. За искључивање, поново притисните главни прекидач.

► **Слика21:** 1. Главна лампица 2. Главни прекидач

**НАПОМЕНА:** Машина користи функцију аутоматског искључивања. Ако машина није радила одређени временски период након укључивања главног прекидача, главни прекидач ће се аутоматски искључити како би се избегло ненамерно покретање.

**НАПОМЕНА:** Ако главна лампица светли црвеном бојом или трепери црвеном или зеленом бојом, погледајте упутства за систем заштите машине/ батерије.

## Функционисање прекидача

**▲УПОЗОРЕЊЕ:** Пре постављања преносивог напајања на машину, увек проверите да ли окидач прекидача ради правилно и да ли се након отпуштања враћа у положај „OFF“ (Искључено).

Да бисте активирали машину, једноставно повуците окидач прекидача. Брзина се повећава са већим притиском на окидач прекидача. Пустите окидач прекидача да бисте зауставили алат.

► **Слика22:** 1. Окидач прекидача

## Функција темпомата

Функција темпомата омогућава руковаоцу да одржи константну брзину без повлачења окидача. Да бисте повећали брзину, окрените управљачку полуку унапред. Да бисте смањили брзину, окрените управљачку полуку уназад.

► **Слика23:** 1. Управљачка полука

## Електронска функција

Машина је опремљена електронском функцијом за једноставно управљање.

- Регулатор константне брзине  
Функција управљања брзином омогућава константну брзину ротације без обзира на оптерећење.

## Функција за спречавање случајног укључивања

Када укључите машину повлачењем окидача прекидача, машина се не покреће и главна лампица за напајање трепери зеленом бојом. Да бисте покренули машину, отпустите окидач прекидача и вратите у потпуности управљачку полуку, а затим укључите машину.

## РАД

**▲ПАЖЊА:** Када стављате машину на себе, обавезно поставите појас за рамена преко оба рамена. У супротном, машина може да падне када ставите машину на себе или је користите и да изазове повреду.

**▲ПАЖЊА:** Када стављате машину на себе, обавезно је ставите на леђа. У супротном, машина може да падне током рада и изазове повреду.

**▲ПАЖЊА:** Не постављајте машину на тло док ради. Песак или прашина могу да уђу кроз улаз за усисавање и изазову квар или повреду.

1. Притисните дугме за укључивање на преносивом напајању. Лампица главног напајања ће засветлети.

► **Слика24:** 1. Дугме за укључивање 2. Лампица главног напајања

2. Ставите појас за рамена у оквиру машине и закопчајте копча на каишу.

3. Притисните главни прекидач да бисте укључили машину.

Машина је спремна за рад. Машина ће се покренути када повучете окидач прекидача.

► **Слика25:** 1. Главни прекидач

Држите контролну ручицу руком чврсто и извршите операцију дувања тако што ћете је полако окретати околу. Када дувате око зграда, великог камења или возила, усмерите млазницу даље од њих. Када радите у углу, крените од угла и крећите се ка широј области.

► **Слика26**

Када спуштате машину, откључајте копчу на каишу, а затим полако спустите машину.

► **Слика27:** 1. Копча

## ОДРЖАВАЊЕ

**▲ ПАЗЊА:** Пре него што почнете са прегледом или одржавањем, уверите се да је машина искључена и да је уложак батерије уклоњен.

БЕЗБЕДАН и ПОУЗДАН рад алата гарантујемо само ако поправке, свако друго одржавање или подешавање, препустите овлашћеном сервису компаније Makita или фабричком сервису, уз употребу оригиналних резервних делова компаније Makita.

## Чишћење машине

**ОБАВЕШТЕЊЕ:** Никад немојте да користите нафту, бензин, разређивач, алкохол и слична средства. Може доћи до губитка боје, деформације или оштећења.

Машину чистите тако што ћете пребрисати праšину сувом тканином или тканином коју сте натопили сапуницом и исцедили.

Уклоните праšину са улаза за усисавање.

► **Слика28:** 1. Улаз за усисавање

## Чување

**ОБАВЕШТЕЊЕ:** Обавезно затворите поклопац утикача пре чувања. Ако је поклопац утикача отворен или није потпуно затворен, прашина може ући у машину и проузроковати њен квар.

Пре чувања машине, извуците прикључак из утикача и извршите целокупан поступак одржавања. Чувајте машину ван домаћаја деце и не излажите је влази, киши или директној сунчевој светлости. Можете да повежете траку цеви са машином као што је приказано на слици да бисте усправили цев.

► **Слика29:** 1. Утичница 2. Поклопац утикача 3. Трака

## РЕШАВАЊЕ ПРОБЛЕМА

Пре него што затражите поправку, најпре сами извршите преглед. Ако наиђете на проблем који није објашњен у упутству, не покушавајте да расклопите уређај. Уместо тога затражите поправке од овлашћених сервисних центара Makita и увек користите оригиналне Makita резервне делове приликом поправки.

| Неисправно стање  | Вероватан узрок (квар)              | Отклањање квара   |
|---|-------------------------------------|---|
| Мотор не ради.  | Батерија није постављена.           | Поставите батерију.   |
|   | Проблем са батеријом (поднапон)     | Поновно напуните батерију. Ако пуњење не буде успешно, замените батерију.       |
|   | Погонски систем не ради како треба. | Затражите поправку од свог локалног овлашћеног сервисног центра.                |
| Мотор престаје са радом после кратке употребе.              | Ниво напуњености батерије је низак. | Поновно напуните батерију. Ако пуњење не буде успешно, замените батерију.       |
|   | Прегревавање.                       | Престаните да користите машину да би се охладила.                               |
| Машина не постиже максимални број обртаја по минути.        | Батерија није правилно постављена.  | Поставите батерију као што је описано у овом приручнику.                        |
|   | Снага батерије опада.               | Поновно напуните батерију. Ако пуњење не буде успешно, замените батерију.       |
|   | Погонски систем не ради како треба. | Затражите поправку од свог локалног овлашћеног сервисног центра.                |
| Необичне вибрације:<br>⇒ одмах зауставите машину!           | Погонски систем не ради како треба. | Затражите поправку од свог локалног овлашћеног сервисног центра.                |
| Мотор не може да се заустави:<br>⇒ Одмах уклоните батерију! | Електрични или електронски квар.    | Уклоните батерију и затражите поправку од локалног овлашћеног сервисног центра. |

# ОПЦИОНИ ПРИБОР

**⚠ ПАЗЊА:** Ова опрема и прибор су предвиђени за употребу са Makita производом описаним у овом упутству за употребу.

Употреба друге опреме и прибора може да доведе до телесних повреда. Додатну опрему или прибор користите искључиво за предвиђену намену.

Да бисте добили виште детаља у вези са овим прибором, обратите се локалном сервисном центру компаније Makita.

- Продужна млазница
- Равна млазница
- Цев адаптера
- Makita оригинална батерија и пуњач

**НАПОМЕНА:** Поједине ставке на листи могу бити укључене у садржај паковања производа као стандардна опрема. Оне се могу разликовати од земље до земље.



## SPECIFICAȚII

|  |                        |                              |
|--|------------------------|------------------------------|
| <b>Model:</b>                                    |                        | <b>UB002C</b>                |
| Capacități                                       | Volum de aer           | 0 - 19,0 m <sup>3</sup> /min |
|  | Viteza aerului (medie) | 0 - 60,0 m/s                 |
|  | Viteza aerului (max.)  | 0 - 71,7 m/s                 |
| Dimensiuni (L x l x H)<br>(cu duză pentru capăt) |                        | 1.368 mm x 694 mm x 715 mm   |
| Tensiune nominală                                |                        | Max. 36 V - 40 V cc.         |
| Greutate netă                                    |                        | 15,9 - 16,1 kg               |
| Grad de protecție                                |                        | IPX4                         |

- Datorită programului nostru continuu de cercetare și dezvoltare, specificațiile pot fi modificate fără o notificare prealabilă.
- Specificațiile pot varia în funcție de țară.
- Greutatea poate diferi în funcție de accesoriu(ii), inclusiv cartușul acumulatorului. În tabel se prezintă combinația cea mai ușoară și cea mai grea, conform Procedurii EPTA 01/2014.







### Bloc de alimentare portabil aplicabil

PDC1200

**⚠️ AVERTIZARE:** Utilizați numai blocurile de alimentare portabile specificate mai sus. Utilizarea oricăror alte blocuri de alimentare portabile poate duce la rănire și/sau incendiu.

### Simboluri

Mai jos sunt prezentate simbolurile care pot fi utilizate pentru echipament. Asigurați-vă că înțelegeți sensul acestora înainte de utilizare.

|  |   |
|--|---|
|    | Acordați atenție și grijă deosebită.                      |
|   | Citiți manualul de utilizare.                             |
|  | Nu atingeți piesele în mișcare.                           |
|  | Părul lung poate fi prins în echipament.                  |
|  | Instruiți persoanele aflate în zonă să păstreze distanța. |
|  | Purtați protecție pentru ochi și urechi.                  |
|  | Nu expuneți la umezeală.                                  |



Doar pentru țările din cadrul UE

Din cauza prezenței componentelor periculoase în echipament, deșeurile de echipamente electrice și electronice, acumulatorii și bateriile pot avea un efect negativ asupra mediului și sănătății umane.

Nu eliminați aparatele electrice și electronice sau bateriile împreună cu gunoii menajeri!

În conformitate cu Directiva europeană privind deșeurile de echipamente electrice și electronice, acumulatorii, bateriile și deșeurile de acumulatori și baterii, precum și cu adaptarea sa în legislația națională, deșeurile de echipamente electrice, de baterii și de acumulatori trebuie depozitate separat și eliminate la un centru de colectare separat pentru deșeurile municipale, care respectă reglementările privind protecția mediului.

Acest lucru este indicat prin simbolul care reprezintă o pubeză cu roți barată cu o cruce, aplicat pe echipament.



Nivel de putere acustică garantat în conformitate cu Directiva UE privind zgomotul emis de echipamentele utilizate în exterior.



Nivel de putere acustică în conformitate cu Regulamentul NSW al Australiei privind atenuarea zgomotului

### Destinația de utilizare

Mașina este destinată suflării prafului.

### Despre acest manual de instrucțiuni

Termenul „acumulator”, „cartușul acumulatorului” sau „grup de acumulatori” din acest manual de instrucțiuni se referă la „blocul de alimentare portabil”.

## Zgomot

Nivelul de zgomot normal ponderat A determinat în conformitate cu EN50636-2-100:

Nivel de presiune acustică ( $L_{p(A)}$ ): 80,9 dB(A)

Marjă de eroare (K): 2,0 dB(A)

Nivel de putere acustică ( $L_{WA}$ ): 95,5 dB(A)

Marjă de eroare (K): 1,7 dB(A)

**NOTĂ:** Valoarea (valorile) totală(e) a (ale) emisiilor de zgomot declarate a(u) fost măsurată(e) în conformitate cu o metodă de test standard și poate (pot) fi utilizată(e) pentru compararea unei unelte cu alta.

**NOTĂ:** Valoarea (valorile) totală(e) a (ale) emisiilor de zgomot declarate poate (pot) fi, de asemenea, utilizată(e) într-o evaluare preliminară a expunerii.

**⚠️ AVERTIZARE:** Purtați echipament de protecție pentru urechi.

**⚠️ AVERTIZARE:** Emisiile de zgomot în timpul utilizării efective a unelei electrice poate diferi de valoarea (valorile) nivelului declarat, în funcție de modul în care unealta este utilizată, în special ce fel de piesă este prelucrată.

**⚠️ AVERTIZARE:** Asigurați-vă că identificați măsurile de siguranță pentru a proteja operatorul, acestea fiind bazate pe o estimare a expunerii în condiții reale de utilizare (luând în considerare toate părțile ciclului de operare, precum timpii în care unealta a fost oprită, sau a funcționat în gol, pe lângă timpul de declanșare).

## Vibrații

Valoarea totală a vibrațiilor (suma vectorilor tri-axiali) determinată conform EN50636-2-100:

Mod de lucru: funcționare fără sarcină

Emisie de vibrații ( $a_{h1}$ ): 2,5 m/s<sup>2</sup> sau mai puțin

Marjă de eroare (K): 1,5 m/s<sup>2</sup>

**NOTĂ:** Valoarea (valorile) totală(e) a (ale) nivelului de vibrații declarat a (au) fost măsurată(e) în conformitate cu o metodă de test standard și poate (pot) fi utilizată(e) pentru compararea unei unelte cu alta.

**NOTĂ:** Valoarea (valorile) totală(e) a (ale) nivelului de vibrații declarat poate (pot) fi, de asemenea, utilizată(e) într-o evaluare preliminară a expunerii.

**⚠️ AVERTIZARE:** Nivelul de vibrații în timpul utilizării efective a unelei electrice poate diferi de valoarea (valorile) nivelului declarat, în funcție de modul în care unealta este utilizată, în special ce fel de piesă este prelucrată.

**⚠️ AVERTIZARE:** Asigurați-vă că identificați măsurile de siguranță pentru a proteja operatorul, acestea fiind bazate pe o estimare a expunerii în condiții reale de utilizare (luând în considerare toate părțile ciclului de operare, precum timpii în care unealta a fost oprită, sau a funcționat în gol, pe lângă timpul de declanșare).

## Declarație de conformitate CE

### Numai pentru țările europene

Declarația de conformitate CE este inclusă ca Anexa A în acest manual de instrucțiuni.

## AVERTIZĂRI DE SIGURANȚĂ

### Avertismente generale de siguranță pentru mașinile electrice

**⚠️ AVERTIZARE:** Citiți toate avertismentele privind siguranța, instrucțiunile, ilustrațiile și specificațiile furnizate cu această sculă electrică. Nerespectarea integrală a instrucțiunilor de mai jos poate cauza electrocutări, incendii și/sau vătămări corporale grave.

### Păstrați toate avertismentele și instrucțiunile pentru consultări ulterioare.

Termenul „mașină electrică” din avertizări se referă la mașinile dumneavoastră electrice acționate de la rețea (prin cablu) sau cu acumulator (fără cablu).

### Instrucțiuni privind siguranța pentru suflanta tip rucsac cu acumulator

**⚠️ AVERTIZARE:** Citiți toate avertismentele de siguranță și toate instrucțiunile. Nerespectarea acestor avertismente și instrucțiuni poate avea ca rezultat electrocutarea, incendiul și/sau rănirea gravă.

### Păstrați toate avertismentele și instrucțiunile pentru consultări ulterioare.

#### Instruire

1. Citiți cu atenție instrucțiunile. Familiarizați-vă cu comenzile și cu utilizarea corectă a suflantei.
2. Nu permiteți niciodată copiilor, persoanelor cu dizabilități fizice, senzoriale sau mintale ori lipsite de experiență sau cunoștințe și nici persoanelor care nu sunt familiarizate cu aceste instrucțiuni să utilizeze suflanta. Reglementările locale pot restricționa vârsta operatorului.
3. Nu folosiți niciodată suflanta când în apropiere se află persoane, în special copii, sau animale de companie.
4. Nu uitați că operatorul sau utilizatorul este responsabil de accidente sau situațiile periculoase antrenate de utilizarea mașinii, cauzate altor persoane sau bunurilor acestora.

#### Pregătire

1. Atunci când folosiți suflanta, purtați întotdeauna încălțăminte de protecție și pantaloni lungi.
2. Nu purtați îmbrăcăminte prea largă sau bijuterii care pot fi trase prin fanta admisei de aer. Țineți părul lung la distanță de fantele admisei de aer.

3. Purtați întotdeauna ochelari de protecție pentru a vă proteja ochii contra rănirii atunci când utilizați uneltele electrice. Ochelarii trebuie să fie în conformitate cu ANSI Z87.1 în S.U.A., EN 166 în Europa sau AS/NZS 1336 în Australia/ Noua Zeelandă. În Australia/Noua Zeelandă se solicită în mod legal și purtarea unei măști obligatorii pentru a vă proteja fața.

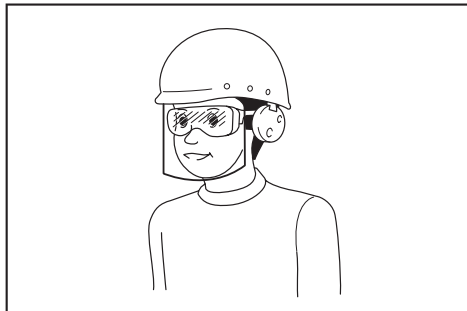

Intră în responsabilitatea angajatorului să impună utilizarea unor echipamente de protecție și siguranță adecvate de către utilizatorii mașinii și de către celelalte persoane din imediata apropiere a zonei de lucru.

4. Pentru a preveni iritațiile cauzate de praf, se recomandă purtarea unei măști de protecție pentru față.
5. În timpul operării utilajului, întotdeauna purtați încălțăminte neaderentă de protecție. Încălțăminte neaderentă, cu vârf închis, va reduce riscul de leziuni.

#### Operarea

1. Opriți suflanta, scoateți cartușul acumulatorului și asigurați-vă că toate piesele mobile s-au oprit complet:
- de fiecare dată când lăsați suflanta nesupravegheată;
  - înainte de eliberarea blocajelor;
  - înainte de a controla, a curăța sau a lucra cu suflanta;
  - dacă suflanta începe să vibreze anormal.
2. Utilizați suflanta doar la lumina zilei sau la o lumină artificială puternică.
3. Păstrați o distanță adecvată față de aceasta și mențineți-vă permanent echilibrul potrivit și poziția stabilă.
4. Asigurați-vă întotdeauna echilibrul atunci când vă deplasați pe suprafețe înclinate.
5. Nu alergați niciodată.
6. Curățați resturile din toate admisile aerului de răcire.
7. Nu suflați niciodată resturi în direcția persoanelor din jur.
8. Utilizați suflanta într-o poziție recomandată și pe o suprafață stabilă.
9. Nu utilizați suflanta în locuri înalte.
10. Când utilizați suflanta, nu îndreptați niciodată duza spre persoane aflate în apropiere.
11. Nu blocați niciodată orificiul de aspirație și/sau orificiul de evacuare al suflantei.
- Când utilizați suflanta în zone prăfuite, asigurați-vă că nu blocați orificiul de aspirație și orificiul de evacuare al suflantei cu praf sau murdărie.
  - Utilizați numai duzele furnizate de Makita.
  - Nu utilizați suflanta pentru a umfla mingi, bărci din cauciuc sau alte articole similare.
12. Nu utilizați suflanta lângă un geam deschis etc.
13. Se recomandă utilizarea suflantei doar la ore rezonabile – se evită utilizarea dimineața devreme sau seara târziu, când persoanele pot fi deranjate.
14. Se recomandă utilizarea unor măști pentru interior sau exterior pentru curățarea resturilor înainte de suflare.
15. Se recomandă utilizarea duzei lungi, astfel încât fluxul de aer să poată acționa aproape de sol.
16. Dacă suflanta lovește orice obiect străin sau începe să emită sunete neobișnuite ori să vibreze în mod neobișnuit, opriți-o imediat. Scoateți cartușul acumulatorului din suflantă și, înainte de a o reporni și de a o utiliza, verificați dacă suflanta prezintă deteriorări. Dacă suflanta este deteriorată, adresați-vă centrelor de service autorizate Makita pentru efectuarea reparațiilor.
17. Nu introduceți degetele sau alte obiecte în orificiul de aspirație sau de evacuare al suflantei.
18. Preveniți punerea accidentală în funcțiune. Asigurați-vă că întrerupătorul se află în poziția oprit înainte de a insera cartușul acumulatorului, de a ridica sau de a transporta suflanta. Transportarea suflantei ținând degetul pe întrerupător sau alimentarea acesteia cu întrerupător pornit poate duce la accidente.
19. Nu suflați niciodată materiale periculoase, precum cuie, bucăți de sticlă sau lame.
20. Nu folosiți suflanta în apropierea materialelor inflamabile.
21. Evitați să utilizați suflanta pentru o perioadă lungă de timp într-un mediu cu temperatură scăzută.
22. Nu folosiți mașina atunci când există riscul de descărcări electrice.
23. Dacă folosiți mașina pe terenuri noroioase, pe pante umede sau în locuri alunecoase, fiți atenți la păstrarea echilibrului.
24. Nu utilizați mașina în condiții de vreme nefavorabilă, când vizibilitatea este limitată. Nerespectarea acestor instrucțiuni poate duce la cădere sau la o utilizare incorectă din cauza vizibilității reduse.
25. Nu scufundați mașina în bălți de apă.
26. Nu lăsați mașina nesupravegheată afară, în ploaie.
27. Nu folosiți mașina în zăpadă.
28. În timpul funcționării, țineți cablul departe de obstacole. Cablul s-ar putea prinde în acestea, ceea ce ar putea conduce la accidente grave.

## Întreținere și depozitare

1. **Mentineți piulițele, bolțurile și șuruburile strânse pentru a vă asigura că suflanta este în bună stare de funcționare.**
2. **Dacă piesele sunt uzate sau deteriorate, înlocuiți-le cu piese furnizate de Makita.**
3. **Depozitați suflanta într-un loc uscat și inaccesibil copiilor.**
4. **Când oprți suflanta pentru verificare, întreținere, depozitare sau schimbarea accesoriilor, oprți-o, asigurați-vă că toate piesele mobile se opresc complet și scoateți cartușul acumulatorului. Lăsați suflanta să se răcească înainte de a realiza orice acțiune asupra acesteia. Întrețineți suflanta cu grijă și păstrați-o curată.**
5. **Lăsați întotdeauna suflanta să se răcească înainte de depozitare.**
6. **Nu expuneți suflanta la ploaie. Depozitați suflanta în interior.**
7. **Când ridicați suflanta, asigurați-vă că îndoiți genunchii și procedați cu atenție pentru a nu vă răni spatele.**
8. **Atunci când spălați mașina, aveți grijă să nu pătrundă apă în partea electrică, cum ar fi în acumulator, motor și borne.**
9. **Atunci când depozitați mașina, evitați expunerea directă a acesteia la lumina soarelui și la ploaie, și amplasați-o într-un loc în care nu se încălzește și nici nu se umezește.**
10. **Atunci când transportați mașina, asigurați-vă că o țineți ferm de mânerul mașinii.**
11. **Atunci când transportați mașina, aveți grijă să nu prindeți cablul de anumite obstacole.**

## Utilizarea și îngrijirea acumulatorului mașinii

1. **Efectuați reincărcarea numai cu încărcătorul specificat de producător.** Un încărcător adecvat pentru un anumit tip de acumulator poate prezenta risc de incendiu dacă este utilizat cu alt tip de acumulator.
2. **Folosți mașinile electrice numai cu acumulatorii special destinați acestora.** Utilizarea altor acumulatori poate prezenta risc de rănire și de incendiu.
3. **Când nu folosiți cartușul de acumulatori, țineți-l la distanță de obiecte metalice precum agrafe de birou, monede, chei, cuie, șuruburi sau alte obiecte metalice mici, ce pot constitui o legătură între cele două borne.** Scurtcircuitarea bornelor acumulatorului poate provoca arsuri sau incendii.
4. **În condiții extreme, lichidul poate fi eliminat din acumulator; evitați contactul cu acesta. Dacă intrați în contact accidental, clătiți bine cu apă zona afectată. Dacă lichidul intră în contact cu ochii, consultați și un medic.** Lichidul eliminat din acumulator poate provoca iritații sau arsuri.
5. **Nu utilizați un acumulator sau o unealtă care este avariată sau modificată.** Bateriile avariate sau modificate pot prezenta comportament imprevizibil ce poate cauza incendii, explozii sau risc de rănire.

6. **Nu expuneți un acumulator sau o unealtă la foc sau la temperaturi excesive.** Expunerea la foc sau la temperaturi mai mari de 130 °C poate cauza explozii.
7. **Urmați toate instrucțiunile de încărcare și nu încărcați acumulatorul sau unealta la temperaturi din afara intervalului specificat în instrucțiuni.** Încărcarea incorectă sau la temperaturi din afara intervalului specificat poate cauza deteriorarea bateriei și creșterea riscului de incendiu.

## Siguranța electrică și a acumulatorului

1. **Nu aruncați acumulatorul(ii) în foc.** Elementul poate exploda. Consultați codurile locale pentru posibile instrucțiuni speciale privind eliminarea.
2. **Nu deschideți și nu dezmembrați acumulatorul(ii).** Electrolitul eliberat este coroziv și poate cauza afecțiuni ale pielii și ochilor. Acesta poate fi toxic dacă este înghițit.
3. **Nu încărcați bateria în ploaie sau în zone cu umezeală.**
4. **Nu încărcați acumulatorul în exterior.**
5. **Nu manevrați încărcătorul, inclusiv fișa și bornele acestuia, cu mâinile ude.**
6. **Nu înlocuiți acumulatorul cu mâinile umede.**
7. **Nu înlocuiți acumulatorul pe timp de ploaie.**
8. **Nu umeziți bornele acumulatorului cu lichid precum apă și nu scufundați acumulatorul în apă.** Nu lăsați acumulatorul în ploaie și nu încărcați, nu utilizați sau nu depozitați acumulatorul într-un loc umez sau ud. Dacă bornele se udă sau intră lichid în acumulator, acumulatorul poate fi scurtcircuitat și există riscul de supraîncălzire, incendiu sau explozie.
9. **După ce scoateți acumulatorul din mașină sau din încărcător, asigurați-vă că îl depozitați într-un loc uscat.**
10. **În cazul în care cartușul acumulatorului se udă, scurgeți apa din interior și uscați-l cu o pânză uscată.** Lăsați cartușul acumulatorului să se usuce complet într-un loc uscat, înainte de utilizare.

## Service

1. **Mașina electrică trebuie să fie reparată de un expert, folosind piese identice de schimb.** Astfel se mențin siguranța și fiabilitatea mașinii electrice.
2. **Nu reparați niciodată acumulatorii avariate.** Repararea acumulatorilor trebuie efectuată numai de către producător sau de furnizorii de service autorizați.

## PĂSTRAȚI ACESTE INSTRUCȚIUNI.

**⚠️ AVERTIZARE:** NU permiteți comodității și familiarizării cu produsul (obținute prin utilizare repetată) să înlocuiască respectarea strictă a normelor de securitate pentru acest produs.

**FOLOSIREA INCORECTĂ** sau nerespectarea normelor de securitate din acest manual de instrucțiuni poate provoca vătămări corporale grave.

## Instrucțiuni importante privind siguranța pentru cartușul acumulatorului

1. Înainte de a folosi cartușul acumulatorului, citiți toate instrucțiunile și atenționările de pe (1) încarcătorul acumulatorului, (2) acumulatorul și (3) produsul care folosește acumulatorul.
2. Nu dezamblați și nu interveniți asupra cartușului acumulatorului. Acest lucru poate cauza incendii, căldură excesivă sau explozii.
3. Dacă timpul de funcționare s-a redus excesiv, întrerupeți imediat funcționarea. Aceasta poate prezenta risc de supraîncălzire, posibile arsuri și chiar explozie.
4. Dacă electrolitul pătrunde în ochi, clătiți bine ochii cu apă curată și consultați imediat un medic. Există risc de orbire.
5. Nu scurtcircuitați cartușul acumulatorului:
  - (1) Nu atingeți bornele cu niciun material conductor.
  - (2) Evitați depozitarea cartușului acumulatorului la un loc cu alte obiecte metalice cum ar fi cuie, monede etc.
  - (3) Nu expuneți cartușul acumulatorului la apă sau ploaie.

Un scurtcircuit al acumulatorului poate provoca un flux puternic de curent electric, supraîncălzire, posibile arsuri și chiar defectarea mașinii.

6. Nu depozitați și nu utilizați mașina și cartușul acumulatorului în locuri în care temperatura poate atinge sau depăși 50 °C (122 °F).
7. Nu incinerati cartușul acumulatorului chiar dacă acesta este grav deteriorat sau complet uzat. Cartușul acumulatorului poate exploda în foc.
8. Nu introduceți cuie în cartușul acumulatorului, nu îl tăiați, striviți, aruncați sau scăpați și nu îl loviți cu un obiect dur. Astfel de acțiuni pot provoca incendii, căldură excesivă sau explozii.
9. Nu utilizați un acumulator deteriorat.
10. Acumulatorii Li-Ion încorporați se supun cerințelor Legislației privind substanțele periculoase.

Pentru transporturi comerciale, efectuate de exemplu de către părți terțe, expeditori, trebuie respectate cerințele speciale de ambalare și etichetare.

Pentru pregătirea articolului care urmează să fie expediat, este necesară consultarea unui expert în materiale periculoase. Vă rugăm să respectați, de asemenea, reglementările naționale, care pot fi mai detaliate.

Izolați sau acoperiți contactele deschise și împachetați acumulatorul în așa fel încât să nu se poată mișca în ambalaj.
11. Atunci când eliminați la deșeurile cartușul acumulatorului, scoateți-l din mașină și eliminați-l într-un loc sigur. Respectați normele naționale privind eliminarea la deșeurile a acumulatorului.

12. Utilizați acumuloarele numai cu produsele specificate de Makita. Instalarea acumulatorilor în produse neconforme poate cauza incendii, căldură excesivă, explozii sau scurgeri de electrolit.
13. Dacă mașina nu este utilizată o perioadă lungă de timp, acumulatorul trebuie scos din acesta.
14. În timpul utilizării și după aceea, cartușul acumulatorului se poate încălzi, ceea ce poate cauza arsuri sau arsuri la temperaturi scăzute. Fiți atenți la manipularea cartușelor de acumulator atunci când sunt fierbinți.
15. Nu atingeți borna mașinii imediat după utilizare, întrucât se poate încălzi foarte tare și poate provoca arsuri.
16. Nu lăsați să pătrundă așchii, praf sau pământ în borne, în orificii și în canelurile cartușului acumulatorului. Acest lucru poate provoca încălzirea, aprinderea, explozia și defectarea mașinii sau a cartușului acumulatorului, cauzând arsuri sau vătămări corporale.
17. Nu utilizați cartușul acumulatorului în apropierea liniilor electrice de înaltă tensiune, cu excepția cazului în care mașina suportă utilizarea în apropierea liniilor electrice de înaltă tensiune. Acest lucru poate duce la funcționarea necorespunzătoare sau la defectarea mașinii sau a cartușului acumulatorului.
18. Țineți acumulatorul la distanță de copii.

## PĂSTRAȚI ACESTE INSTRUCȚIUNI.

**ATENȚIE:** Folosiți numai acumulatori Makita originali. Acumulatorii Makita care nu sunt originali și acumulatorii care au suferit modificări se pot aprinde, provocând incendii, leziuni corporale și daune. De asemenea, anulează garanția oferită de Makita pentru unele și încarcătorul Makita.

## Sfaturi pentru obținerea unei durate maxime de exploatare a acumulatorului

1. Încărcați cartușul acumulatorului înainte de a se descărca complet. Întrerupeți întotdeauna funcționarea mașinii și încărcați cartușul acumulatorului când observați o scădere a puterii mașinii.
2. Nu reîncărcați niciodată un acumulator complet încărcat. Supraîncărcarea va scurta durata de exploatare a acumulatorului.
3. Încărcați cartușul acumulatorului la temperatura camerei, între 10 °C - 40 °C (50 °F - 104 °F). Lăsați un acumulator fierbinte să se răcească înainte de a-l încărca.
4. Atunci când nu utilizați cartușul acumulatorului, scoateți-l din mașină sau din încarcător.
5. Încărcați cartușul acumulatorului în cazul în care nu a fost utilizat pe o perioadă mai lungă (mai mult de șase luni).

# ASAMBLARE

**ATENȚIE:** Asigurați-vă întotdeauna că mașina este oprită, iar cartușul acumulatorului este scos, înainte de a executa orice acțiune asupra mașinii.

## Asamblarea țevilor suflantei

- Slăbiți șurubul colierului.  
► **Fig.1:** 1. Șurubul colierului
- Montați mânerul de comandă la țeava pivotantă și strângeți șurubul colierului.  
► **Fig.2:** 1. Mâner de comandă 2. Țeavă pivotantă 3. Șurubul colierului

**NOTĂ:** Aveți grijă să nu răsuciți cablul mânerului de comandă când atașați mânerul de comandă la țeava pivotantă.

- Slăbiți șurubul de pe colierul furtunului și apoi atașați colierul furtunului la țeava flexibilă. Atașați țeava pivotantă la țeava flexibilă și apoi strângeți șurubul de pe colierul furtunului.  
► **Fig.3:** 1. Țeavă pivotantă 2. Colier furtun 3. Țeavă flexibilă
- Slăbiți șurubul de pe colierul furtunului și apoi atașați colierul furtunului la țeava flexibilă. Atașați țeava flexibilă la cot și apoi strângeți șurubul de pe colierul furtunului.  
► **Fig.4:** 1. Țeavă flexibilă 2. Colier furtun 3. Cot

**NOTĂ:** Asigurați-vă că șuruburile de pe colierele furtunului sunt îndreptate în direcția indicată în figură.

- **Fig.5:** 1. Șurub

- Prindeți cablul de control de suporturile pentru cablu.  
► **Fig.6:** 1. Suport pentru cablu 2. Cablul de control

**NOTĂ:** Asigurați-vă că ați fixat bine cablul de control pe suporturile pentru cablu.

## Instalarea duzei pentru capăt

Aliniați marcajul triunghiular de pe duza pentru capăt cu marcajul triunghiular de pe țeava pivotantă, apoi atașați duza pentru capăt la țeava pivotantă și rotiți duza pentru capăt pentru a o fixa în poziție.

- **Fig.7:** 1. Marcaj triunghiular 2. Duza din capăt 3. Țeavă pivotantă

Pentru a demonta duza pentru capăt, executați în ordine inversă operațiile de montare.

**NOTĂ:** Lungimea duzei poate fi modificată prin deplasarea duzei după cum se arată în figură.

- **Fig.8:** 1. Duza din capăt 2. Țeavă pivotantă

## Instalarea duzei plate sau a duzei de extensie

### Accesorii opționale

**NOTĂ:** Dacă este montată duza pentru capăt, împărțați-o înainte de a instala țeava adaptorului.

- Aliniați marcajul triunghiular de pe țeava adaptorului cu marcajul triunghiular de pe țeava pivotantă, atașați țeava adaptorului la țeava pivotantă și apoi rotiți-o pentru a o bloca în poziție.  
► **Fig.9:** 1. Marcaj triunghiular 2. Țeava adaptorului 3. Țeavă pivotantă
- Aliniați marcajul triunghiular de pe duza plată sau duza de extensie cu marcajul triunghiular de pe țeava adaptorului, atașați duza plată sau duza de extensie la țeava adaptorului și apoi rotiți-o pentru a o fixa în poziție.  
► **Fig.10:** 1. Duză plată 2. Duză de extensie 3. Țeava adaptorului 4. Marcaj triunghiular

Pentru a demonta țeava adaptorului, duza plată sau duza de extensie, executați în ordine inversă operațiile de montare.

## Reglarea curelei și a centurii de umăr

- Puneți mașina în spate, apoi blocați catarama centurii de talie și reglați lungimea centurii de talie.  
► **Fig.11:** 1. Cataramă
- Reglați lungimea centurii de umăr.  
► **Fig.12:** 1. Centură de umăr

## Reglarea poziției manetei de control

Slăbiți șurubul colierului. Deplasați mânerul de comandă de-a lungul țevii pivotante în poziția cea mai confortabilă, apoi strângeți șurubul colierului.

- **Fig.13:** 1. Mâner de comandă 2. Țeavă pivotantă 3. Șurub de strângere

# DESCRIEREA FUNCȚIILOR

**ATENȚIE:** Asigurați-vă întotdeauna că mașina este oprită și cartușul acumulatorului este scos, înainte de a regla sau a verifica funcționarea mașinii.

## Montarea sau demontarea blocului de alimentare portabil

**ATENȚIE:** Opriti întotdeauna mașina înainte de a monta sau demonta blocul de alimentare portabil.

**ATENȚIE:** Țineți ferm mașina și blocul de alimentare portabil la montarea sau demontarea blocului de alimentare portabil. În caz contrar, acestea vă pot aluneca din mâini, ceea ce poate conduce la deteriorarea mașinii și a blocului de alimentare portabil, precum și la vătămări corporale.

**ATENȚIE:** Asigurați-vă că blocul de alimentare portabil este montat bine la mașină. În caz contrar, acesta poate cădea accidental din mașină, provocând rănirea dumneavoastră sau a persoanelor din jur.

**ATENȚIE:** Înainte de utilizare, asigurați-vă că ați atașat bine cablul la suporturile pentru cablu și că mufa este introdusă în fișă până la capăt.

1. Trageți cablul în direcția indicată în figură. Atunci când scoateți cablul, asigurați-vă că îl fixați în suporturi, astfel cum se arată în figură.

► Fig.14: 1. Cablu 2. Suport

2. Instalați blocul de alimentare portabil la mașină astfel cum se arată în figură.

► Fig.15: 1. Bloc de alimentare portabil

**ATENȚIE:** Aveți grijă să nu vă prindeți degetele între blocul de alimentare portabil și mașină atunci când montați blocul de alimentare portabil.

**ATENȚIE:** Asigurați-vă că blocul de alimentare portabil este fixat pe mașină. În caz contrar, blocul de alimentare portabil ar putea cădea atunci când purtați mașina în spate sau când o utilizați, provocând vătămări. Dacă puteți vedea indicatorul roșu, astfel cum se arată în figură, blocul de alimentare portabil nu este blocat complet.

► Fig.16: 1. Indicator roșu

**ATENȚIE:** Atunci când scoateți blocul de alimentare portabil, apăsați butonul de blocare, ținând mânerul ferm.

► Fig.17: 1. Mâner 2. Buton de blocare

3. Atașați cablul la suporturile pentru cabluri, astfel cum se arată în figură.

► Fig.18: 1. Suport cablu 2. Cablu

4. Deschideți capacul fișei, apoi aliniați marcajul săgeată de pe mufă cu cel de pe mașină și apoi introduceți mufa în fișă până la capăt.

► Fig.19: 1. Capac fișă 2. Mufă

**NOTĂ:** Nu introduceți mufa în mod forțat. Dacă mufa nu poate fi introdusă ușor, înseamnă că nu a fost introdusă corect.







**NOTĂ:** La deconectarea mufei de la fișă, nu țineți de cablu, ci de mufă. În caz contrar, cablul se poate deteriora, existând riscul avarierii mașinii.

Pentru a demonta blocul de alimentare portabil, executați în ordine inversă operațiile de montare.

## Indicarea capacității rămase a acumulatorului

► Fig.20: 1. Indicator acumulator 2. Buton de verificare

Apăsați butonul de verificare pentru a consulta capacitatea rămasă a acumulatorului.

| Stare indicator acumulator   |   |  | Capacitatea rămasă a acumulatorului |
|--|---|--|-------------------------------------|
|  Pornit |  Oprit |  Iluminare intermitentă |                                     |
|         |   |  | Între 50% și 100%                   |
|         |   |  | Între 20% și 50%                    |
|         |   |  | Între 0% și 20%                     |

**NOTĂ:** Lampa indicatoare pentru capacitatea rămasă a acumulatorului este doar pentru referință. Capacitatea efectivă a acumulatorului poate varia în funcție de condițiile de utilizare sau de temperatura ambientală.

**NOTĂ:** În timp ce mașina este în funcțiune, lampa indicatoare nu se aprinde chiar dacă apăsați butonul de verificare.

**NOTĂ:** Lampa se stinge automat după câteva secunde.

## Sistem de protecție mașină/ acumulator

Mașina este prevăzută cu un sistem de protecție a mașinii/acumulatorului. Acest sistem întrerupe automat alimentarea motorului pentru a extinde durata de funcționare a mașinii și a acumulatorului. Mașina se va opri automat în timpul funcționării dacă mașina sau acumulatorul se află într-una dintre situațiile următoare:

### Protecție la suprasarcină

Atunci când acumulatorul este utilizat într-un mod care cauzează un consum de curent neobișnuit de ridicat, mașina se va opri automat și lampa de alimentare principală emite o lumină verde intermitentă. În această situație, opriți mașina și întrerupeți aplicația care a dus la suprasolicitarea mașinii. Apoi, reporniți mașina.

**NOTĂ:** Lampa de alimentare principală emite o lumină verde intermitentă, de asemenea, iar mașina se oprește în mod automat dacă este operată în mod continuu o perioadă lungă de timp. În acest caz, eliberați butonul declanșator și readuceți complet maneta de comandă în poziția inițială, iar apoi trageți din nou butonul declanșator pentru a reporni mașina.

## Protecție la supraîncălzire

Dacă mașina sau acumulatorul se supraîncălzeste, mașina se oprește automat și lampa de alimentare principală emite o lumină roșie. În acest caz, lăsați mașina și acumulatorul să se răcească înainte de a reporni mașina.

**NOTĂ:** Lampa de alimentare principală emite o lumină roșie intermitentă atunci când acumulatorul se supraîncălzeste.

## Protecție la supradescărcare

În cazul în care capacitatea acumulatorului nu este suficientă, mașina se oprește automat și lampa de alimentare principală emite o lumină roșie intermitentă. În acest caz, scoateți acumulatorul din mașină și încărcați acumulatorul sau schimbați acumulatorul cu unul complet încărcat.

## Măsurile de protecție împotriva altor cauze

Sistemul de protecție este, de asemenea, conceput pentru alte cauze care ar putea deteriora mașina și îi permite acestuia să se oprească automat. Parcurgeți toți pașii următori pentru a elimina cauzele, atunci când mașina a fost oprită temporar sau a fost scoasă din funcțiune.

1. Opriți mașina, apoi porniți-o din nou pentru a relua.
2. Încărcați acumulatorul (acumulatorii) sau înlocuiți-l (înlocuiți-i) cu un acumulator (acumulatori) încărcat (încărcați).
3. Lăsați mașina și acumulatorul (acumulatorii) să se răcească.

Dacă nu se poate observa nicio îmbunătățire prin resetarea sistemului de protecție, contactați centrul local de service Makita.

**NOTĂ:** Dacă mașina se oprește dintr-o cauză diferită de cele prezentate mai sus, consultați secțiunea referitoare la depanare.

## Înterupător de alimentare principal

**⚠️ AVERTIZARE:** Opriți întotdeauna înterupătorul de alimentare principal atunci când nu utilizați unealta.

Pentru a porni mașina, apăsați înterupătorul de alimentare principal. Pentru oprire, apăsați din nou înterupătorul de alimentare principal.

- **Fig.21:**
1. Indicator alimentare principală
  2. Înterupător de alimentare principal

**NOTĂ:** Această mașină este dotată cu funcția de oprire automată. Pentru a evita pornirea neintenționată, înterupătorul de alimentare principal se va închide automat atunci când mașina nu este operată pentru o anumită perioadă de timp după pornirea înterupătorului de alimentare principal.

**NOTĂ:** Dacă lampa de alimentare principală emite o lumină roșie sau emite o lumină roșie sau verde intermitentă, consultați instrucțiunile sistemului de protecție a mașinii/acumulatorului.

## Aționarea înterupătorului

**⚠️ AVERTIZARE:** Înainte de a monta blocul de alimentare portabil la mașină, verificați întotdeauna dacă butonul declanșator funcționează corect și revine în poziția „OFF” (Oprit) când este eliberat.

Pentru a porni mașina, acționați butonul declanșator. Viteza poate fi mărită prin creșterea forței de apăsare pe butonul declanșator. Eliberați butonul declanșator pentru a opri mașina.

- **Fig.22:** 1. Buton declanșator

## Funcție de control al vitezei de croazieră

Funcția de control al vitezei de croazieră permite operatorului să mențină o viteză constantă fără să tragă declanșatorul. Pentru a crește viteza, rotiți maneta de comandă înainte. Pentru a reduce viteza, rotiți maneta de comandă înapoi.

- **Fig.23:** 1. Manetă de comandă

## Funcție electronică

Mașina este echipată cu o funcție electronică pentru o utilizare facilă.

- Control constant al vitezei  
Funcția de control al vitezei furnizează viteza de rotație constantă indiferent de condițiile de sarcină.

## Funcție de prevenire a repornirii accidentale

Atunci când porniți mașina, trăgând în același timp butonul declanșator, mașina nu pornește și lampa de alimentare principală emite o lumină verde intermitentă. Pentru a porni mașina, mai întâi eliberați butonul declanșator și readuceți complet maneta de comandă în poziția inițială, iar apoi porniți mașina.



## OPERAREA

**⚠️ ATENȚIE:** Atunci când purtați mașina în spate, puneți centurile de umăr pe ambii umeri. În caz contrar, mașina ar putea cădea atunci când o purtați în spate sau când o utilizați, provocând vătămări.

**⚠️ ATENȚIE:** Atunci când purtați mașina, asigurați-vă că o puneți pe spate. În caz contrar, mașina ar putea cădea pe durata utilizării, existând riscul producerii de accidente.

**⚠️ ATENȚIE:** Nu așezați mașina pe jos atunci când este în funcțiune. Praful sau murdăria poate pătrunde prin orificiul de aspirație și poate duce la funcționarea necorespunzătoare sau la vătămări corporale.

1. Apăsăți butonul de pornire de pe blocul de alimentare portabil. Lampa de alimentare principală se va aprinde.

► **Fig.24:** 1. Buton de pornire 2. Lampă de alimentare principală

2. Puneți-vă centura de umăr a mașinii și închideți catarama de pe centura de talie.

3. Apăsăți întrerupătorul de alimentare principal pentru a porni mașina.

Mașina este pregătită de funcționare. Mașina va începe să funcționeze când trageți butonul declanșator.

► **Fig.25:** 1. Întrerupător de alimentare principal

Țineți ferm mânerul de comandă și efectuați operațiunea de suflare cu mișcări ușoare. Când suflați în jurul clădirilor, pietrelor sau vehiculelor mari, îndreptați duza în altă direcție. Când efectuați o operațiune într-un colț, începeți din colț și apoi deplasați-vă către zona mai extinsă.

► **Fig.26**

Când așezați jos mașina, deblocați catarama centurii de talie și apoi așezați mașina jos încet.

► **Fig.27:** 1. Cataramă

## ÎNȚREȚINERE

**⚠️ ATENȚIE:** Asigurați-vă întotdeauna că mașina este oprită și cartușul acumulatorului este scos, înainte de a executa lucrările de inspecție sau întreținere.

Pentru a menține SIGURANȚA și FIABILITATEA produsului, reparațiile și orice alte lucrări de întreținere sau reglare trebuie executate de centre de service Makita autorizate sau proprii, folosind întotdeauna piese de schimb Makita.

## Curățarea mașinii

**NOTĂ:** Nu utilizați niciodată gazolină, benzină, diluant, alcool sau alte substanțe asemănătoare. În caz contrar, pot rezulta decolorări, deformări sau fisuri.

Curățați mașina ștergând praful cu o lavetă uscată sau cu o lavetă umezită cu apă cu săpun și stoarsă.

Îndepărtați praful sau murdăria din orificiul de aspirație.

► **Fig.28:** 1. Orificiu de aspirație

## Depozitare

**NOTĂ:** Aveți grijă să închideți capacul fișei înainte de depozitare. În cazul în care capacul fișei este deschis sau nu este închis complet, praful poate pătrunde în mașină și poate cauza defectarea acesteia.

Înainte de a depozita mașina, scoateți mufa din priză și efectuați întreținerea completă. Depozitați mașina într-un loc inaccesibil copiilor și care să nu fie expus la umiditate, ploaie sau la lumina directă a soarelui. Puteți conecta banda țevii la mașină, așa cum se arată în figură, pentru a ridica țeava.

► **Fig.29:** 1. Mufă 2. Capac fișă 3. Bandă

# DEPANARE

Înainte de a solicita reparații, efectuați mai întâi propria inspecție. Dacă detectați o problemă care nu este explicată în manual, nu încercați să demontați mașina. În schimb, adresați-vă centrelor de service autorizate Makita, utilizând întotdeauna piese de schimb Makita pentru reparații.

| Stare de anormalitate   | Cauză probabilă (defecțiuni)                       | Remediu  |
|---|--|--|
| Motorul nu operează.  | Acumulatorul nu este montat.                       | Montați acumulatorul.  |
|   | Problemă cu acumulatorul (tensiune scăzută)        | Reîncărcați acumulatorul. Dacă reîncărcarea nu este eficientă, înlocuiți acumulatorul.         |
|   | Sistemul de acționare nu funcționează corect.      | Solicitați centrului de service autorizat local efectuarea reparațiilor.                       |
| Motorul se oprește din funcționare după puțin timp.           | Nivelul de încărcare al acumulatorului este redus. | Reîncărcați acumulatorul. Dacă reîncărcarea nu este eficientă, înlocuiți acumulatorul.         |
|   | Supraîncălzire.                                    | Oprii utilizarea mașinii și lăsați-o să se răcească.   |
| Mașina nu atinge viteza maximă.                               | Acumulatorul este instalat necorespunzător.        | Montați acumulatorul în modul descris în acest manual.   |
|   | Puterea acumulatorului se reduce.                  | Reîncărcați acumulatorul. Dacă reîncărcarea nu este eficientă, înlocuiți acumulatorul.         |
|   | Sistemul de acționare nu funcționează corect.      | Solicitați centrului de service autorizat local efectuarea reparațiilor.                       |
| Vibrații anormale:<br>⇒ oprii imediat mașina!                 | Sistemul de acționare nu funcționează corect.      | Solicitați centrului de service autorizat local efectuarea reparațiilor.                       |
| Motorul nu se poate opri:<br>⇒ Scoateți imediat acumulatorul! | Defecțiune electrică sau electronică.              | Scoateți acumulatorul și solicitați reparații din partea centrului de service autorizat local. |

## ACCESORII OPȚIONALE

**⚠ ATENȚIE:** Folosiți accesoriile sau piesele auxiliare recomandate pentru produsul dumneavoastră Makita în acest manual. Utilizarea altor accesorii sau piese auxiliare poate prezenta risc de accidentări. Utilizați accesoriile sau piesele auxiliare numai în scopul destinat.

Dacă aveți nevoie de asistență sau de mai multe detalii referitoare la aceste accesorii, adresați-vă centrului local de service Makita.

- Duză de extensie
- Duză plată
- Țeava adaptorului
- Acumulator și încărcător original Makita

**NOTĂ:** Unele articole din listă pot fi incluse ca accesorii standard în ambalajul produsului. Acestea pot diferi în funcție de țară.

## ТЕХНІЧНІ ХАРАКТЕРИСТИКИ

| Модель:                                      |                             | UB002C                           |
|--|-----------------------------|----------------------------------|
| Функціональні можливості                     | Об'єм повітря               | 0–19,0 м <sup>3</sup> /хв        |
|  | Швидкість повітря (середня) | 0–60,0 м/с                       |
|  | Швидкість повітря (макс.)   | 0–71,7 м/с                       |
| Розміри (Д × Ш × В)<br>(з кінцевою насадкою) |                             | 1 368 мм × 694 мм × 715 мм       |
| Номинальна напруга                           |                             | від 36 до 40 В пост. струму макс |
| Маса нетто                                   |                             | 15,9 – 16,1 кг                   |
| Ступінь захисту                              |                             | IPX4                             |

- Оскільки наша програма наукових досліджень і розробок триває безперервно, наведені тут технічні характеристики можуть бути змінені без попередження.
- У різних країнах технічні характеристики можуть бути різними.
- Вага може відрізнитися залежно від допоміжного обладнання, наприклад касети з акумулятором. Найлегші та найважчі комплекти, відповідно до стандарту ЕРТА (Європейська асоціація виробників електронінструменту) від січня 01/2014 року, представлено в таблиці.

### Відповідний портативний блок живлення

PDC1200

**ПОПЕРЕДЖЕННЯ:** Використовуйте лише портативні блоки живлення, указані вище. Використання будь-яких інших портативних блоків живлення може призвести до травмування й/або пожежі.

### Символи

Далі наведено символи, які можуть застосовуватися для позначення обладнання. Перед користуванням переконайтеся, що ви розумієте їхнє значення.

 Будьте особливо уважні та обережні!

 Читайте посібник з експлуатації.

 Не наближайте руки до деталей, що обертаються.

 Довге волосся може заплутатись, що може призвести до нещасного випадку.

 Стежте за тим, щоб поблизу не було сторонніх осіб.

 Надягайте засоби захисту органів зору й слуху.

 Не піддавайте впливу вологи.



Тільки для країн ЄС  
Через наявність в обладнанні небезпечних компонентів відходи електричного та електронного обладнання, акумулятори та батареї можуть негативно впливати на навколишнє середовище та здоров'я людини.

Не викидайте електричні та електронні прилади або батареї разом з побутовими відходами!

Відповідно до директиви ЄС стосовно відходів електричного та електронного обладнання, акумуляторів, батарей та відходів акумуляторів і батарей, а також відповідно до її адаптації до національного законодавства, відходи електричного обладнання, батареї та акумулятори слід зберігати окремо й доставляти на пункт роздільного збору комунальних відходів, який працює з дотриманням правил охорони навколишнього середовища.

Це позначено символом у вигляді перекресленого сміттевого контейнера з колесами, нанесеним на обладнання.



Гарантований рівень звукової потужності відповідно до Директиви ЄС щодо шумів поза приміщеннями.



Рівень звукової потужності відповідно до Регламенту Австралії (Новий Південний Уельс) з контролю за шумом

### Призначення

Обладнання призначене для здування малогабаритного сміття.

### Про цей посібник з експлуатації

Під термінами «акумулятор», «касета з акумулятором» або «акумуляторний блок» у цьому посібнику з експлуатації слід розуміти «портативний блок живлення».

## Шум

Рівень шуму за шкалою А в типовому виконанні, визначений відповідно до стандарту EN50636-2-100: Рівень звукового тиску ( $L_{pA}$ ): 80,9 дБ (А)  
Похибка (К): 2,0 дБ (А)  
Рівень звукової потужності ( $L_{WA}$ ): 95,5 дБ (А)  
Похибка (К): 1,7 дБ (А)

**ПРИМІТКА:** Заявлене значення шуму було виміряно відповідно до стандартних методів тестування й може використовуватися для порівняння одного інструмента з іншим.

**ПРИМІТКА:** Заявлене значення шуму може також використовуватися для попереднього оцінювання впливу.

**▲ ПОПЕРЕДЖЕННЯ:** Користуйтеся засобами захисту органів слуху.

**▲ ПОПЕРЕДЖЕННЯ:** Залежно від умов використання рівень шуму під час фактичної роботи електроінструмента може відрізнятися від заявленого значення вібрації; особливо сильно на це впливає тип деталі, що оброблюється.

**▲ ПОПЕРЕДЖЕННЯ:** Забезпечте належні запобіжні заходи для захисту оператора, що відповідатимуть умовам використання інструмента (слід брати до уваги всі складові робочого циклу, як-от час, коли інструмент вимкнено та коли він починає працювати на холостому ході під час запуску).

## Вібрація

Загальна величина вібрації (векторна сума трьох напрямків) визначена згідно з EN50636-2-100: Режим роботи: робота на холостому ході  
Вібрація ( $a_n$ ): 2,5 м/с<sup>2</sup> або менше  
Похибка (К): 1,5 м/с<sup>2</sup>

**ПРИМІТКА:** Заявлене загальне значення вібрації було виміряно відповідно до стандартних методів тестування й може використовуватися для порівняння одного інструмента з іншим.

**ПРИМІТКА:** Заявлене загальне значення вібрації може також використовуватися для попереднього оцінювання впливу.

**▲ ПОПЕРЕДЖЕННЯ:** Залежно від умов використання вібрація під час фактичної роботи електроінструмента може відрізнятися від заявленого значення вібрації; особливо сильно на це впливає тип деталі, що оброблюється.

**▲ ПОПЕРЕДЖЕННЯ:** Забезпечте належні запобіжні заходи для захисту оператора, що відповідатимуть умовам використання інструмента (слід брати до уваги всі складові робочого циклу, як-от час, коли інструмент вимкнено та коли він починає працювати на холостому ході під час запуску).

## Декларація про відповідність стандартам ЄС

*Тільки для країн Європи*

Декларацію про відповідність стандартам ЄС наведено в Додатку А до цієї інструкції з експлуатації.

## ПОПЕРЕДЖЕННЯ ПРО ДОТРИМАННЯ ТЕХНІКИ БЕЗПЕКИ

### Загальні застереження щодо техніки безпеки при роботі з електроінструментами

**▲ ПОПЕРЕДЖЕННЯ:** Уважно ознайомтеся з усіма попередженнями про дотримання правил техніки безпеки, інструкціями, ілюстраціями та технічними характеристиками, що стосуються цього електроінструмента. Невиконання будь-яких інструкцій, перелічених нижче, може призвести до ураження електричним струмом, пожежі та/або тяжких травм.

### Збережіть усі інструкції з техніки безпеки та експлуатації на майбутнє.

Термін «електроінструмент», зазначений у інструкції з техніки безпеки, стосується електроінструмента, який функціонує від електромережі (електроінструмент з кабелем живлення), або електроінструмента з живленням від батареї (безпроводний електроінструмент).

### Інструкції з техніки безпеки під час експлуатації ранцевої акумуляторної повітродувки

**▲ ПОПЕРЕДЖЕННЯ:** Прочитайте усі застереження стосовно техніки безпеки та всі інструкції. Недотримання попереджень та інструкцій може призвести до ураження електричним струмом, до виникнення пожежі та/або до отримання серйозних травм.

### Збережіть усі інструкції з техніки безпеки та експлуатації на майбутнє.

Інструктаж

1. Уважно прочитайте інструкції з експлуатації. Ознайомтеся з усіма засобами керування, а також із правилами належної експлуатації повітродувки.

2. Не дозволяйте користуватися цим пристроєм дітям, особам з обмеженими фізичними, сенсорними або розумовими можливостями, особам із недостатнім досвідом чи знаннями або людям, які не ознайомилися з інструкцією з використання повітродувки. Місцеві норми можуть обмежувати віковий поріг оператора.
3. Не працюйте з повітродувкою, якщо поблизу є інші люди, особливо діти, або домашні тварини.
4. Пам'ятайте про те, що оператор або користувач несуть відповідальність за нещасні випадки й створення ситуацій, небезпечних для людей та їхнього майна.

#### Підготовка

1. На час роботи з повітродувкою завжди взувайте міцне взуття й надягайте довгі штани.
2. Не носіть просторий одяг або прикраси, які може бути затягнуто в отвір для припливу повітря. Не допускайте потрапляння довгого волосся в отвори для припливу повітря.
3. Завжди користуйтеся захисними окулярами, щоб захистити очі від травмування під час роботи з електроінструментами. Захисні окуляри мають відповідати стандарту ANSI Z87.1 у США, EN 166 у Європі або AS/NZS 1336 в Австралії / Новій Зеландії. В Австралії / Новій Зеландії законодавство вимагає користуватися також щитком для захисту обличчя.

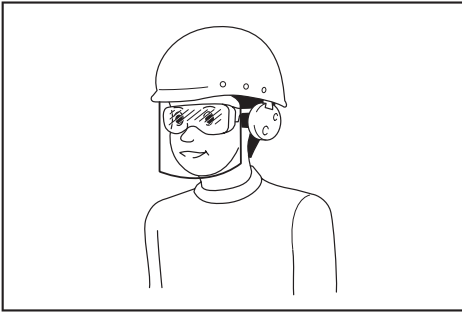

Роботодавець відповідає за те, щоб оператори інструментів та інші особи, які знаходяться безпосередньо в робочій зоні, примусово користувалися відповідним захисним устаткуванням.

4. Для запобігання виникненню подразнення через пил рекомендується надягати лицюву маску.
5. Під час роботи з обладнанням завжди надягайте захисне взуття з підошвами, які не ковзають. Неслизькі, закриті та безпечні черевики або туфлі зменшують ризик отримання травми.

#### Робота

1. Вимкніть повітродувку, від'єднайте касету з акумулятором і переконайтеся в тому, що всі рухомі частини повністю зупинилися у вказаних далі випадках:
  - коли ви залишаєте повітродувку без нагляду;

- перед усуненням засмічень;
  - перед перевіркою, очищенням або проведенням робіт на повітродувці;
  - у разі появи в повітродувці ненормальної вібрації.
2. Користуйтеся повітродувкою тільки у світлий час доби або за достатнього штучного освітлення.
  3. Не тягніться й завжди пильнуйте за постійним утриманням рівноваги та правильним положенням ніг.
  4. Працюючи на схилах, обов'язково займайте стійке положення.
  5. Пересувайтеся повільно, не переходьте на біг.
  6. Не допускайте засмічення впускних отворів для повітря системи охолодження.
  7. Заборонено здувати сміття в напрямку людей.
  8. Працюйте з повітродувкою в рекомендованому положенні й на твердій поверхні.
  9. Не використовуйте повітродувку на ділянках, розташованих на висоті.
  10. Не спрямовуйте насадку на людей, які перебувають поруч.
  11. Не закривайте всмоктувальний і (або) випускний отвір повітродувки.
    - Не допускайте засмічування всмоктувального або випускного отвору повітродувки пилом або брудом під час роботи на вкритих пилом ділянках.
    - Використовуйте тільки насадки, надані компанією Makita.
    - Не використовуйте повітродувку для надування м'ячів, гумового човна або аналогічних предметів.
  12. Не працюйте з повітродувкою біля відкритого вікна тощо.
  13. Використовувати повітродувку рекомендується виключно в прийнятний час – не рано вранці або пізно ввечері, коли це може потривожити людей.
  14. Перед здуванням рекомендується скористатися граблями й віником для розпушення сміття.
  15. Радимо використовувати довгу насадку, щоб повітряний потік було спрямовано близько до землі.
  16. Якщо повітродувка зітхнула з будь-яким стороннім предметом або під час її роботи з'явилися будь-який незвичний звук або вібрація, негайно вимкніть повітродувку, щоб зупинити її. Перед повторним увімкненням і продовженням роботи зніміть касету з акумулятором із повітродувки й переконайтеся у відсутності на повітродувці пошкоджень. Якщо повітродувку пошкоджено, зверніться до авторизованого сервісного центру Makita для виконання ремонту.
  17. Не засовуйте пальці або інші предмети в усмоктувальний або випускний отвір повітродувки.

18. Запобігайте випадковому запуску пристрою. Перш ніж установлювати касету з акумулятором, піднімати або переносити повітродувку, слід переконатися в тому, що вимикач перебуває в положенні «вимкнено». Перенесення повітродувки з пальцем на вимикачі або з увімкнутим вимикачем може призвести до нещасного випадку.
19. Заборонено здувати небезпечні матеріали, наприклад цвяхи, осколки скла або гострі предмети.
20. Не використовуйте повітродувку поблизу легкозаймистих матеріалів.
21. Уникайте експлуатації повітродувки протягом тривалого часу в умовах низької температури.
22. Не користуйтеся обладнанням, якщо існує небезпека ураження блискавкою.
23. У разі використання обладнання на вологих або слизьких ділянках, зокрема на сходах, будьте уважні, щоб не втратити рівновагу.
24. Не використовуйте обладнання за несприятливих погодних умов, коли видимість обмежена. В іншому разі ви можете впасти або припуститися помилки через погану видимість.
25. Заборонено занурювати обладнання в калюжі.
26. Заборонено залишати обладнання під дощем без нагляду.
27. Заборонено використовувати обладнання на снігу.
28. Під час роботи розташуйте шнур на відстані від перешкод. Шнур, який зачепився за перешкоди, може стати причиною важкої травми.

#### Технічне обслуговування й зберігання

1. Щоб гарантувати безпечну роботу повітродувки, перевіряйте надійність затягування всіх гайок, болтів і гвинтів.
2. Якщо деталі зношені або пошкоджені, замініть їх деталями, наданими компанією Makita.
3. Зберігайте повітродувку в безпечному й недоступному для дітей місці.
4. Перед перевіркою, обслуговуванням, поміщенням повітродувки на зберігання або заміною на ній насадки вимкніть повітродувку, переконайтеся в тому, що всі рухомі частини повністю зупинилися, і витягніть касету з акумулятором. Перед виконанням будь-яких робіт на повітродувці дайте їй охолонути. Обережно обслуговуйте повітродувку й тримайте її в чистоті.
5. Перш ніж помістити повітродувку на зберігання, дайте їй охолонути.
6. Не піддавайте повітродувку впливу дощу. Зберігайте повітродувку в приміщенні.
7. Під час піднімання повітродувки згинайте коліна й будьте обережні, щоб не пошкодити спину.
8. Під час миття обладнання не допускайте потрапляння води в електричні вузли, зокрема на акумулятор, двигун і клеми.
9. Зберігайте обладнання в місці, захищеному від прямих сонячних променів і дощу, де він не піддаватиметься впливу високої температури або вологості.

10. Під час перенесення обладнання міцно тримайте його за ручку.
11. Переносючи обладнання, слідкуйте, щоб шнур ні за що не чіплявся.

#### Використання та обслуговування акумуляторних інструментів

1. **Перезаряджайте акумулятор лише за допомогою зарядного пристрою, вказаного виробником.** Зарядний пристрій, який підходить для одного типу акумуляторів, може призвести до пожежі при використанні з акумулятором іншого типу.
2. **Використовуйте електроінструменти лише з акумуляторами того типу, який призначений саме для цих електроінструментів.** Використання акумуляторів інших типів може призвести до отримання травм і виникнення пожежі.
3. **Коли акумулятор не використовується, тримайте його подалі від таких металевих предметів, як скріпки, монети, ключі, цвяхи, шурупи тощо, які можуть закортити клеми акумулятора.** Замикання клем акумулятора може призвести до отримання опіків або до пожежі.
4. **За неналежних умов зберігання з акумулятора може витікати рідина, контакту з якою слід уникати.** У разі випадкового потрапляння рідини на тіло відповідну частину тіла слід промити водою. Якщо рідина потрапила в очі, їх слід промити водою, після чого необхідно звернутися до лікаря. Рідина, що витікає з акумулятора, може спричинити подразнення або опіки.
5. **Не користуйтеся акумулятором або інструментом, які було змінено чи пошкоджено.** Експлуатація акумуляторів, що їх було пошкоджено або до конструкції яких було внесено зміни, може бути небезпечною й може спричинити пожежу, вибух або травму.
6. **Не піддавайте акумулятор або інструмент впливу вогню чи надмірної температури.** Вплив вогню або температури вище 130° C може спричинити вибух.
7. **Дотримуйтеся усіх вказівок із заряджання й не заряджайте акумулятор або інструмент за температури за межами зазначеного в інструкції діапазону.** Неправильне заряджання або заряджання за межами вказаного температурного діапазону може призвести до пошкодження акумулятора й підвищити небезпеку займання.

#### Електробезпека й техніка безпеки під час роботи з акумулятором

1. **Не спалюйте акумулятори.** Акумулятор може вибухнути. Ознайомтеся з місцевими законами, які можуть містити спеціальні інструкції щодо утилізації відходів.
2. **Не відкривайте й не деформуйте акумулятори.** Електроліт є їдкою речовиною, тому в разі контакту зі шкірою або очима може завдатися травму. У разі проковтування він може бути токсичним.
3. **Не заряджайте акумулятор під дощем або в місцях із підвищеною вологістю.**

4. Перезаряджайте акумулятор тільки в приміщенні.
5. Не торкайтеся зарядного пристрою, а також штекера й контактів зарядного пристрою вологими руками.
6. Заборонено замінювати акумулятор вологими руками.
7. Заборонено замінювати акумулятор під дощем.
8. Не допускайте потрапляння рідини на контакти акумулятора й не занурюйте акумулятор у рідину. Заборонено залишати акумулятор під дощем, а також заряджати, використовувати або зберігати його в місці з підвищеною вологістю. Якщо контакти намокнуть або якщо всередину акумулятора потрапить рідина, може статися коротке замикання, що може призвести до перегрівання, займання або вибуху.
9. Після виймання акумулятора з обладнання або зарядного пристрою обов'язково зберігайте його в сухому місці.
10. У разі потрапляння води на касету з акумулятором злийте воду з касети й витріть її сухою ганчіркою. Перед використанням касети з акумулятором дайте їй повністю висохнути в сухому місці.

#### Обслуговування

1. Ремонт електроінструмента повинен здійснювати лише кваліфікований майстер з використанням лише стандартних деталей. Це забезпечить підтримання електроінструмента в належному стані.
2. Забороняється ремонтувати пошкоджені акумулятори. Ремонт акумуляторів має виконувати тільки виробник або вповноважений постачальник послуг.

## ЗБЕРІГАЙТЕ ЦІ ВКАЗІВКИ.

**⚠ ПОПЕРЕДЖЕННЯ:** НИКОЛИ НЕ втрачайте пильності та не розслабляйтеся під час користування виробом (що можливо при частому користуванні); обов'язково строго дотримуйтеся відповідних правил безпеки.

**НЕНАЛЕЖНЕ ВИКОРИСТАННЯ** або недотримання правил техніки безпеки, викладених у цій інструкції з експлуатації, може призвести до серйозних травм.

### Важливі інструкції з безпеки для касети з акумулятором

1. Перед тим як користуватися касетою з акумулятором, слід прочитати всі інструкції та застережні знаки щодо (1) зарядного пристрою акумулятора, (2) акумулятора та (3) виробів, що працюють від акумулятора.
2. Не розбирайте касету з акумулятором і не змінюйте її конструкцію. Це може призвести до пожежі, перегріву або вибуху.
3. Якщо період роботи дуже покоротшав, слід негайно припинити користування. Це може призвести до виникнення ризику перегріву, опіку та навіть вибуху.
4. У разі потрапляння електроліту в очі слід промити їх чистою водою та негайно звернутися до лікаря. Це може призвести до втрати зору.
5. Не закоротіть касету з акумулятором.
  - (1) Не слід торкатися клем будь-яким струмопровідним матеріалом.
  - (2) Не слід зберігати касету з акумулятором у ємності з іншими металевими предметами, такими як цвяхи, монети тощо.
  - (3) Не залишайте касету з акумулятором під дощем, запобігайте контакту з водою.

Коротке замикання може призвести до появи значного струму, перегріву, можливих опіків та навіть виходу з ладу.
6. Не слід зберігати й використовувати інструмент і касету з акумулятором у місцях, де температура може сягнути чи перевищити 50 °C (122 °F).
7. Не слід спалювати касету з акумулятором, навіть якщо вона була неодноразово пошкоджена або повністю спрацьована. Касета з акумулятором може вибухнути у вогні.
8. Заборонено забивати цвяхи в касету з акумулятором, різати, ламати, кидати, впускати касету з акумулятором або вдаряти її твердим предметом. Це може призвести до пожежі, перегріву або вибуху.
9. Не слід використовувати пошкоджений акумулятор.
10. Літій-іонні акумулятори, що містяться в інструменті, мають відповідати вимогам законів про небезпечні товари. Під час транспортування за допомогою комерційних перевезень, наприклад із залученням третьої сторони та експедиторів, необхідно дотримуватись особливих вимог, вказаних на пакуванні й у маркуванні. Під час підготування позиції до відправлення необхідно проконсультуватись зі спеціалістом з небезпечних матеріалів. Крім того, слід виконувати більш докладні національні настанови, якщо такі є. Заклейте відкриті контакти стрічкою або заховайте їх і запакуйте акумулятор таким чином, щоб він не міг рухатися в пакуванні.
11. Для утилізації касети з акумулятором витягніть її з інструмента та утилізуйте безпечним способом. Дотримуйтеся норм місцевого законодавства щодо утилізації акумуляторів.
12. Використовуйте акумулятори лише з виробами, указаними компанією Makita. Установлення акумуляторів у невідповідні вироби може призвести до пожежі, надмірного нагрівання, вибуху чи витоків електроліту.
13. Якщо інструментом не користуватимуться протягом тривалого періоду часу, вийміть акумулятор з інструмента.
14. Під час і після використання касета з акумулятором може нагріватися, що може стати причиною опіків або низькотемпературних опіків. Будьте обережні під час поводження з гарячою касетою з акумулятором.

15. Не торкайтеся контактів інструмента відразу після використання, оскільки він може бути досить гарячим, щоб викликати опіки.
16. Не допускайте, щоб уламки, пил або земля прилипали до контактів, отворів і пазів на касеті з акумулятором. Це може призвести до перегріву, займання, вибуху та виходу з ладу інструмента або касети з акумулятором і спричинити опіки або травми.
17. Якщо інструмент не розраховано на використання поблизу високовольтних ліній електропередач, не використовуйте касету з акумулятором поблизу високовольтних ліній електропередач. Це може призвести до несправності, поломки інструмента або касети з акумулятором.
18. Тримайте акумулятор у недоступному для дітей місці.

## ЗБЕРІГАЙТЕ ЦІ ВКАЗІВКИ.

**⚠ОБЕРЕЖНО:** Використовуйте тільки акумулятори Makita. Використання акумуляторів, інших ніж оригінальні акумулятори Makita, або акумуляторів, конструкцію яких було змінено, може призвести до вибуху акумулятора і спричинити пожежу, травму або пошкодження. У зв'язку з цим також буде анульовано гарантію Makita на інструмент Makita і на зарядний пристрій.

## Поради з забезпечення максимального строку експлуатації акумулятора

1. Касету з акумулятором слід заряджати до того, як він розрядиться повністю. Завжди слід зупиняти роботу інструмента та зарядити акумулятор, якщо ви помітили зменшення потужності інструмента.
2. Ніколи не слід заряджати повторно повністю заряджену касету з акумулятором. Перезарядження скорочує строк експлуатації акумулятора.
3. Заряджайте касету з акумулятором при кімнатній температурі 10°C - 40°C (50°F - 104°F). Перед тим як заряджати касету з акумулятором, слід зачекати, доки вона охолоне.
4. Коли касета з акумулятором не використовується, виймайте її з інструмента або зарядного пристрою.
5. Якщо касета з акумулятором не використовувалася тривалий час (понад шість місяців), її слід зарядити.

## ЗБОРКА

**⚠ОБЕРЕЖНО:** Перш ніж проводити будь-які роботи з обладнанням, вимкніть його й витягніть касету з акумулятором.

## Збирання трубок повітродувки

1. Послабте затискний гвинт.  
► **Рис.1:** 1. Затискний гвинт
2. Установіть ручку керування на трубку із шарнірним з'єднанням і затягніть затискний гвинт.  
► **Рис.2:** 1. Ручка керування 2. Трубка із шарнірним з'єднанням 3. Затискний гвинт

**УВАГА:** Прикріплюючи ручку керування до трубки із шарнірним з'єднанням, стежте, щоб кабель ручки керування не перекутився.

3. Послабте гвинт хомута для шланга та надягніть хомут для шланга на гнучкий шланг. Вставте трубку із шарнірним з'єднанням у гнучкий шланг, а потім затягніть гвинт хомута для шланга.  
► **Рис.3:** 1. Трубка із шарнірним з'єднанням 2. Хомут для шланга 3. Гнучкий шланг
4. Послабте гвинт хомута для шланга та надягніть хомут для шланга на гнучкий шланг. Натягніть гнучкий шланг на коліно, а потім затягніть гвинт хомута для шланга.  
► **Рис.4:** 1. Гнучкий шланг 2. Хомут для шланга 3. Коліно

**УВАГА:** Переконайтеся, що гвинти на хомутах для шланга спрямовано, як показано на рисунку.

► **Рис.5:** 1. Гвинт

5. Затисніть кабель керування в тримачах кабелю.  
► **Рис.6:** 1. Тримач кабелю 2. Кабель керування

**УВАГА:** Переконайтеся, що кабель керування надійно закріплено в тримачах кабелю.

## Установлення кінцевої насадки

Сумістіть маркування у вигляді трикутника на кінцевій насадці з маркуванням на трубіці із шарнірним з'єднанням, потім прикріпіть до трубки із шарнірним з'єднанням кінцеву насадку, після чого перевірте кінцеву насадку для її фіксації.

- **Рис.7:** 1. Маркування у вигляді трикутника 2. Кінцева насадка 3. Трубка із шарнірним з'єднанням

Щоб зняти кінцеву насадку, виконайте процедуру встановлення у зворотному порядку.

**ПРИМІТКА:** Довжину насадки можна змінити, пересуваючи її, як показано на ілюстрації.

- **Рис.8:** 1. Кінцева насадка 2. Трубка із шарнірним з'єднанням



## Установлення плоскої насадки або подовжувальної насадки

### Додаткове обладнання

**ПРИМІТКА:** Якщо кінцеву насадку встановлено, зніміть її, перш ніж установлювати перехідну трубку.

1. Сумістіть маркування у вигляді трикутника на перехідній трубці з маркуванням на трубці із шарнірним з'єднанням, прикріпіть перехідну трубку до трубки із шарнірним з'єднанням, після чого поверніть її для фіксації.  
► **Рис.9:** 1. Маркування у вигляді трикутника 2. Труба адаптера 3. Трубка із шарнірним з'єднанням
2. Сумістіть маркування у вигляді трикутника на плоскій насадці або подовжувальній насадці з таким самим маркуванням на перехідній трубці, прикріпіть плоску насадку або подовжувальну насадку до перехідної трубки й поверніть її для фіксації.  
► **Рис.10:** 1. Плоска насадка 2. Подовжувальна насадка 3. Труба адаптера 4. Маркування у вигляді трикутника

Щоб зняти перехідну трубку, плоску насадку або подовжувальну насадку, виконайте процедуру встановлення у зворотному порядку.

## Регулювання поясного ремня та плечових ременів

1. Надягніть обладнання, зафіксуйте пряжку поясного ремня й відрегулюйте його довжину.  
► **Рис.11:** 1. Пряжка
2. Відрегулюйте плечовий ремінь за довжиною.  
► **Рис.12:** 1. Плечовий ремінь

## Регулювання положення важелю керування

Послабте затискний гвинт. Перемістіть ручку керування вздовж трубки із шарнірним з'єднанням у найбільш зручне положення, а потім затягніть затискний гвинт.

- **Рис.13:** 1. Ручка керування 2. Трубка із шарнірним з'єднанням 3. Затискний гвинт

## ОПИС РОБОТИ

**▲ОБЕРЕЖНО:** Перед регулюванням або перевіркою роботи обладнання вимикайте його й витягайте касету з акумулятором.

## Установлення й виймання портативного блока живлення

**▲ОБЕРЕЖНО:** Обов'язково вимикайте машину перед установленням або вийманням портативного блока живлення.

**▲ОБЕРЕЖНО:** Під час установлення або виймання портативного блока живлення міцно тримайте машину й сам блок. Якщо втримувати машину й блок недостатньо міцно, вони можуть вислизнути з рук, що може призвести до пошкодження машини й портативного блока живлення чи травмування оператора.

**▲ОБЕРЕЖНО:** Упевніться, що портативний блок живлення надійно встановлено в машині. Якщо цього не зробити, касета може випадково випасти з обладнання й завдати травми вам або людям, що перебувають поруч.

**▲ОБЕРЕЖНО:** Перш ніж починати роботу, упевніться, що шнур надійно зафіксований тримачами шнура, а гніздо повністю вставлене в штекер.

1. Прокладіть шнур у напрямку, як показано на рисунку. Під час прокладання шнура обов'язково вставте його в тримачі, як показано на рисунку.  
► **Рис.14:** 1. Шнур 2. Тримач
2. Установіть портативний блок живлення на обладнання, як показано на рисунку.  
► **Рис.15:** 1. Портативний блок живлення

**▲ОБЕРЕЖНО:** Під час установлення портативного блока живлення будьте обережні й не защеміть пальці між портативним блоком живлення та обладнанням.

**▲ОБЕРЕЖНО:** Упевніться, що портативний блок живлення надійно закріплено на обладнанні. Інакше портативний блок живлення може власти під час надягання або використання обладнання й спричинити травму. Якщо ви бачите червоний індикатор, як показано на рисунку, портативний блок живлення не зафіксовано належним чином.

- **Рис.16:** 1. Червоний індикатор

**▲ОБЕРЕЖНО:** Під час зняття портативного блока живлення натисніть кнопку блокування, водночас надійно втримуючи ручку.

- **Рис.17:** 1. Ручка 2. Кнопка блокування

3. Прикріпіть шнур до тримачів шнура, як показано на рисунку.  
► **Рис.18:** 1. Тримач шнура 2. Шнур

4. Відкрийте кришку штекера й зів'яте стрілку на гнізді зі стрілкою на обладнанні, а потім повністю вставте гніздо в штекер.

► Рис.19: 1. Кришка штекера 2. Гніздо

**УВАГА:** Під час вставляння гнізда не застосуйте надмірну силу. Якщо гніздо не вставляється легко, це означає, що його вставляють неправильно.

**УВАГА:** Під час виймання гнізда із штекера тримайтеся за гніздо, а не за шнур. Інакше шнур може пошкодитися й стати причиною несправності машини.

Для виймання портативного блока живлення виконайте процедуру встановлення у зворотному порядку.

## Відображення залишкового заряду акумулятора

► Рис.20: 1. Індикатор акумулятора 2. Кнопка перевірки

Натисніть кнопку перевірки, щоб подивитися рівень ємності акумулятора, що залишився.

| Стан індикатора акумулятора  |   |  | Залишок заряду акумулятора |
|--|---|--|----------------------------|
|  Вмк. |  Вимк. |  Блімас |                            |
|       |   |  | Від 50 до 100%             |
|       |   |  | Від 20 до 50%              |
|       |   |  | Від 0 до 20%               |

**ПРИМІТКА:** Індикатор показує лише приблизний рівень ємності акумулятора, що залишився. Фактичний рівень ємності акумулятора може відрізнитися залежно від умов використання або температури навколишнього середовища.

**ПРИМІТКА:** Під час використання обладнання цей індикатор не горітиме, навіть якщо натиснути кнопку перевірки.

**ПРИМІТКА:** Індикатор вимикається автоматично за кілька секунд.

## Система захисту обладнання / акумулятора

Обладнання оснащено системою захисту обладнання / акумулятора. Ця система автоматично вимикає живлення двигуна з метою подовження терміну служби обладнання й акумулятора. Обладнання автоматично зупиняється під час роботи, якщо обладнання або акумулятор перебувають у зазначених далі умовах.

### Захист від перевантаження

Якщо через спосіб експлуатації акумулятор споживає аномально високий струм, обладнання автоматично вимкнеться, а індикатор живлення почне блимати зеленим. У такому разі вимкніть обладнання й припиніть роботу, під час виконання якої сталося перевантаження обладнання. Щоб перезапустити обладнання, увімкніть його знову.

**ПРИМІТКА:** Якщо обладнання працює безперервно протягом тривалого часу, індикатор живлення також буде блимати зеленим, й інструмент зупиниться автоматично. У такому разі відпустіть курок вмикача й поверніть важіль керування у вихідне положення, а потім знову натисніть його, щоб перезапустити інструмент.

### Захист від перегрівання

Якщо обладнання або акумулятор перегрілися, обладнання автоматично вимикається, а індикатор живлення загоряється червоним. У цьому випадку дайте обладнанню й акумулятору охолонути, перш ніж знову вмикати обладнання.

**ПРИМІТКА:** Якщо акумулятор перегрівся, індикатор живлення блиматиме червоним.

### Захист від надмірного розрядження

Якщо рівня ємності акумулятора недостатньо, обладнання зупиниться автоматично, а індикатор живлення почне блимати червоним. У такому разі вийміть з обладнання акумулятор і зарядіть акумулятор або замініть його повністю зарядженим.

### Захист від інших неполадок

Система захисту також забезпечує захист від інших неполадок, які можуть призвести до пошкодження машини, і забезпечує автоматичне припинення роботи машиною. У разі тимчасової зупинки або припинення роботи машини виконайте всі зазначені нижче дії для усунення причини зупинки.

1. Вимкніть і знову увімкніть машину, щоб перезапустити її.
2. Зарядіть акумулятор(-и) або замініть його(їх) зарядженим(-и).
3. Дайте машині й акумулятор(ам) охолонути.

Якщо після відновлення вихідного стану системи захисту ситуація не зміниться, зверніться до місцевого сервісного центру Makita.

**УВАГА:** Якщо машина зупиняється з причини, не описаної вище, див. розділ про усунення несправностей.

## Вимикач живлення

**⚠ ПОПЕРЕДЖЕННЯ:** Завжди вимикайте вимикач живлення, коли не використовуєте пристрій.

Щоб увімкнути обладнання, натисніть вимикач живлення. Для вимкнення знову натисніть вимикач живлення.

► **Рис.21:** 1. Індикатор живлення 2. Вимикач живлення

**ПРИМІТКА:** Це обладнання оснащено функцією автоматичного вимкнення. Щоб уникнути ненавмисного запуску, головний вимикач живлення автоматично вимикатиметься, якщо обладнання не використовується протягом певного часу після ввімкнення головного вимикача живлення.

**ПРИМІТКА:** Якщо індикатор живлення загориться червоним або почне блимати червоним чи зеленим, дивіться інструкції в розділі «Система захисту обладнання / акумулятора».

## Дія вимикача

**⚠ ПОПЕРЕДЖЕННЯ:** Перш ніж установити портативний блок живлення на обладнання, обов'язково переконайтеся в тому, що курок вимикача спрацьовує належним чином і повертається в положення «ВИМК.», якщо його відпустити.

Щоб почати роботу з обладнанням, просто натисніть курок вимикача. Для підвищення швидкості сильніше натисніть курок вимикача. Щоб зупинити обладнання, відпустіть курок вимикача.

► **Рис.22:** 1. Курок вимикача

## Функція круїз-контролю

Функція круїз-контролю дає оператору змогу підтримувати постійну швидкість, не застосовуючи для цього пусковий механізм. Щоб підвищити швидкість, переведіть важіль керування вперед. Щоб знизити швидкість, переведіть важіль керування назад.

► **Рис.23:** 1. Важіль керування

## Електронні функції

Для полегшення роботи в пристрої доступна електронна функція.

- Контроль постійної швидкості  
Функція контролю швидкості забезпечує постійну швидкість обертання, незалежно від умов навантаження.

## Функція запобігання раптовому перезапуску

Якщо спробувати запустити обладнання, коли натиснуто курок вимикача, обладнання не запуститься, а індикатор живлення блиматиме зеленим. Щоб запустити обладнання, спочатку відпустіть курок вимикача й поверніть важіль керування у вихідне положення, після чого ввімкніть обладнання.

## РОБОТА

**⚠ ОБЕРЕЖНО:** Надягаючи обладнання, розташовуйте плечові ремені на обох плечах. У разі невиконання цієї вимоги обладнання може впасти під час надягання або використання й спричинити травму.

**⚠ ОБЕРЕЖНО:** Надягайте обладнання на спину. У разі невиконання цієї вимоги обладнання може впасти під час роботи й спричинити травму.

**⚠ ОБЕРЕЖНО:** Не ставте обладнання на землю, коли його ввімкнено. Пісок або пил можуть потрапити з усмоктувального отвору й стати причиною несправності або травми.

1. Натисніть кнопку живлення на портативному блоці живлення. Загориться основний індикатор живлення.

► **Рис.24:** 1. Кнопка живлення 2. Основний індикатор живлення

2. Надягніть плечові ремені обладнання та застібніть пряжку поясного ременя.

3. Для ввімкнення машини натисніть головний перемикач живлення.

Машини готова до роботи. Машини почне роботу після натискання курка вимикача.

► **Рис.25:** 1. Головний вимикач живлення

Міцно втримуючи ручку керування, виконуйте здування повільними рухами з боку в бік. Під час здування сміття навколо будівлі, великих каменів або транспортного засобу направляйте насадку вбік від них. Під час здування в куті починайте з кута й переходьте до відкритого простору.

► **Рис.26**

Щоб зняти обладнання, розстібніть пряжку поясного ременя й повільно зніміть обладнання.

► **Рис.27:** 1. Пряжка

## ТЕХНІЧНЕ ОБСЛУГОВУВАННЯ

**⚠ ОБЕРЕЖНО:** Перед виконанням огляду або обслуговування завжди вимикайте обладнання й виймайте касету з акумулятором.

Для забезпечення БЕЗПЕКИ та НАДІЙНОСТІ продукції, її ремонт, а також роботи з обслуговування або регулювання повинні виконуватись уповноваженими або заводськими сервісними центрами Makita із використанням запчастин виробництва компанії Makita.

## Очищення обладнання

**УВАГА:** Ніколи не використовуйте газолін, бензин, розріджувач, спирт та подібні речовини. Їх використання може призвести до зміни кольору, деформації або появи тріщин.

Щоб очистити обладнання, протріть на ньому пил сухою ганчіркою або ганчіркою, зануреною в мильну воду й викрученою.

Видаліть пил або бруд зі всмоктувального отвору.

► **Рис.28:** 1. Усмоктувальний отвір

## Зберігання

**УВАГА:** Перш ніж залишити обладнання на зберігання, обов'язково закрийте кришку штекера. Якщо кришку штекера відкрито або закрито не повністю, пил може потрапити в обладнання та пошкодити його.

Перш ніж залишити обладнання на зберігання, витягніть гніздо зі штекера та виконайте повне технічне обслуговування. Зберігайте обладнання в недоступному для дітей місці, бережіть його від впливу вологи, дощу або прямих сонячних променів. Щоб установити трубу вертикально, її можна пристебнути до обладнання ремінцем труби, як показано на рисунку.

► **Рис.29:** 1. Гніздо 2. Кришка штекера 3. Ремінець

## УСУНЕННЯ НЕСПРАВНОСТЕЙ

Перш ніж звертатися з приводу ремонту обладнання, проведіть його перевірку самостійно. У разі виявлення несправності, яка не пояснюється в цій інструкції з експлуатації, не намагайтеся розібрати обладнання. Натомість зверніться до авторизованих сервісних центрів Makita, у яких для ремонту використовуються тільки запасні частини виробництва компанії Makita.

| Стан відхилення від норми                                    | Можлива причина (несправність)            | Спосіб виправлення  |
|--|---|---|
| Двигун не працює.  | Акумулятор не встановлено.                | Установіть акумулятор.  |
|  | Проблема з акумулятором (знижена напруга) | Зарядіть акумулятор. Якщо заряджання не призвело до бажаного результату, замініть акумулятор.     |
|  | Система приводу працює неправильно.       | Зверніться до місцевого авторизованого сервісного центру з приводу ремонту.                       |
| Двигун перестає працювати після короткочасного використання. | Низький рівень заряду акумулятора.        | Зарядіть акумулятор. Якщо заряджання не призвело до бажаного результату, замініть акумулятор.     |
|  | Перегрів.                                 | Припиніть використовувати обладнання й дозвольте йому охолонути.                                  |
| Обладнання не досягає максимальної швидкості.                | Акумулятор встановлений невірно.          | Установіть акумулятор, як описано в цьому посібнику.  |
|  | Заряд акумулятора зменшується.            | Зарядіть акумулятор. Якщо заряджання не призвело до бажаного результату, замініть акумулятор.     |
|  | Система приводу працює неправильно.       | Зверніться до місцевого авторизованого сервісного центру з приводу ремонту.                       |
| Аномальна вібрація:<br>⇒ негайно зупиніть інструмент!        | Система приводу працює неправильно.       | Зверніться до місцевого авторизованого сервісного центру з приводу ремонту.                       |
| Двигун не зупиняється.<br>⇒ Негайно зніміть акумулятор!      | Електрична або електронна несправність.   | Зніміть акумулятор та зверніться до місцевого авторизованого сервісного центру з приводу ремонту. |

## ДОДАТКОВЕ ПРИЛАДДЯ

**⚠ОБЕРЕЖНО:** Це допоміжне приладдя й насадки рекомендовано використовувати з обладнанням Makita, зазначеним у цьому посібнику. Використання будь-якого іншого додаткового приладдя й насадок може призвести до травмування. Використовуйте додаткове приладдя й насадки лише за призначенням.

У разі необхідності отримати допомогу в більш детальному ознайомленні з оснащенням звертайтеся до місцевого сервісного центру Makita.

- Подовжувальна насадка
- Плоска насадка
- Труба адаптера
- Оригінальний акумулятор та зарядний пристрій Makita

**ПРИМІТКА:** Деякі елементи в списку можуть входити до комплекту поставки обладнання як стандартне приладдя. Вони можуть відрізнятися залежно від країни.

## ТЕХНИЧЕСКИЕ ХАРАКТЕРИСТИКИ

| Модель:                                      |                            | UB002C                       |
|--|----------------------------|------------------------------|
| Функциональные возможности                   | Объем воздуха              | 0 - 19,0 м <sup>3</sup> /мин |
|  | Скорость воздуха (средняя) | 0 - 60,0 м/с                 |
|  | Скорость воздуха (макс.)   | 0 - 71,7 м/с                 |
| Размеры (Д x Ш x В)<br>(с концевой насадкой) |                            | 1 368 мм x 694 мм x 715 мм   |
| Номинальное напряжение                       |                            | 36–40 В пост. тока макс.     |
| Масса нетто                                  |                            | 15,9 – 16,1 кг               |
| Степень защиты                               |                            | IPX4                         |

- Благодаря нашей постоянно действующей программе исследований и разработок указанные здесь технические характеристики могут быть изменены без предварительного уведомления.
- Технические характеристики могут различаться в зависимости от страны.
- Масса может отличаться в зависимости от дополнительного оборудования. Обратите внимание, что блок аккумулятора также считается дополнительным оборудованием. В таблице представлены комбинации с наибольшим и наименьшим весом в соответствии с процедурой EPTA 01/2014.

### Подходящий портативный блок питания

PDC1200

**⚠ ОСТОРОЖНО:** Используйте только портативные блоки питания, перечисленные выше. Использование других портативных блоков питания может привести к травме и/или пожару.

### Символы

Ниже приведены символы, которые могут использоваться для обозначения оборудования. Перед использованием убедитесь в том, что вы понимаете их значение.

|  |   |
|--|---|
|  | Обратите особое внимание.   |
|  | Прочитайте руководство по эксплуатации.                                 |
|  | Руки должны находиться на безопасном расстоянии от вращающихся деталей. |
|  | Длинные волосы могут попасть в оборудование и запутаться в нем.         |
|  | Не допускайте посторонних лиц к месту выполнения работ.                 |
|  | Надевайте защитные очки и используйте средства защиты органов слуха.    |
|  | Берегите от влаги.  |



Только для стран ЕС  
В связи с наличием в оборудовании опасных компонентов отходы электрического и электронного оборудования, аккумуляторы и батареи могут оказывать негативное влияние на окружающую среду и здоровье человека. Не выбрасывайте электрические и электронные устройства или батареи вместе с бытовыми отходами!  
В соответствии с директивой ЕС по отходам электрического и электронного оборудования, по аккумуляторам, батареям и отходам аккумуляторов и батарей, а также в соответствии с ее адаптацией к национальному законодательству, отходы электрического оборудования, батареи и аккумуляторы следует хранить отдельно и доставлять на пункт раздельного сбора коммунальных отходов, работающий с соблюдением правил охраны окружающей среды. Это обозначено символом в виде перечеркнутого мусорного контейнера на колесах, нанесенным на оборудование.



Гарантированный уровень звуковой мощности в соответствии с Директивой ЕС по шумам вне помещений.



Уровень звуковой мощности в соответствии с Регламентом Австралии (Новый Южный Уэльс) по контролю за шумом

### Назначение

Машина предназначена для сдувания малогабаритного мусора.

### Об этом руководстве по эксплуатации

Термины "аккумулятор", "блок аккумулятора" или "аккумуляторная батарея" в данном руководстве означают "портативную аккумуляторную батарею".

## Шум

Типичный уровень взвешенного звукового давления (A), измеренный в соответствии с EN50636-2-100: Уровень звукового давления ( $L_{pA}$ ): 80,9 дБ (A)  
Погрешность (K): 2,0 дБ (A)  
Уровень звуковой мощности ( $L_{WA}$ ): 95,5 дБ (A)  
Погрешность (K): 1,7 дБ (A)

**ПРИМЕЧАНИЕ:** Заявленное значение распространения шума измерено в соответствии со стандартной методикой испытаний и может быть использовано для сравнения инструментов.

**ПРИМЕЧАНИЕ:** Заявленное значение распространения шума можно также использовать для предварительных оценок воздействия.

**⚠ ОСТОРОЖНО:** Используйте средства защиты слуха.

**⚠ ОСТОРОЖНО:** Распространение шума во время фактического использования электроинструмента может отличаться от заявленного значения в зависимости от способа применения инструмента и в особенности от типа обрабатываемой детали.

**⚠ ОСТОРОЖНО:** Обязательно определите меры безопасности для защиты оператора, основанные на оценке воздействия в реальных условиях использования (с учетом всех этапов рабочего цикла, таких как выключение инструмента, работа без нагрузки и включение).

## Вибрация

Суммарное значение вибрации (сумма векторов по трем осям), определенное в соответствии с EN50636-2-100:  
Рабочий режим: работа без нагрузки  
Распространение вибрации ( $a_h$ ): 2,5 м/с<sup>2</sup> или менее  
Погрешность (K): 1,5 м/с<sup>2</sup>

**ПРИМЕЧАНИЕ:** Заявленное общее значение распространения вибрации измерено в соответствии со стандартной методикой испытаний и может быть использовано для сравнения инструментов.

**ПРИМЕЧАНИЕ:** Заявленное общее значение распространения вибрации можно также использовать для предварительных оценок воздействия.

**⚠ ОСТОРОЖНО:** Распространение вибрации во время фактического использования электроинструмента может отличаться от заявленного значения в зависимости от способа применения инструмента и в особенности от типа обрабатываемой детали.

**⚠ ОСТОРОЖНО:** Обязательно определите меры безопасности для защиты оператора, основанные на оценке воздействия в реальных условиях использования (с учетом всех этапов рабочего цикла, таких как выключение инструмента, работа без нагрузки и включение).

## Декларация о соответствии ЕС

*Только для европейских стран*

Декларация о соответствии ЕС включена в руководство по эксплуатации (Приложение А).

## МЕРЫ БЕЗОПАСНОСТИ

### Общие рекомендации по технике безопасности для электроинструментов

**⚠ ОСТОРОЖНО:** Ознакомьтесь со всеми представленными инструкциями по технике безопасности, указаниями, иллюстрациями и техническими характеристиками, прилагаемыми к данному электроинструменту. Несоблюдение каких-либо инструкций, указанных ниже, может привести к поражению электрическим током, пожару и/или серьезной травме.

### Сохраните брошюру с инструкциями и рекомендациями для дальнейшего использования.

Термин "электроинструмент" в предупреждениях относится ко всему инструменту, работающему от сети (с проводом) или на аккумуляторах (без провода).

### Инструкции по технике безопасности при эксплуатации ранцевой аккумуляторной воздуходувки

**⚠ ОСТОРОЖНО:** Ознакомьтесь со всеми инструкциями и рекомендациями по технике безопасности. Невыполнение инструкций и рекомендаций может привести к поражению электротоком, пожару и/или тяжелым травмам.

### Сохраните брошюру с инструкциями и рекомендациями для дальнейшего использования.

Инструкциях

1. Внимательно прочитайте инструкции. Ознакомьтесь со всеми органами управления и правилами надлежащей эксплуатации воздуходувки.
2. Ни в коем случае не допускайте использования воздуходувки детьми, людьми с ограниченными физическими, сенсорными или умственными возможностями, людьми, не имеющими соответствующего опыта или знаний для работы с этим оборудованием, а также лицами, не ознакомившимися с настоящим руководством. В местном законодательстве могут быть предусмотрены возрастные ограничения для операторов.

3. Запрещено эксплуатировать воздуходувку, если поблизости находятся люди (в особенности дети) или животные.
4. Следует иметь в виду, что оператор или пользователь несет ответственность за происшествия или опасные ситуации, возникающие в отношении других людей или их имущества.

#### Подготовка

1. На время работы с воздуходувкой обязательно надевайте прочную обувь и длинные брюки.
2. Не носите свободную одежду или украшения, которые могут быть затянуты в отверстие воздухозаборника. Не допускайте попадания длинных волос в отверстия воздухозаборника.
3. Во время работы с электроинструментом всегда надевайте защитные очки. Очки должны соответствовать ANSI Z87.1 для США, EN 166 для Европы, или AS/NZS 1336 для Австралии и Новой Зеландии. В Австралии и Новой Зеландии оператор также обязан носить защитную маску.

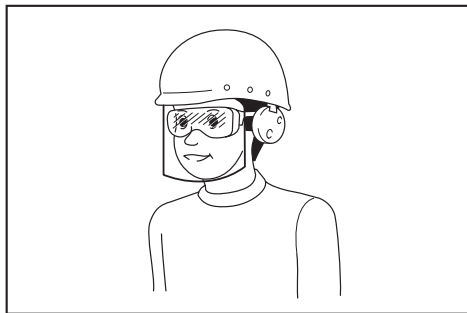

Ответственность за использование средств защиты операторами и другим персоналом вблизи рабочей зоны возлагается на работодателя.

4. Во избежание раздражения от пыли рекомендуется носить защитную маску.
5. Во время эксплуатации тачки обязательно надевайте нескользящую защитную обувь. Нескользящая защитная обувь с закрытым носком снижает риск получения травмы.

#### Эксплуатация

1. Выключите воздуходувку, снимите блок аккумулятора и убедитесь в том, что все движущиеся части полностью остановились, в следующих случаях:
  - оставляя воздуходувку без присмотра;
  - перед устранением засоров;
  - перед проверкой, очисткой или обслуживанием воздуходувки;
  - при появлении чрезмерной вибрации в воздуходувке.
2. Используйте воздуходувку только при дневном свете или достаточном искусственном освещении.

3. Не пытайтесь дотянуться до чего-либо и постоянно сохраняйте устойчивое положение.
4. При работе на уклонах обязательно занимайте устойчивое положение.
5. Передвигайтесь шагом и ни в коем случае не бегом.
6. Не допускайте засорения впускных отверстий для охлаждающего воздуха.
7. Ни в коем случае не сдувайте мусор в направлении находящихся рядом людей.
8. Работайте с воздуходувкой только в рекомендованной позе и на устойчивой поверхности.
9. Не используйте воздуходувку в местах, расположенных на высоте.
10. Не направляйте насадку работающей воздуходувки на близко стоящих людей.
11. Не перекрывайте всасывающее и (или) выпускное отверстие воздуходувки.
  - Не допускайте засорения всасывающего или выпускного отверстия воздуходувки пылью или грязью во время работы в запыленных местах.
  - Используйте только насадки, поставляемые компанией Makita.
  - Не используйте воздуходувку для надувания мячей, резиновых лодок и т. п.
12. Не используйте воздуходувку вблизи открытого окна и т. п.
13. Рекомендуется использовать воздуходувку только в разумное время – не рано утром или поздно вечером, когда это может потревожить людей.
14. Перед сдуванием рекомендуется разрыхлить мусор граблями и метлой.
15. Рекомендуется использовать длинную насадку, чтобы воздушный поток мог выполнять свою функцию рядом с землей.
16. В случае удара воздуходувки о посторонний предмет или при появлении нехарактерного шума или вибраций немедленно выключите воздуходувку для прекращения ее работы. Перед повторным включением и продолжением работы снимите блок аккумулятора с воздуходувки и осмотрите ее на предмет повреждений. В случае повреждения воздуходувки обратитесь в авторизованный сервисный центр Makita для выполнения ремонта.
17. Не засовывайте пальцы или другие предметы во всасывающее или выпускное отверстие воздуходувки.
18. Не допускайте случайного запуска. Прежде чем поднимать или переносить воздуходувку или вставлять в нее блок аккумулятора, убедитесь в том, что переключатель находится в выключенном положении. Если при переноске воздуходувки палец пользователя находится на выключателе или питание подается на воздуходувку при включенном выключателе, это может привести к несчастному случаю.

19. Ни в коем случае не сдувайте опасные материалы, такие как гвозди, осколки стекла или режущие полотна.
20. Не используйте воздуходувку вблизи легко воспламеняющихся материалов.
21. Избегайте длительной эксплуатации воздуходувки в условиях низких температур.
22. Не используйте машину, если существует риск удара молнии.
23. При использовании устройства на сильно загрязненной поверхности, влажном уклоне или в скользком месте уделяйте внимание устойчивому положению ног.
24. Не используйте устройство при плохой погоде в условиях ограниченной видимости. Несоблюдение этого требования может привести к падению или неправильной работе из-за плохой видимости.
25. Не допускайте погружения устройства в лужи.
26. Не оставляйте устройство без присмотра под открытым небом во время дождя.
27. Не используйте устройство в снегопад.
28. Во время работы располагайте шнур на расстоянии от препятствий. Зацепившийся за препятствия шнур может стать причиной тяжелой травмы.

#### Техническое обслуживание и хранение

1. Все гайки, болты и винты должны быть надежно затянуты – это обеспечит безопасность и работоспособность воздуходувки.
2. В случае износа или повреждения деталей заменяйте их деталями, поставляемыми компанией Makita.
3. Храните воздуходувку в сухом месте, недоступном для детей.
4. Перед проверкой, обслуживанием, помещением воздуходувки на хранение или заменой на ней насадки отключите воздуходувку, убедитесь в том, что все движущиеся части полностью остановились, и извлеките блок аккумулятора. Перед выполнением каких-либо работ на воздуходувке дайте ей остыть. Обращайтесь с воздуходувкой осторожно и содержите ее в чистоте.
5. Перед помещением воздуходувки на хранение дайте ей возможность полностью остыть.
6. Не оставляйте воздуходувку под дождем. Храните воздуходувку в закрытом помещении.
7. При поднимании воздуходувки сгибайте колени и будьте осторожны, чтобы не повредить спину.
8. При мойке устройства не допускайте попадания воды в электрические узлы, в частности на аккумулятор, двигатель и клеммы.
9. Не храните устройство в помещениях с высокой влажностью или температурой, на солнце или под дождем.
10. При переносе устройства держите его крепко за рукоятку.
11. При переносе устройства соблюдайте осторожность, чтобы не допустить попадания шнура под препятствия.

#### Эксплуатация и обслуживание электроинструмента, работающего на аккумуляторах

1. Заряжайте аккумулятор только зарядным устройством, указанным изготовителем. Зарядное устройство, подходящее для одного типа аккумуляторов, может привести к пожару при его использовании с другим аккумуляторным блоком.
2. Используйте электроинструмент только с указанными аккумуляторными блоками. Использование других аккумуляторных блоков может привести к травме или пожару.
3. Когда аккумуляторный блок не используется, храните его отдельно от металлических предметов, таких как скрепки, монеты, ключи, гвозди, шурупы или другие небольшие металлические предметы, которые могут привести к закорачиванию контактов аккумуляторного блока между собой. Короткое замыкание между контактами аккумуляторного блока может привести к ожогам или пожару.
4. При неправильном обращении из аккумуляторного блока может потечь жидкость. Избегайте контакта с ней. В случае контакта с кожей промойте место контакта обильным количеством воды. В случае попадания в глаза обратитесь к врачу. Жидкость из аккумулятора может вызвать раздражение или ожоги.
5. Не используйте поврежденные или модифицированные инструменты и аккумуляторные блоки. Поврежденные или модифицированные аккумуляторы могут работать некорректно, что может привести к пожару, взрыву или травмированию.
6. Не подвергайте аккумуляторный блок или инструмент воздействию огня или высокой температуры. Воздействие огня или температуры выше 130 °C может привести к взрыву.
7. Следуйте всем инструкциям по зарядке и не заряжайте аккумуляторный блок или инструмент при температурных условиях, выходящих за пределы диапазона, указанного в инструкции. Зарядка ненадлежащим образом или при температурных условиях, выходящих за пределы указанного диапазона, может привести к повреждению батареи и повысить риск пожара.

#### Электробезопасность

1. Не бросайте аккумуляторные блоки в огонь. Они могут взорваться. Уточните местные правила утилизации аккумуляторов.
2. Не вскрывайте и не разбивайте аккумуляторы. Содержащийся в них электролит очень едкий, вы можете повредить глаза или кожу. При проглатывании это вещество может вызвать отравление.
3. Не заряжайте аккумулятор под дождем или в местах с повышенной влажностью.
4. Не заряжайте аккумулятор на улице.
5. Не касайтесь зарядного устройства, а также разъема и зажимов зарядного устройства влажными руками.
6. Запрещается выполнять замену аккумулятора мокрыми руками.



7. Запрещается заменять аккумулятор под дождем.
8. Избегайте смачивания клемм аккумулятора жидкостью, например водой, и не допускайте погружения аккумулятора в жидкость. Запрещается оставлять аккумулятор под дождем, заряжать, использовать или хранить аккумулятор в местах с повышенной влажностью. Мокрые клеммы или попадание жидкости внутрь аккумулятора могут привести к короткому замыканию аккумулятора, его перегреву, возгоранию или взрыву.
9. После извлечения аккумулятора из машины или зарядного устройства его следует хранить в сухом месте.
10. В случае попадания воды на блок аккумулятора вылейте воду из блока и протрите его сухой тканью. Прежде чем использовать блок аккумулятора, дайте ему полностью высохнуть в сухом месте.

#### Сервисное обслуживание

1. Сервисное обслуживание электроинструмента должно проводиться только квалифицированным специалистом по ремонту и только с использованием идентичных запасных частей. Это позволит обеспечить безопасность электроинструмента.
2. Запрещается обслуживать поврежденные аккумуляторные блоки. Обслуживание аккумуляторных блоков должен осуществлять только производитель или авторизованные поставщики услуг.

## СОХРАНИТЕ ДАННЫЕ ИНСТРУКЦИИ.

**▲ ОСТОРОЖНО:** НЕ ДОПУСКАЙТЕ, чтобы удобство или опыт эксплуатации данного устройства (полученный от многократного использования) доминировали над строгим соблюдением правил техники безопасности при обращении с этим устройством.

**НЕПРАВИЛЬНОЕ ИСПОЛЬЗОВАНИЕ** инструмента или несоблюдение правил техники безопасности, указанных в данном руководстве, может привести к тяжелой травме.

### Важные правила техники безопасности для работы с аккумуляторным блоком

1. Перед использованием аккумуляторного блока прочитайте все инструкции и предупреждающие надписи на (1) зарядном устройстве, (2) аккумуляторном блоке и (3) инструменте, работающем от аккумуляторного блока.
  2. Не разбирайте блок аккумулятора и не меняйте его конструкцию. Это может привести к пожару, перегреву или взрыву.
  3. Если время работы аккумуляторного блока значительно сократилось, немедленно прекратите работу. В противном случае, может возникнуть перегрев блока, что приведет к ожогам и даже к взрыву.
4. В случае попадания электролита в глаза промойте их обильным количеством чистой воды и немедленно обратитесь к врачу. Это может привести к потере зрения.
  5. Не замыкайте контакты аккумуляторного блока между собой:
    - (1) Не прикасайтесь к контактам какими-либо токопроводящими предметами.
    - (2) Не храните аккумуляторный блок в контейнере вместе с другими металлическими предметами, такими как гвозди, монеты и т. п.
    - (3) Не допускайте попадания на аккумуляторный блок воды или дождя.
 Замыкание контактов аккумуляторного блока между собой может привести к возникновению большого тока, перегреву, возможным ожогам и даже поломке блока.
  6. Не храните и не используйте инструмент и аккумуляторный блок в местах, где температура может достигать или превышать 50 °C (122 °F).
  7. Не бросайте аккумуляторный блок в огонь, даже если он сильно поврежден или полностью вышел из строя. Аккумуляторный блок может взорваться под действием огня.
  8. Запрещено вбивать гвозди в блок аккумулятора, резать, ломать, бросать, ронять блок аккумулятора или ударять его твердым предметом. Это может привести к пожару, перегреву или взрыву.
  9. Не используйте поврежденный аккумуляторный блок.
  10. Входящие в комплект литий-ионные аккумуляторы должны эксплуатироваться в соответствии с требованиями законодательства об опасных товарах.
 

При коммерческой транспортировке, например, третьей стороной или экспедитором, необходимо нанести на упаковку специальные предупреждения и маркировку.

В процессе подготовки устройства к отправке обязательно проконсультируйтесь со специалистом по опасным материалам. Также соблюдайте местные требования и нормы. Они могут быть строже.

Закройте или закрепите разомкнутые контакты и упакуйте аккумулятор так, чтобы он не перемещался по упаковке.
  11. Для утилизации блока аккумулятора извлеките его из инструмента и утилизируйте безопасным способом. Выполняйте требования местного законодательства по утилизации аккумуляторного блока.
  12. Используйте аккумуляторы только с продукцией, указанной Makita. Установка аккумуляторов на продукцию, не соответствующую требованиям, может привести к пожару, перегреву, взрыву или утечке электролита.
  13. Если инструментом не будут пользоваться в течение длительного периода времени, извлеките аккумулятор из инструмента.

14. Во время и после использования блок аккумулятора может нагреваться, что может стать причиной ожогов или низкотемпературных ожогов. Будьте осторожны при обращении с горячим блоком аккумулятора.
15. Не прикасайтесь к контактам инструмента сразу после использования, поскольку они могут быть достаточно горячими, чтобы вызвать ожоги.
16. Не допускайте налипания на контакты, отверстия и пазы блока аккумулятора опилок, пыли или земли. Это может стать причиной перегрева, возгорания, взрыва или неисправности инструмента или блока аккумулятора, что может привести к ожогам или травмам.
17. Если инструмент не рассчитан на использование вблизи высоковольтных линий электропередач, не используйте блок аккумулятора вблизи высоковольтных линий электропередач. Это может привести к неисправности, поломке инструмента или блока аккумулятора.
18. Храните аккумулятор в недоступном для детей месте.

## СОХРАНИТЕ ДАННЫЕ ИНСТРУКЦИИ.

**▲ВНИМАНИЕ:** Используйте только фирменные аккумуляторные батареи Makita. Использование аккумуляторных батарей, не произведенных Makita, или батарей, которые были подвергнуты модификациям, может привести к взрыву аккумулятора, пожару, травмам и повреждению имущества. Это также автоматически аннулирует гарантию Makita на инструмент и зарядное устройство Makita.

## Советы по обеспечению максимального срока службы аккумулятора

1. Заряжайте блок аккумуляторов перед его полной разрядкой. Обязательно прекратите работу с инструментом и зарядите блок аккумуляторов, если вы заметили снижение мощности инструмента.
2. Никогда не подзаряжайте полностью заряженный блок аккумуляторов. Перезарядка сокращает срок службы аккумулятора.
3. Заряжайте блок аккумуляторов при комнатной температуре в 10 - 40 °C (50 - 104 °F). Перед зарядкой горячего блока аккумуляторов дайте ему остыть.
4. Если блок аккумулятора не используется, извлеките его из инструмента или зарядного устройства.
5. Зарядите ионно-литиевый аккумуляторный блок, если вы не будете пользоваться инструментом длительное время (более шести месяцев).

## СБОРКА

**▲ВНИМАНИЕ:** Перед выполнением каких-либо работ с машиной отключите ее и извлеките блок аккумулятора.

### Сборка труб воздухоподводки

1. Ослабьте зажимной винт.  
► **Рис.1:** 1. Зажимной винт
2. Прикрепите рукоятку управления к поворотной трубе и затяните зажимной винт.  
► **Рис.2:** 1. Рукоятка управления 2. Поворотная труба 3. Зажимной винт

**ПРИМЕЧАНИЕ:** Прикрепляя рукоятку управления к поворотной трубе, следите за тем, чтобы кабель рукоятки управления не переключивался.

3. Ослабьте винт на хомуте для шланга, а затем прикрепите хомут для шланга к гибкой трубке. Прикрепите поворотную трубу к гибкой трубке, а затем затяните винт на хомуте для шланга.  
► **Рис.3:** 1. Поворотная труба 2. Хомут для шланга 3. Гибкая труба
4. Ослабьте винт на хомуте для шланга, а затем прикрепите хомут для шланга к гибкой трубке. Прикрепите гибкую трубку к коленчатому патрубку, а затем затяните винт на хомуте для шланга.  
► **Рис.4:** 1. Гибкая трубка 2. Хомут для шланга 3. Колоно

**ПРИМЕЧАНИЕ:** Убедитесь в том, что винты на хомутах для шланга направлены таким образом, как показано на рисунке.  
► **Рис.5:** 1. Винт

5. Прикрепите кабель управления к кабельным держателям.  
► **Рис.6:** 1. Держатель кабеля 2. Кабель управления

**ПРИМЕЧАНИЕ:** Убедитесь в том, что кабель управления надежно прикреплен к кабельным держателям.

### Установка концевой насадки

- Совместите треугольную отметку на концевой насадке с треугольной отметкой на поворотной трубе, затем прикрепите концевую насадку к поворотной трубе, после чего поверните концевую насадку для ее фиксации.
- **Рис.7:** 1. Треугольная отметка 2. Концевая насадка 3. Поворотная труба

Чтобы снять концевую насадку, выполните процедуру установки в обратном порядке.

**ПРИМЕЧАНИЕ:** Длину насадки можно изменить, перемещая ее так, как показано на рисунке.

- **Рис.8:** 1. Концевая насадка 2. Поворотная труба

## Установка плоской насадки или удлиняющей насадки

### Дополнительные принадлежности

**ПРИМЕЧАНИЕ:** При установленной концевой насадке снимите ее перед установкой трубы переходника.

1. Совместите треугольную отметку на трубе переходника с треугольной отметкой на поворотной трубе, затем прикрепите трубу переходника к поворотной трубе, после чего поверните ее для фиксации.

► **Рис.9:** 1. Треугольная отметка 2. Труба переходника 3. Поворотная труба

2. Совместите треугольную отметку на плоской насадке или удлиняющей насадке с треугольной отметкой на трубе переходника, затем прикрепите плоскую насадку или удлиняющую насадку к трубе переходника, после чего поверните ее для фиксации.

► **Рис.10:** 1. Плоская насадка 2. Удлиняющая насадка 3. Труба переходника 4. Треугольная отметка

Для снятия трубы переходника, плоской насадки или удлиняющей насадки выполните процедуру установки в обратном порядке.

## Регулировка поясного и плечевых ремней

1. Наденьте устройство, после чего защелкните пряжку поясного ремня и отрегулируйте его длину.

► **Рис.11:** 1. Пряжка

2. Отрегулируйте плечевой ремень по длине.

► **Рис.12:** 1. Плечевой ремень

## Регулировка положения рычага управления

Ослабьте зажимной винт. Переместите рукоятку управления вдоль поворотной трубы в наиболее удобное положение, а затем затяните зажимной винт.

► **Рис.13:** 1. Рукоятка управления 2. Поворотная труба 3. Зажимной винт

## ОПИСАНИЕ РАБОТЫ

**ВНИМАНИЕ:** Перед регулировкой или проверкой функций машины отключите ее и снимите блок аккумулятора.

## Установка и извлечение портативного блока питания

**ВНИМАНИЕ:** Перед установкой или извлечением портативного блока питания всегда выключайте машину.

**ВНИМАНИЕ:** Во время установки или извлечения портативного блока питания крепко удерживайте машину и сам блок. Если не удерживать их достаточно крепко, они могут выскользнуть из рук, что приведет к повреждению машины и портативного блока питания, а также травмированию оператора.

**ВНИМАНИЕ:** Убедитесь в том, что портативный блок питания надежно установлен в машине. В противном случае блок может выпасть из машины и травмировать оператора или других людей.

**ВНИМАНИЕ:** Перед началом эксплуатации убедитесь, что шнур надежно закреплен в держателях шнура, а гнездо полностью вставлено в штекер.

1. Вытяните шнур в направлении, показанном на рисунке. При вытягивании шнура обязательно вставьте его в держатели, как показано на рисунке.

► **Рис.14:** 1. Шнур 2. Держатель

2. Установите портативный блок питания в устройство, как показано на рисунке.

► **Рис.15:** 1. Портативный блок питания

**ВНИМАНИЕ:** При установке портативного блока питания следите за тем, чтобы не защемить пальцы между портативным блоком питания и устройством.

**ВНИМАНИЕ:** Убедитесь в том, что портативный блок питания надежно прикреплен к устройству. В противном случае портативный блок питания может выпасть во время надевания или работы устройства и причинить травму. Если в месте фиксации виден красный индикатор, как показано на рисунке, это означает, что портативный блок питания не зафиксирован полностью.

► **Рис.16:** 1. Красный индикатор

**ВНИМАНИЕ:** При извлечении портативного блока питания нажмите на кнопку блокировки, крепко удерживая при этом рукоятку.

► **Рис.17:** 1. Ручка 2. Кнопка блокировки

3. Прикрепите шнур к держателям шнура, как показано на рисунке.

► **Рис.18:** 1. Держатель шнура 2. Шнур

4. Откройте крышку штекера, состыкуйте гнездо на штекере с гнездом на машине, ориентируясь на стрелки, после чего полностью вставьте гнездо в штекер.

► **Рис.19:** 1. Крышка штекера 2. Гнездо

**ПРИМЕЧАНИЕ:** Не прилагайте чрезмерных усилий при установке гнезда. Если гнездо входит с трудом, значит, оно вставляется неправильно.

**ПРИМЕЧАНИЕ:** При извлечении гнезда из штекера беритесь за гнездо, а не за шнур. Иначе шнур может повредиться и стать причиной неисправности машины.

Для извлечения портативного блока питания выполните процедуру установки в обратном порядке.

## Индикация оставшегося заряда аккумулятора

► **Рис.20:** 1. Индикатор аккумулятора 2. Кнопка проверки

Нажмите на проверочную кнопку для проверки остаточной емкости аккумулятора.

| Состояние индикатора аккумуляторной батареи  |   |   | Уровень заряда аккумулятора |
|--|---|---|-----------------------------|
| Вкл.   | Выкл.   | Мигает  |                             |
|   |  |  | от 50% до 100%              |
|   |   |   |                             |
|   |   |   |                             |
|   |   |   | от 20% до 50%               |
|  |   |   | от 0% до 20%                |

**ПРИМЕЧАНИЕ:** Световой индикатор остаточной емкости аккумулятора предназначен только для справочных целей. Фактическая емкость аккумулятора может различаться в зависимости от условий использования или температуры окружающей среды.

**ПРИМЕЧАНИЕ:** Во время работы устройства световой индикатор не загорается даже при нажатии проверочной кнопки.

**ПРИМЕЧАНИЕ:** Световой индикатор автоматически гаснет через несколько секунд.

## Система защиты устройства / аккумулятора

Устройство оснащается системой защиты устройства / аккумулятора. Эта система автоматически отключает питание двигателя для продления срока службы устройства и аккумулятора. В перечисленных ниже случаях, влияющих на работу самого устройства или аккумулятора, происходит автоматический останов устройства:

### Защита от перегрузки

Если из-за способа эксплуатации аккумулятор потребляет аномально высокий ток, то устройство автоматически останавливается, а основной индикатор питания мигает зеленым. В этом случае отключите устройство и прекратите его применение, вызвавшее перегрузку. Затем включите устройство для перезапуска.

**ПРИМЕЧАНИЕ:** Основной индикатор питания также мигает зеленым, а устройство автоматически останавливается в случае его непрерывной работы в течение длительного времени. В этом случае сначала отпустите триггерный переключатель и верните рычаг управления в исходное положение, после чего снова потяните триггерный переключатель для повторного запуска устройства.

### Защита от перегрева

При перегреве устройства или аккумулятора устройство автоматически останавливается, а основной индикатор питания загорается красным. В этом случае дайте устройству и аккумулятору остыть перед повторным включением.

**ПРИМЕЧАНИЕ:** В случае перегрева аккумулятора основной индикатор питания мигает красным.

### Защита от переразрядки

При недостаточной емкости аккумулятора устройство автоматически останавливается, а основной индикатор питания мигает красным. В этом случае следует извлечь из устройства аккумулятор и зарядить его или заменить на полностью заряженный.

### Защита от других неполадок

Система защиты также обеспечивает защиту от других неполадок, способных повредить машину, и обеспечивает автоматическую остановку машины. В случае временной остановки или прекращения работы машины выполните все перечисленные ниже действия для устранения причины остановки.

1. Выключите и снова включите машину для ее перезапуска.
2. Зарядите аккумулятор(-ы) или замените его(их) заряженным(-и).
3. Дайте машине и аккумулятору(-ам) остыть.

Если после возврата системы защиты в исходное состояние ситуация не изменится, обратитесь в сервисный центр Makita.

**ПРИМЕЧАНИЕ:** Если машина останавливается по причине, не описанной выше, см. раздел, касающийся поиска и устранения неисправностей.

## Основной переключатель питания

**⚠ ОСТОРОЖНО:** Держите основной переключатель питания выключенным, когда он не используется.

Для включения устройства нажмите главный переключатель питания. Для выключения нажмите главный переключатель питания еще раз.

- **Рис.21:** 1. Основной индикатор питания  
2. Главный переключатель питания

**ПРИМЕЧАНИЕ:** Устройство оснащено функцией автоматического отключения. Для предотвращения случайного запуска главный переключатель питания автоматически отключается, если не использовать устройство в течение определенного периода времени после включения главного переключателя питания.

**ПРИМЕЧАНИЕ:** Если основной индикатор питания загорится красным или начнет мигать красным или зеленым, см. раздел инструкций по системе защиты устройства/аккумулятора.

## Действие выключателя

**⚠ ОСТОРОЖНО:** Перед установкой портативного блока питания на устройство необходимо убедиться в том, что триггерный переключатель срабатывает должным образом и возвращается в положение «OFF» (ВЫКЛ.) при отпускании.

Для запуска машины достаточно нажать триггерный переключатель. Для повышения частоты вращения нажмите триггерный переключатель сильнее. Для остановки машины отпустите триггерный переключатель.

- **Рис.22:** 1. Триггерный переключатель

## Функция круиз-контроля

Функция круиз-контроля позволяет оператору поддерживать постоянную частоту вращения без использования дроссельного регулятора. Для повышения частоты вращения переведите рычаг управления вперед. Для снижения частоты вращения переведите рычаг управления назад.

- **Рис.23:** 1. Рычаг управления

## Электронная функция

Для простоты эксплуатации устройство оснащено электронной функцией.

- Постоянный контроль скорости  
Функция контроля скорости обеспечивает неизменное число оборотов независимо от нагрузки.

## Функция предотвращения случайного запуска

При включении устройства с одновременным нажатием триггерного переключателя устройство не запускается, а основной индикатор питания мигает зеленым. Для запуска устройства сначала отпустите триггерный переключатель и верните рычаг управления в исходное положение, после чего включите устройство.

## ЭКСПЛУАТАЦИЯ

**⚠ ВНИМАНИЕ:** При надевании устройства располагайте ремни на обоих плечах. В противном случае устройство может упасть во время его надевания или использования и причинить травму.

**⚠ ВНИМАНИЕ:** При надевании устройства располагайте его у себя на спине. В противном случае устройство может упасть во время работы и причинить травму.

**⚠ ВНИМАНИЕ:** Не ставьте устройство на землю во время его работы. Песок или пыль могут попасть через всасывающее отверстие и причинить неисправность или травму.

1. Нажмите кнопку питания на портативном блоке питания. Загорится основной индикатор питания.

- **Рис.24:** 1. Кнопка питания 2. Основной индикатор питания

2. Наденьте плечевые ремни устройства и застегните пряжку поясного ремня.

3. Для включения машины нажмите главный переключатель питания.

Машина готова к работе. Машина запустится при нажатии триггерного переключателя.

- **Рис.25:** 1. Главный переключатель питания

Крепко удерживая рукоятку управления, выполняйте сдувание медленными движениями из стороны в сторону. При сдувании мусора вокруг здания, крупных камней или транспортного средства направляйте насадку в сторону от них. При работе в углу начинайте с угла, а затем переходите к открытому пространству.

- **Рис.26**

При снятии устройства расстегните пряжку поясного ремня и медленно снимите устройство.

- **Рис.27:** 1. Пряжка

## ОБСЛУЖИВАНИЕ

**▲ ВНИМАНИЕ:** Перед проведением осмотра или технического обслуживания машины необходимо отключить ее и извлечь блок аккумулятора.

Для обеспечения БЕЗОПАСНОСТИ и НАДЕЖНОСТИ оборудования ремонт, любое другое техобслуживание или регулировку необходимо производить в уполномоченных сервис-центрах Makita или сервис-центрах предприятия с использованием только сменных частей производства Makita.

### Очистка устройства

**ПРИМЕЧАНИЕ:** Запрещается использовать бензин, растворители, спирт и другие подобные жидкости. Это может привести к обесцвечиванию, деформации и трещинам.

Для очистки устройства стирайте пыль сухой тряпкой или тряпкой, смоченной в мыльной воде и хорошо отжатой.

Удалите пыль или грязь из всасывающего отверстия.

► **Рис.28:** 1. Всасывающее отверстие

## Хранение

**ПРИМЕЧАНИЕ:** Перед помещением устройства на хранение обязательно закройте крышку штекера. При открытой или не полностью закрытой крышке штекера возможно попадание пыли в устройство и возникновение его неисправности.

Перед помещением устройства на хранение выньте гнездовой разъем из штекерного разъема и выполните техническое обслуживание в полном объеме. Храните устройство в недоступном для детей месте, не подверженном воздействию влаги, дождя или прямых солнечных лучей.

Для фиксации трубы в вертикальном положении можно прикрепить ее к устройству с помощью ремешка, как показано на рисунке.

► **Рис.29:** 1. Гнездо 2. Крышка штекера 3. Ремешок

## ПОИСК И УСТРАНЕНИЕ НЕИСПРАВНОСТЕЙ

Прежде чем обращаться по поводу ремонта, проведите осмотр самостоятельно. Если обнаружена неисправность, не указанная в руководстве, не пытайтесь разобрать инструмент. Обратитесь в один из авторизованных сервисных центров Makita, в которых для ремонта используются только оригинальные детали Makita.

| Состояние неисправности  | Возможная причина (неисправности)            | Способ устранения  |
|--|--|--|
| Не работает электромотор.  | Аккумулятор не установлен.                   | Установите аккумулятор.  |
|  | Неисправен аккумулятор (под напряжением)     | Зарядите аккумулятор. Если перезарядка не помогает, замените аккумулятор.                |
|  | Привод работает неправильно.                 | Обратитесь в местный авторизованный центр для ремонта.                                   |
| После непродолжительного использования двигатель останавливается.    | Низкий уровень заряда аккумулятора.          | Зарядите аккумулятор. Если перезарядка не помогает, замените аккумулятор.                |
|  | Перегрев.                                    | Прекратите работу и дайте машине остыть.   |
| Машина не достигает максимальной скорости работы.                    | Неправильно установлен аккумулятор.          | Установите аккумулятор, как описано в этом руководстве.                                  |
|  | Заряд аккумулятора падает.                   | Зарядите аккумулятор. Если перезарядка не помогает, замените аккумулятор.                |
|  | Привод работает неправильно.                 | Обратитесь в местный авторизованный центр для ремонта.                                   |
| Сильная вибрация:<br>⇒ немедленно выключите машину!                  | Привод работает неправильно.                 | Обратитесь в местный авторизованный центр для ремонта.                                   |
| Двигатель не останавливается.<br>⇒ немедленно извлеките аккумулятор! | Электрическая или электронная неисправность. | Извлеките аккумулятор и обратитесь в местный авторизованный сервисный центр для ремонта. |

## ДОПОЛНИТЕЛЬНЫЕ ПРИНАДЛЕЖНОСТИ

**⚠ВНИМАНИЕ:** Эти принадлежности или насадки рекомендуются для использования с устройством Makita, указанным в этом руководстве. Использование других принадлежностей или насадок может привести к травме. Используйте принадлежность или насадку только по назначению.

Если вам необходимо содействие в получении дополнительной информации по этим принадлежностям, свяжитесь с вашим сервис-центром Makita.

- Удлиняющая насадка
- Плоская насадка
- Труба переходника
- Оригинальный аккумулятор и зарядное устройство Makita

**ПРИМЕЧАНИЕ:** Некоторые элементы из списка могут входить в комплект машины в качестве стандартных принадлежностей. Они могут различаться в зависимости от страны.

**Makita Europe N.V.** Jan-Baptist Vinkstraat 2,  
3070 Kortenberg, Belgium

**Makita Corporation** 3-11-8, Sumiyoshi-cho,  
Anjo, Aichi 446-8502 Japan

[www.makita.com](http://www.makita.com)

885979-965  
EN, SL, SQ, BG,  
HR, MK, SR, RO,  
UK, RU  
20220328