

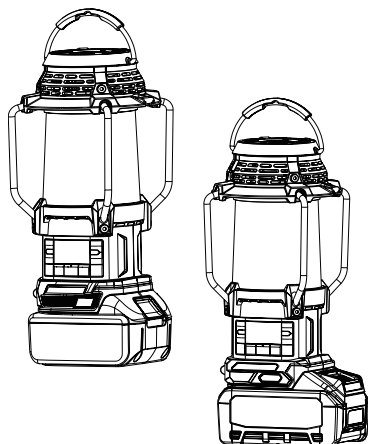

EN	Cordless Radio with Lantern	Instruction manual	5
PL	Akumulatorowe Radio z Latarką	Instrukcja obsługi	14
HU	Vezeték nélküli rádió lámpával	Használati utasítás	24
SK	Bezdrôtové rádio s lampášom	Návod na obsluhu	33
CS	Bezdrátové rádio s lucernou	Návod k obsluze	42
UK	Бездротове радіо з ліхтарем	Інструкція з експлуатації	51
RO	Radio fără fir cu lanternă	Manual de instrucțiuni	62
DE	Akku-Radio mit Laterne	Betriebsanleitung	71
SL	Brezžični radio s svetilko	Navodila za uporabo	80
SQ	Radio fener me bateri	Manuali i përdorimit	89
BG	Безжично радио с фенер	Упътване за употреба	98
HR	Bežični radio sa svjetiljkom	Upute za uporabu	108
MK	Безжично радио со ламба	Упатство за работа	117
SR	Бежични Радио са Лампом	Упутство за употребу	128
RU	Аккумуляторный Радио-Фонарь	Инструкция по эксплуатации	137

DMR056/ MR009G

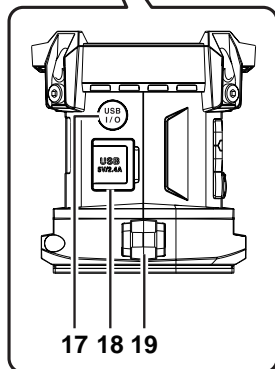

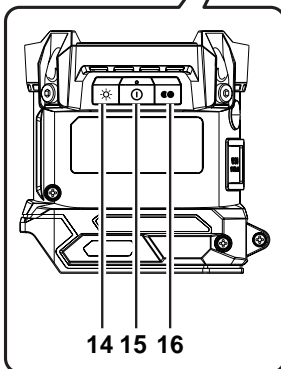
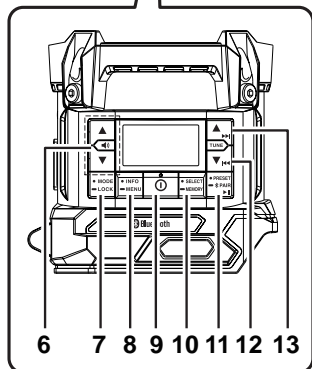
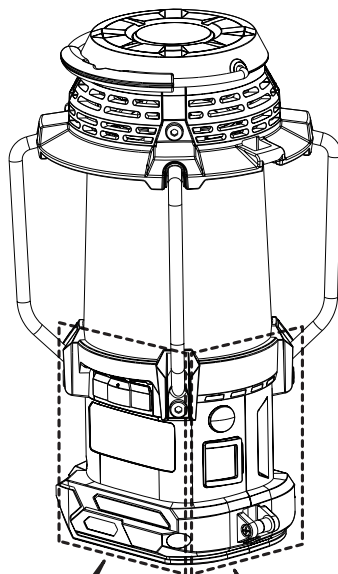
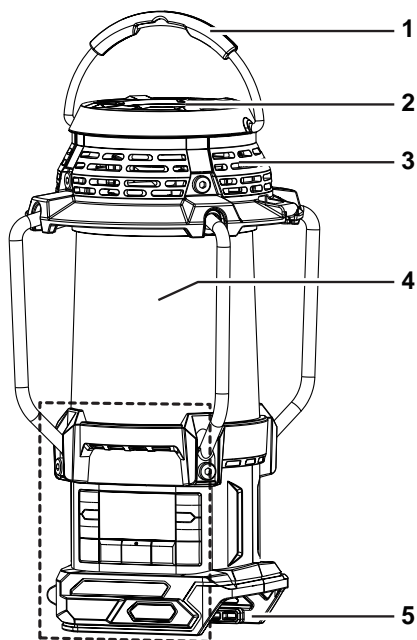

**MR009G
(XGT)**

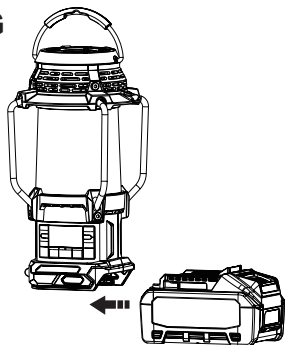

2

**DMR056
(LXT)**

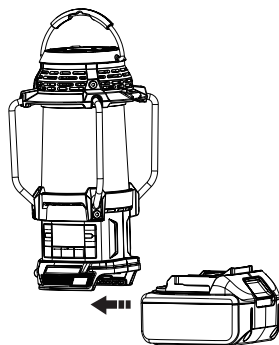

3

XGT

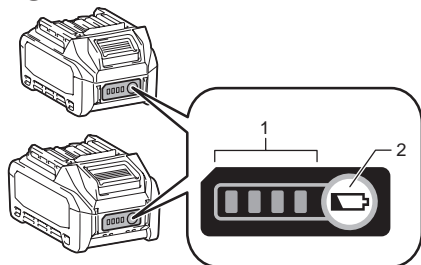

4

LXT

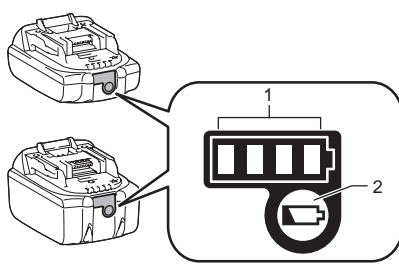

5

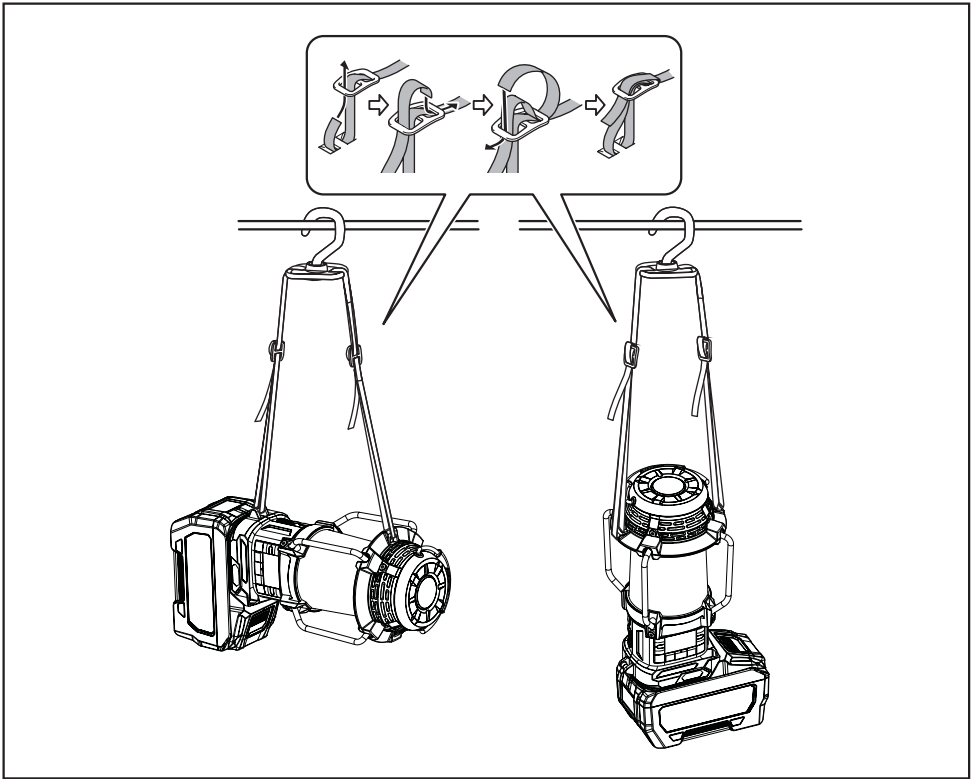

6

ENGLISH (Original instructions)

EXPLANATION OF GENERAL VIEW (Fig. 1)

1. Carrying handle
2. Flashlight
3. Speaker
4. LED Lantern
5. Battery compartment
6. Volume up/down button
7. Mode/Lock button
8. Info/Menu button
9. Power button
10. Select/Memory button
11. Preset/Bluetooth pairing/Play/Pause button
12. Tuning down/Previous track/Rewind button
13. Tuning up/Next track/Fast-forward button
14. Light brightness button
15. Light on/off button/Light mode button
16. Color temperature button
17. USB charging on/off button/Charging LED indicator
18. USB power supply port
19. Strap buckle

SYMBOLS

The following show the symbols used for the equipment. Be sure that you understand their meaning before use.



Read instruction manual.



Only for EU countries

Due to the presence of hazardous components in the equipment, waste electrical and electronic equipment, accumulators and batteries may have a negative impact on the environment and human health. Do not dispose of electrical and electronic appliances or batteries with household waste! In accordance with the European Directive on waste electrical and electronic equipment and on accumulators and batteries and waste accumulators and batteries, as well as their adaptation to national law, waste electrical equipment, batteries and accumulators should be stored separately and delivered to a separate collection point for municipal waste, operating

in accordance with the regulations on environmental protection. This is indicated by the symbol of the crossed-out wheeled bin placed on the equipment.

IMPORTANT SAFETY INSTRUCTIONS

WARNING:

When using this product, basic safety precautions should always be followed to reduce the risk of fire, electric shock, and personal injury, including the following:

1. Read this instruction manual and the charger instruction manual carefully before use.
2. Clean only with dry cloth.
3. Do not install near any heat sources such as radiators, heat registers, stoves, or other apparatus (including amplifiers) that produce heat.
4. Only use attachments/accessories specified by the manufacturer.
5. A battery operated radio with integral batteries or a separate battery pack must be recharged only with the specified charger for the battery. A charger that may be suitable for one type of battery may create a risk of fire when used with another battery.
6. Use battery operated radio only with specifically designated battery packs. Use of any other batteries may create a risk of fire.
7. When battery pack is not in use, keep it away from other metal objects like: paper clips, coins, keys, nails, screws, or other small metal objects that can make a connection from one terminal to another. Shorting the battery terminals together may cause sparks, burns, or a fire.
8. Avoid body contact with grounded surfaces such as pipes, radiators, ranges and refrigerators. There is an increased risk of electric shock if your body is grounded.
9. Under abusive conditions, liquid may be ejected from the battery; avoid contact. If contact accidentally occurs, flush with water. If liquid contacts eyes, additionally seek medical help. Liquid ejected from the battery may cause irritation or burns.
10. Do not use a battery pack or tool that is damaged or modified. Damaged or modified batteries may exhibit unpredictable behaviour resulting in fire, explosion or risk of injury.
11. Do not expose a battery pack or tool to fire or excessive temperature. Exposure to fire or temperature above 130°C (266°F) may cause explosion.

12. Follow all charging instructions and do not charge the battery pack or tool outside the temperature range specified in the instructions. Charging improperly or at temperatures outside the specified range may damage the battery and increase the risk of fire.
13. Do not use the product at a high volume for any extended period. To avoid hearing damage, use the product at moderate volume level.
14. (For products with LCD display only) LCD displays include liquid which may cause irritation and poisoning. If the liquid enters the eyes, mouth or skin, rinse it with water and call a doctor.
15. Do not expose the product to rain or wet conditions. Water entering the product will increase the risk of electric shock.
16. This product is not intended for use by persons (including children) with reduced physical, sensory or mental capabilities, or lack of experience and knowledge, unless they have been given supervision or instruction concerning use of the product by a person responsible for their safety. Children should be supervised to ensure that they do not play with the product. Store the product out of the reach of children.
7. Do not incinerate the battery cartridge even if it is severely damaged or is completely worn out. The battery cartridge can explode in a fire.
8. Be careful not to drop or strike battery.
9. Do not use a damaged battery.
10. To avoid risk, the manual of replaceable the battery should be read before use.
11. The contained lithium-ion-batteries are subject to the Dangerous Goods Legislation requirements. For commercial transports e.g. by third parties, forwarding agents, special requirement on packaging and labeling must be observed. For preparation of the item being shipped, consulting an expert for hazardous material is required. Please also observe possibly more detailed national regulations. Tape or mask off open contacts and pack up the battery in such a manner that it cannot move around in the packaging.
12. When disposing the battery cartridge, remove it from the tool and dispose of it in a safe place. Follow your local regulations relating to disposal of battery.
13. Use the batteries only with the products specified by Makita. Installing the batteries to non-compliant products may result in a fire, excessive heat, explosion, or leak of electrolyte. If the tool is not used for a long period of time, the battery must be removed from the tool.
14. If the tool is not used for a long period of time, the battery must be removed from the tool.
15. Do not allow chips, dust, or soil stuck into the terminals, holes, and grooves of the battery cartridge. It may result in poor performance or breakdown of the tool or battery cartridge.
16. Keep the battery away from children.
17. During and after use, the battery cartridge may take on heat which can cause burns or low temperature burns.
18. Do not touch the terminal of the tool immediately after use as it may get hot enough to cause burns.
19. Unless the tool supports the use near a high-voltage electrical power lines, do not use the battery cartridge near a high-voltage electrical power lines. It may result in a malfunction or breakdown of the tool or battery cartridge.

SAVE THESE INSTRUCTIONS

SPECIFIC SAFETY RULES FOR BATTERY CARTRIDGE

1. Before using battery cartridge, read all instructions and cautionary markings on (1) battery charger, (2) battery, and (3) product using battery.
 2. Do not disassemble battery cartridge.
 3. If operating time has become excessively shorter, stop operating immediately. It may result in a risk of overheating, possible burns and even an explosion.
 4. If electrolyte gets into your eyes, rinse them out with clear water and seek medical attention right away. It may result in loss of your eyesight.
 5. Do not short the battery cartridge:
 - (1) Do not touch the terminals with any conductive material.
 - (2) Avoid storing battery cartridge in a container with other metal objects such as nails, coins, etc.
 - (3) Do not expose battery cartridge to water or rain. A battery short can cause a large current flow, overheating, possible burns and even a breakdown.
 6. Do not store and use the tool and battery cartridge in locations where the temperature may reach or exceed 50°C (122°F).
- ⚠ CAUTION:**
Only use genuine Makita batteries. Use of nongenuine Makita batteries, or batteries that have been altered, may result in the battery bursting causing fires, personal injury and damage. It will also void the Makita warranty for the Makita tool and charger.

Tips for maintaining maximum battery life

1. Charge the battery cartridge before completely discharged. Always stop tool operation and charge the battery cartridge when you notice less tool power.
2. Never recharge a fully charged battery cartridge. Overcharging shortens the battery service life.
3. Charge the battery cartridge with room temperature at 10°C - 40°C (50°F - 104°F). Let a hot battery cartridge cool down before charging it.
4. When not using the battery cartridge, remove it from the tool or the charger.
5. Charge the battery cartridge if you do not use it for a long period (more than six months).

OPERATING TIME

* The suitable battery packs for this radio listed as the following table.

* The following table indicates the operating time on a single charge.

Model	Battery cartridge		Battery capacity	Unit: Hour (Approximately)		
				Radio*	Lantern (360° light coverage)	Flash Light (torch mode)
DMR056	LXT (14.4V)	BL1415N	1.5Ah	11	4.0	8.5
		BL1430B	3.0Ah	19	7.0	14
		BL1440	4.0Ah	30	11	22
		BL1460B	6.0Ah	39	15	29
	LXT (18V)	BL1815N	1.5Ah	13	4.5	9.0
		BL1820B	2.0Ah	17	6.0	12
		BL1830B	3.0Ah	24	8.5	16
		BL1840B	4.0Ah	34	12	23
		BL1850B	5.0Ah	44	16	30
		BL1860B	6.0Ah	53	19	37
MR009G	XGT (36V-40Vmax)	BL4020	2.0Ah	20	13	26
		BL4025	2.5Ah	24	16	31
		BL4040	4.0Ah	36	24	46
		BL4050F	5.0Ah	51	34	66

* AT SPEAKERS OUTPUT=100mW

WARNING:

Only use the battery cartridges listed above. Use of any other battery cartridges may cause injury and/or fire.

NOTE:

- Table regarding to the battery operating time above is for reference.
- The actual operating time may differ with the type of the battery, charging condition, or usage environment.
- Some of the battery cartridges listed above may not be available depending on your region of residence.

Recommended cord connected power source

Model	Portable power pack
DMR056	PDC01
MR009G	PDC01 / PDC1200

- The cord connected battery pack (s) listed above may not be available depending on your region of residence.
- Before using the cord connected battery pack, read instruction and cautionary markings on them.

INSTALLATION AND POWER SUPPLY

⚠ CAUTION:

- Always switch off the radio before installing or removing the battery cartridge.
- Be careful not to drop or strike the radio. Broken shell may slash your finger or stab your body. Damaged radio may exhibit unpredictable behaviour resulting in fire, explosion or risk of injury.
- Hold the tool and the battery cartridge firmly when installing or removing battery cartridge.

IMPORTANT:

- Reduced power, distortion, stuttering sound or screen backlight flashing are all the signs that the battery needs to be replaced.
- The battery cartridge is not included as standard accessories.

Installing or removing the sliding battery cartridge (Fig. 2-3)

- To install the battery cartridge, align the tongue on the battery cartridge with the groove in the housing and slip it into place. Always insert it all the way until it locks in place with a little click.
- If you can see the red indicator on the upper side of the button, it is not locked completely. Install it fully until the red indicator cannot be seen. If not, it may accidentally fall out of the radio, causing injury to you or someone around you.
- Do not use force when installing the battery cartridge. If the cartridge does not slide in easily, it is not being inserted correctly.
- To remove the battery cartridge, slide it from the radio while sliding the button on the front of the cartridge.

Indicating the remaining battery capacity (Fig. 4-5)

- **1. Indicator lamps** **2. Check button**
Press the check button on the battery cartridge to

indicate the remaining battery capacity. The indicator lamps light up for few seconds.

• XGT/LXT battery cartridge

Indicator lamps			Remaining capacity
Lighted	Off	Blinking	
			75% ~ 100%
			50% ~ 75%
			25% ~ 50%
			0% ~ 25%
			Charge the battery
			The battery may have malfunctioned

NOTE:

- Depending on the conditions of use and the ambient temperature, the indication may differ slightly from the actual capacity.
- The first (far left) indicator lamp will blink when the battery protection system works.

Charging with USB power supply port

NOTE:

- Connect only devices which are compatible with DC 5V, 2.4A power source to the USB power supply port. Otherwise it may cause malfunction to the product.
- Connect the USB cable (not included) with the USB power supply port of the product. And then connect the other end of the cable with the device.
- To start charging, press the USB charging on/off button to enable the charging function. The USB charging on/off button will light up green.
- When the battery power is low, the screen backlight will flash until the charging function is turned off.
- If the charging function is turned on without charging, the USB charging on/off button will flash green, and the charging function will be automatically turned off after 30 minutes.
- To stop charging, press the USB charging on/off button to disable the charging function.
- The maximum volume of the output power speaker will decrease when your USB is charging.

IMPORTANT:

- Before connecting USB device to the charger, always backup your data of USB device. Otherwise your data may lose by any possibility.

- The charger may not supply power to some USB devices.
- When not using or after charging, remove the USB cable and close the cover.
- Do not connect this USB socket with your PC USB port, as it is highly possible that it may cause breakdown of the units.

LISTENING TO DAB RADIO

Tuning into DAB stations

To tune into DAB radio stations, follow these steps:

1. Turn on the radio using the Power button.
2. Select the DAB radio mode by repeatedly pressing the Mode button.
3. If this is the first time the DAB radio mode is being used, the radio will automatically perform a full scan in order to find all available DAB radio stations. During the scanning process, as new stations are detected the station counter will increase and the stations will be added to the list which is stored in the radio. The bar graph indicates the progress of the scan.
4. When scanning is completed, the radio will list all stations that were found. Use the Tuning up or Tuning down button to scroll through the list of stations and press the Select button to tune into a station.

NOTE:

For DAB radio mode, if the radio's reception is not good, it may be necessary to relocate your radio to a position giving better reception.

The DAB radio menu

You can open the DAB radio menu by pressing and holding the Info/Menu button while the radio is in the DAB radio mode. Use the Tuning up or Tuning down button to select one of the options and then press the Select button to confirm your choice.

The radio's default and recommended settings are indicated using an asterisk.

The DAB radio menu offers the following options:

- **[Full Scan]:** Select this option to perform a full scan and store all DAB radio stations that were found in the station list.
- **[Manual tune]:** Select this option to manually tune into a DAB channel/frequency.
- **[DRC]:** Dynamic Range Control (also known as DRC) can make quieter sounds easier to hear when your radio is used in a noisy environment by reducing the dynamic range of the audio signal. Select this option and then use the Tuning up or Tuning down button to highlight the required DRC setting:

[1]: Maximum compression applied.

[1/2]: Medium compression applied.

[0]: No compression applied.

Press the Select button to confirm the setting.

- **[Station order]:** Select this option and subsequently [Alphanumeric] to sort the station list alphanumerically or select **[Ensemble]** to sort the station list by DAB multiplex or select **[Valid]** to show only those stations for which a signal can be found.
- **[System]:** Select this option to go to the system menu settings and configure the radio (refer to the chapter "Using the System menu" for details).
- **[Back]:** Select this option to go back one step in the radio's menus or return to the previous screen.

Showing DAB information on the display

When listening to a DAB radio broadcast, repeatedly press the Info/Menu button to cycle through the following information on the radio's display:

- Dynamic Label Segment (Scrolling text)
- Program type
- Multiplex name
- Frequency and channel
- Signal error/Strength
- Bit rate/Audio type
- Date

LISTENING TO FM RADIO

Tuning into FM stations

To tune into FM radio stations, follow these steps:

1. Turn on the radio using the Power button.
2. Select the FM radio mode by repeatedly pressing the Mode button.
3. Press and hold the Tuning up or Tuning down button to automatically tune into an FM station with a higher or lower frequency respectively. Your radio will stop scanning when it finds a station of sufficient strength. The display will show the frequency of the signal which has been found. If RDS information is available, after a few seconds the display will show the radio station name.
4. Press the Tuning up or Tuning down button to fine-tune the frequency with steps of 0.05MHz if needed.
5. Repeat the steps 3 and 4 to tune into other radio stations.

NOTE:

For FM radio mode, if the radio's reception is not good, it may be necessary to relocate your radio to a position giving better reception.

The FM radio menu

You can open the FM radio menu by pressing and holding the Info/Menu button while the radio is in the FM radio mode. Use the Tuning up or Tuning down button to select one of the options and then press the Select button to confirm your choice.

The radio's default and recommended settings are indicated using an asterisk.

The FM radio menu offers the following options:

- **[Scan Zone]:** Select this option to configure if the radio should only look for strong signals ("Local") or all signals ("Distant") when using the automatic tuning feature.
- **[System]:** Select this option to go to the system menu settings and configure the radio (refer to the chapter "Using the System menu" for details).
- **[Back]:** Select this option to go back one step in the radio's menus or return to the previous screen.

Showing FM information on the display

When listening to a FM radio station that is also broadcasting RDS data, repeatedly press the Info/Menu button to cycle through the following information on the radio's display:

- Radio text
- Program type
- Frequency
- Audio mode
- Date

If no RDS information is available, the radio will be unable to display the text message and program type.

Presetting stations in DAB and FM modes

There are 9 memory presets each for DAB and FM radio. They are used in the same way for each operating mode.

1. Turn on the radio, then select the DAB or FM radio mode and Tune to the required radio station as previously described.
2. Press and hold the Select/Memory button. The display will show a "Save to Preset" menu.
3. Press the Tuning up or Tuning down button to select the required Preset number. Then press the Select button to store the preset station. "Saved" will be shown on the display indicating the station is stored under the selected preset number. If another station has already been stored under the chosen preset number, that station will be overwritten. Repeat this procedure as needed for the remaining presets.

Recalling a preset in DAB and FM modes

1. Turn on the radio and then select the DAB or FM radio mode using the Mode button.
2. Press the Preset button to display the "Preset Recall" menu.
3. Select a preset number using the Tuning up or Tuning down button and then press the Select button to confirm your choice. The radio will now tune into the selected preset. If the Select button or any other button is not pressed, the radio will also tune into the selected preset after 2 seconds. The chosen preset number is shown in the upper area of the radio display.

Using the System menu

The System menu can be used to configure the radio. Follow these steps to access the system settings:

1. Turn on the radio using the Power button.
2. Press and hold the Info/Menu button to open the menu for the current mode.
3. Use the Tuning up or Tuning down button to select **[System]** and press the Select button to open the menu.

The System menu offers the following options:

Use the Tuning up or Tuning down button to select one of the options and then press the Select button to confirm your choice.

The radio's default and recommended settings are indicated using an asterisk.

- **[Time/Date]:** Select this option to set the source for automatically updating the time and date and set the time format. The subsequent option **[Auto update]** allows you to select a source for automatically updating the time and date and **[Set format]** allows you to select the 12 or 24 hour format. If the 12 hour clock format is chosen, the radio will display a 12 hour clock with an AM or PM indicator.
- **[Language]:** Select this option to configure the language in which the radio's menus are shown.
- **[Radio Reset]:** Select this option to reset the radio to the default factory settings. After confirmation, all user settings and preset stations will be erased.
- **[SW Upgrade]:** Software updates for your radio may be available in the future. As software updates become available software and information on how to update your radio can be found at Makita website. Select this option to perform a software upgrade.
- **[SW Version]:** Select this option to view the software version of the radio. To exit the software display, press the Info/Menu button.

- **[Back]:** Select this option to go back one step in the radio's menus or return to the previous screen.

LISTENING TO MUSIC VIA BLUETOOTH STREAMING

You need to pair your Bluetooth device with the radio before you can auto-link to play/stream Bluetooth music through the radio. Pairing creates a 'bond' so two devices can recognize each other.

Note:

- To have the better sound quality, we recommend setting the volume to more than two-thirds level on your Bluetooth device and then adjust the volume on the radio as required.
- The radio can memorize up to 8 sets of paired device, when the memory exceed this amount, the oldest pairing history will be over written.

Pairing your Bluetooth device for the first time

1. Press the Power button to turn on the radio. Press the Mode button to select Bluetooth mode. The Bluetooth status icon flashes and "Pairing" appears on the display to show the radio is discoverable.
2. Activate Bluetooth on your device according to the device's user manual to link to the radio. Locate the Bluetooth device list and select the device with the name of your radio (With some mobiles which are equipped with earlier versions than BT 2.1 Bluetooth device, you may need to input the pass code "0000").
3. Once connected, there will be a confirmation tone sound. The Bluetooth icon will cease flashing and display a check mark next to it. You can simply select and play any music from your source device. Volume control can be adjusted from your source device, or directly from the radio.
4. Use the controls on your Bluetooth-enabled device or on the radio to play/pause and navigate tracks.

Note:

- If 2 Bluetooth devices, pairing for the first time, both search for the radio, it will show its availability on both devices. However, if one device links with this unit first, then the other Bluetooth device won't find it on the list.
- If your Bluetooth device is temporarily disconnected to the radio, then you need to manually reconnect your device again to the radio.
- If the name of your radio shows in your Bluetooth device list but your device cannot connect with it, please delete the item from your list and pair the device with the radio again following the steps described previously.
- The optimal Bluetooth transmission range is

approximately 10 meters (33 feet) in line of sight to the radio, but a distance up to 30 meters (100 feet) is possible.

- If Bluetooth connection is lost due to exceeding time of separation, exceeding the optimum distance, obstacles or otherwise, reconnecting your device with the radio may be necessary.
- Physical obstacles, other wireless devices or electromagnetic devices may affect the connection quality.
- Bluetooth connectivity performance may vary depending on the connected Bluetooth devices. Please refer to the Bluetooth capabilities of your device before connecting to the radio. All features may not be supported on some paired Bluetooth devices.

Playing audio files in Bluetooth mode

When you have successfully connected the radio with the chosen Bluetooth device you can start to play your music using the controls on your connected Bluetooth device.

1. Once playing has started, the volume can be adjusted both on the radio using the Volume buttons and on the Bluetooth device using the volume control of the device.
2. Use the controls on your Bluetooth device to play/pause and navigate tracks. Alternatively, control the playback using Play/Pause, Next track, Previous track buttons on your radio.
3. Press and hold the Fast-forward or Rewind button to move through the current track. Release the button when the desired point is reached.

Note:

- Some player applications or devices may not respond to all of these controls.
- Some mobile phones may temporarily disconnect from the radio when you make or receive calls. Some devices may temporarily mute their Bluetooth audio streaming when they receive text messages, emails or for other reasons unrelated to audio streaming. Such behaviour is a function of the connected device and does not indicate a fault with the radio.

Playing a previously-paired Bluetooth source device

If your Bluetooth device already paired with the radio previously, the unit will memorize your Bluetooth device and it attempts to reconnect with a device in memory which is last connected. If the last connected device is not available, the radio will be discoverable.

Disconnecting your Bluetooth device

Press and hold the Bluetooth pairing button for 2-3 seconds until "Pairing" appears on the display or turn off Bluetooth on your Bluetooth device to disable the connection.

You can also press the Mode button to select any mode other than Bluetooth mode to disable the connection.

LED LANTERN/FLASHLIGHT FUNCTION

1. Press the Light on/off button repeatedly to select different light modes. This multifunctional LED lantern/flashlight features 4 different modes, you can select the suitable light operation mode for each application.

The 4 light modes are as follows:

Lantern (360° light coverage)

Lantern (side-carry mode)

Flashlight (torch mode)

Flashlight (strobe mode)

2. Press the Light brightness button to adjust the suitable light brightness.
3. Press the Color temperature button to select different color temperatures.
4. Press and hold the Light on/off button to turn off the light.

Note:

In side-carry mode, only three sides of the lantern are lit. When using the strap, the lantern can be positioned as the side-carry mode to prevent the light from blinding user's eyes.

MISCELLANEOUS SETTINGS

Key lock

The key lock function is used to prevent unintentional operation of the radio.

1. Press and hold the Lock button for 2-3 seconds until "Keys Locked" appears on the display. All buttons except the Power button will be disabled.
2. To release the lock, press and hold the Lock button for 2-3 seconds until "Keys Unlocked" appears on the display.

Using the strap (Fig. 6)

Using the supplied strap, you can hang the product in different ways whenever needed. (Refer to the installation method in Figure 6.)

MAINTENANCE

⚠ CAUTION:

- Never use gasoline, benzine, thinner, alcohol or the like. Discoloration, deformation or cracks may result.
- Do not wash the radio with water.

SPECIFICATIONS

Model	DMR056	MR009G
Battery	14.4V & 18V	36V - 40Vmax
Frequency coverage	FM: 87.50-108MHz (0.05MHz/step) DAB/DAB+: 174.928-239.200 MHz	
DAB/DAB+ Channel block	DAB (Band III) 5A-13F	
Compatible standard	DAB/DAB+	
Antenna system	FM/DAB: Built-in antenna	
USB output	5V / 2.4A	
Loudspeaker	2.25 inches	
Output power	14.4V: 2.4W 18V: 3W	36V: 3W
Dimensions (L x W x H)	126 x 129 x 289mm (with BL1860B)	126 x 166 x 315mm (with BL4050F)
Weight (without battery)	0.98KG	0.99KG
Bluetooth® (The Bluetooth® word mark and logos are registered trademarks owned by Bluetooth SIG, Inc.)		
Bluetooth Version	5.0 Certified	
Bluetooth Profiles	A2DP/SCMS-T/AVRCP	
Transmission Power	Power Class 2	
Transmission Range	Optimum range: Within 10 meters (33 feet) Maximum range: Up to 30 meters (100 feet) (It may vary according to different conditions.)	
Bluetooth Codec	SBC, AAC	
Maximum radio frequency power	BT EDR: 3.88dBm	BT EDR: 3.90dBm
Operating Frequency	2402MHz ~ 2480MHz	

POLSKI (Oryginalna instrukcja)

OBJAŚNIENIE BUDOWY OGÓLNEJ (Rys. 1)

1. Uchwyt do przenoszenia
2. Latarka
3. Głośnik
4. Latarnia LED
5. Komora baterii
6. Przycisk zwiększania/zmniejszania głośności
7. Przycisk Trybu/Blokady
8. Przycisk Info/Menu
9. Przycisk zasilania
10. Przycisk Wyboru/Pamięci
11. Przycisk Nastawiania/Parowania Bluetooth/
Odtwarzania/Pauzy
12. Przycisk Strojenia w dół/Poprzedni utwór/
Przewijanie do tyłu
13. Przycisk Strojenia w górę/Następny utwór/
Przewijanie do przodu
14. Przycisk jasności oświetlenia
15. Przycisk włączania/wyłączania oświetlenia/
Przycisk trybu oświetlenia
16. Przycisk temperatury barwy
17. Przycisk wł./wył. ładowania USB/Wskaźnik
ładowania LED
18. Port zasilania USB
19. Klamra do paska

SYMBOLE

Poniżej przedstawiono symbole stosowane w urządzeniu. Upewnij się, że rozumiesz ich znaczenie przed użyciem.



Przeczytaj instrukcję obsługi.



Tylko dla krajów UE.

Ze względu na obecność niebezpiecznych części w sprzęcie, zużyty sprzęt elektryczny i elektroniczny, akumulatory i baterie mogą mieć negatywny wpływ na środowisko i zdrowie człowieka. Nie należy wyrzucać urządzeń elektrycznych i elektronicznych ani baterii z odpadami domowymi! Zgodnie z Dyrektywą Europejską dotyczącą zużytego sprzętu elektrycznego i elektronicznego, akumulatorów i baterii oraz zużytych akumulatorów i baterii,

a także ich dostosowania do prawa krajowego, zużyty sprzęt elektryczny, baterie i akumulatory powinny być składowane oddzielnie i dostarczane do punktu selektywnej zbiórki odpadów komunalnych, działającego zgodnie z przepisami dotyczącymi ochrony środowiska.

Wskazuje na to symbol przekreślonego kosza na kółkach umieszczony na urządzeniu.

WAŻNE INSTRUKCJE DOTYCZĄCE BEZPIECZEŃSTWA

⚠ OSTRZEŻENIE:

Podczas korzystania z tego produktu należy zawsze przestrzegać podstawowych zasad bezpieczeństwa, aby zmniejszyć ryzyko pożaru, porażenia prądem i obrażeń ciała:

1. Przed użyciem należy uważnie przeczytać niniejszą instrukcję obsługi i instrukcję obsługi ładowarki.
2. Czyść wyłącznie suchą szmatką.
3. Nie należy montować w pobliżu źródeł ciepła, takich jak kaloryfer, kuchenka lub inne urządzenia (w tym wzmacniacze) wytwarzające ciepło.
4. Używaj tylko akcesoriów wskazanych przez producenta.
5. Akumulatorowy odbiornik radiowy z akumulatorem wbudowanym lub oddzielnym musi być ładowany wyłącznie za pomocą określonej ładowarki do akumulatora. Ładowarka przeznaczona do jednego typu akumulatora może stwarzać zagrożenie wystąpienia pożaru w przypadku stosowania jej do ładowania innego akumulatora.
6. Do zasilania akumulatorowego odbiornika radiowego należy używać tylko przeznaczonych do niego akumulatorów. Używanie innych akumulatorów może stwarzać ryzyko wystąpienia pożaru.
7. Kiedy akumulator nie jest używany, należy trzymać go z dala od innych metalowych przedmiotów, takich jak: spinacze do papieru, monety, klucze, gwoździe, śruby lub inne drobne przedmioty metalowe, które mogą łączyć jeden zacisk z innym. Zwarcie zacisków akumulatora może spowodować iskry, oparzenia lub pożar.
8. Należy unikać kontaktu ciała z uziemionymi powierzchniami, takimi jak rury, grzejniki, kuchenki i lodówki. Istnieje zwiększone ryzyko porażenia prądem, jeśli twoje ciało jest uziemione.
9. W niekorzystnych warunkach ciecz może wyciec z akumulatora; należy unikać kontaktu. W razie

- przypadkowego kontaktu opłukać wodą. Jeśli płyn dostanie się do oczu, dodatkowo należy skontaktować się z lekarzem. Ciecz, która wyciekła z akumulatora może powodować podrażnienia lub poparzenia.
10. Nie należy używać akumulatora ani urządzenia, które jest uszkodzone lub zmodyfikowane. Uszkodzone lub zmodyfikowane akumulatory mogą wykazywać nieprzewidziane zachowanie, powodując pożar, wybuch lub ryzyko obrażeń.
 11. Nie wystawiaj akumulatora ani urządzenia na działanie ognia lub nadmiernej temperatury. Narażenie na działanie ognia lub temperatury powyżej 130°C (266°F) może spowodować wybuch.
 12. Należy postępować zgodnie z instrukcją ładowania i i nie należy ładować akumulatora lub urządzenia poza zakresem określonym w instrukcji. Nieprawidłowe ładowanie lub ładowanie w temperaturze spoza wskazanego zakresu może spowodować uszkodzenie akumulatora i zwiększyć ryzyko pożaru.
 13. Nie należy używać produktu przy wysokim poziomie głośności przez dłuższy okres czasu. Aby uniknąć uszkodzenia słuchu należy używać urządzenia przy umiarkowanym poziomie głośności.
 14. (Dla produktów z wyświetlaczem LCD) Wyświetlacze LCD zawierają ciecz, która może powodować podrażnienie i zatrucie. Jeśli ciecz dostanie się do oczu, ust lub na skórę, należy przemyć wodą i skontaktować się z lekarzem.
 15. Nie należy narażać produktu na działanie deszczu lub wilgoci. Przedostanie się wody do urządzenia zwiększa ryzyko porażenia prądem.
 16. Ten produkt nie jest przeznaczony do użytkowania przez osoby (w tym dzieci) o ograniczonej sprawności fizycznej, sensorycznej lub umysłowej, czy braku doświadczenia i wiedzy, za wyjątkiem przypadków, gdy były one pod nadzorem lub przekazane im zostały instrukcje dotyczące korzystania z produktu przez osobę odpowiedzialną za ich bezpieczeństwo. Dzieci powinny być nadzorowane, aby nie bawiły się urządzeniem. Produkt należy przechowywać w miejscu niedostępnym dla dzieci.
- ładowarce, (2) akumulatorze i (3) produkcie, który wykorzystuje akumulator.
 2. Nie należy rozmontowywać kasy akumulatora.
 3. Jeśli czas pracy jest zbyt krótki, należy natychmiast przerwać pracę. Może to spowodować ryzyko przegrzania, ewentualnych oparzeń, a nawet wybuchu.
 4. Jeśli elektrolit dostanie się do oczu, należy przemyć je czystą wodą i natychmiast skontaktować się z lekarzem. To może prowadzić do utraty wzroku.
 5. Nie wolno zwiierać kasy akumulatora:
 - (1) Nie dotykaj zacisków żadnym materiałem przewodzącym.
 - (2) Unikaj przechowywania kasy akumulatora w pojemniku z innymi metalowymi przedmiotami, takimi jak gwoździe, monety itp.
 - (3) Nie wystawiaj kasy akumulatora na działanie wody lub deszczu. Zwarcie akumulatora może spowodować duży przepływ prądu, przegrzanie, możliwe poparzenia, a nawet awarię.
 6. Nie przechowuj narzędzia i baterii w miejscach, gdzie temperatura może osiągać lub przekraczać 50°C (122°F).
 7. Nie pal kasy akumulatora, nawet jeśli jest ona poważnie uszkodzona lub całkowicie zużyta. Kaseta akumulatora może eksplodować w ogniu.
 8. Uważaj, aby nie upuścić ani nie uderzyć w akumulator.
 9. Nie należy używać uszkodzonego akumulatora.
 10. Aby uniknąć ryzyka, przed użyciem należy przeczytać instrukcję wymiany akumulatora.
 11. Akumulatory litowo-jonowe podlegają przepisom dotyczącym towarów niebezpiecznych. Do transportu komercyjnego np. przez osoby trzecie, spedytorów, należy przestrzegać specjalnych wymagań dotyczących pakowania i etykietowania. W celu przygotowania wysyłanego przedmiotu wymagana jest konsultacja z ekspertem ds. materiałów niebezpiecznych. Należy również przestrzegać możliwie bardziej szczegółowych przepisów krajowych. Zabezpiecz taśmą lub zakryj otwarte styki i włóż akumulator w taki sposób, aby nie mógł przemieszczać się w opakowaniu.
 12. Aby usunąć kasetę akumulatora, wyjmij ją z urządzenia, a następnie zutylizuj w bezpiecznym miejscu. Postępuj zgodnie z lokalnymi przepisami dotyczącymi utylizacji baterii.
 13. Używaj akumulatora tylko z produktami określonymi przez Makita. Założenie akumulatorów w produktach niekompatybilnych może spowodować pożar, nadmierne ciepło, wybuch lub wyciek elektrolitu. Jeżeli urządzenie nie będzie używane przez dłuższy czas, akumulator należy z niego wyjąć.

INSTRUKCJE TE NALEŻY ZACHOWAĆ

SZCZEGÓLNE ZASADY BEZPIECZEŃSTWA DLA KASY AKUMULATORA

1. Przed użyciem kasy akumulatora należy przeczytać wszystkie instrukcje i ostrzeżenia na (1)

14. Jeżeli urządzenie nie będzie używane przez dłuższy czas, akumulator należy z niego wyjąć.
15. Nie pozwól, aby wióry, kurz lub brud dostały się do styków, otworów i rowków we wkładzie akumulatora. Może to spowodować słabą wydajność lub uszkodzenie urządzenia lub akumulatora.
16. Trzymaj akumulator z dala od dzieci.
17. Podczas i po użyciu akumulator może się nagrzewać, co może powodować poparzenia lub oparzenia niskotemperaturowe.
18. Nie dotykać końcówki terminala bezpośrednio po użyciu, ponieważ może być nagrzaną na tyle, aby spowodować oparzenia.
19. O ile urządzenie pozwala na użytkowanie w pobliżu linii wysokiego napięcia, nie należy używać akumulatora w pobliżu linii wysokiego napięcia. Może to spowodować nieprawidłowe działanie lub uszkodzenie urządzenia lub akumulatora.

⚠ UWAGA:

Używaj tylko oryginalnych akumulatorów Makita. Korzystanie z nieoryginalnych akumulatorów Makita lub akumulatorów, które zostały zmodyfikowane, może doprowadzić do ich pęknięcia, powodując pożar, urazy i uszkodzenia. To również powoduje utratę gwarancji Makita na urządzenie i ładowarkę.

Wskazówki dotyczące utrzymania maksymalnej żywotności akumulatora

1. Ładuj baterię przed jej całkowitym rozładowaniem się. Zawsze zatrzymaj urządzenie i naładuj baterię, gdy zauważysz spadek mocy w narzędziu.
2. Nigdy nie ładuj całkowicie naładowanego akumulatora. Przeładowanie skraca żywotność akumulatora.
3. Ładuj akumulator w temperaturze pokojowej 10°C - 40°C (50°F - 104°F). Przed ładowaniem poczekaj, aż gorący akumulator się ochłodzi.
4. Jeśli akumulator nie jest używany, należy wyjąć go z urządzenia lub ładowarki.
5. Naładuj akumulator, jeśli nie był używany przez dłuższy okres (ponad sześć miesięcy).

CZAS PRACY

* Odpowiednie zestawy baterii dla tego radia są wymienione w poniższej tabeli.

* Poniższa tabela wskazuje czas pracy na jednym ładowaniu.

Model	Kaseta akumulatora		Pojemność baterii	Jednostka: godzina (w przybliżeniu)		
				Radio*	Latarnia (zasięg światła 360°)	Lampa błyskowa (tryb latarki)
DMR056	LXT (14.4V)	BL1415N	1.5Ah	11	4.0	8.5
		BL1430B	3.0Ah	19	7.0	14
		BL1440	4.0Ah	30	11	22
		BL1460B	6.0Ah	39	15	29
	LXT (18V)	BL1815N	1.5Ah	13	4.5	9.0
		BL1820B	2.0Ah	17	6.0	12
		BL1830B	3.0Ah	24	8.5	16
		BL1840B	4.0Ah	34	12	23
		BL1850B	5.0Ah	44	16	30
		BL1860B	6.0Ah	53	19	37
MR009G	XGT (36V-40Vmaks)	BL4020	2.0Ah	20	13	26
		BL4025	2.5Ah	24	16	31
		BL4040	4.0Ah	36	24	46
		BL4050F	5.0Ah	51	34	66

* PRZY WYJŚCIU GŁOŚNIKA = 100 mW

⚠ OSTRZEŻENIE:

Należy stosować tylko wymienione wyżej kasety akumulatora. Korzystanie z innych akumulatorów może spowodować obrażenia ciała i/lub pożar.

UWAGA:

- Powyższa tabela dotycząca czasu pracy akumulatora przedstawiona została w celach informacyjnych.
- Rzeczywisty czas pracy może różnić się w zależności od rodzaju akumulatora i warunków ładowania lub warunków użytkowania.
- Niektóre wymienione powyżej wkłady akumulatorowe mogą nie być dostępne w zależności od regionu zamieszkania.

Zalecane źródło zasilania podłączone przewodem

Model	Przenośny zasilacz
DMR056	PDC01
MR009G	PDC01 / PDC1200

- Wymienione powyżej akumulator podłączone przewodem mogą nie być dostępne w zależności od Twojego regionu zamieszkania.
- Przed użyciem akumulatora podłączonego do przewodu przeczytaj instrukcje i oznaczenia ostrzegawcze na nich.

INSTALACJA I ZASILANIE

⚠ UWAGA:

- Zawsze wyłączaj radio przed instalowaniem lub wyjęciem baterii.
- Uważaj, aby nie upuścić lub uderzyć radia. Odłamek może rozciąć palce lub wbić się w ciało. Uszkodzone radio może wykazywać nieprzewidywalne zachowanie skutkujące pożarem, wybuchem lub wystąpieniem ryzyka obrażeń.
- Podczas instalowania lub wyjmowania akumulatora mocno trzymaj urządzenie i akumulator.

WAŻNE:

- Zmniejszona moc, zniekształcenie, czy „jąkający dźwięk” lub miganie podświetlenia wyświetlacza wskazują na to, że akumulator musi zostać wymieniony.
- Kaseta akumulatora nie wchodzi w skład wyposażenia standardowego.

Montowanie lub wyjmowanie wsuwanej kasetki akumulatora (Rys. 2-3)

- Aby zamontować akumulator, wyrównaj występ na akumulatorze z rowkiem w obudowie i wsuń go na miejsce. Zawsze wkładaj go do końca, aż zaskoczy na miejsce z małym kliknięciem.
- Jeśli czerwony wskaźnik w górnej części przycisku jest nadal widoczny, oznacza to, że nie został on całkowicie zablokowany. Należy go zamontować całkowicie, tak aby czerwony wskaźnik nie był widoczny. W przeciwnym razie akumulator może przypadkowo wysunąć się z odbiornika radiowego, raniąc operatora lub osoby postronne.
- Podczas montażu akumulatora nie używaj nadmiernej siły. Jeśli nie można go swobodnie wsunąć, prawdopodobnie został on nieprawidłowo włożony.
- Aby wyjąć baterię, wysuń ją z radia przesuwając przycisk z przodu.

Wskazanie pozostałej pojemności baterii (Rys. 4-5)

➤ 1. Lampki kontrolne 2. Przycisk Check

Kliknij przycisk Check na kasecie akumulatora, aby wskazać pozostałą pojemność akumulatora. Lampki kontrolne zapalą się na kilka sekund.

• Kaseta akumulatora XGT/LXT

Wskaźnik lub lampki			Pozostała pojemność
Podświetlony	Wył.	Migający	
■ ■ ■ ■		▧	75% ~ 100%
■ ■ ■ □			50% ~ 75%
■ ■ □ □			25% ~ 50%
■ □ □ □			0% ~ 25%
▧ □ □ □			Naładuj akumulator
■ ■ □ □ □ □ ■ ■			Możliwe, że akumulator jest uszkodzony

UWAGA:

- W zależności od warunków pracy i temperatury otoczenia wskaźnik może nieznacznie różnić się od rzeczywistej mocy.
- Pierwsza (najdalej po lewej) lampka kontrolna będzie migać, gdy aktywny jest system ochrony akumulatora.

Ładowanie za pomocą portu zasilania USB

UWAGA:

- Do portu zasilania USB podłącz tylko urządzenia kompatybilne ze źródłem zasilania DC 5V, 2,4A. W przeciwnym razie może to spowodować nieprawidłowe działanie produktu.
- Podłącz kabel USB (brak w zestawie) do portu zasilania USB produktu. A następnie podłącz drugi koniec kabla do urządzenia.
- Naciśnij przycisk włączania/wyłączania ładowania USB, aby włączyć funkcję ładowania. Przycisk włączania/wyłączania ładowania USB zaświeci się na zielono.
- Gdy poziom naładowania baterii jest niski, podświetlenie ekranu będzie migać, dopóki funkcja ładowania nie zostanie wyłączona.
- Jeśli funkcja ładowania jest włączona bez ładowania, przycisk wł./wył. ładowania USB miga na zielono, a

funkcja ładowania zostanie automatycznie wyłączona po 30 minutach.

- Naciśnij przycisk włączania/wyłączania ładowania USB, aby wyłączyć funkcję ładowania.
- Maksymalna głośność głośnika zostanie zmniejszona w przypadku ładowania za pomocą USB.

WAŻNE:

- Przed podłączeniem urządzenia USB do portu USB należy zawsze utworzyć kopię zapasową danych znajdujących się na urządzeniu USB. W przeciwnym wypadku istnieje ryzyko utraty danych z jakichkolwiek przyczyn.
- Radio nie może zasilать niektórych urządzeń USB.
- W przypadku nieużywania lub po ładowaniu należy wyjąć przewód USB i zamknąć osłonę.
- Nie podłączaj wejścia USB do portu USB komputera, ponieważ istnieje duże prawdopodobieństwo uszkodzenia urządzeń.

SŁUCHANIE RADIA DAB

Strojenie stacji DAB

Aby nastroić stacje radiowe DAB, wykonaj następujące kroki:

1. Włącz radio za pomocą przycisku zasilania.
2. Wybierz tryb radia DAB, naciskając wielokrotnie przycisk Mode.
3. Jeśli tryb radiowy DAB jest używany po raz pierwszy, radio automatycznie wykona pełne skanowanie w celu znalezienia wszystkich dostępnych stacji radiowych DAB. Podczas procesu skanowania, gdy nowe stacje zostaną wykryte, licznik stacji wzrośnie, a stacje zostaną dodane do listy przechowywanej w radiu. Wykres słupkowy wskazuje postęp skanowania.
4. Po zakończeniu skanowania radio wyświetli listę wszystkich znalezionych stacji. Użyj przycisku strojenie w górę lub strojenie w dół, aby przewijać listę stacji i naciśnij przycisk Wybierz, aby dobrać stację.

UWAGA:

W przypadku trybu radiowego DAB, jeśli odbiór radia nie jest dobry, może być konieczne przeniesienie radia do pozycji zapewniającej lepszy odbiór.

Menu radia DAB

Menu radia DAB można otworzyć, naciskając i przytrzymując przycisk Info/Menu, gdy radio jest w trybie DAB. Użyj przycisku strojenie w górę lub w dół, aby wybrać jedną z opcji, a następnie naciśnij przycisk Wybierz, aby potwierdzić swój wybór. Domyślne i zalecane ustawienia radia są oznaczone gwiazdką.

Menu radia DAB oferuje następujące opcje:

- **[Pełne Skanowanie]:** Wybierz tę opcję, aby wykonać pełne skanowanie i zapisać wszystkie stacje radiowe DAB, które zostały znalezione na liście stacji.
- **[Strojenie ręczne]:** Wybierz tę opcję, aby ręcznie dobrać kanał/częstotliwość DAB.
- **[DRC]:** Funkcja dynamicznej kontroli zakresu (znana również jako DRC) może sprawić, że niższe dźwięki będą łatwiej słyszalne, gdy radio będzie używane w hałaśliwym otoczeniu, zmniejszając zakres dynamiczny sygnału audio. Wybierz tę opcję, a następnie użyj przycisku strojenia w górę lub w dół, aby podświetlić wymagane ustawienie DRC:
 - [1]:** Maksymalna kompresja.
 - [1/2]:** Średnia kompresja.
 - [0]:** Brak kompresji.Naciśnij przycisk wyboru, aby zatwierdzić ustawienia.
- **[Kolejność stacji]:** Wybierz tę opcję, a następnie **[Alfanumeryczna]** aby posortować listę stacji alfanumerycznie lub **[Grupy]** aby posortować listę stacji według multipleksu DAB lub **[Dostępne]** aby pokazać tylko te stacje, dla których można znaleźć sygnał.
- **[System]:** Wybierz tę opcję, aby przejść do ustawień menu systemowego i skonfigurować radio (szczegóły w rozdziale „Korzystanie z menu systemowego”).
- **[Powrót]:** Wybierz tę opcję, aby cofnąć się o jeden krok w menu radia lub powrócić do poprzedniego ekranu.

Wyświetlanie informacji DAB na wyświetlaczu

Podczas słuchania audycji radiowej DAB należy wielokrotnie nacisnąć przycisk Info/Menu, aby przełączyć następujące informacje na wyświetlaczu radia:

- Dynamic Label Segment (przewijanie tekstu)
- Typ programu
- Nazwa multipleksu
- Częstotliwość i kanał
- Błąd/siła sygnału
- Szybkość transmisji/Typ dźwięku
- Data

SŁUCHANIE RADIA FM

Strojenie stacji FM

Aby nastroić stacje radiowe FM, wykonaj następujące kroki:

1. Włącz radio za pomocą przycisku zasilania.
2. Wybierz tryb radia FM, naciskając wielokrotnie przycisk Mode.

- Naciśnij i przytrzymaj przycisk strojenia w górę lub w dół, aby automatycznie nadać stację FM o odpowiednio wyższej lub niższej częstotliwości. Twoje radio przestanie skanować, gdy znajdzie stację o wystarczającej sile. Na wyświetlaczu pojawi się częstotliwość znalezionej stacji. Jeśli informacje RDS są dostępne, po kilku sekundach na wyświetlaczu pojawi się nazwa stacji radiowej.
- Naciśnij przycisk strojenia w górę lub w dół, aby w razie potrzeby dobrać częstotliwość o 0,05MHz.
- Powtórz kroki 3 i 4, aby dobrać inne stacje radiowe.

UWAGA:

W przypadku trybu radiowego FM, jeśli odbiór radia nie jest dobry, może być konieczne przeniesienie radia do pozycji zapewniającej lepszy odbiór.

Menu radia FM

Menu radia FM można otworzyć, naciskając i przytrzymując przycisk Info/Menu, gdy radio jest w trybie FM. Użyj przycisku strojenie w górę lub w dół, aby wybrać jedną z opcji, a następnie naciśnij przycisk Wybierz, aby potwierdzić swój wybór.

Domyślne i zalecane ustawienia radia są oznaczone gwiazdką.

Menu radia FM oferuje następujące opcje:

- **[Strefa skanowania]:** Wybierz tę opcję, aby skonfigurować, czy radio powinno szukać tylko silnych sygnałów („Lokalnych”) lub wszystkich sygnałów („Odległych”) podczas korzystania z funkcji automatycznego strojenia.
- **[System]:** Wybierz tę opcję, aby przejść do ustawień menu systemowego i skonfigurować radio (szczegóły w rozdziale „Korzystanie z menu systemowego”).
- **[Powrót]:** Wybierz tę opcję, aby cofnąć się o jeden krok w menu radia lub powrócić do poprzedniego ekranu.

Wyświetlanie informacji FM na wyświetlaczu

Podczas słuchania audycji radiowej FM, które nadaje również dane RDS, należy wielokrotnie nacisnąć przycisk Info/Menu, aby przełączyć następujące informacje na wyświetlaczu radia:

- Tekst radiowy
- Typ programu
- Częstotliwość
- Tryb Audio
- Data

Jeśli informacje RDS nie są dostępne, radio nie będzie w stanie wyświetlić wiadomości tekstowej i typu programu.

Wstępne ustawienia stacji w trybach DAB i FM.

Dostępnych jest 9 wstępnie ustawionych stacji dla

trybów DAB i FM. Są one stosowane tak samo dla każdego trybu pracy.

- Włącz radio, a następnie wybierz tryb radiowy DAB lub FM i nastrój wymaganą stację radiową, jak opisano wcześniej.
- Naciśnij i przytrzymaj przycisk Select/Memory. Na wyświetlaczu pojawi się menu „Zapisz w zaprogramowanych stacjach”.
- Naciśnij przycisk strojenia w górę albo w dół, aby wybrać żądaną liczbę zaprogramowanych stacji. Następnie naciśnij przycisk wyboru, aby zapisać zaprogramowaną stację. Na wyświetlaczu wyświetli się „Zapisano” wskazując, że stacja jest przechowywana pod wybranym numerem zaprogramowanej stacji. Jeśli inna stacja została już zapisana pod wybranym numerem zaprogramowanej stacji, zostanie ona nadpisana. Powtórz tę procedurę, jeśli konieczne, dla pozostałych ustawień.

Przywrócenie ustawień wstępnych w trybach DAB i FM

- Włącz radio, a następnie wybierz tryb radia DAB lub FM za pomocą przycisku Mode.
- Naciśnij przycisk Preset, aby wyświetlić menu „Przywróć ustawienia wstępne”.
- Wybierz wstępnie ustawiony numer za pomocą przycisku strojenia w górę albo w dół, a następnie naciśnij przycisk wyboru, aby potwierdzić swój wybór. Radio dostrói się teraz do wybranego ustawienia. Jeśli przycisk wyboru lub inny przycisk nie zostanie naciśnięty, radio również dostrói się do wybranego ustawienia po 2 sekundach. Wybrany numer wstępnie ustawionej stacji jest wyświetlany w górnej części wyświetlacza radiowego.

Korzystanie z menu systemowego

Menu systemowe może być używane do konfiguracji radia. Wykonaj następujące kroki, aby uzyskać dostęp do ustawień systemowych:

- Włącz radio za pomocą przycisku zasilania.
- Naciśnij i przytrzymaj przycisk Info/Menu, aby otworzyć menu dla bieżącego trybu.
- Użyj przycisku strojenia w górę lub w dół, aby wybrać **[System]** i naciśnij przycisk wyboru, aby otworzyć menu.

Menu systemowe oferuje następujące opcje:

Użyj przycisku strojenie w górę lub w dół, aby wybrać jedną z opcji, a następnie naciśnij przycisk Wybierz, aby potwierdzić swój wybór.

Domyślne i zalecane ustawienia radia są oznaczone gwiazdką.

- **[Godzina/Data]:** Wybierz tę opcję, aby ustawić źródło automatycznej aktualizacji czasu i daty oraz ustawić format czasu. Kolejna opcja

[Automatyczna aktualizacja] pozwala wybrać źródło do automatycznej aktualizacji czasu i daty oraz **[Ustaw format]** pozwala wybrać format 12- lub 24-godzinny. Jeśli wybrano 12-godzinny format zegara, to radio wyświetli 12-godzinny zegar ze wskaźnikami AM lub PM.

- **[Język]:** Wybierz tę opcję, aby skonfigurować język, w którym wyświetlane jest menu radia.
- **[Reset radia]:** Wybierz tę opcję, aby zresetować radio do domyślnych ustawień fabrycznych. Po potwierdzeniu wszystkie ustawienia użytkownika i wstępnie ustawione stacje zostaną usunięte.
- **[Aktualizacja oprogramowania]:** Aktualizacje oprogramowania dla twojego radia mogą być dostępne w przyszłości. Kiedy aktualizacje oprogramowania będą dostępne, informacje na temat aktualizacji radia można znaleźć na stronie Makita. Wybierz tę opcję, aby przeprowadzić aktualizację oprogramowania.
- **[Wersja oprogramowania]:** Wybierz tę opcję, aby wyświetlić wersję oprogramowania radia. Aby zakończyć wyświetlanie oprogramowania, naciśnij przycisk Info/Menu.
- **[Powrót]:** Wybierz tę opcję, aby cofnąć się o jeden krok w menu radia lub powrócić do poprzedniego ekranu.

SŁUCHANIE MUZYKI POPRZEZ STRUMIENIOWANIE BLUETOOTH

Musisz sparować swoje urządzenie Bluetooth z radiem zanim będziesz mógł automatycznie połączyć i odtwarzać/strumieniować muzykę poprzez radio. Parowanie tworzy „powiązanie”, które umożliwia rozpoznawanie się urządzeń.

Uwaga:

- Aby uzyskać lepszą jakość dźwięku, zalecamy ustawienie głośności na powyżej jedną trzecią poziomu na twoim urządzeniu Bluetooth, a następnie w miarę potrzeby dostosowanie głośności radia.
- Radio może zapamiętać do 8 zestawów sparowanych urządzeń, gdy pamięć przekroczy tą ilość, najstarsze sparowane urządzenie zostanie nadpisane.

Parowanie urządzenia Bluetooth po raz pierwszy

1. Naciśnij przycisk zasilania, aby włączyć radio. Naciśnij przycisk Mode, aby wybrać tryb Bluetooth. Ikona statusu Bluetooth miga, a na wyświetlaczu pojawia się „Parowanie”, aby wskazać, że radio jest wykrywalne.

2. Aktywuj Bluetooth na swoim urządzeniu według instrukcji obsługi urządzenia, aby połączyć je z radiem. Znajdź listę urządzeń Bluetooth i wybierz urządzenie z nazwą Twojego radia (w przypadku niektórych telefonów komórkowych wyposażonych w wcześniejsze wersje niż urządzenie Bluetooth BT 2.1 może być konieczne wprowadzenie hasła „0000”).
3. Po podłączeniu rozlegnie się dźwięk potwierdzenia. Ikona Bluetooth przestanie migać i wyświetli obok niego znacznik wyboru. Można wybrać i odtworzyć dowolną muzykę z urządzenia. Poziom głośności można kontrolować poprzez urządzenie źródłowe lub bezpośrednio z radia.
4. Użyj kontrolerów na Twoim urządzeniu Bluetooth lub na radiu, aby odtwarzać/wstrzymać lub zmienić utwór.

Uwaga:

- Jeżeli 2 urządzenia Bluetooth parują się po raz pierwszy, oba wyszukają radio i oba będą wyświetlać jego dostępność. Jednakże, jeżeli jedno urządzenie połączy się z jednostką jako pierwsze, wtedy drugie urządzenie nie będzie w stanie znaleźć go na liście.
- Jeżeli Twoje urządzenie Bluetooth jest tymczasowo odłączone od radia, będziesz musiał ponownie połączyć się z radiem ręcznie.
- Jeśli nazwa Twojego radia pojawia się na liście urządzeń Bluetooth, ale urządzenie nie może połączyć się z nim, należy usunąć element z listy i ponownie przeprowadzić parowanie urządzenia z radiem, postępując zgodnie z wcześniej opisanymi instrukcjami.
- Optymalny zasięg transmisji Bluetooth wynosi około 10 metrów (33 stopy), ale możliwa jest odległość do 30 metrów (100 stóp).
- Jeżeli połączenie Bluetooth jest utracone z powodu przekroczenia czasu rozłączenia, przekroczenia optymalnej odległości, przeszkód lub w inny sposób, może być konieczne ponowne połączenie urządzenia z radiem.
- Fizyczne przeszkody, inne bezprzewodowe urządzenia lub urządzenia elektromagnetyczne mogą wpływać na jakość połączenia.
- Wydajność połączenia Bluetooth może się różnić w zależności od podłączonego urządzenia Bluetooth. Zobacz wydajność swojego urządzenia Bluetooth zanim podłączysz go do radia. Wszystkie funkcje mogą nie być obsługiwane na sparowanych urządzeniach Bluetooth.

Odtwarzanie plików audio w trybie Bluetooth

Po podłączeniu radia do wybranego urządzenia Bluetooth można rozpocząć odtwarzanie muzyki za pomocą elementów sterowania na podłączonym urządzeniu Bluetooth.

1. Po rozpoczęciu odtwarzania głośność można regulować zarówno w radiu za pomocą przycisków głośności, jak i w urządzeniu Bluetooth za pomocą regulacji głośności urządzenia.
2. Użyj przycisków na urządzeniu obsługującym Bluetooth lub bezpośrednio w radiu, aby odtwarzać/pauzować i nawigować utwory. Można również sterować odtwarzaniem za pomocą przycisków Odtwarzanie/Pauza, Następny utwór, Poprzedni utwór na radiu.
3. Naciśnij i przytrzymaj przycisk przewijania do przodu lub wstecz, aby przewinąć aktualnie odtwarzany utwór. Zwolnij przycisk, gdy zostanie osiągnięty odpowiedni punkt.

Uwaga:

- Niektóre aplikacje odtwarzające lub urządzenia mogą nie reagować na te komendy.
- Niektóre telefony komórkowe mogą tymczasowo odłączać się od Twojego radia, gdy wykonujesz lub odbierasz połączenie telefoniczne. Niektóre urządzenia mogą tymczasowo wyciszać strumieniowanie audio poprzez Bluetooth, gdy otrzymują wiadomości tekstowe, e-maile lub z innych powodów nie związanych ze strumieniowaniem. Takie zachowanie jest funkcją podłączonego urządzenia i nie oznacza, że Twoje radio jest zepsute.

ODTWARZANIE WCZEŚNIEJ SPAROWANEGO URZĄDZENIA BLUETOOTH

Jeżeli Twoje urządzenie Bluetooth zostało wcześniej sparowane z radiem, jednostka zapamięta Twoje urządzenie i spróbuje się z nim połączyć, gdy połączenie zostanie utracone. Jeżeli poprzednio podłączone urządzenie nie jest dostępne, radio będzie wykrywalne.

Odłączanie urządzenia Bluetooth

Naciśnij i przytrzymaj przycisk parowania Bluetooth na 2-3 sekundy, aż „Parowanie” pojawi się na wyświetlaczu lub wyłącz Bluetooth na urządzeniu źródłowym, aby przerwać połączenie.

Możesz także nacisnąć przycisk Mode i wybrać dowolny tryb inny niż Bluetooth, aby przerwać połączenie.

FUNKCJA LATARNI/LATARKI LED

1. Naciśnij przycisk włączania/wyłączania oświetlenia wielokrotnie, aby wybrać różne tryby oświetlenia. Ta wielofunkcyjna latarnia/latarka LED posiada 4 różne tryby, możesz wybrać odpowiedni tryb pracy światła dla każdego zastosowania.

4 tryby oświetlenia są następujące:

Latarnia (zasięg światła 360°)

Latarnia (tryb noszenia bocznego)

Latarka (tryb latarki)

Latarka (tryb stroboskopowy)

2. Naciśnij przycisk jasności oświetlenia, aby dostosować odpowiednią jasność światła.
3. Naciśnij przycisk temperatury barwy, aby wybrać różne temperatury barwowe.
4. Naciśnij i przytrzymaj przycisk włączania/wyłączania oświetlenia, aby wyłączyć światło.

Uwaga:

W trybie noszenia bocznego tylko trzy boki latarni są oświetlone. Podczas używania paska, latarnia może być ustawiona w trybie przenoszenia bocznego, aby zapobiec oślepieniu użytkownika.

INNE USTAWIENIA

Blokada przycisków

Funkcja blokady przycisków służy do zapobiegania niezamierzonemu działaniu radia.

1. Naciśnij i przytrzymaj przycisk blokady przez 2-3 sekundy, aż na wyświetlaczu pojawi się „Zablokowane przyciski”. Wszystkie przyciski oprócz przycisku zasilania zostaną wyłączone.
2. Aby zwolnić blokadę, naciśnij i przytrzymaj przycisk blokady przez 2-3 sekundy, aż na wyświetlaczu pojawi się „Odblokowane przyciski”.

Stosowanie paska (Rys. 6)

Za pomocą dołączonego paska możesz zawiesić produkt na różne sposoby, gdy zaszłoby taka potrzeba. (Zobacz metodę montażu na Rysunku 6.)

KONSERWACJA

⚠ UWAGA:

- Nigdy nie używaj paliwa, benzyny, rozcieńczalnika, alkoholu itp. Może to doprowadzić do odbarwień, odkształceń lub pęknięć.
- Nie należy myć radia wodą.

SPECYFIKACJA

Model	DMR056	MR009G
Akumulator	14.4V & 18V	36V - 40Vmaks
Zakres częstotliwości	FM: 87.50-108MHz (0.05MHz/stopień) DAB/DAB+: 174.928-239.200 MHz	
Blok kanału DAB/DAB+	DAB (Zakres III) 5A-13F	
Kompatybilny standard	DAB/DAB+	
System antenowy	FM/DAB: Wbudowana antena	
Wyjście USB	5V / 2,4 A	
Głośnik	2.25 cala	
Moc wyjściowa	14.4V: 2.4W 18V: 3W	36V: 3W
Wymiary (D x SZ x W)	126 x 129 x 289mm (z BL1860B)	126 x 166 x 315mm (z BL4050F)
Masa (bez akumulatora)	0.98KG	0.99KG
Bluetooth® (Znak słowny i logo Bluetooth® są zarejestrowanymi znakami towarowymi należącymi do Bluetooth SIG, Inc.)		
Wersja Bluetooth	5.0 Certyfikowany	
Profile Bluetooth	A2DP/SCMS-T/AVRCP	
Moc transmisji	Klasa mocy 2	
Zakres transmisji	Optymalny zasięg: do 10 metrów (33 stopy) Maksymalny zasięg: do 30 metrów (100 stóp) (Może się różnić w zależności od różnych warunków.)	
Kodek Bluetooth	SBC, AAC	
Maksymalna moc częstotliwości radiowej	BT EDR: 3.88dBm	BT EDR: 3.90dBm
Częstotliwość pracy	2402MHz ~ 2480MHz	

MAGYAR (Eredeti útmutató)

Az általános nézet részletezése (1. ábra)

1. Hordfül
2. Zseblámpa
3. Hangszóró
4. LED lámpa
5. Az akkumulátor tartórekesze
6. Hangerő fel/le gomb
7. Mode/Lock gomb
8. Info/Menu gomb
9. Bekapcsológomb
10. Select/Memory gomb
11. Preset/Bluetooth párosítás/lejátszás/szünet gomb
12. Hangolás lefelé/előző zeneszám/visszatekerés
13. Hangolás felfelé/következő zeneszám/gyorskeresés előre
14. Fényerő gomb
15. Lámpa be/ki/Világítási mód gomb
16. Színhőmérséklet gomb
17. USB I/O gomb/töltési LED jelzőfény
18. USB áramellátási bemenet
19. Szíjcsat

SZIMBÓLUMOK

Az alábbiakban a készülékkel kapcsolatos szimbólumokról olvashat. Fontos, hogy használat előtt ezekkel tisztában legyen.



Olvassa el a használati útmutatót.



Csak az EU tagországaiban.

A veszélyes alkatrészek miatt az elhasznált elektromos és elektronikus berendezések, akkumulátorok és elemek rossz hatással vannak a környezetre és az emberi egészségre. Az elektromos és elektronikus készülékek, elemek nem a háztartási hulladékba való! Az elhasznált elektromos és elektronikus berendezésekről, valamint az akkumulátorokról és elemekről és elhasznált az akkumulátorokról és elemekről szóló európai irányelvnek, valamint a nemzeti jogszabályoknak való alkalmazkodásnak megfelelően az elhasznált elektromos berendezéseket, elemeket és akkumulátorokat külön

kell tárolni, és az adott település külön gyűjtőhelyére kell szállítani, a környezetvédelmi előírásoknak megfelelően.

Ezt a berendezésen található áthúzott kerek kuka szimbóluma jelzi.

FONTOS BIZTONSÁGI UTASÍTÁSOK

FIGYELMEZTETÉS:

A termék használata során a tüzesetek áramütések és személyes sérülések kockázatának elkerülése érdekében kövesse az alapvető biztonsági figyelmeztetéseket, többek között:

1. Használat előtt figyelmesen olvassa el ezt a használati útmutatót és a töltő utasításait.
2. A készüléket csak száraz ruhával tisztítsa.
3. A készüléket ne szerelje be hőforrások közelébe, pl. radiátorok, hősugárzók, kályhák, erősítők stb., melyek hőt termelnek.
4. Kizárólag a gyártó által megadott csatlományokat és alkatrészeket és kellekeket használja.
5. A rádió beépített akkumulátorait és a különálló akkumulátort kizárólag a töltésükhöz előírt töltőkészülékkel szabad tölteni. Egy bizonyos akkumulátortípushoz használható töltő más akkumulátortípussal való használata tűzveszélyt idézhet elő.
6. Az akkumulátoros rádiót kizárólag a számára készített akkumulátorokkal használja. Bármely egyéb akkumulátor használata tűz kockázatával járhat.
7. Ha az akkumulátor-egységet nem használja, tartsa távol irodai kapcsolóktól, pénzérméktől, kulcsoktól, szögektől, csavaroktól és minden egyéb olyan tárgytól, mely a csatlóponthoz összeköthető. Az akkumulátor csatlóponthoz való rövidzárlata következtében szikrák keletkezhetnek, illetve égési sérülésekkel és tüzesettel is járhat.
8. Ne kerüljön a testfelületére érintkezésbe olyan földelt felületekkel, mint például csövek, radiátorok, vízmelegítők vagy hűtőgépek. Az áramütés veszélye fokozottan fennáll, ha a teste földelve van.
9. Helytelen használat esetén az akkumulátorból folyadék távozhat; kerüljön ezzel minden érintkezést. Ha véletlenül érintkezésbe került a folyadékkal, öblítse le vízzel. Ha a folyadék a szembe jut, vegyen igénybe orvosi segítséget. Az akkumulátorból kiszivárgó folyadék irritációt és égési sérüléseket okozhat.
10. Ne használjon sérült vagy módosított akkumulátor-egységeket vagy eszközöket. A sérült vagy módosított akkumulátorok működése

kiszámíthatatlan lehet, mely tüzesethez, robbanáshoz és sérülésekhez vezethet.

11. Akkumulátor-egységeket, eszközöket ne tegyen ki nyílt lángnak vagy magas hőmérsékleteknek. A tűz vagy a 130°C (266°F) feletti hőmérséklet robbanást okozhat.
 12. Az akkumulátor-egységek vagy eszközök töltéséhez kövesse a töltésre vonatkozó utasításokat, és ne végezzen töltést az útmutatóban megadott hőmérsékleti tartományon kívül. A helytelen, vagy a megadott hőmérsékleti tartományon kívüli töltés kárt tehet az akkumulátorban, és fokozott tűzveszéllyel is járhat.
 13. Ne használja a terméket túl nagy hangerőn hosszú időn keresztül. A halláskárosodás megelőzése érdekében a terméket mérsékelt hangerőn üzemeltesse.
 14. (Csak LCD kijelzővel rendelkező termékekhez) Az LCD kijelzők olyan folyadékot tartalmaznak, mely irritációt és mérgezést okozhat. Ha a folyadék a szembe, a szájba vagy a bőrre jut, öblítse le vízzel és forduljon orvoshoz.
 15. Ne tegye ki a terméket esőnek vagy nedvességnek. Ha a készülék belsibe víz jut, az növeli az áramütés kockázatát.
 16. A készüléket akkor használhatják gyermekek és csökkentett fizikai, érzékszervi vagy szellemi képességű személyek, illetve olyanok, akik nem rendelkeznek a kellő tudással és tapasztalattal, ha egy, a biztonságukért felelős személy számukra felügyeletet biztosít és a készülék használatával kapcsolatban utasításokkal látja el őket. A gyermekek számára biztosítson felügyeletet, hogy azok ne játszassanak a termékkel. A terméket tárolja gyermekek számára nem elérhető helyen.
- (1) Ne érjen a csatlóponthoz semmilyen vezető anyaggal.
 - (2) Ne tárolja az akkutartó rekeszt egy tárolóban más fém tárgyakkal, például szögekkel, pénzérmékkel, stb.
 - (3) Ne tegye ki az akkutartó rekeszt víznek vagy esőnek. Az akkumulátor rövidzárlata nagymennyiségű elektromos áram átfolyásával és túlhevüléssel járhat, gyulladást okozhat, vagy akár tönkre is mehet.
6. Ne tárolja az akkutartó rekeszt olyan helyeken, ahol a hőmérséklet meghaladhatja az 50°C (122°F) értéket.
 7. Ne próbálja elégetni az akkutartó rekeszt még akkor sem, ha az némileg sérült vagy már teljesen elhasználódott. Az akkutartó rekesz tűzben felrobbanhat.
 8. Ügyeljen arra, hogy ne ejtse le az akkumulátort, és azt ne érje erős ütés sem.
 9. Ne használja az akkumulátort, ha az sérült.
 10. A kockázatok elkerülése érdekében használat előtt olvassa el a cserélhető akkumulátor kezelési útmutatóját.
 11. A készülék lítium-ion akkumulátoraira a törvény szerint a veszélyes árukra vonatkozó követelmények vonatkoznak. Üzleti célú szállítás során, tehát harmadik feleknél, szállítócégeknél figyelembe kell venni a csomagoláson és a címkéken feltüntetett különleges előírásokat. A termék szállítása előtt igénybe kell venni egy veszélyes árukra specializálódott szakember tanácsát. Kérjük, részletesen tanulmányozza az országos szabályozásokat is. Ragasszon vagy takarjon le minden nyílt csatlakozási pontot. Az akkumulátort csomagolja be úgy, hogy az ne tudjon mozogni a csomagolásban.

ŐRIZZE MEG EZT AZ ÚTMUTATÓT

TERMÉKSPECIFIKUS BIZTONSÁGI SZABÁLYOK AKKUTARTÓ REKESZ

1. Az akkukazetta használata előtt olvassa el (1) az akkutöltőn, (2) az akkumulátoron és (3) a terméken található utasításokat és figyelmeztetéseket az akkumulátor használatára vonatkozóan.
 2. Ne szerelje szét az akkutartó rekeszt.
 3. Ha a működési idő túlzottan lerövidül, azonnal függessze fel a használatot. Ez túlhevülésveszéllyel járhat, gyulladást vagy robbanás okozhat.
 4. Ha az akkumulátor folyadék a szemébe kerül, öblítse ki tiszta vízzel, majd azonnal forduljon orvoshoz. Ez vakságot is okozhat.
 5. Ne zárja rövidre az akkutartó rekeszt:
12. Az akkukazetta kiselejtezésekor vegye azt ki a készülékből és szabaduljon meg tőle biztonságos helyen. Az akkumulátorok kiselejtezésekor kövesse a helyi előírásokat.
 13. Az akkumulátorokat csak a Makita által megadott termékekhez használja. Ha az akkumulátor nem vele kompatibilis termékbe kerül, az tüzesethez, túlhevüléhez, vagy az elektrolit szivárgásához vezethet. Ha a készüléket hosszabb ideig nem használja, vegye ki belőle az akkumulátort.
 14. Ha a készüléket hosszabb ideig nem használja, vegye ki belőle az akkumulátort.
 15. Ügyeljen arra, hogy ne maradjon forgács, por vagy homok az akkukazetta csatlakozópontjaiban, nyílásaiban vagy vájataiban. Az a teljesítmény gyengüléséhez és a készülék vagy az elemkazetta súlyos károsodásához vezethet.
 16. Az akkumulátort tartsa gyermekektől távol.

17. Használat közben és az után az akkukazetta felmelegedhet, mely égési sérüléseket, alacsony hőmérsékletű égéseket okozhat.
18. Ne érjen a készülék csatlakozópontjához közvetlenül használat után, mert az eléggé felforrósodik ahhoz, hogy égési sérülést okozzon.
19. Ne használja az akkukazettát magasfeszültségű elektromos vezetékek közelében, kivéve, ha a készülék támogatja a magasfeszültségű vezetékek használatát. Az meghibásodáshoz vagy a készülék vagy az akkukazetta súlyos károsodásához vezethet.

⚠ FIGYELEM:

Kizárólag eredeti Makita akkumulátorokat használjon. A nem eredeti, vagy módosított akkumulátorok felrobbanhatnak, tüzesetet, személyi sérüléseket és károkat okozhatnak. Emellett a Makita eszköze és a töltőre vonatkozó jótállás is érvényét veszti.

Tippek az akkumulátor élettartamának meghosszabbításához

1. Töltse fel az akkutartó rekeszt, mielőtt az teljes mértékben lemerülne. Minden esetben függessze fel a használatot és töltse fel az akkutartó rekeszt, amint észleli, hogy a készülék teljesítménye gyengül.
2. Soha ne töltse az akkutartó rekeszt, amikor az teljes mértékben fel van töltve. A túltöltés megrövidíti az akkumulátor élettartamát.
3. Az akkutartó rekesz töltését végezze, szobahőmérsékleten 10°C - 40°C (50°F - 104°F). Töltés előtt várja meg, míg az akkutartó rekesz lehül.
4. Ha nem használja az akkukazettát, vegye ki a készülékből vagy a töltőből.
5. Töltse fel az akkutartó rekeszt, ha azt hosszabb ideig (hat hónapot meghaladó ideig) nem kívánja használni.

MŰKÖDÉSI IDŐ

* A rádióhoz használható akkupakkok listája az alábbi táblázatban található.

* Az alábbi táblázaton látható a működési idő egy töltéssel.

Modell	Akkukazetta		Akkumulátor kapacitása	Egység: Óra (Megközelítőleg)		
				Rádió*	Lámpa (360°-os fényszórás)	Zseblámpa (fáklya mód)
DMR056	LXT (14.4V)	BL1415N	1.5Ah	11	4.0	8.5
		BL1430B	3.0Ah	19	7.0	14
		BL1440	4.0Ah	30	11	22
		BL1460B	6.0Ah	39	15	29
	LXT (18V)	BL1815N	1.5Ah	13	4.5	9.0
		BL1820B	2.0Ah	17	6.0	12
		BL1830B	3.0Ah	24	8.5	16
		BL1840B	4.0Ah	34	12	23
		BL1850B	5.0Ah	44	16	30
		BL1860B	6.0Ah	53	19	37
MR009G	XGT (36V-40Vmax)	BL4020	2.0Ah	20	13	26
		BL4025	2.5Ah	24	16	31
		BL4040	4.0Ah	36	24	46
		BL4050F	5.0Ah	51	34	66

* A HANGSZÓRÓ KIMENETÉNÉL = 100mW

⚠ FIGYELMEZTETÉS:

Kizárólag a fent felsorolt akkukazettákat használja. Azoktól eltérő kazetták használata sérülésekhez és/vagy tüzesettséghez vezethet.

MEGJEGYZÉS:

- Az akkumulátorok készenléti idejét bemutató táblázat adatai tájékoztató jellegűek.
- A valós üzemidő függhet az akkumulátor típusától, a töltés feltételeitől és a használati környezettől is.
- A fent felsorolt akkukazetták némelyike a tartózkodási helyétől függően lehet, hogy nem lesz elérhető.

Ajánlott vezetékes áramforrás

Modell	Hordozható akkumulátorcsomag
DMR056	PDC01
MR009G	PDC01 / PDC1200

- A fent felsorolt vezetékes akkukazetták némelyike a tartózkodási helyétől függően lehet, hogy nem lesz elérhető.
- A vezetékes akkukazetták használata előtt olvassa el a rajtuk található utasításokat és óvintézkedéseket.

BEÜZEMELÉS ÉS ÁRAMELLÁTÁS

⚠ FIGYELEM:

- A rádió beüzemelése vagy az akkukazetta kivétele előtt mindig kapcsolja ki a rádiót.
- Vigyázzon, hogy ne ejtse le vagy üsse meg a rádiót. A törött borítás megvághatja az ujjait vagy megütheti a testét. Ha a rádió megsérül, kiszámíthatatlanul viselkedhet és tüzesetet, robbanást vagy sérülést okozhat.
- Az akkukazetta behelyezése vagy kivétele során tartsa a készüléket erősen.

FONTOS:

- Ha a teljesítmény csökken, ha a hang akadozik illetve ha a kijelző háttérfénye villog, az azt jelzi, hogy az akkumulátort ki kell cserélni.
- Az akkukazetta nincs a standard tartozékok közt.

A csúsztható akkutartó rekesz beszerelése és eltávolítása (2-3. ábra)

- Az akkutartó rekesz beszereléséhez illesse az elemtartó rekesz nyelvét a borításon lévő vájathoz, majd csúsztassa az be a helyére. Mindig teljes mértékbe illesse helyre egészen addig, míg az a helyére nem kattant.
- Ha látható a piros rész a gomb felső oldalán, akkor a gomb nem kattant be teljesen. Helyezze be az akkumulátort teljesen, amíg a piros rész el nem tűnik. Ha ez nem történik meg, akkor az akkumulátor kieshet a rádióból, és sérülést okozhat Önnek vagy a környezetében lévő más személyeknek.
- Ne erőltesse az akkumulátorházat a behelyezéskor. Ha az akkumulátorház nem csúszik be könnyedén, akkor nem megfelelően lett behelyezve.
- Az akkukazetta kivételéhez csúsztassa azt ki a rádióból, ehhez a kazetta elején lévő gombot kell csúsztatni.

A maradék akkufeszültség jelzése (4-5. ábra)

➤ 1. Jelzőfény

2. Ellenőrző gomb

A maradék akkufeszültség ellenőrzéséhez nyomja meg az ellenőrző gombot az akkutartó rekeszen. A jelzőfények egy pár másodpercre kigyulladnak.

• XGT/LXT akkukazetta

Jelzőfények			Maradék akkufeszültség
Világít	Nem	Ég	
			75% ~ 100%
			50% ~ 75%
			25% ~ 50%
			0% ~ 25%
			Az akkumulátor töltése
			Az akkumulátor meghibásodhatott

MEGJEGYZÉS:

- A külső hőmérsékleti viszonyoktól függően a jelzés kissé eltérhet a valós akkufeszültségtől.
- Az első (bal szélső) jelzőfény felvillog, amikor az akkumulátor védelmi rendszere működésben van.

Töltés az USB áramellátási bemeneten keresztül

MEGJEGYZÉS:

- Az USB áramellátási bemenetbe csak olyan készülékeket csatlakoztasson, amelyek DC 5V, 2,4A áramforrásokkal kompatibilisek. Különböző ez a termék hibás működéséhez vezethet.
- Csatlakoztassa az USB kábelt (nincs mellékelve) a termék USB aljzatához. Ezután csatlakoztassa a kábel másik végét a készülékhez.
- A töltés megkezdéséhez nyomja meg az USB I/O gombot a töltési funkció engedélyezéséhez. Az USB I/O gomb zöld színnel világít.
- Ha az akkumulátor töltöttsége alacsony, a kijelző háttérvilágítása villogni fog, amíg a töltési funkció ki nem kapcsol.
- Ha a töltési funkció töltés nélkül van bekapcsolva, az USB I/O gomb zöld színnel villog, és a töltési funkció 30 perc után automatikusan kikapcsol.
- A töltés leállításához nyomja meg az USB I/O gombot a töltési funkció kikapcsolásához.

- A hangszóró kimeneti teljesítménye, a maximális hangerő csökkenni fog az USB töltése közben.

FONTOS:

- Mielőtt csatlakoztatja USB-eszközt az aljzathoz, mindig mentse le az USB-eszközön lévő adatokat. Ellenkező esetben az adatok bármikor elveszhetnek.
- A rádió egyes USB-eszközök számára nem tud áramot biztosítani.
- Ha nem használja, vagy töltés után, távolítsa el az USB kábelt és zárja be a fedelet.
- Ne csatlakoztassa ezt az USB aljzatot a PC USB-portjába, mivel akkor nagyon valószínű, hogy ez az egységek meghibásodását eredményezheti.

DAB RÁDIÓ HALLGATÁSA

DAB állomások behangolása

DAB állomások behangolásához kövesse az alábbi lépéseket.

1. Kapcsolja be a rádiót a bekapcsológombbal.
2. A Mode gomb ismételt megnyomásával válassza ki a DAB rádió módot.
3. Ha a DAB rádió üzemmódot először használja, a rádió automatikusan teljes keresést végez, hogy megtalálja az összes elérhető DAB rádióállomást. A keresés során az új állomások észlelésekor az állomászámoló növekszik, és az állomások felkerülnek a rádióban tárolt listára. Egy folyamatsáv jelzi a keresés előrehaladását.
4. A keresés befejeztével a rádió egy listán kijelzi az összes megtalált állomást. A Hangolás felfelé vagy a Hangolás lefelé gombbal lépkedhet az állomások listáján, majd egy adott állomás kiválasztásához nyomja meg a Select gombot.

MEGJEGYZÉS:

DAB rádió módban ha a rádió vétele nem megfelelő, a rádiót a jobb vétel érdekében át kell helyezni.

A DAB rádió menüje

A DAB rádió menüjét úgy nyithatja meg, hogy nyomva tartja az Info/Menü gombot, amikor a rádió DAB módban van. A Hangolás fel/le gombbal válassza ki az egyik opciót, majd nyomja meg a Select gombot a választás megerősítéséhez.

A rádió alapértelmezett és ajánlott beállításait csillaggal jelöljük.

A DAB rádió menüje az alábbi opciókat tartalmazza:

- **[Teljes keresés]:** Válassza ezt az opciót a teljes keresés elvégzéséhez és az állomáslistában talált összes DAB rádióállomás tárolásához.
- **[Kézi hangolás]:** Válassza ezt a lehetőséget egy DAB-csatorna/frekvencia kézi behangolásához.
- **[DRC]:** A dinamikus tartományszabályozás (más néven DRC) az audiojel dinamikatartományának

csökkentésével könnyebben hallhatóvá teheti a halkabb hangokat, ha a rádiót zajos környezetben használja.

Válassza ki ezt a lehetőséget, majd a hangolás fel/le gombbal jelölje ki a kívánt DRC-beállítást:

[1]: Maximális tömörítés.

[1/2]: Közepes tömörítés.

[0]: Nincs tömörítés.

A beállítás megerősítéséhez nyomja meg a Select gombot.

- **[Állomássorrend]:** Válassza ezt az opciót, majd az **[Alfanumerikus]** lehetőséget az állomáslista alfanumerikus rendezéséhez, vagy válassza az **[Együttes]** lehetőséget az állomáslista DAB multiplex szerinti rendezéséhez, vagy válassza az **[Érvényes]** lehetőséget, hogy csak azokat az állomásokat jelenítse meg, amelyekhez jelet talál.
- **[Rendszer]:** Válassza ezt az opciót a rendszermenü beállításaihoz és a rádió konfigurálásához (a részletekért lásd „A rendszermenü használata” című fejezetet).
- **[Vissza]:** Ezzel az opcióval visszaléphet egy lépést a rádió menüiben, vagy visszatérhet az előző képernyőhöz.

DAB információk kijelzése a kijelzőn

DAB rádióadás hallgatása közben nyomja meg többször az Info/Menu gombot, és válasszon a rádió alábbi információi között:

- Dinamikus címkeszegmens (gördülő szöveg)
- Programtípus
- Multiplex név
- Frekvencia és csatorna
- Jelhiba/Erősség
- Bitráta/Audiotípus
- Dátum

FM RÁDIÓ HALLGATÁSA

FM állomások behangolása

FM állomások behangolásához kövesse az alábbi lépéseket.

1. Kapcsolja be a rádiót a bekapcsológombbal.
2. A Mode gomb ismételt megnyomásával válassza ki a FM rádió módot.
3. Tartsa lenyomva a Hangolás fel/le gombot, hogy automatikusan egy magasabb vagy alacsonyabb frekvenciájú FM állomásra hangoljon. A rádió megszakítja a keresést, amikor megfelelő erősségű állomást talál. A kijelzőn látható lesz a megtalált rádiójel frekvenciája. Ha vannak elérhető RDS-információk, néhány másodperc múlva a kijelzőn megjelenik a rádióállomás neve.

4. Ha szükséges, a frekvencia 0,05Mhz-es lépésekben történő finomhangolásához nyomja meg a Hangolás fel/le gombot.
5. További rádióállomások behangolásához ismételve meg a 3. és 4. lépéseket.

MEGJEGYZÉS:

FM rádió módban ha a rádió vétele nem megfelelő, a rádiót a jobb vétel érdekében át kell helyezni.

A FM rádió menüje

A FM rádió menüjét úgy nyithatja meg, hogy nyomva tartja az Info/Menü gombot, amikor a rádió FM módban van. A Hangolás fel/le gombbal válassza ki az egyik opciót, majd nyomja meg a Select gombot a választás megerősítéséhez.

A rádió alapértelmezett és ajánlott beállításait csillaggal jelöljük.

A FM rádió menüje az alábbi opciókat tartalmazza:

- **[Zóna keresése]:** Válassza ezt az opciót annak beállításához, hogy a rádió csak az erős jeleket („Helyi”) vagy az összes jelet („Távoli”) keresse az automatikus hangolási funkció használatakor.
- **[Rendszer]:** Válassza ezt az opciót a rendszermenü beállításaihoz és a rádió konfigurálásához (a részletekért lásd „A rendszermenü használata” című fejezetet).
- **[Vissza]:** Ezzel az opcióval visszaléphet egy lépést a rádió menüiben, vagy visszatérhet az előző képernyőhöz.

FM információk kijelzése a kijelzőn

Olyan FM rádióállomás hallgatása közben, mely rendelkezik RDS-adatokkal, nyomja meg többször az Info/Menu gombot, és válasszon az alábbi információk között a rádió kijelzőjén.

- Rádiószöveg
- Programtípus
- Hullámhossz
- Audió mód
- Dátum

Ha nincs RDS-információ, a rádió nem tudja megjeleníteni a szöveges üzenetet és a programtípust.

Rádióállomások tárolása DAB és FM módban

A DAB és az FM rádió számára egyenként 9 memóiahely áll rendelkezésre. Ezeket ugyanúgy kell használni minden üzemmódban.

1. Kapcsolja be a rádiót, majd válassza ki a DAB vagy az FM rádió módot, és hangoljon a kívánt rádióállomásra a fentiekben leírtak szerint.
2. Tartsa lenyomva a Select/Memory gombot. A kijelzőn a „Mentés memóiahelyre” menü jelenik meg.
3. A memóiahely számának kiválasztásához nyomja

meg a Hangolás fel vagy le gombot. Ezután a beállított állomás tárolásához nyomja meg a Select gombot. A kijelzőn megjelenik az „Elmentve” felirat, ami azt jelzi, hogy az állomás a kiválasztott memóiahely száma alatt mentésre került. Ha a kiválasztott memóiahelyen már tárolt egy másik állomást, az az állomás felülíródik. Ismételve meg ezt az eljárást a többi programhelyhez is, ha szükséges.

Tárolt rádióállomások előhívása DAB és FM módban

1. Kapcsolja be a rádiót és a Mode gomb segítségével válassza ki az DAB vagy az FM rádió módot.
2. Nyomja meg a Preset gombot a „Tárolt állomások előhívása” menü megjelenítéséhez.
3. Válasszon ki egy memóiahelyet a Hangolás fel/le gombbal, majd nyomja meg a Select gombot a kiválasztás megerősítéséhez. A rádió ekkor behangolja a kiválasztott memóiahelyet. Ha nem nyomja meg a Select gombot vagy bármely másikat, a rádió 2 másodperc után szintén behangolja a kiválasztott memóiahelyet. A kiválasztott memóiahely száma látható lesz a rádió kijelzőjének felső részén.

A rendszermenü használata

A rendszermenü a rádió beállítására használható. A rendszerbeállítások megnyitásához kövesse az alábbi lépéseket:

1. Kapcsolja be a rádiót a bekapcsológombbal.
2. Tartsa lenyomva az info/Menu gombot az aktuális mód menüjének megnyitásához.
3. A Hangolás fel/le gombbal válassza ki a **[Rendszer]** lehetőséget, majd nyomja meg a Select gombot a menü megnyitásához.

The Rendszer menüben az alábbi opciók találhatók:

A Hangolás fel/le gombbal válassza ki az egyik opciót, majd nyomja meg a Select gombot a választás megerősítéséhez.

A rádió alapértelmezett és ajánlott beállításait csillaggal jelöljük.

- **[Idő/Dátum]:** Válassza ezt az opciót a forrás beállításához az idő és a dátum automatikus frissítéséhez, valamint az időformátum beállításához. Az ezt követő opció **[Automatikus frissítés]** lehetővé teszi a forrás kiválasztását az idő és a dátum automatikus frissítéséhez, a **[Formátum beállítása]** pontnál pedig a 12 vagy 24 órás formátumot választhatja ki. Ha a 12 órás óraformátumot választja, a rádió egy 12 órás órát jelenít meg AM vagy PM jelzéssel.
- **[Nyelv]:** Ennek az opcióval választhatja ki a rádió menüinek a nyelvét.

- **[Visszaállítás]:** Ennek az opciónak a kiválasztásával visszaállíthatja a rádió gyári beállításait. Megerősítés után minden felhasználói beállítás és tárolt állomás törlésre kerül.
- **[Szoftverfrissítés]:** Rádiójához a jövőben szoftverfrissítések lehetnek elérhetőek. Amint szoftverfrissítések lesznek elérhetőek, a szoftvert és a frissítés módját a Makita weboldalán találja. Válassza ezt az opciót a szoftverfrissítés elvégzéséhez.
- **[Szoftververzió]:** Ennél az opciónál megtekintheti a rádió szoftverének verziószámát. A szoftverkielvezőből az Info/Menu gomb megnyomásával léphet ki.
- **[Vissza]:** Ezzel az opcióval visszaléphet egy lépést a rádió menüiben, vagy visszatérhet az előző képernyőhöz.

ZENEHALLGATÁS BLUETOOTH-ON KERESZTÜL

Az automata kapcsolódáshoz és a rádióról Bluetooth-on keresztül történő zenehallgatáshoz először párosítania kell Bluetooth készülékét a rádióval. A párosítás egy kapcsolatot hoz létre a két készülék között, hogy meg tudják ismerni egymást.

Megjegyzés:

- A jobb hangminőség érdekében ajánlatos a Bluetooth eszköze hangerejét a kétharmadnál nagyobbra állítani, a hangerőt ezután a rádión módosíthatja.
- A rádió legfeljebb 8 párosított eszköz megjegyzésére képes, ha ezt a számot meghaladja, a legrégebbi párosítási előzmény felülírásra kerül.

Bluetooth készüléke párosítása az első alkalommal

1. A rádió bekapcsolásához nyomja meg a bekapcsológombot. A Bluetooth mód kiválasztásához nyomja meg a Mode gombot. A Bluetooth állapotikon villog, és a „Párosítás” felirat jelenik meg a képernyőn, ami azt jelzi, hogy a rádió felfedezhető.
2. A rádió párosításához kapcsolja be Bluetooth funkciót a készülékén. A készülék használati útmutatójában leírtak szerint. Nyissa meg a Bluetooth-eszközök listáját, majd válassza ki a rádiója nevét (egy BT 2-nél korábbi verziójú Bluetooth-eszközök esetén még be kell írni a „0000” jelszót.)
3. A csatlakozást egy hangjelzés erősíti meg. A Bluetooth ikon abbahagyja a villogást, és mellette megjelenik egy pipa. Egyszerűen válassza ki bármely zeneszámot a forráseszközön, és indítsa el a lejátszást. A hangerőt a forráseszközön és a rádión is

szabályozhatja.

4. A műsorszámok közötti léptetésre, valamint a lejátszásra és a lejátszás megszakítására a Bluetooth-eszközön és közvetlenül a rádión is van lehetőség.

Megjegyzés:

- Ha 2 Bluetooth eszköz először kapcsolódik, mindkettő keresni kezdi a rádiót, az mindkettőn meg is fog jelenni. Az egyik eszközzel történő párosítást követően azonban a másik eszköz már nem fogja látni a rádiót.
- Ha a Bluetooth-eszköz csatlakozása a rádióhoz átmenetileg megszakad, a csatlakozást újra el kell végeznie manuálisan.
- Ha a rádió neve megjelenik a Bluetooth készülékek listájában, de nem tud hozzá kapcsolódni, törölje ki a rádió nevét a listából, majd párosítsa a rádiót ismét az előzőekben leírt lépéseket követve.
- A Bluetooth optimális hatótávja körülbelül 10 méter (33 láb), a rádiótól látótávolságra, de akár 30 méter (100 láb) távolságban is működhet.
- Ha a Bluetooth kapcsolódás a leválasztási idő hosszúsága, a hatótávolság túllépése, akadályok vagy hasonló miatt megszakad, a csatlakozást lehet, hogy meg kell ismételni.
- A kapcsolat minőségét fizikai akadályok, más vezeték nélküli vagy elektromágneses eszközök is befolyásolhatják.
- A Bluetooth kapcsolódás minősége a párosított eszközöktől is függ. A rádióhoz való kapcsolódás előtt nézzen utána az eszköze Bluetooth kapacitásának. Egyes párosított eszközök nem támogatják az összes funkciót.

Audiofájlok lejátszása Bluetooth módban

Ha sikeresen összekapcsolta a rádiót a kiválasztott Bluetooth-eszközzel, akkor a csatlakoztatott Bluetooth-eszköz vezérlőinek segítségével elindíthatja a zenelejátszást.

1. A lejátszás megkezdése után a hangerőt mind a rádió hangerőgombjaival, mind a Bluetooth-eszköz hangerőszabályozójával beállíthatja.
2. A zeneszámok lejátszását és szüneteltetését, valamint a zeneszámok közötti mozgást a Bluetooth eszközéről vezérelheti. Amellett a lejátszást a rádión lévő lejátszás/szünet, következő/előző zeneszám gombokkal is tudja vezérelni.
3. A gyorskeresés és visszatekerés gomb nyomva tartással végigtekerhet az aktuális zeneszámon. Ha elért a kívánt helyre, engedje fel a gombot.

Megjegyzés:

- Egyes zenelejátszó alkalmazások és eszközök nem biztos, hogy reagálnak minden kezelési műveletre.

- Egyes mobiltelefonoknál hívások indításakor vagy fogadásakor a kapcsolat átmenetileg megszakadhat. Más eszközöknél a Bluetooth zenelejátszása szöveges üzenetek, e-mailek fogadásakor vagy más, a zenelejátszástól független okból egy rövid időre elnémulhat. Az ilyen viselkedés a csatlakoztatott eszköz funkciója, nem a rádió meghibásodására utal.

Lejátszás egy előzőleg párosított Bluetooth-forrásról

Amennyiben Bluetooth-eszközét már korábban párosította a rádióval, a készülék megjegyzi azt, és megpróbál kapcsolódni ahhoz az eszközhöz, amelyhez a legutóbb kapcsolódott. Ha a legutóbb kapcsolódott eszköz nem elérhető, a rádió felfedezhető állapotban marad.

A Bluetooth-eszköz leválasztása

A kapcsolat megszakításához tartsa lenyomva a Bluetooth párosítás gombját 2-3 másodpercig, amíg a kijelzőn megjelenik a „Párosítás” felirat, vagy kapcsolja ki a Bluetooth-t a Bluetooth-eszközén.

A kapcsolatot úgy is megszakíthatja, ha a Bluetooth módtól eltérő módot választ a Mode gomb megnyomásával.

LED LÁMPA/ZSEBLÁMPA FUNKCIÓ

1. A különböző világítási módok közt a lámpa be/ki gomb megnyomásával válthat. Ez a többfunkciós LED lámpa/zseblámpa 4 különböző működési móddal rendelkezik, így kiválaszthatja a megfelelő üzemmódot az alkalmazásnak megfelelően.

Az alábbi 4 üzemmód választható:

Lámpa (360°-os fényezés)

Lámpa (oldalt hordozható)

Zseblámpa (fáklya mód)

Zseblámpa (stroboszkóp)

2. A fényesség beállításához nyomja meg a fényerő gombját.
3. A különböző színhőmérsékletek között a színhőmérséklet gombjával választhat.
4. A lámpa kikapcsolásához nyomja meg a lámpa be/ki gombot.

Megjegyzés:

Oldalt hordozható módban csak a lámpa három oldala világít. Ha a szíjat használja, a lámpa oldalt hordozható módba állítható, hogy a fény ne világítson a felhasználó szemébe.

VEGYES BEÁLLÍTÁSOK

Billentyűzár

A billentyűzár célja a rádió akaratlan működtetésének megakadályozása.

1. Tartsa lenyomva a Lock gombot 2-3 másodpercig, amíg a képernyőn a „Gombok lezárva” felirat meg nem jelenik. A bekapcsológombon kívül minden gomb zárolásra kerül.
2. Tartsa lenyomva a Lock gombot 2-3 másodpercig, amíg a képernyőn a „Gombok feloldva” felirat meg nem jelenik.

A szíj használata (6. ábra)

A terméket a mellékelt szíj segítségével igény szerint fel is akaszthatja. (A felszerelés módját a 6. ábra mutatja)

KARBANTARTÁS

⚠ FIGYELEM:

- Soha ne használjon benzint, oldószert, alkoholt vagy ehhez hasonlót. Ezek elszíneződést, deformálódást vagy repedéseket okozhatnak.
- A rádiót ne mossa le vízzel.

MŰSZAKI ADATOK

Modell	DMR056	MR009G
Akkumulátor	14.4V & 18V	36V - 40Vmax
Frekvenciatartomány	FM: 87.50-108MHz (0.05MHz/lépés) DAB/DAB+: 174.928-239.200 MHz	
DAB/DAB+ csatornablokk	DAB (Band III) 5A-13F	
Kompatibilis szabvány	DAB/DAB+	
Antenna rendszer	FM/DAB: Beépített antenna	
USB kimenet	5V / 2,4A	
Hangszóró	2.25 hüvelyk	
Kimeneti teljesítmény	14.4V: 2.4W 18V: 3W	36V: 3W
Méreték (H x Sz x M)	126 x 129 x 289mm (BL1860B)	126 x 166 x 315mm (BL4050F)
Tömeg (akkumulátor nélkül)	0.98KG	0.99KG
Bluetooth® (A Bluetooth® szóvédjegy és emblémák a Bluetooth SIG, Inc. tulajdonában lévő bejegyzett védjegyek.)		
Bluetooth verzió	5.0 Tanúsítva	
Bluetooth profilok	A2DP/SCMS-T/AVRCP	
Átviteli teljesítmény	Power Class 2	
Átviteli hatótáv	Optimális hatótáv: 10 méter (33 láb) Maximális hatótáv: Legfeljebb 30 méter (100 láb) (a körülményektől függően változhat.)	
Bluetooth kodek	SBC, AAC	
Maximális rádiófrekvenciás teljesítmény	BT EDR: 3.88dBm	BT EDR: 3.90dBm
Működési frekvencia	2402MHz ~ 2480MHz	

SLOVAK (Originálne inštrukcie)

Vysvetlenie hlavného náhľadu (obr. 1)

1. Rukoväť na prenášanie
2. Baterka
3. Reproduktor
4. LED svetidlo
5. Priestor batérie
6. Tlačidlo na zvýšenie/zníženie hlasitosti
7. Tlačidlo režim/zámok
8. Tlačidlo Info/Menu
9. Tlačidlo napájania
10. Tlačidlo výber/pamäť
11. Tlačidlo Prednastavenia/Párovanie Bluetooth/
Prehrať/Pozastaviť
12. Tlačidlo Ladenie nadol/Predchádzajúca
skladba/Pretáčanie dozadu
13. Tlačidlo ladenia/d ďalšia skladba/pretáčania
dopredu
14. Tlačidlo jasu svetla
15. Tlačidlo zapnutia/vypnutia svetla/tlačidlo
svetelného režimu
16. Tlačidlo teploty farby
17. Tlačidlo zapnutia/vypnutia USB nabíjania/
LED indikátor nabíjania
18. USB napájací port
19. Spona na popruh

SYMBOLY

Nasledujúci text zobrazuje symboly použité na zariadení. Uistite sa, že im pred použitím rozumiete.



Prečítajte si návod na použitie.



Len pre krajiny EÚ.

Z dôvodu prítomnosti nebezpečných komponentov v zariadení môžu mať použité elektrické a elektronické zariadenia, akumulátory a batérie negatívny vplyv na životné prostredie a zdravie ľudí. Elektrické a elektronické prístroje alebo batérie neodhadzujte do domového odpadu! V súlade s európskou smernicou o odpade z elektrických a elektronických zariadení a o akumulátoroch a batériách a odpadových akumulátoroch a batériách, ako aj s ich prispôbením vnútroštátnym právnym predpisom, by

sa použité elektrické zariadenia, batérie a akumulátory mali skladovať oddelene a odovzdať ich na samostatnom zbernom mieste pre komunálny odpad, pracujúci v súlade s predpismi o ochrane životného prostredia. Toto je označené symbolom preškrtnutej smetnej nádoby na kolieskach umiestnenej na zariadení.

DÔLEŽITÉ BEZPEČNOSTNÉ UPOZORNENIA

UPOZORNENIE:

Pri používaní tohto produktu je potrebné vždy dodržiavať základné bezpečnostné opatrenia, aby sa znížilo riziko požiaru, úrazu elektrickým prúdom a zraneniu osôb, vrátane nasledujúcich:

1. Pred použitím si pozorne prečítajte tento návod na použitie a tiež návod na použitie pre nabíjačku.
2. Čistite len suchou handrou.
3. Neumiestňujte v blízkosti zdrojov tepla ako sú radiátory, tepelné registre, pece, a ďalších prístrojov (vrátane zosilňovačov), ktoré produkujú teplo.
4. Používajte len prípojky/príslušenstvo špecifikované výrobcom.
5. Akumulátorom napájané rádio s integrovaným akumulátorom, alebo so samostatným akumulátorom sa smie nabíjať len vyšpecifikovanou nabíjačkou akumulátora. Nabíjačka vhodná pre jeden typ akumulátora môže pri inom type akumulátora spôsobiť riziko vzniku požiaru.
6. Rádio napájané akumulátorom používajte iba so špecifickým typom akumulátora. Použitie iného typu akumulátora môže spôsobiť riziko vzniku požiaru.
7. Ak akumulátor nepoužívate, držte ho mimo dosahu kovových predmetov ako sú: kancelárske sponky, mince, kľúče, klince, skrutky alebo ďalšie drobné kovové predmety, ktoré môžu nadviazať prepojenie z jedného pólu na druhý. Skratovaním kontaktov akumulátora môže dôjsť k iskreniu, popáleninám alebo požiaru.
8. Vyhnite sa kontaktu tela s uzemnenými povrchmi, ako sú potrubia, radiátory, sporáky a chladničky. Existuje zvýšené riziko úrazu elektrickým prúdom, ak vaše telo je uzemnené.
9. V nevhodných podmienkach môže kvapalina z akumulátora unikať; vyhnite sa kontaktu. Ak náhodou dôjde ku kontaktu, opláchnite vodou. Pri zasiahnutí očí, vyhľadajte lekársku pomoc. Unikajúca kvapalina z batérie môže spôsobiť podráždenie pokožky alebo popálenie.
10. Nepoužívajte batériové články alebo nástroje, ktorý sú poškodené alebo upravené. Poškodené

alebo upravené batérie môžu mať nepredvídateľné správanie, ktoré môže viesť k požiaru, explózii alebo riziku poranenia.

11. Nevystavujte batériu alebo nástroj ohňu alebo nadmernej teplote. Vystavenie ohňu alebo teploty nad 130°C (266°F) môže viesť k výbuchu.
12. Riadte sa všetkými inštrukciami pre nabíjanie a nenabíjajte batériu alebo nástroj mimo rozsah teplôt špecifikovaných v návode. Nesprávne nabíjanie, alebo pri teplotách mimo špecifikovaný rozsah, môže viesť k poškodeniu batérie a zvýšiť riziko ohňa.
13. Nepoužívajte produkt dlhší čas pri vysokej hlasitosti. Aby ste predišli poškodeniu sluchu, používajte produkt na strednej úrovni hlasitosti.
14. (Len pre výrobky s LCD displejom) LCD displeje obsahujú tekutinu, ktorá môže spôsobiť podráždenie i otravu. Ak kvapalina prenikne do očí, úst alebo pokožky, vypláchnite ju vodou a zavolajte lekára.
15. Nevystavujte výrobok dažďu ani mokrému prostrediu. Vniknutie vody do výrobku zvyšuje riziko úrazu elektrickým prúdom.
16. Tento výrobok nie je určený na použitie osobami (vrátane detí) so zníženými fyzickými, zmyslovými alebo duševnými schopnosťami alebo nedostatkom skúseností a vedomostí, pokiaľ nie sú pod dohľadom alebo poučení o používaní výrobku osobou zodpovednou za ich bezpečnosť. Deti by mali byť pod dozorom, aby sa zamedzila ich hra s týmto výrobkom. Výrobok uchovávajte mimo dosahu detí.

UCHOVAJTE TIETO POKYNY

ŠPECIFICKÉ BEZPEČNOSTNÉ PRAVIDLÁ PRE ZÁSObNÍK BAtÉRIE

1. Pred použitím zásobníka batérie si prečítajte všetky pokyny a varovné symboly na (1) nabíjačke, (2) batérii a (3) výrobku využívajúceho batériu.
2. Nikdy zásobník batérie nerozoberajte.
3. Ak sa prevádzková doba príliš skrátila, prerušte okamžite prevádzku. Môže to mať za následok riziko vzniku prehrievania, popálenia alebo dokonca výbuchu.
4. Ak sa elektrolyt dostane do očí, vypláchnite ich čistou vodou a ihneď vyhľadajte lekársku pomoc. Môže to viesť k strate zraku.
5. Neskratujte zásobník batérie:
 - (1) Nedotýkajte sa pólov žiadnym vodivým materiálom.
 - (2) Zásobník batérie neskladujte v nádobe s inými kovovými predmetmi, ako sú kince, mince, a

pod.

- (3) Nevystavujte zásobník batérie vode a dažďu. Skrat batérie môže spôsobiť veľký prietok prúdu, prehrievanie, možné popálenie a poruchu.
6. Neskladujte prístroj a zásobník batérie na miestach, kde môže teplota dosiahnuť alebo prekročiť 50°C (122°F).
7. Nespáľujte zásobník batérie, ani keď je vážne poškodený alebo celkom opotrebovaný. Zásobník batérie môže v ohni vybuchnúť.
8. Dávajte pozor, aby ste batériu neupustili ani s ňou neudierali.
9. Nepoužívajte poškodenú batériu.
10. Pre vyhnutie sa riziku pri použití si prečítajte najprv manuál na výmenu batérie.
11. Obsahované lítium-iónové batérie podliehajú požiadavkám právnych predpisov týkajúcich sa nebezpečného tovaru. Pre komerčnú prepravu, napr. tretími stranami, zasielateľmi, musí byť dodržané osobitné balenie a označenie. Pre prípravu odoslania položky musí byť konzultovaný expert na nebezpečný materiál. Dodržujte prosím aj možné podrobnejšie národné predpisy. Zalepte páskou alebo zakryte otvorené kontakty a zabaľte batériu tak, aby sa nemohla v balení pohybovať.
12. Pri likvidácii batérií ich vyberte zo zariadenia a odneste na bezpečné miesto. Riadte sa miestnymi reguláciami o likvidácii batérií.
13. Používajte batérie iba s výrobkami špecifikovanými spoločnosťou Makita. Inštalácia batérií do nevyhovujúcich výrobkov môže viesť k vzniku požiaru, nadmernému teplu, výbuchu alebo úniku elektrolytu. Ak zariadenie nie je dlhšiu dobu používané, batérie musia byť vybrané zo zariadenia.
14. Ak zariadenie nie je dlhšiu dobu používané, batérie musia byť vybrané zo zariadenia.
15. Dbajte na to, aby sa do svoriek, otvorov a drážok kazety s batériou nedostali úlomky, prach alebo zemina. Môže to mať za následok zlý výkon alebo poruchu náradia alebo akumulátorovej kazety.
16. Batériu uchovávajte mimo dosahu detí.
17. Počas použitia a po použití sa môže akumulátorová batéria zohriať, čo môže spôsobiť vážne popálenie alebo jemné popálenie pri nízkej teplote.
18. Nedotýkajte sa terminálu náradia okamžite po použití, pretože môže byť dostatočne horúce na to, aby vás popálilo.
19. Pokiaľ prístroj nepodporuje použitie v blízkosti elektrických vedení vysokého napätia, nepoužívajte kazetu s batériami v blízkosti elektrických vedení vysokého napätia. Môže to spôsobiť poruchu alebo poruchu prístroja alebo akumulátorovej kazety.

⚠ POZOR:

Používajte len originálne batérie Makita. Použitie neoriginálnych batérií alebo batérií, ktoré boli upravené, môže mať za následok výbuch batérie spôsobujúci požiar, zranenie a poškodenie. Tiež to povedie k zrušeniu záruky na výrobok a nabíjačku Makita.

Tipy pre zachovanie maximálnej životnosti batérie

1. Nabíte zásobník batérie pred úplným vybitím. Vždy

najprv zastavte prístroj a dobite zásobník batérie, keď si všimnete jeho znížený výkonu.

2. Nikdy nenabíjajte úplne nabitý zásobník batérie.

Prebíjanie skracuje životnosť batérie.

3. Nabíjajte zásobník batérie pri izbovej teplote 10°C - 40°C (50°F - 104°F). Nechajte horúci zásobník batérie vychladnúť pred nabíjaním.

4. Ak nepoužívate batériu, vyberte ju z náradia alebo nabíjačky.

5. Nabíte zásobník batérie, ak ho neplánujete používať dlhšiu dobu (viac ako šesť mesiacov).

DOBA PREVÁDZKY

* Vhodné batérie pre toto rádio sú uvedené v nasledujúcej tabuľke.

* Nasledujúca tabuľka ukazuje dobu prevádzky na jedno nabitie.

Model	Akumulátora kazeta		Kapacita akumulátora	Jednotka: Hodina (približne)		
				Rádio*	Baterka (360° pokrytie svetlom)	Baterka (režim baterky)
DMR056	LXT (14.4V)	BL1415N	1.5Ah	11	4.0	8.5
		BL1430B	3.0Ah	19	7.0	14
		BL1440	4.0Ah	30	11	22
		BL1460B	6.0Ah	39	15	29
	LXT (18V)	BL1815N	1.5Ah	13	4.5	9.0
		BL1820B	2.0Ah	17	6.0	12
		BL1830B	3.0Ah	24	8.5	16
		BL1840B	4.0Ah	34	12	23
		BL1850B	5.0Ah	44	16	30
		BL1860B	6.0Ah	53	19	37
MR009G	XGT (36V-40Vmax)	BL4020	2.0Ah	20	13	26
		BL4025	2.5Ah	24	16	31
		BL4040	4.0Ah	36	24	46
		BL4050F	5.0Ah	51	34	66

* PRI VÝSTUPE REPRODUKTOROV = 100 mW

⚠ UPOZORNENIE:

Používajte len kazety s batériami uvedené vyššie. Používanie akýchkoľvek iných kaziet s batériami môže spôsobiť zranenie a/alebo požiar.

POZNÁMKA:

- Tabuľka týkajúca sa vyššie uvedenej doby prevádzky akumulátora je referenčná.
- Skutočná doba prevádzky sa môže líšiť v závislosti od typu batérie, stavu nabíjania alebo prostredia použitia.
- Niektoré z vyššie uvedených batérií nemusia byť k dispozícii. Záleží od oblasti, kde žijete.

Odporúčaný zdroj napájania pomocou kábla

Model	Prenosný napájací zdroj
DMR056	PDC01
MR009G	PDC01 / PDC1200

- Batérie pripojené káblom uvedené vyššie nemusí byť dostupné v závislosti od oblasti vášho bydliska.
- Pred použitím batérie pripojenej káblom si prečítajte pokyny a výstražné označenia na nich.

INŠTALÁCIA A NAPÁJANIE

⚠ POZOR:

- Pred inštaláciou alebo vybratím akumulátora vždy vypnite rádio.
- Dbajte na to, aby Vám rádio nepadlo alebo ste doň nevrzali. Rozbitý povrch Vás môže zraniť. Poškodené rádio môže fungovať nepredvídateľne a spôsobiť požiar, výbuch alebo nebezpečenstvo poranenia.
- Pri inštalácii alebo vyberaní batérie pevne držte prístroj a aj batériu.

DÔLEŽITÉ:

- Znížený výkon, skreslenie, zasekávanie sa alebo blikanie podsvietenia obrazovky sú všetky znaky toho, že je potrebné vymeniť batériu.
- Akumulátor nie je súčasťou štandardného balenia.

Inštalácia alebo odstraňovanie Slide battery zásobníka (obr. 2-3)

- Pri inštalácii zásobníka batérie na ňom najprv zarovnajete jazýček s drážkou v puzdre a zasuňte ho na miesto. Vždy ho vložte na doraz, kým nie je zaistený na svojom mieste a nezaznie malé cvaknutie.
- Ak vidíte červený indikátor na hornej strane tlačidla, nie je správne zapadnutý. Nainštalujte ho teda úplne tak, aby tento červený indikátor nebolo vidieť. V opačnom prípade môže náhodne vypadnúť z rádia a ublížiť vám alebo osobám v okolí.
- Blok akumulátora nekladajte nasilu. Ak sa blok akumulátora nedá zasunúť ľahko, nekladáte ho správne.
- K odstráneniu bloku akumulátora ho vysuňte z rádia za súčasného vysúvania tlačidla na jeho prednej strane.

Indikácia zostávajúcej kapacity batérie (obr. 4-5)

➤ 1. Kontrolky

2. Tlačidlo kontroly

Stlačte tlačidlo kontroly na zásobníku batérie pre

zobrazenie zostávajúcej kapacity batérie. Kontrolky sa na niekoľko sekúnd rozsvietia.

• Akumulátora XGT/LXT

Kontrolky			Zostávajúca kapacita
Rozsvietené	Vypnuté	Blikajúce	
			75% ~ 100%
			50% ~ 75%
			25% ~ 50%
			0% ~ 25%
			Nabíte batériu
			Batéria pravdepodobne zlyhala

POZNÁMKA:

- V závislosti od podmienok použitia a okolitej teploty sa môže zobrazenie mierne líšiť od skutočnej kapacity.
- Keď sa zapne ochrana batérie, svetelný indikátor (úplne vľavo) začne blikať.

Nabíjanie pomocou napájacieho portu USB

POZNÁMKA:

- Do USB napájacieho portu pripájajte iba zariadenia, ktoré sú kompatibilné so zdrojom DC 5V, 2,4A. V opačnom prípade to môže spôsobiť poruchu produktu.
- Pripojte USB kábel (nie je súčasťou dodávky) k USB napájacímu portu produktu. Potom pripojte druhý koniec kábla k zariadeniu.
- Ak chcete spustiť nabíjanie, stlačte tlačidlo zapnutia/vypnutia nabíjania USB, čím aktivujete funkciu nabíjania. Tlačidlo zapnutia/vypnutia USB nabíjania sa rozsvieti na zeleno.
- Keď je batéria takmer vybitá, podsvietenie obrazovky bude blikať, kým sa funkcia nabíjania nevypne.
- Ak je funkcia nabíjania zapnutá bez nabíjania, tlačidlo zapnutia/vypnutia USB nabíjania bude blikať na zeleno a funkcia nabíjania sa po 30 minútach automaticky vypne.
- Ak chcete zastaviť nabíjanie, stlačte tlačidlo zapnutia/vypnutia nabíjania USB, čím deaktivujete funkciu nabíjania.
- Počas nabíjania pomocou rozhrania USB sa maximálna hlasitosť na výstupe reproduktora zníži.

DÔLEŽITÉ:

- Pred pripojením zariadenia s rozhraním USB do USB portu vždy vykonajte zálohovanie svojich údajov uložených v zariadení s rozhraním USB. V opačnom prípade môže dôjsť ku strate údajov.
- Radio nedokáže napájať niektoré zariadenia s rozhraním USB.
- Počas nepoužívania alebo po nabití odpojte USB kábel a zatvorte kryt.
- Túto USB zásuvku nepripájajte k USB portu na počítači, pretože je veľmi pravdepodobné, že dôjde k poškodeniu jednotiek.

POČÚVANIE DAB RÁDIA

Ladenie staníc DAB

Ak chcete naladiť rozhlasové stanice DAB, postupujte takto:

1. Zapnite rádio pomocou tlačidla napájania.
2. Opakovaným stláčaním tlačidla Mode (režim) vyberte režim rádia DAB.
3. Ak je to prvýkrát, čo sa režim DAB rádia používa, rádio automaticky vykoná úplné vyhľadávanie, aby sa našli všetky dostupné rozhlasové stanice DAB. Počas procesu vyhľadávania, keď sa zistia nové stanice, počítadlo staníc sa zvýši a stanice sa pridajú do zoznamu, ktorý je uložený v rádiu. Stĺpcový graf ukazuje priebeh skenovania.
4. Po dokončení skenovania rádio zobrazí zoznam všetkých nájdených staníc. Pomocou tlačidla Tuning Up (ladenie hore) alebo Tuning down (ladenie dole) sa posúvajte v zozname staníc a stlačením tlačidla Select (výber) naladíte stanicu.

POZNÁMKA:

V režime rádia DAB, ak príjem rádia nie je dobrý, môže byť potrebné premiestniť rádio na miesto s lepším príjmom.

Ponuka rádia DAB

Ponuku rádia DAB môžete otvoriť stlačením a podržaním tlačidla Info/Menu, keď je rádio v režime rádia DAB. Pomocou tlačidla Tuning Up alebo Tuning down vyberte jednu z možností a potom stlačte tlačidlo Select na potvrdenie vášho výberu.

Predvolené a odporúčané nastavenia rádia sú označené hviezdíčkou.

Ponuka rádia DAB ponúka nasledujúce možnosti:

- **[Full Scan]/[Úplné skenovanie]:** Túto možnosť vyberte, ak chcete vykonať úplné vyhľadávanie a uložiť všetky rozhlasové stanice DAB, ktoré sa našli v zozname staníc.
- **[Manual tune]/[Ručné ladenie]:** Túto možnosť vyberte, ak chcete manuálne naladiť kanál/frekvenciu

DAB.

- **[DRC]:** Ovládanie dynamického rozsahu (tiež známe ako DRC) umožňuje, aby boli tichšie zvuky ľahšie počuteľné, keď sa rádio používa v hlučnom prostredí, a to znížením dynamického rozsahu zvukového signálu.

Vyberte túto možnosť a potom pomocou tlačidla Tuning up alebo Tuning down zvýraznite požadované nastavenie DRC:

[1]: Použitá maximálna kompresia.

[1/2]: Použitá stredná kompresia.

[0]: Nie je použitá žiadna kompresia.

Press the Select button to confirm the setting.

- **[Station order]:** Vyberte túto možnosť a následne **[Alphanumeric]**, ak chcete zoznam staníc zoradiť alfanumericky, alebo vyberte položku **[Ensemble]/[súbor]**, ak chcete zoznam staníc zoradiť podľa multiplexu DAB, alebo vyberte možnosť **[Valid]/[Platné]**, ak chcete zobraziť iba tie stanice, pre ktoré sa dá nájsť signál.
- **[System]:** Túto možnosť vyberte, ak chcete prejsť do nastavení systémovej ponuky a nakonfigurovať rádio (podrobnosti nájdete v kapitole „Používanie systémovej ponuky“).
- **[Back]/[Späť]:** Túto možnosť vyberte, ak sa chcete vrátiť o jeden krok späť v ponukách rádia alebo sa vrátiť na predchádzajúcu obrazovku.

Zobrazenie informácií DAB na displeji

Pri počúvaní rozhlasového vysielania DAB opakovane stláčajte tlačidlo Info/Menu, aby ste prešli nasledujúcimi informáciami na displeji rádia:

- Dynamický segment štítkov (posúvanie textu)
- Typ programu
- Názov multiplexu
- Frekvencia a kanál
- Chyba/Sila signálu
- Bitová rýchlosť/typ zvuku
- Dátum

POČÚVANIE FM RÁDIA

Ladenie staníc FM

Ak chcete naladiť rozhlasové stanice FM, postupujte takto:

1. Zapnite rádio pomocou tlačidla napájania.
2. Opakovaným stláčaním tlačidla Mode (režim) vyberte režim rádia FM.
3. Stlačte a podržte tlačidlo Tuning up alebo Tuning down, aby ste automaticky naladili FM stanicu s vyššou alebo nižšou frekvenciou. Vaše rádio zastaví vyhľadávanie, keď nájde stanicu s dostatočnou silou. Na displeji sa zobrazí frekvencia signálu, ktorý

bol nájdený. Ak sú k dispozícii informácie RDS, po niekoľkých sekundách sa na displeji zobrazí názov rozhlasovej stanice.

4. Stlačte tlačidlo Tuning Up alebo Tuning down na jemné doladenie frekvencie v krokoch po 0,05MHz, ak je to potrebné.
5. Opakovaním krokov 3 a 4 naladíte ďalšie rozhlasové stanice.

POZNÁMKA:

V režime rádia FM, ak príjem rádia nie je dobrý, môže byť potrebné premiestniť rádio na miesto s lepším príjmom.

Ponuka rádia FM

Ponuku rádia FM môžete otvoriť stlačením a podržaním tlačidla Info/Menu, keď je rádio v režime rádia FM.

Pomocou tlačidla Tuning Up alebo Tuning down vyberte jednu z možností a potom stlačte tlačidlo Select na potvrdenie vášho výberu.

Predvolené a odporúčané nastavenia rádia sú označené hviezdikou.

Ponuka rádia FM ponúka nasledujúce možnosti:

- **[Scan Zone]/[Zóna skenovania]:** Túto možnosť vyberte, ak chcete nakonfigurovať, či má rádio pri použití funkcie automatického ladenia vyhľadávať iba silné signály („Local“)/(„Miestne“) alebo všetky signály („Distant“)/(„Vzdialené“).
- **[System]:** Túto možnosť vyberte, ak chcete prejsť do nastavení systémovej ponuky a nakonfigurovať rádio (podrobnosti nájdete v kapitole „Používanie systémovej ponuky“).
- **[Back]/[Späť]:** Túto možnosť vyberte, ak sa chcete vrátiť o jeden krok späť v ponukách rádia alebo sa vrátiť na predchádzajúcu obrazovku.

Zobrazovanie informácií FM na displeji

Pri počúvaní rozhlasovej stanice FM, ktorá vysiela aj údaje RDS, opakovane stlačajte tlačidlo Info/Menu, aby ste prešli nasledujúcimi informáciami na displeji rádia:

- Radio text - (Rádio text)
- Program type – (Typ program)
- Frequency – (Frekvencia)
- Audio mode – (Režim zvuku)
- Date – (Dátum)

Ak nie sú dostupné žiadne informácie RDS, rádio nebude schopné zobrazovať textovú správu a typ programu.

Prednastavenie staníc v režimoch DAB a FM

K dispozícii je 9 pamäťových predvolieb pre DAB a FM rádio. Používajú sa rovnakým spôsobom pre každý prevádzkový režim.

1. Zapnite rádio, potom vyberte režim rádia DAB alebo FM a naladíte požadovanú rozhlasovú stanicu podľa vyššie uvedeného popisu.
2. Stlačte a podržte tlačidlo Select/Memory. Na displeji sa zobrazí ponuka „Save to Preset“.
3. Stlačením tlačidla Tuning up alebo Tuning down vyberte požadované číslo predvolby. Potom stlačením tlačidla Select uložte predvolenú stanicu. Na displeji sa zobrazí „Saved“ („Uložené“), čo znamená, že stanica je uložená pod zvoleným číslom predvolby. Ak už bola pod zvoleným číslom predvolby uložená iná stanica, táto stanica sa prepíše. Opakujte tento postup podľa potreby pre zostávajúce predvolby.

Vyvolanie predvolby v režimoch DAB a FM

1. Zapnite rádio a potom vyberte režim rádia DAB alebo FM pomocou tlačidla Mode.
2. Stlačte tlačidlo Preset, aby ste zobrazili ponuku „Preset Recall“.
3. Vyberte číslo predvolby pomocou tlačidla Tuning up alebo Tuning down a potom stlačte tlačidlo Select na potvrdenie vášho výberu. Rádio sa teraz naladí na zvolenú predvolbu. Ak nestlačíte tlačidlo Select alebo iné tlačidlo, rádio sa po 2 sekundách naladí aj na zvolenú predvolbu. Zvolené číslo predvolby sa zobrazí v hornej časti displeja rádia.

Používanie systému ponuky

Na konfiguráciu rádia je možné použiť ponuku System. Ak chcete získať prístup k nastaveniam systému, postupujte podľa týchto krokov:

1. Zapnite rádio pomocou tlačidla napájania.
2. Stlačením a podržaním tlačidla Info/Menu otvoríte ponuku pre aktuálny režim.
3. Pomocou tlačidla Tuning up alebo Tuning down vyberte **[System]** a stlačením tlačidla Select otvoríte ponuku.

Ponuka Systém ponúka nasledujúce možnosti:

Pomocou tlačidla Tuning up alebo Tuning down vyberte jednu z možností a potom stlačte tlačidlo Select na potvrdenie vášho výberu.

Predvolené a odporúčané nastavenia rádia sú označené hviezdikou.

- **[Time/Date]:** Túto možnosť vyberte, ak chcete nastaviť zdroj pre automatickú aktualizáciu času a dátumu a nastaviť formát času. Následná možnosť **[Auto update] - [Automatická aktualizácia]** vám umožňuje vybrať zdroj pre automatickú aktualizáciu času a dátumu a **[Set format] - [Nastaviť formát]** vám umožňuje vybrať 12- alebo 24-hodinový formát. Ak zvolíte 12-hodinový formát hodín, rádio zobrazí 12-hodinový formát hodín s indikátorom AM alebo PM.

- **[Language]:** Túto možnosť vyberte, ak chcete nakonfigurovať jazyk, v ktorom sa zobrazujú ponuky rádia.
- **[Radio Reset]:** Túto možnosť vyberte, ak chcete obnoviť predvolené výrobné nastavenia rádia. Po potvrdení sa vymažú všetky používateľské nastavenia a predvolené stanice.
- **[SW Upgrade]:** Aktualizácie softvéru pre vaše rádio môžu byť dostupné v budúcnosti. Keď budú dostupné aktualizácie softvéru, softvér a informácie o tom, ako aktualizovať rádio, nájdete na webovej stránke Makita. Túto možnosť vyberte, ak chcete vykonať aktualizáciu softvéru.
- **[SW Version]:** Túto možnosť vyberte, ak chcete zobraziť verziu softvéru rádia. Ak chcete ukončiť softvérový displej, stlačte tlačidlo Info/Menu.
- **[Back]:** Túto možnosť vyberte, ak sa chcete vrátiť o jeden krok späť v ponukách rádia alebo sa vrátiť na predchádzajúcu obrazovku.

POČÚVANIE HUDBY CEZ BLUETOOTH STREAMING

K automatickému pripojeniu pre prehrávanie/streamovanie hudby Bluetooth cez rádio najprv potrebujete spárovať zariadenie s rádiom. Párovanie vytvorí "väzbu", na základe ktorej sa dve zariadenia budú poznať.

Poznámka:

- Pre lepšiu kvalitu zvuku odporúčame nastaviť hlasitosť na Vašom Bluetooth zariadení na viac ako 2/3 a následne prispôbiť hlasitosť na rádiu podľa potreby.
- Rádio si dokáže zapamätať až 8 spárovaných zariadení. Ak je zariadení viac, najstarší záznam bude vymazaný a nahradený.

Prvé párovanie zariadenia Bluetooth

1. Stlačením tlačidla napájania zapnete rádio. Stlačením tlačidla Mode vyberte režim Bluetooth. Ikona stavu Bluetooth bliká a na displeji sa zobrazí „Pairing“, čo znamená, že rádio je zistiteľné.
2. Aktivujte Bluetooth na svojom zariadení podľa používateľskej príručky zariadenia, aby ste sa pripojili k rádiu. Nájdite zoznam zariadení Bluetooth a vyberte zariadenie s názvom vášho rádia (Pri niektorých mobiloch, ktoré sú vybavené staršími verziami ako zariadenie BT 2.1 Bluetooth, možno budete musieť zadať prístupový kód „0000“).
3. Po pripojení zaznie potvrdzovací tón. Ikona Bluetooth prestane blikáť a vedľa nej sa zobrazí značka začiarknutia. Môžete jednoducho vybrať a prehrať akúkoľvek hudbu zo zdrojového zariadenia. Ovládanie hlasitosti je možné nastaviť zo zdrojového

zariadenia alebo priamo z rádia.

4. Pomocou Vášho Bluetooth zariadenia môžete spustiť/zastaviť hudbu a prechádzať jednotlivé nahrávky.

Poznámka:

- Pokiaľ sa dve Bluetooth zariadenia spárujú v rovnakom čase, zobrazí sa rádio na oboch zariadeniach. Pokiaľ sa však jedno zo zariadení pripojí k rádiu ako prvé, druhé ho už na zozname neuvidí.
- Pokiaľ bude Vaše Bluetooth zariadenie dočasne odpojené od rádia, budete ho musieť znova manuálne prepojiť.
- Ak sa názov vášho rádia zobrazuje v zozname zariadení Bluetooth, ale vaše zariadenie sa k nemu nemôže pripojiť, odstráňte položku zo zoznamu a znova spárujte zariadenie s rádiom podľa vyššie popísaných krokov.
- Optimálny dosah prenosu Bluetooth je približne 10 metrov (33 stôp) v priamej viditeľnosti rádia, ale je možná vzdialenosť až 30 metrov (100 stôp).
- Ak príde k strate Bluetooth prepojenia, kvôli dlhému času bez pripojenia, prílišnej vzdialenosti zariadení, pôsobením vplyvu prekážok alebo iných vplyvov, budete musieť zariadenie znova pripojiť k rádiu.
- Fyzické prekážky alebo iné bezdrôtové a elektromagnetické zariadenia môžu ovplyvniť kvalitu pripojenia.
- Kvalita pripojenia sa môže líšiť vzhľadom na parametre pripojeného Bluetooth zariadenia. Pred pripojením na rádio sa oboznámte s Bluetooth vlastnosťami Vášho zariadenia. Niektoré Bluetooth zariadenia nemusia podporovať všetky funkcie.

Prehrávanie zvukových súborov v režime Bluetooth

Po úspešnom pripojení rádia k vybranému zariadeniu Bluetooth môžete začať prehrávať hudbu pomocou ovládacích prvkov na pripojenom zariadení Bluetooth.

1. Po spustení prehrávania je možné nastaviť hlasitosť na rádiu pomocou tlačidiel hlasitosti a na zariadení Bluetooth pomocou ovládača hlasitosti na zariadení.
2. Na prehrávanie/pozastavenie a navigáciu v skladbách použite ovládacie prvky na zariadení Bluetooth. Prípadne môžete prehrávanie ovládať pomocou tlačidiel Play/Pause, Next track, Previous track na rádiu.
3. Ak chcete prechádzať aktuálnou skladbou, stlačte a podržte tlačidlo Fast-forward or Rewind button (Rýchle pretáčanie vpred alebo vzad). Po dosiahnutí požadovaného bodu tlačidlo uvoľnite.

Poznámka:

- Niektoré aplikácie alebo zariadenia prehrávača nemusia reagovať na všetky tieto ovládacie prvky.

- Niektoré mobilné telefóny sa môžu dočasne odpojiť od rádia počas telefonických hovorov. Niektoré zariadenia môžu dočasne stlmiť prehrávanie cez Bluetooth v prípade prijatia SMS správy, emailov alebo iných príčin nesúvisiacich s prehrávaním hudby. Toto závisí od pripojeného zariadenia a nie je znakom poruchy rádia.

Prehrávanie z už spárovaného zariadenia Bluetooth

Ak bolo Vaše Bluetooth zariadenie v minulosti s rádiom prepojené, rádio si ho zapamätá, a automaticky sa bude snažiť znovu pripojiť na posledné zariadenie, s ktorým bolo prepojené. Ak toto zariadenie nie je dostupné, rádio bude vyhladateľné aj pre iné zariadenia.

Odpojenie zariadenia Bluetooth

Stlačte a podržte tlačidlo párovania Bluetooth na 2-3 sekundy, kým sa na displeji nezobrazí „Pairing“, alebo vypnite Bluetooth na svojom zariadení Bluetooth, aby ste zakázali pripojenie.

Môžete tiež stlačiť tlačidlo Mode (Režim), aby ste vybrali akýkoľvek režim okrem režimu Bluetooth a deaktivovali tak pripojenie.

FUNKCIA LED LAMPÍON/ BATERKY

1. Opakovaným stláčaním tlačidla zapnutia/vypnutia osvetlenia vyberte rôzne režimy osvetlenia. Táto multifunkčná LED lampa/baterka má 4 rôzne režimy, pre každú aplikáciu si môžete vybrať vhodný režim prevádzky svetla.
4 svetelné režimy sú nasledovné:
Svietidlo (360° pokrytie svetlom)
Svietidlo (režim bočného nosenia)
Baterka (režim baterky)
Baterka (stroboskopický režim)
2. Stláčením tlačidla Jas svetla nastavte vhodný jas svetla.
3. Stláčením tlačidla Teplota farieb vyberte rôzne teploty farieb.
4. Stláčením a podržaním tlačidla zapnutia/vypnutia svetla vypnete svetlo.

Poznámka:

V režime bočného nosenia svetla iba tri strany svetidla. Pri použití popruhu, lampa môže byť umiestnená ako režim bočného nosenia, aby sa zabránilo oslepeniu očí užívateľa svetlom.

RÔZNE NASTAVENIA

Zámok na kľúč

Funkcia uzamknutia tlačidiel sa používa na zabránenie neúmyselnej činnosti rádia.

1. Stlačte a podržte tlačidlo Lock na 2-3 sekundy, kým sa na displeji nezobrazí „Keys Locked“. Všetky tlačidlá okrem tlačidla napájania budú deaktivované.
2. Na uvoľnenie zámku stlačte a podržte tlačidlo Lock Button (Zámok) na 2-3 sekundy, kým sa na displeji nezobrazí „Keys Unlocked“.

Požitie popruhu (obr. 6)

Pomocou dodaného popruhu môžete výrobok zaviesť rôznymi spôsobmi, kedykoľvek je to potrebné. (Pozrite si spôsob inštalácie na obrázku 6.)

ÚDRŽBA

⚠ POZOR:

- Nikdy nepoužívajte benzín, benzén, riedidlo, alkohol či podobné látky. Môžu sa vyskytnúť deformácie, odfarbenie alebo praskliny.
- Neumývajte rádio vodou.

ŠPECIFIKÁCIA

Model	DMR056	MR009G
Akumulátor	14.4V & 18V	36V - 40Vmax
Frekvenčný rozsah	FM: 87.50-108MHz (0.05MHz/step) DAB/DAB+: 174.928-239.200 MHz	
Blokovanie kanálov DAB/DAB+	DAB (pásmo III) 5A-13F	
Kompatibilný štandard	DAB/DAB+	
Systém antény	FM/DAB: Vstavaná anténa	
USB výstup	5V / 2.4A	
Reproduktor	2.25-palcový	
Výstupný výkon	14.4V: 2.4W 18V: 3W	36V: 3W
Rozmery (D x Š x V)	126 x 129 x 289mm (s BL1860B)	126 x 166 x 315mm (s BL4050F)
Hmotnosť (bez akumulátora)	0.98KG	0.99KG
Rozhranie Bluetooth® (Názov Bluetooth®, označenie a logá sú registrované ochranné známky spoločnosti Bluetooth SIG, Inc.)		
Verzia rozhrania Bluetooth	5.0 Certified	
Profily rozhrania Bluetooth	A2DP/SCMS-T/AVRCP	
Prenosový výkon	Výkonová trieda 2	
Rozsah prenosu	Optimálny dosah: do 10 metrov (33 stôp) Maximálny dosah: až 30 metrov (100 stôp) (Môže sa líšiť v závislosti od rôznych podmienok.)	
Bluetooth kodek	SBC, AAC	
Maximálna sila rádiových frekvencií	BT EDR: 3.88dBm	BT EDR: 3.90dBm
Operačná frekvencia	2402MHz ~ 2480MHz	

ČESKY (Originální návod)

Legenda celkového vyobrazení (obr. 1)

1. Rukojeť pro přenášení
2. Svítlna
3. Reproduktor
4. LED svítlna
5. Zásuvka baterie
6. Tlačítko pro zvýšení/snížení hlasitosti
7. Tlačítko Mode/Lock
8. Tlačítko Info/Menu
9. Tlačítko napájení (Power)
10. Tlačítko Volby/Paměť (Select/Memory)
11. Tlačítko Předvolba/Párování Bluetooth/ Přehrát/Pozastavit (Preset/Bluetooth pairing/ Play/Pause)
12. Tlačítko Ladění dolů/Předchozí skladba/ Převíjení zpět (Tuning down/Previous track/ Rewind)
13. Tlačítko Ladění nahoru/Další skladba/ Převíjení vpřed (Tuning up/Next track/Fast-forward)
14. Tlačítko jasu světla
15. Tlačítko zapnutí/vypnutí světla/tlačítko režimu osvětlení
16. Tlačítko teploty barev
17. Tlačítko zapnutí/vypnutí USB nabíjení/LED indikátor nabíjení
18. Port napájení USB
19. Spona popruhu

SYMBOLY

Níže jsou zobrazeny symboly použité na zařízení. Před použitím se ujistěte, že rozumíte jejich významu.



Přečtěte si návod k obsluze.



Pouze pro země EU.

Vzhledem k přítomnosti nebezpečných součástí v zařízení může mít odpad z elektrických a elektronických zařízení, akumulátorů a baterií negativní dopad na životní prostředí a lidské zdraví. Elektrické a elektronické přístroje, ani baterie nevyhazujte do domácího odpadu! V souladu s evropskou směrnicí o odpadních elektrických a elektronických zařízeních a o akumulátorech a bateriích a odpadních akumulátorech a bateriích, jakož i s jejich příčinnými vnitrostátními

právními předpisy, by se použítá elektrická zařízení, baterie a akumulátory měly skladovat odděleně a odevzdávat na odděleném sběrném místě pro komunální odpad, pracující v souladu s předpisy o ochraně životního prostředí.

To je označeno symbolem přeškrtnuté popelnice na kolečkách umístěné na zařízení.

BEZPEČNOSTNÍ UPOZORNĚNÍ POKYNY

⚠ VAROVÁNÍ:

Při používání tohoto produktu je třeba vždy dodržovat základní bezpečnostní opatření, aby se snížilo riziko požáru, úrazu elektrickým proudem a zranění osob, včetně následujících:

1. Před použitím si pozorně přečtěte tento návod k obsluze a návod pro nabíjení.
2. Čistěte pouze suchým hadříkem.
3. Neinstalujte v blízkosti zdrojů tepla, jako jsou radiátory, akumulátory tepla, kamna nebo jiné přístroje (včetně zesilovačů), které produkují teplo.
4. Používejte pouze doplňky/příslušenství určené výrobcem.
5. Rádio na baterie s integrovanými akumulátory nebo samostatný blok akumulátoru je nutno nabíjet pouze v nabíječe určené pro daný typ akumulátorů. Nabíječka, jež může být vhodná pro jeden typ akumulátorů, by mohla při použití s jinými akumulátory vyvolat nebezpečí požáru.
6. V rádiu na akumulátory používejte pouze speciálně určené bloky akumulátorů. Použití jiných akumulátorů může vyvolat nebezpečí požáru.
7. Pokud akumulátor nepoužíváte, držte jej z dosahu kovových předmětů, jako jsou: kancelářské sponky, mince, klíče, hřebíky, šroubky nebo další drobné kovové předměty, které mohou propojit jeden terminál s druhým. Zkratování kontaktů akumulátoru může způsobit k jiskření, popálení, nebo požár.
8. Vyhněte se kontaktu těla s uzemněnými povrchy, jako jsou potrubí, radiátory, sporáky a chladničky. Existuje zvýšené riziko úrazu elektrickým proudem, pokud je vaše tělo uzemněné.
9. V nevhodných podmínkách může kapalina z akumulátoru uniknout; zamezte kontaktu s kapalinou. Pokud náhodou dojde ke kontaktu, opláchněte vodou. Při zasažení očí, vyhledejte lékařskou pomoc. Unikající kapalina z akumulátoru může způsobit podráždění pokožky nebo popálení.
10. Nepoužívejte baterii nebo nářadí, které je poškozeno nebo upraveno. Poškozené nebo

upravené baterie mohou vykazovat nepředvídatelné chování, které může vést k požáru, výbuchu nebo nebezpečí zranění.

11. Nevystavujte akumulátor ani nářadí ohni nebo nadměrné teplotě. Vystavení ohni nebo teplotě nad 130°C (266°F) C může způsobit výbuch.
12. Dodržujte všechny pokyny pro nabíjení a nenabíjejte baterii nebo nářadí mimo rozsah teplot uvedených v pokynech. Nabíjení nesprávně nebo při teplotách mimo stanovený rozsah může poškodit akumulátor a zvýšit riziko požáru.
13. Nepoužívejte výrobek při vysoké hlasitosti po delší dobu. Abyste zabránili poškození sluchu, používejte produkt ve střední úrovni hlasitosti.
14. (Pouze u výrobků s LCD displejem) LCD displeje zahrnují kapalinu, která může způsobit podráždění a otravu. Pokud kapalina vnikne do očí, úst nebo kůže, vypláchněte vodou a vyhledejte lékaře.
15. Nevystavujte výrobek dešti ani mokřím podmínkám. Vniknutí vody do výrobku zvýší riziko úrazu elektrickým proudem.
16. Tento výrobek není určen pro použití osobami (včetně dětí) se sníženými fyzickými, smyslovými nebo duševními schopnostmi nebo nedostatečnými zkušenostmi a znalostmi, ledaže by byl s osobou odpovědnou za jejich bezpečnost. Děti by měly být pod dohledem, aby jste se ujistili, že si s produktem nehrají. Výrobek uchovávejte mimo dosah dětí.

USCHOVEJTE TENTO NÁVOD

Zvláštní bezpečnostní pokyny PRO AKUMULÁTOR

1. Před použitím akumulátoru si přečtete všechny pokyny a varovné symboly na (1) nabíječce, (2) akumulátoru a (3) výrobku využívajícím akumulátor.
2. Akumulátor nerozebírejte.
3. Pokud se provozní doba příliš zkrátí, přerušte okamžitě provoz. Může dojít k přehřátí, popálení nebo dokonce výbuchu.
4. Když se elektrolyt dostane do očí, vypláchněte je čistou vodou a vyhledejte ihned lékařskou pomoc. Může dojít k oslepnutí.
5. Nezkratujte akumulátor:
 - (1) Nedotýkejte se vývodů žádným vodivým předmětem.
 - (2) Akumulátor neskladujte v nádobě s jinými kovovými předměty, jako jsou hřebíky, mince, apod.
 - (3) Nevystavujte akumulátor vodě a dešti. Zkrat baterie může způsobit velký průtok proudu, přehřátí, popáleniny nebo dokonce i havárii.
6. Neskladujte přístroj a akumulátor na místech, kde může teplota dosáhnout nebo překročit 50°C (122°F).
7. Nespalujte akumulátor, ani když je vážně poškozen nebo zcela opotřeben. Akumulátor může v ohni vybuchnout.
8. Dávejte pozor, aby akumulátor nespadol na zem nebo nedošlo k nárazu.
9. Nepoužívejte poškozený akumulátor.
10. Abyste předešli riziku, měli byste před použitím přečíst návod k výměně baterie.
11. Lithium-iontové baterie, které jsou obsaženy, podléhají požadavkům ze zákona o nebezpečných látkách. Pro komerční přepravu, např. třetími stranami, dopravci, musí být dodrženy zvláštní požadavky na balení a označování. Pro přípravu přepravované zásilky je nutné konzultovat odborníka na nebezpečný materiál. Dodržujte prosím i podrobnější vnitrostátní předpisy. Opáskujte nebo zakryjte kontakty a vložte baterii tak, aby se nemohla pohybovat v obalu.
12. Při likvidaci zásuvky baterie, vyjměte ji ze zařízení a zlikvidujte na bezpečném místě. Dodržujte místní předpisy týkající se likvidace baterie.
13. Použijte pouze baterie s výrobky specifikovanými firmou Makita. Instalace baterií na nevyhovující výrobky může vést k požáru, nadměrnému teplu, výbuchu nebo úniku elektrolytu. Pokud se zařízení delší dobu nepoužívá, musí být baterie vyjmuta.
14. Pokud se zařízení delší dobu nepoužívá, musí být baterie vyjmuta.
15. Nedovoľte, aby se do svorek, otvorů a drážek v bateriové kazetě zasekly třísky, prach nebo zemina. Může to mít za následek špatný výkon nebo poruchu nástroje nebo akumulátorové kazety.
16. Udržujte baterii mimo dosah dětí.
17. Během a po použití se může akumulátorová baterie zahřát, což může způsobit popálení nebo popálení při nízké teplotě.
18. Nedotýkejte se terminálu nástroje ihned po použití, protože by mohl být dostatečně horký, a mohl by způsobit popáleniny.
19. Pokud nástroj nepodporuje použití v blízkosti elektrických vedení vysokého napětí, nepoužívejte kazetu s bateriemi v blízkosti elektrických vedení vysokého napětí. Mohlo by to způsobit poruchu nebo poruchu nástroje nebo akumulátorové kazety.

POZOR:

Používejte pouze originální baterie Makita. Použití neoriginálních baterií Makita nebo baterií, které byly změněny, může mít za následek výbuch baterie, což způsobí požáry, zranění osob a poškození majetku. Rovněž ruší záruku společnosti Makita pro nářadí Makita a nabíječku.

Tipy pro zachování maximální životnosti akumulátoru

1. Nabíjejte akumulátor, když je zcela vybitý. Vždy vypněte přístroj a dobijte akumulátor, když si povšimnete sníženého výkonu přístroje.
2. Nikdy nenabíjejte úplně nabitý akumulátor. Přebíjení zkracuje životnost akumulátoru.
3. Nabíjejte akumulátoru při pokojové teplotě při 10°C - 40°C (50°F - 104°F). Nechejte horký akumulátor zchladnout před nabíjením.
4. Pokud bateriovou kazetu nepoužíváte, vyjměte ji ze zařízení, nebo z nabíječky.
5. Dobijte akumulátor, i když přístroj delší dobu nepoužíváte (více než šest měsíců).

PROVOZNÍ ČAS

* Vhodné baterie pro toto rádio jsou uvedeny v následující tabulce.

* Následující tabulka ukazuje dobu provozu na jedno nabití.

Model	Zásobník baterie		Kapacita baterie	Jednotka: Hodina (Přibližně)		
				Rádio*	Svítilna (360° pokrytí světlem)	Světlo (režim pochodně)
DMR056	LXT (14.4V)	BL1415N	1.5Ah	11	4.0	8.5
		BL1430B	3.0Ah	19	7.0	14
		BL1440	4.0Ah	30	11	22
		BL1460B	6.0Ah	39	15	29
	LXT (18V)	BL1815N	1.5Ah	13	4.5	9.0
		BL1820B	2.0Ah	17	6.0	12
		BL1830B	3.0Ah	24	8.5	16
		BL1840B	4.0Ah	34	12	23
MR009G	XGT (36V-40Vmax)	BL1850B	5.0Ah	44	16	30
		BL1860B	6.0Ah	53	19	37
		BL4020	2.0Ah	20	13	26
		BL4025	2.5Ah	24	16	31
		BL4040	4.0Ah	36	24	46
		BL4050F	5.0Ah	51	34	66

* PŘI VÝKONU REPRODUKTORŮ = 100 mW

VAROVÁNÍ:

Používejte pouze kazety s bateriemi uvedené výše. Použití jiných bateriových kazet může způsobit zranění a/ nebo požár.

POZNÁMKA:

- Tabulka týkající se provozní doby baterie je uvedena výše.
- Skutečná doba provozu se může lišit podle typu baterie, stavu nabíjení nebo použití.
- Některé z výše uvedených bateriových kazet nemusí být v závislosti na vaší oblasti bydliště dostupné.

Doporučený napájecí zdroj připojený kabelem

Model	Přenosný napájecí zdroj
DMR056	PDC01
MR009G	PDC01 / PDC1200

- Výše uvedené baterie připojené kabelem nemusí být dostupné v závislosti na oblasti vašeho bydliště.
- Před použitím baterie připojené kabelem si přečtěte pokyny a výstražné značky na nich.

INSTALACE A NAPÁJENÍ

⚠ POZOR:

- Před instalací nebo vyjmutím kazety baterií vždy vypněte rádio.
- Dávejte pozor, aby vám rádio nespadlo, či nedošlo k úderu a následnému poškození. Zlomená skořápka těla rádia může pořezat prsty nebo poškrábat jinou část těla. Poškozené rádio může mít nepředvídatelné chování, které může vést k požáru, výbuchu nebo nebezpečí zranění.
- Při instalaci nebo vyjímání akumulátorové kazety držte zařízení a baterii pevně.

DŮLEŽITÉ:

- Snížený výkon, zkreslení, zadržávání zvuku nebo blikání podsvícení obrazovky – to vše jsou signály, že je třeba vyměnit baterii.
- Kazeta na baterie není součástí standardního příslušenství.

Instalace a demontáž akumulátoru (obr. 2-3)

- Při instalaci akumulátoru vyrovnejte jazyček na akumulátoru s drážkou na obalu a zasuňte jej na místo. Vždy jej zasuňte až na doraz, dokud není zajištěn na svém místě a nezazní malé cvaknutí.
- Není-li tlačítko zcela zajištěno, uvidíte na jeho horní straně červený indikátor. Zasuňte akumulátor zcela tak, aby nebyl červený indikátor vidět. Jinak by mohl akumulátor z rádia vypadnout a způsobit zranění obsluze či přihlížejícím osobám.
- Při vkládání akumulátoru nepoužívejte přílišnou sílu. Nelze-li akumulátor zasunout snadno, nevkládejte jej správně.
- Chcete-li vyjmout kazetu baterie, vysuňte ji z rádia tím, že vysunete tlačítko na přední části kazety.

Indikace zbývajících kapacity akumulátoru (obr. 4-5)

➤ 1. Kontrolky 2. Tlačítko test

Zmáčkněte tlačítko Test na bateriové kazetě, abyste zjistili zbývajících kapacitu akumulátoru. Kontrolky se

rozsvítí na několik sekund.

• Baterie XGT/LXT

Kontrolky			Zbývajících kapacita
Svítil	Vypnuto	Bliká	
			75% ~ 100%
			50% ~ 75%
			25% ~ 50%
			0% ~ 25%
			Nabíjte akumulátor.
			Akumulátor může selhat.

POZNÁMKA:

- v závislosti na podmínkách použití a okolní teplotě, se může údaj mírně lišit od skutečné kapacity.
- První kontrolka (zcela vlevo) bude blikat, když systém ochrany baterie funguje.

Nabíjení přes USB napájecí port

POZNÁMKA:

- Do USB napájecího portu připojujte pouze zařízení, která jsou kompatibilní se zdrojem DC 5V, 2,4A. V opačném případě může dojít k poruše výrobku.
- Připojte USB kabel (není součástí dodávky) k USB napájecímu portu produktu. A poté připojte druhý konec kabelu k zařízení.
- Chcete-li zahájit nabíjení, stiskněte tlačítko pro zapnutí/vypnutí nabíjení USB pro aktivaci funkce nabíjení. Tlačítko zapnutí/vypnutí USB nabíjení se rozsvítí zeleně.
- Když je baterie vybitá, podsvícení obrazovky bude blikat, dokud se funkce nabíjení nevyplne.
- Pokud je funkce nabíjení zapnuta bez nabíjení, tlačítko pro zapnutí/vypnutí USB nabíjení bude blikat zeleně a funkce nabíjení se po 30 minutách automaticky vypne.
- Chcete-li zastavit nabíjení, stiskněte tlačítko pro zapnutí/vypnutí nabíjení USB, čímž funkci nabíjení deaktivujete.
- Při nabíjení zařízení USB se sníží maximální výstupní výkon hlasitosti reproduktoru.

DŮLEŽITÉ:

- Před připojením zařízení USB k nabíječce si vždy zálohujte data ze zařízení USB. Mohlo by dojít ke ztrátě dat.

- Je možné, že rádio neumožní napájení některých zařízení USB.
- Jestliže kabel USB nevyužíváte nebo pokud bylo nabíjení dokončeno, odpojte jej od konektoru a zavřete krytku.
- Konektor USB rádia nepropojíte s portem USB počítače – existuje vysoká pravděpodobnost poškození jednotek.

POSLECH DAB RÁDIA

Ladění stanic DAB

Chcete-li naladit rozhlasové stanice DAB, postupujte takto:

1. Zapněte rádio pomocí tlačítka Napájení (Power).
2. Opakovaným stisknutím tlačítka Mode vyberte režim rádia DAB.
3. Pokud je to poprvé, co je režim DAB rádia použit, rádio automaticky provede úplné vyhledávání, aby našlo všechny dostupné rozhlasové stanice DAB. Během procesu vyhledávání, jakmile jsou detekovány nové stanice, se počítadlo stanic zvýší a stanice budou přidány do seznamu, který je uložen v rádiu. Sloupcový graf ukazuje průběh skenování.
4. Po dokončení skenování rádio zobrazí seznam všech nalezených stanic. Pomocí tlačítka lazení nahoru nebo lazení dolů (Tuning up/Tuning down) procházejte seznam stanic a stisknutím tlačítka Volby (Select) naladíte stanici.

POZNÁMKA:

Pokud v režimu rádia DAB není příjem rádia dobrý, může být nutné přemístit vaše rádio do polohy poskytující lepší příjem.

Nabídka rádia DAB

Nabídku rádia DAB můžete otevřít stisknutím a podržením tlačítka Info/Menu, když je rádio v režimu rádia DAB. Pomocí tlačítka lazení nahoru nebo lazení dolů (Tuning up/Tuning down) vyberte jednu z možností a poté stiskněte tlačítko Volby (Select) pro potvrzení vaší volby.

Výchozí a doporučená nastavení rádia jsou označena hvězdičkou.

Nabídka rádia DAB nabízí následující možnosti:

- **[Úplné vyhledávání/Full Scan]:** Tuto možnost vyberte, chcete-li provést úplné vyhledávání a uložit všechny rozhlasové stanice DAB, které byly nalezeny v seznamu stanic.
- **[Ruční ladění/Manual tune]:** Tuto možnost vyberte, chcete-li ručně naladit kanál/frekvenci DAB.
- **[DRC]:** Ovládání dynamického rozsahu (také známé jako DRC) může snížit dynamický rozsah zvukového signálu, aby bylo slyšet tišší zvuky, když je rádio používáno v hlučném prostředí.

Vyberte tuto možnost a poté pomocí tlačítka Tuning up nebo Tuning down zvýrazněte požadované nastavení DRC:

[1]: Použita maximální komprese.

[1/2]: Použita střední komprese.

[0]: Žádná komprese.

Stiskněte tlačítko Select pro potvrzení nastavení.

- **[Pořadí stanic/Station order]:** Vyberte tuto možnost a následně **[Alfanumerický/Alphanumeric]**, chcete-li seřadit seznam stanic alfanumericky, nebo vyberte **[Soubor/Ensemble]**, chcete-li seznam stanic seřadit podle multiplexu DAB, nebo vyberte **[Platné/Valid]**, chcete-li zobrazit pouze ty stanice, pro které lze nalézt signál.
- **[Systém/System]:** Tuto možnost vyberte, chcete-li přejít do nastavení systémové nabídky a nakonfigurovat rádio (podrobnosti viz kapitola „Použití nabídky Systém“).
- **[Zpět/Back]:** Tuto možnost vyberte, chcete-li se vrátit o jeden krok zpět v nabídkách rádia nebo se vrátit na předchozí obrazovku.

Zobrazení informací DAB na displeji

Při poslechu rozhlasového vysílání DAB opakovaně stiskněte tlačítko Info/Menu, abyste procházeli následujícími informacemi na displeji rádia:

- Dynamický segment štítků (posouvání textu)
- Typ programu
- Název multiplexu
- Frekvence a kanál
- Chyba/Síla signálu
- Přenosová rychlost/typ zvuku
- Datum

POSLECH FM RÁDIA

Ladění stanic FM

Chcete-li naladit rozhlasové stanice FM, postupujte takto:

1. Zapněte rádio pomocí tlačítka Napájení (Power).
2. Opakovaným stisknutím tlačítka Mode vyberte režim rádia FM.
3. Stiskněte a podržte tlačítko Ladění nahoru nebo Ladění dolů pro automatické naladění FM stanice s vyšší nebo nižší frekvencí. Vaše rádio přestane skenovat, když najde stanici s dostatečnou silou. Na displeji se zobrazí frekvence signálu, který byl nalezen. Pokud jsou k dispozici informace RDS, po několika sekundách se na displeji zobrazí název rozhlasové stanice.
4. Stiskněte tlačítko Ladění nahoru nebo Ladění dolů pro jemné doladění frekvence v krocích po 0,05MHz, pokud je to potřeba.
5. Opakováním kroků 3 a 4 naladíte další rozhlasové stanice.

POZNÁMKA:

Pokud v režimu rádia FM není příjem rádia dobrý, může být nutné přemístit vaše rádio do polohy poskytující lepší příjem.

Nabídka rádia FM

Nabídku rádia FM můžete otevřít stisknutím a podržením tlačítka Info/Menu, když je rádio v režimu rádia FM. Pomocí tlačítka lazení nahoru nebo lazení dolů (Tuning up/Tuning down) vyberte jednu z možností a poté stiskněte tlačítko Volby (Select) pro potvrzení vaší volby.

Výchozí a doporučená nastavení rádia jsou označena hvězdičkou.

Nabídka rádia FM nabízí následující možnosti:

- **[Zóna skenování/Scan Zone]:** Tuto možnost vyberte, chcete-li nakonfigurovat, zda má rádio při použití funkce automatického ladění hledat pouze silné signály („Místní“/Local) nebo všechny signály („Vzdálené“/Distant).
- **[Systém/System]:** Tuto možnost vyberte, chcete-li přejít do nastavení systémové nabídky a nakonfigurovat rádio (podrobnosti viz kapitola „Použití nabídky Systém“).
- **[Zpět/Back]:** Tuto možnost vyberte, chcete-li se vrátit o jeden krok zpět v nabídkách rádia nebo se vrátit na předchozí obrazovku.

Zobrazení informací FM na displeji

Při poslechu rozhlasové stanice FM, která také vysílá data RDS, opakovaně stiskněte tlačítko Info/Menu, abyste mohli procházet následujícími informacemi na displeji rádia:

- Rádiový text
- Typ programu
- Frekvence
- Režim zvuku
- Datum

Pokud nejsou k dispozici žádné informace RDS, rádio nebude schopno zobrazit textovou zprávu a typ programu.

Předvolby stanic v režimech DAB a FM

K dispozici je 9 předvoleb paměti pro DAB a FM rádio. Používají se stejným způsobem pro každý provozní režim.

1. Zapněte rádio, vyberte režim rádia DAB nebo FM a naladte požadovanou rozhlasovou stanici, jak bylo popsáno výše.
2. Stiskněte a podržte tlačítko Volba/Paměť (Select/Memory). Na displeji se zobrazí nabídka „Uložit do předvolby“ (Save to Preset).
3. Stisknutím tlačítka Ladění nahoru nebo Ladění dolů

vyberte požadované číslo předvolby. Poté stisknutím tlačítka Volba (Select) uložte předvolbu stanice. Na displeji se zobrazí „Uloženo“ (Saved), což znamená, že stanice je uložena pod zvoleným číslem předvolby. Pokud již byla pod zvoleným číslem předvolby uložena jiná stanice, bude tato stanice přepsána. Opakujte tento postup podle potřeby pro zbývající předvolby.

Vyvolání předvolby v režimech DAB a FM

1. Zapněte rádio a poté pomocí tlačítka Mode vyberte režim rádia DAB nebo FM.
2. Stiskněte tlačítko Předvolby (Preset) pro zobrazení nabídky „Vyvolání předvolby“ (Preset Recall).
3. Vyberte číslo předvolby pomocí tlačítka Ladění nahoru nebo Ladění dolů a poté stisknutím tlačítka Výběr (Select) potvrďte svou volbu. Rádio se nyní naladí na vybranou předvolbu. Pokud nestisknete tlačítko Výběr (Select) nebo jakékoli jiné tlačítko, rádio se také po 2 sekundách naladí na vybranou předvolbu. Zvolené číslo předvolby se zobrazí v horní části displeje rádia.

Pomocí nabídky Systém

Ke konfiguraci rádia lze použít nabídku System. Chcete-li získat přístup k nastavení systému, postupujte takto:

1. Zapněte rádio pomocí tlačítka Napájení (Power).
2. Stisknutím a podržením tlačítka Info/Menu otevřete nabídku aktuálního režimu.
3. Pomocí tlačítka lazení nahoru nebo lazení dolů vyberte **[Systém/System]** a stisknutím tlačítka Volby (Select) otevřete nabídku.

Nabídka Systém nabízí následující možnosti:

Pomocí tlačítka lazení nahoru nebo lazení dolů vyberte jednu z možností a poté stiskněte tlačítko Volby (Select) pro potvrzení vaší volby.

Výchozí a doporučená nastavení rádia jsou označena hvězdičkou.

- **[Čas/Datum/Time/Date]:** Tuto možnost vyberte, chcete-li nastavit zdroj pro automatickou aktualizaci času a data a nastavit formát času. Následná volba **[Automatická aktualizace/Auto update]** umožňuje vybrat zdroj pro automatickou aktualizaci času a data a **[Nastavit formát/Set format]** umožňuje vybrat 12 nebo 24hodinový formát. Pokud zvolíte 12hodinový formát času, rádio zobrazí 12hodinový formát s indikátorem AM nebo PM.
- **[Jazyk/Language]:** Tuto možnost vyberte, chcete-li nakonfigurovat jazyk, ve kterém se zobrazují nabídky rádia.
- **[Radio Reset]:** Tuto možnost vyberte, chcete-li resetovat rádio na výchozí tovární nastavení. Po potvrzení budou všechna uživatelská nastavení a přednastavené stanice vymazána.

- **[Upgrade SW]:** Aktualizace softwaru pro vaše rádio mohou být dostupné v budoucnu. Jakmile budou dostupné aktualizace softwaru, software a informace o tom, jak aktualizovat rádio, naleznete na webových stránkách Makita. Tuto možnost vyberte, chcete-li provést aktualizaci softwaru.
- **[Verze SW/SW Version]:** Tuto možnost vyberte, chcete-li zobrazit verzi softwaru rádia. Chcete-li ukončit zobrazení softwaru, stiskněte tlačítko Info/Menu.
- **[Zpět/Back]:** Tuto možnost vyberte, chcete-li se vrátit o jeden krok zpět v nabídkách rádia nebo se vrátit na předchozí obrazovku.

POSLECH HUDBY PŘES BLUETOOTH STREAMING

Předem musíte spárovat zařízení Bluetooth s rádiem abyste mohli automaticky přehrávat/streamovat hudbu. Spárování vytváří vazbu, takže se mohou vzájemně rozpoznat dvě zařízení.

Poznámka:

- Chcete-li dosáhnout lepší kvality zvuku, doporučujeme nastavit hlasitost na zařízení Bluetooth na více než dvě třetiny a podle potřeby upravit hlasitost rádia.
- Vaše rádio umožňuje uložení až 8 sad spárovaných přístrojů, když je paměť plná, nejstarší historie párování bude přepsána.

První spárování zařízení Bluetooth

1. Stisknutím tlačítka Napájení (Power) zapnete rádio. Stisknutím tlačítka Mode vyberte režim Bluetooth. Ikona stavu Bluetooth bliká a na displeji se objeví „Párování/Pairing“, což znamená, že rádio je zjistitelné.
2. Aktivujte Bluetooth na svém zařízení podle uživatelské příručky zařízení, abyste se mohli připojit k rádiu. Vyhledejte seznam zařízení Bluetooth a vyberte zařízení s názvem vašeho rádia (U některých mobilních telefonů, které jsou vybaveny staršími verzemi než zařízení Bluetooth BT 2.1, budete možná muset zadat heslo „0000“).
3. Po připojení zazní potvrzovací tón. Ikona Bluetooth přestane blikat a zobrazí se vedle ní značka zaškrtnutí. Můžete jednoduše vybrat a přehrát jakoukoli hudbu ze zdrojového zařízení. Ovládání hlasitosti lze upravit ze zdrojového zařízení nebo přímo z rádia.
4. Použijte ovládací prvky na vašem zařízení Bluetooth nebo na rádiu pro přehrávání/pauzu a hledání stop.

Poznámka:

- Jestliže se 2 Bluetooth zařízení párují poprvé, obě budou hledat rádio a na obou zařízeních se ukáže

jeho dostupnost. Nicméně pokud se jedno zařízení nejdříve spojí s touto jednotkou, potom ho druhé zařízení Bluetooth nebude moci najít v seznamu.

- Je-li vaše zařízení Bluetooth dočasně odpojeno od rádia, pak znovu připojte zařízení k rádiu manuálně.
- Pokud se název vašeho rádia zobrazuje v seznamu zařízení Bluetooth, ale vaše zařízení se k němu nemůže připojit, smažte položku ze seznamu a znovu spárujte zařízení s rádiem podle výše popsanych kroků.
- Optimální dosah přenosu Bluetooth je přibližně 10 metrů (33 stop) v přímé viditelnosti rádia, ale je možná vzdálenost až 30 metrů (100 stop).
- Pokud dojde ke ztrátě připojení Bluetooth z důvodu překročení optimálního dosahu na příliš dlouhou dobu, z důvodu překážek, aj., může být nutné znovu připojit zařízení k rádiu pomocí Bluetooth.
- Fyzické překážky, jiná bezdrátová zařízení nebo elektromagnetická zařízení mohou ovlivnit kvalitu připojení.
- Výkon Bluetooth připojení se může lišit v závislosti na připojeném zařízení Bluetooth. Podívejte se, prosím, na schopnosti Bluetooth přístroje před připojením k rádiu. Všechny funkce nemusí být podporovány na některých spárovaných zařízeních Bluetooth.

Přehrávání zvukových souborů v režimu Bluetooth

Po úspěšném připojení rádia k vybranému zařízení Bluetooth můžete začít přehrávat hudbu pomocí ovládacích prvků na připojeném zařízení Bluetooth.

1. Po zahájení přehrávání lze hlasitost upravit jak na rádiu pomocí tlačítek hlasitosti, tak na zařízení Bluetooth pomocí ovladače hlasitosti na zařízení.
2. K přehrávání/pozastavení a procházení skladeb použijte ovládací prvky na zařízení Bluetooth. Případně můžete přehrávání ovládat pomocí tlačítek Play/Pause, Next track, Previous track na vašem rádiu.
3. Stisknutím a podržením tlačítka Převíjení vpřed nebo Převíjení vzad můžete procházet aktuální skladbou. Po dosažení požadovaného bodu tlačítko uvolněte.

Poznámka:

- Některé aplikace nebo zařízení přehrávače nemusí reagovat na všechny tyto ovládací prvky.
- Některé mobilní telefony se mohou dočasně odpojit od rádia při volání nebo přijímání hovoru. Některá zařízení mohou dočasně ztlumit Bluetooth audio přehrávání, když přijmou textovou zprávu, e-mail nebo z jiných důvodů nesouvisejících s audio přehráváním. Takové chování je funkcí připojeného zařízení, a nejedná se o poruchu rádia.

Přehrávání dříve spárovaného Bluetooth zařízení

Jestliže už bylo zařízení Bluetooth dříve spárované s rádiem, přístroj si zařízení Bluetooth pamatuje a snaží se znovu spojit se záznamem v paměti, které bylo posledním spojením. V případě, že poslední připojené zařízení není k dispozici, bude rádio možné znovu připojit.

Odpojení zařízení Bluetooth

Stiskněte a podržte tlačítko Bluetooth párování po dobu 2-3 sekund, dokud se na displeji nezobrazí „Párování/Pairing“, nebo vypněte Bluetooth na svém zařízení Bluetooth, abyste spojení deaktivovali.

Můžete také stisknout tlačítko Mode a vybrat jakýkoli jiný režim než režim Bluetooth a deaktivovat připojení.

FUNKCE LED SVÍTLNÝ/ BATERKY

1. Opakovaným stisknutím tlačítka zapnutí/vypnutí světla vyberte různé režimy osvětlení. Tato multifunkční LED svítlna/svítlna má 4 různé režimy, můžete si vybrat vhodný režim provozu světla pro každou aplikaci.

4 světelné režimy jsou následující:

Svítlna (360° pokrytí světlem)

Svítlna (režim bočního nošení)

Baterka (režim baterky)

Baterka (stroboskopický režim)

2. Stisknutím tlačítka Jas světla nastavte vhodný jas světla.

3. Stisknutím tlačítka Teplota barev vyberte různé teploty barev.

4. Stisknutím a podržením tlačítka zapnutí/vypnutí světla (Light on/off) vypnete světlo.

Poznámka:

V režimu bočního nošení svítí pouze tři strany svítlny.

Při použití popruhu lze svítlnu umístit do režimu bočního nošení, aby se zabránilo oslnění očí uživatele světlem.

RŮZNÁ NASTAVENÍ

Zámek

Funkce zámku tlačítek se používá k zabránění nechtěnému spuštění rádia.

1. Stiskněte a podržte tlačítko Zámek (Lock) po dobu 2-3 sekund, dokud se na displeji nezobrazí „Zamčená tlačítka/Keys Locked“. Všechna tlačítka kromě tlačítka Napájení budou deaktivována.

2. Chcete-li zámek uvolnit, stiskněte a podržte tlačítko Zámek po dobu 2-3 sekund, dokud se na displeji

nezobrazí „Odemčená tlačítka/Keys Unlocked“.

Použití popruhu (obr. 6)

Pomocí dodaného popruhu můžete výrobek zavěsit různými způsoby, kdykoli je potřeba. (Viz způsob instalace na obrázku 6.)

ÚDRŽBA

⚠ POZOR:

- Nikdy nepoužívejte benzín, ředidlo, alkohol apod. Může dojít k zabarvení, deformaci nebo popraskání.
- Neumývejte rádio vodou.

SPECIFIKACE

Model	DMR056	MR009G
Baterie	14.4V & 18V	36V - 40Vmax
Kmitočtový rozsah	FM: 87.50-108MHz (0.05MHz/krok) DAB/DAB+: 174.928-239.200 MHz	
DAB/DAB+ Kanálový blok	DAB (pásmo III) 5A-13F	
Kompatibilní standard	DAB/DAB+	
Anténní systém	FM/DAB: Vestavěná anténa	
USB výstup	5V / 2.4A	
Reproduktor	2.25 palcový	
Výstupní výkon	14.4V: 2.4W 18V: 3W	36V: 3W
Rozměry (D x Š x V)	126 x 129 x 289mm (s BL1860B)	126 x 166 x 315mm (s BL4050F)
Hmotnost (bez baterie)	0.98KG	0.99KG
<p>Bluetooth® (Slovní ochranná známka Bluetooth® a příslušná loga jsou registrované ochranné známky vlastněné společností Bluetooth SIG, Inc.)</p>		
Verze Bluetooth	5.0 certifikováno	
Profily Bluetooth	A2DP/SCMS-T/AVRCP	
Vysílací výkon	Třída výkonu 2	
Dosah přenosu	Optimální dosah: Do 10 metrů (33 stop) Maximální dosah: až 30 metrů (100 stop) (Může se lišit podle různých podmínek.)	
Bluetooth kodek	SBC, AAC	
Maximální výstup radiofrekvence	BT EDR: 3.88dBm	BT EDR: 3.90dBm
Provozní frekvence	2402MHz ~ 2480MHz	

УКРАЇНСЬКА (Оригінальні інструкції)

Зовнішній вигляд і розташування кнопок (Мал. 1)

1. Ручка для перенесення
2. Лампа
3. Динамік
4. Світлодіодний ліхтар
5. Акумуляторний відсік
6. Кнопка Volume up/down (збільшення/
зменшення гучності)
7. Кнопка Mode/Lock (Режим/Блокування)
8. Кнопка Info/Menu (Інформація/Меню)
9. Кнопка Power (Живлення)
10. Кнопка Select/Memory (Вибір/Пам'ять)
11. Кнопка Preset (Попередня установка)/
Bluetooth (Блютуз)/Play (Відтворення)/
Pause (Пауза)
12. Кнопка Tuning down (Сканування вниз)/
Previous track (Перехід до попереднього
треку)/Rewind (Перемотування назад)
13. Кнопка Tuning up (Сканування вгору)/Next
track (Перехід до наступного треку)/Fast-
forward (Перемотування вперед)
14. Кнопка Light brightness (Яскравість світла)
15. Кнопка Light on/off (увімк/вимк світла)/
Кнопка світлового режиму
16. Кнопка Color temperature (Колірна
температура)
17. Кнопка USB charging on/off (Увімк/Вимк
зарядки через USB)/Charging LED indicator
(Світлодіодний індикатор зарядки)
18. USB-порт живлення
19. Ремінець

СИМВОЛИ

Нижче наводяться символи, що використовуються в обладнанні. Переконайтеся, що Ви розумієте їх значення, перш ніж приступати до використання.



Прочитайте інструкцію з
використання.



Тільки для стран ЄС.
Через наявність небезпечних
компонентів у пристрої,
відпрацьоване електричне
та електронне обладнання,
акумулятори та батареї можуть мати

негативний вплив на навколишнє середовище та здоров'я людей. Не викидайте електричні та електронні прилади чи батареї разом із побутовими відходами! Відповідно до Європейської директиви про відпрацьоване електричне та електронне обладнання, про акумулятори, батареї та відходи акумуляторів та батарей, а також про адаптацію їхньої утилізації до національного законодавства, відпрацьоване електричне обладнання, батареї та акумулятори слід зберігати окремо та доставляти до окремого пункту збору комунальних відходів, що діють відповідно до норм охорони навколишнього середовища. Це позначається символом перекресленого сміттевого контейнеру, розміщеним на обладнанні.

ВАЖЛИВІ ВКАЗІВКИ БЕЗПЕКИ

⚠ ПОПЕРЕДЖЕННЯ:

Використовуючі цей пристрій, слід неухильно дотримуватись основних заходів безпеки, щоб уникнути ризику займання, ураження електричним струмом та травм, включаючи наступні:

1. Уважно прочитати цю інструкцію, а також інструкцію до зарядного пристрою, перш ніж приступати до їх використання.
2. Для чищення використовувати тільки суху ганчірку.
3. Не встановлювати обладнання біля джерел тепла, наприклад, біля радіаторів, обігрівачів або інших пристроїв (у тому числі підсилювачі).
4. Використовуйте тільки ті пристосування/аксесуари, що рекомендовані виробником.
5. Акумуляторний радіоприймач із збудованим акумулятором або окремим акумуляторним блоком необхідно перезаряджати, використовуючи лише рекомендований зарядний пристрій для акумуляторів. Зарядний пристрій, який підходить для акумуляторів одного типу, може призвести до пожежі у разі використання з акумуляторами іншого типу.
6. Використовуйте акумуляторний радіоприймач лише з рекомендованим типом акумуляторів. Використання будь-яких інших акумуляторів може створити небезпеку виникнення пожежі.

7. Якщо ви не використовуєте батареї, зберігайте їх далеко від виробів з металу, наприклад: скріпки, монети, ключі, цвяхи, гвинти або ін. дрібні металеві предмети, які можуть замкнути контакти батареї. Коротке замикання в контактах батареї може викликати іскру й стати причиною займання або пожежі.
8. Уникайте контакту тіла із заземленими поверхнями, такими як труби, радіатори, плити та холодильники, оскільки існує підвищений ризик ураження електричним струмом, якщо ваше тіло заземлено.
9. У випадку неправильного поводження батарея може потекти. Уникайте контакту з рідиною з батареї. При випадковому потрапленні на шкіру змийте водою. Якщо рідина потрапила в очі, негайно зверніться по медичну допомогу. Рідина з батареї може викликати роздратування або опіки.
10. Не користуйтеся пошкодженим або модифікованим акумуляторним блоком чи інструментом. Пошкоджені або модифіковані акумулятори можуть демонструвати непередбачувану поведінку, що може спричинити пожежу, вибух або ризик травмування.
11. Не піддавайте акумулятора або пристрою впливу вогню та високих температур. Нагрівання вище ніж 130°C (266°F) градусів може призвести до вибуху.
12. Виконуйте всі інструкції із зарядки та не здійснюйте її за межами температурних умов, що зазначені у цій інструкції, бо це може призвести до ушкодження акумулятора та підвищити ризик пожежі.
13. Не використовуйте пристрій на високому рівні гучності тривалий період часу. Щоб уникнути пошкодження слуху, використовуйте цей пристрій на помірному рівні гучності.
14. (Для продуктів із РК-дисплеєм) РК-дисплеї містять рідину, яка може спричинити подразнення та отруєння. Якщо рідина потрапила в очі, рот або шкіру, промийте їх водою та зверніться до лікаря.
15. Не утримуйте пристрій під дощем або у вологих умовах. Якщо вода потрапить у пристрій, виникне ризик ураження електричним струмом.
16. Цей продукт не призначений для використання особами (включаючи дітей) з обмеженими фізичними, чуттєвими або розумовими здібностями або відсутністю досвіду та знань, крім випадків, коли вони знаходяться під наглядом або виконують вказівки особи, відповідальної за їхню безпеку, стосовно використання продукту. Стежте за тим, щоб діти

не грали із пристроєм. Зберігайте пристрій у місцях, недоступних для дітей.

ЗБЕРЕЖІТЬ ЦЮ ІНСТРУКЦІЮ

СПЕЦІАЛЬНІ ПРАВИЛА БЕЗПЕКИ ДЛЯ АКУМУЛЯТОРНОГО КАРТРИДЖА

1. Перш ніж приступати до роботи з акумуляторним картриджем, прочитайте всі інструкції і попереджувачі зауваження, що стосуються (1) зарядного пристрою для батареї, (2) батареї (3) обладнання, що працює на батареях.
2. Не розбирайте акумулятори.
3. Якщо термін роботи батареї значно скоротився, негайно припиніть роботу, оскільки це може викликати перегрів, займання і навіть вибух.
4. Якщо Вам в очі потрапив електроліт, негайно промийте їх чистою водою та відразу ж зверніться по медичну допомогу, бо Ви можете втратити зір.
5. Не допускайте замикання контактів батареї, а саме:
 - (1) Не торкайтеся контактів ніякими матеріалами, які проводять струм.
 - (2) Не зберігайте батареї у контейнерах, де присутні інші металеві предмети, наприклад, цвяхи, монети та ін.
 - (3) Не допускайте попадання на батарею вологи і води. Це може призвести до замикання батареї, результатом чого може стати перенапруження, перенагрівання, займання або несправність.
6. Не зберігайте обладнання та акумулятори в місцях, де температура може досягати або перевищувати 50°C (122°F).
7. Не кидайте батареї у вогонь, навіть якщо вони сильно пошкоджені або повністю зношені, оскільки у вогні батареї можуть вибухнути.
8. Не кидайте батареї та оберегайте їх від механічного впливу та ударів.
9. Не використовуйте пошкоджені батареї.
10. Аби уникнути цих ризиків, слід спочатку ознайомитися з інструкцією.
11. Літєві акумулятори підлягають спеціальним правилам поводження із ними. Щодо їх транспортування та продажу третьою особою, утримання тощо, слід уважно ознайомитися із вимогами на етикетках.
Для підготовки до транспортування слід отримати консультацію спеціаліста щодо шкідливості

- матеріалів, а також уважно ознайомитися із місцевими умовами стосовно безпеки. Зафіксуйте та заверніть акумулятор належним чином, щоб він не рухався усередині пакунку.
- Утилізуючи акумуляторний картридж, витягніть його з пристрою і викиньте в безпечному місці. Дотримуйтеся місцевих правил щодо утилізації батарей.
 - Використовуйте акумулятор тільки з пристроями, що були рекомендовані Makita. Використання акумулятора з іншими пристроями може спричинити пожежу, перегрівання, витікання електроліту та навіть вибух. Якщо пристрій не використовується протягом тривалого періоду часу, необхідно витягти з нього акумулятор.
 - Якщо пристрій не використовується протягом тривалого періоду часу, необхідно витягти з нього акумулятор.
 - Не допускайте попадання стружки, пилу або бруду до клем, отворів і пазів акумуляторного картриджа. Це може привести до зниження продуктивності або проблем із пристроєм або акумуляторним картриджем.
 - Тримайте акумулятор у місці, що є недоступним для дітей.
 - Під час, а також деякий час після використання пристрою акумуляторний картридж може нагріватися і викликати опіки.
 - Не торкайтеся терміналу пристрою відразу після використання, тому що термінал може занадто нагрітися, щоб викликати опіки.
 - Не використовуйте акумуляторний картридж по сусідству з високовольтними лініями електропередач, оскільки пристрій для цього не призначений. Це може призвести до несправності чи збою пристрою або акумуляторного картриджа.

⚠ ЗАСТЕРЕЖЕННЯ:

Використовуйте тільки акумулятори Makita. Використання акумуляторів інших виробників може призвести до травм, пожежі та інших ушкоджень. У такому випадку компанія Makita знімає із себе гарантійну відповідальність за пристрій та зарядку.

Поради щодо забезпечення максимального терміну служби батарей

- Заряджайте батарею до того, як вона повністю розрядилася. Як тільки Ви помітите, що обладнання працює із меншою потужністю, зупиніть роботу та поставте батарею на зарядку.

ЧАС РОБОТИ

* Відповідні для даного радіоприймача батарейки вказані в таблиці нижче.

* У наступній таблиці наводиться час роботи після зарядки.

Модель	Акумуляторний картридж		Ємність акумулятора	Одиниця: Година (приблизно)		
				Радіо*	Лампа (світлове покриття 360°)	Блимаюче світло (режим ліхтарика)
DMR056	LXT (14.4В)	BL1415N	1.5А-год.	11	4.0	8.5
		BL1430B	3.0А-год.	19	7.0	14
		BL1440	4.0А-год.	30	11	22
		BL1460B	6.0А-год.	39	15	29
	LXT (18В)	BL1815N	1.5А-год.	13	4.5	9.0
		BL1820B	2.0А-год.	17	6.0	12
		BL1830B	3.0А-год.	24	8.5	16
		BL1840B	4.0А-год.	34	12	23
MR009G	XGT (36В-макс.40В)	BL1850B	5.0А-год.	44	16	30
		BL1860B	6.0А-год.	53	19	37
		BL4020	2.0А-год.	20	13	26
		BL4025	2.5А-год.	24	16	31
		BL4040	4.0А-год.	36	24	46
		BL4050F	5.0А-год.	51	34	66

* ДИНАМІКИ НА ВИХОДІ = 100мВт

⚠ ПОПЕРЕДЖЕННЯ:

Використовуйте лише перелічені вище картриджі. Використання будь-яких інших картриджів може спричинити травми та/або пожежу.

ПРИМІТКА:

- Таблиця вище щодо часу роботи акумулятору наведена для довідки.
- Фактичний час роботи може відрізнятись залежно від типу акумулятору, умов зарядки або середовища використання.
- Деякі з перерахованих вище акумуляторних картриджів можуть бути недоступні в регіоні, де Ви мешкаєте.

Рекомендований мережевий шнур для підключення до джерела живлення

Модель	Портативний блок живлення
DMR056	PDC01
MR009G	PDC01 / PDC1200

- Перелічені вище акумуляторні блоки зі шнуром, що підключається, можуть бути недоступні у вашому регіоні.
- Перед використанням акумулятору з підключеним шнуром прочитайте інструкції та попереджувальні написи на них.

МОНТАЖ ТА ДЖЕРЕЛО ЖИВЛЕННЯ

⚠ ЗАСТЕРЕЖЕННЯ:

- Завжди вимикайте радіо, перш ніж встановлювати або видаляти акумуляторний картридж.
- Будьте обережні, щоб не впустити приймач і не вдарити по ньому. Через пошкодження оболонки можна порізати палець або інші частини тіла. Пошкоджений приймач може призвести до пожежі, вибуху або стати причиною травм.
- Вставляючи або витягуючи акумуляторний картридж, міцно тримайте пристрій і сам картридж.

ВАЖЛИВО:

- Знижена міцність, спотворення звуку, переривчастий звук або миготіння підсвічування екрану - все це є ознаками того, що акумулятор слід замінити.
- Батарейний картридж не входить до стандартних аксесуарів.

Встановлення та вилучення батареї (Мал. 2-3)

- Щоб вставити батарею, сумістіть виступ на батареї із канавкою на корпусі та втопніть батарею до кінця. При цьому Ви почуєте характерне клацання.
- Якщо на верхній частині кнопки помітний червоний індикатор, це означає, що касета акумулятора встановлена не до кінця. Уставляйте її повністю, аж поки червоний індикатор стане невидимим. Якщо цього не зробити, вона може випадково випасти з радіоприймача та завдати травми Вам або людям, що знаходяться поруч.
- Не застосовуйте силу, вставляючи касету акумулятора. Якщо касету вставити важко, це означає, що Ви її невірно вставляєте.
- Щоб витягнути акумуляторний картридж, виштовхніть його з радіоприймача, зсунувши



кнопку на передній панелі картриджу.

Відображення заряду батареї (Мал. 4-5)

➤ 1. Лампочки індикаторів 2. Кнопка контролю

Натисніть на кнопку контролю на акумуляторному картриджі, щоб побачити заряд. Лампочки індикаторів загоряться на кілька секунд.

• XGT/LXT акумуляторний картридж

Лампочки індикаторів			Залишковий заряд
 Горить	 Вимк	 Блимас	
			75% ~ 100%
			50% ~ 75%
			25% ~ 50%
			0% ~ 25%
			Зарядіть батарею
 	 	 	Можливо, батарея вийшла з ладу

ПРИМІТКА:

- Залежно від умов використання і температури навколишнього середовища результати можуть трохи відрізнятися від фактичної ємності батареї.
- Перший (крайній лівий) індикатор буде блимати, коли працює система захисту акумулятору.

Зарядка через порт живлення USB

ПРИМІТКА:

- Підключіть до порту живлення USB тільки ті пристрої, що є сумісними з джерелом живлення постійного струму 5В, 2,4А. Інакше це може призвести до збою пристрою.
- Підключіть USB-кабель (не входить до комплекту) до USB-порту джерела живлення пристрою. А інший кінець кабелю приєднайте до пристрою.
- Щоб розпочати зарядку, натисніть кнопку увімк/вимк зарядку USB, щоб увімкнути цю функцію. Кнопка увімк/вимк USB-зарядки загориться зеленим кольором.
- Якщо рівень заряду акумулятора низький, підсвічування екрана блиматиме, доки не буде вимкнено функцію зарядки.
- Якщо функцію зарядки увімкнено без заряджання, кнопка увімк/вимк зарядки USB блиматиме зеленим світлом, функція зарядки автоматично вимикається через 30 хвилин.

- Щоб зупинити заряджання, натисніть кнопку увімк/вимк зарядки USB та вимкніть цю функцію.
- Під час здійснення заряджання через USB знижується максимальний рівень гучності динаміка.

ВАЖЛИВО:

- Перш ніж приєднувати USB-пристрій до USB-порту, завжди робіть резервні копії Ваших даних, що перебувають на USB-пристрої. Інакше існує ймовірність втрати цих даних.
- Радіо може не подавати живлення на деякі USB-пристрої.
- Якщо Ви не використовуєте USB-порт або закінчили заряджання, витягніть USB-кабель і закрийте кришку.
- Не з'єднуйте гніздо USB із USB-портом ПК, тому що існує велика ймовірність того, що пристрої вийдуть з ладу.

ПРОСЛУХОВУВАННЯ DAB РАДІО

Налаштування на станції DAB

Щоб налаштуватися на радіостанції DAB, виконайте такі дії:

1. Увімкніть радіо за допомогою кнопки Power (Живлення).
2. Виберіть режим DAB, кілька разів натиснувши кнопку Mode (Режим).
3. Якщо режим DAB використовується вперше, радіо автоматично виконає повне сканування, щоб знайти всі доступні радіостанції DAB. У процесі сканування після виявлення нових станцій лічильник станцій збільшуватиметься, і станції будуть додані до списку, який зберігається в радіоприймачі. Гістограма відображає процес сканування.
4. Після завершення сканування радіоприймач перерахує всі виявлені станції. Використовуйте кнопку Tuning up (Сканування вгору) або Tuning down (Сканування вниз) для прокручування списку станцій та натисніть кнопку Select (Вибір), щоб налаштувати станцію.

ПРИМІТКА:

Якщо в режимі радіо DAB поганий прийом, може знадобитися перемістити радіо у місце, де є кращий прийом.

Радіоменю DAB

Ви можете відкрити меню DAB-радіо, натиснувши та утримуючи кнопку Info/Menu (Інформація/Меню), коли радіо знаходиться в режимі DAB-радіо. За допомогою кнопок Tuning up (Сканування вгору) або Tuning down (Сканування вниз) виберіть один

із варіантів, а потім натисніть кнопку Select (Вибір), щоб підтвердити свій вибір.

Стандартні та рекомендовані налаштування радіо позначені зірочкою.

Меню радіо DAB пропонує наступні параметри:

- **[Full Scan] ([Повне сканування]):** Виберіть цю опцію, щоб виконати повне сканування й зберегти всі знайдені радіостанції DAB.
- **[Manual tune] ([Ручне сканування]):** Виберіть цю опцію для ручного сканування DAB каналів/частоти.
- **[DRC]:** Керування динамічним діапазоном (також відоме як DRC) може зробити більш комфортним прослуховування на низькому рівні гучності за рахунок зменшення динамічного діапазону аудіосигналу, якщо Ваше радіо використовується в шумному середовищі.

Виберіть цю опцію, а потім використовуйте кнопку Tuning up (Сканування вгору) або Tuning down (Сканування вниз), щоб виділити необхідне налаштування DRC:

[1]: Вжито максимальний рівень стискання.

[1/2]: Вжито середній рівень стискання.

[0]: Стискання не вживається.

Виберіть кнопку Select (Вибір) для підтвердження налаштувань.

- **[Station order]([Послідовність станцій]):** Виберіть цей варіант, а потім **[Alphanumeric] ([Літерно-цифровий])**, щоб відсортувати список станцій за абеткою, або виберіть **[Ensemble] ([Комбінований])**, щоб відсортувати список станцій за мультиплексором DAB, або виберіть **[Valid] ([Дійсний])**, щоб відобразити ті станції, для яких може бути знайдений сигнал.
- **[System]([Система]):** Виберіть цей варіант, щоб увійти до налаштувань системного меню та конфігурувати радіо (детальніше див. параграф "Використання системного меню").
- **[Back]([Назад]):** Виберіть цей варіант, щоб повернутися на один крок у радіоменю або до попереднього екрану.

Виведення інформації DAB на екран

Під час прослуховування радіопередач DAB кілька разів натисніть кнопку Info/Menu (Інформація/Меню), щоб переглянути наступну інформацію на дисплеї радіоприймача:

- Сегмент динамічної мітки (прокручуваний текст)
- Тип програми
- Назва мультиплексу
- Частота та канал
- Помилка/Сила сигналу
- Швидкість передачі/Тип аудіо
- Дата

ПРОСЛУХОВУВАННЯ FM РАДІО

Налаштування на станції FM

Щоб налаштуватися на радіостанції FM, виконайте такі дії:

1. Увімкніть радіо за допомогою кнопки Power (Живлення).
2. Виберіть режим FM, кілька разів натиснувши кнопку Mode (Режим).
3. Натисніть та утримуйте кнопку Tuning up (Сканування вгору) або Tuning down (Сканування вниз), щоб автоматично налаштуватися на FM-станцію з більш високою або нижчою частотою відповідно. Ваше радіо припинить сканування, коли виявить станцію із достатньою потужністю. На дисплеї з'явиться частота сигналу. Якщо інформація RDS доступна, через кілька секунд на дисплеї з'явиться назва радіостанції.
4. Натисніть кнопку Tuning up (Сканування вгору) або Tuning down (Сканування вниз) для точного налаштування частоти з кроком 0,05 МГц, якщо потрібно.
5. Повторіть кроки 3 та 4, щоб налаштуватися на інші радіостанції.

ПРИМІТКА:

Якщо в режимі радіо FM поганий прийом, може знадобитися перемістити радіо у місце, де є кращий прийом.

Радіоменю FM

Ви можете відкрити меню FM-радіо, натиснувши та утримуючи кнопку Info/Menu (Інформація/Меню), коли радіо знаходиться в режимі FM-радіо. За допомогою кнопок Tuning up (Сканування вгору) або Tuning down (Сканування вниз) виберіть один із варіантів, а потім натисніть кнопку Select (Вибір), щоб підтвердити свій вибір.

Стандартні та рекомендовані налаштування радіо позначені зірочкою.

Меню радіо FM пропонує наступні параметри:

- **[Scan Zone] (Зона сканування):** виберіть цей параметр, щоб налаштувати, чи буде радіо шукати тільки сильні сигнали («Local» - "місцеві") або всі сигнали («Distant» - "віддалені") при використанні функції автоматичного налаштування.
- **[System] (Система):** Виберіть цей варіант, щоб увійти до налаштувань системного меню та конфігурувати радіо (детальніше див. параграф "Використання системного меню").
- **[Back] (Назад):** Виберіть цей варіант, щоб повернутися на один крок у радіоменю або до

попереднього екрану.

Виведення на екран FM-інформації

Під час прослуховування радіостанції FM також транслюються дані RDS, послідовно натискайте кнопку Info/Menu (Інформація/Меню), щоб переглянути наступну інформацію на дисплеї радіоприймача:

- Радіотекст
- Тип програми
- Частота
- Аудіорежим
- Дата

Якщо RDS-інформація недоступна, на дисплеї не відобразатимуться текстові повідомлення та тип програми.

Попередньо встановлені станції в режимах DAB та FM

Існує по 9 попередніх налаштувань для радіо DAB та FM. Вони використовуються однаково для кожного режиму роботи.

1. Увімкніть радіо, а потім виберіть DAB або FM-радіо та налаштуйте потрібну радіостанцію, як описано вище.
2. Натисніть та утримуйте кнопку Select (Вибір)/Memory (Пам'ять). На дисплеї з'явиться меню «Зберегти для попереднього встановлення».
3. Натисніть кнопку Tuning up (Сканування вгору) або Tuning down (Сканування вниз), щоб вибрати потрібний номер попереднього встановлення. Потім натисніть кнопку Select (Вибір), щоб зберегти встановлену станцію. На дисплеї з'явиться повідомлення "Saved" («Збережено»), вказуючи, що станція збережена під вибраним номером попереднього налаштування. Якщо під вибраним номером попереднього налаштування вже була збережена інша станція, ця станція буде перезаписана. За необхідності повторіть цю процедуру для решти попередніх налаштувань.

Виведення попередніх налаштувань режимів DAB та FM

1. Увімкніть радіо та виберіть радіорежим DAB або FM.
2. Натисніть кнопку Preset (Попередні налаштування), щоб вивести на екран меню "Preset Recall" (виклик попередніх налаштувань).
3. Виберіть номер попереднього встановлення за допомогою кнопки Tuning up (Сканування вгору) або Tuning down (Сканування вниз), а потім натисніть кнопку Select (Вибір), щоб підтвердити свій вибір. Радіо тепер налаштовується на обране попереднє налаштування. Якщо кнопка Select

(Вибір) або будь-яка інша кнопка не натиснута, радіо також налаштується на вибрану станцію через 2 секунди. Вибраний номер відображається у верхній частині дисплею радіо.

Використання системного меню

Системне меню також можна використовувати для конфігурації радіо. Щоб увійти до системного меню, виконайте такі дії:

1. Увімкніть радіо за допомогою кнопки Power (Живлення).
2. Натисніть та утримуйте кнопку Info/Menu (Інформація/Меню), щоб відкрити меню поточного режиму.
3. За допомогою кнопок Tuning up (Сканування вгору) або Tuning down (Сканування вниз) виберіть опцію **[System] (Система)** та натисніть на кнопку Select (Вибір), щоб відкрити меню.

Системне меню пропонує такі опції:

За допомогою кнопок Tuning up (Сканування вгору) або Tuning down (Сканування вниз) виберіть одну з опцій і натисніть кнопку Select (Вибір) для підтвердження вашого вибору.

Стандартні та рекомендовані налаштування радіо відзначені зірочкою.

- **[Time/Date] (Час/Дата)**: Виберіть цей параметр, щоб налаштувати джерело для автоматичного оновлення часу і дати та установити формат часу. Наступна опція **[Auto update] ([Автооновлення])** дозволяє вибрати джерело для автоматичного оновлення часу і дати, а опція **[Set format] (Установка формату)** дозволяє вибрати 12- або 24-годинний формат. Якщо вибрано 12-годинний формат часу, радіоприймач відображатиме час у 12-годинному форматі з індикатором AM (перша половина дня) або PM (друга половина дня).
- **[Language] (Мова)**: виберіть цей параметр, щоб налаштувати мову, на якій відобразитиметься меню радіоприймача.
- **[Radio Reset] (Скидання радіоналаштувань)**: Виберіть цей параметр, щоб відновити фабричні налаштування за замовчанням. Після підтвердження всі налаштування користувача та встановлені станції будуть видалені.
- **[SW Upgrade] ([Оновлення ПЗ])**: оновлення програмного забезпечення для вашого радіо можуть бути доступні у майбутньому. За умови появи оновлень програмного забезпечення інформацію про оновлення Вашого радіо можна знайти на веб-сайті Makita. Виберіть цей варіант, щоб виконати оновлення програмного забезпечення.

- **[SW Version] ([Версія ПЗ])**: виберіть цей параметр, щоб переглянути версію програмного забезпечення радіо. Щоб вийти з екрану програмного забезпечення, натисніть кнопку Info/Menu (Інформація/Меню).
- **[Back] ([Назад])**: виберіть цей параметр, щоб повернутися на один крок назад у радіоменю або на попередню сторінку екрану.

ПРОСЛУХОВУВАННЯ МУЗИКИ ЗА ДОПОМОГОЮ ПОТОКОВОГО ПЕРЕДАВАННЯ ЧЕРЕЗ БЛЮТУЗ

Слід з'єднати ваш блютуз-пристрій із радіо, перш ніж Ви зможете автоматично переходити до відтворення/стриму блютуз-музики за допомогою радіо. З'єднання встановлює «зв'язок», завдяки чому два пристрої можуть розпізнавати один одного.

Примітка:

- Щоб поліпшити якість звуку, рекомендуємо встановити гучність на рівні понад дві третини на Вашому блютуз-пристрої, а потім відрегулювати гучність на радіо за своїм бажанням.
- Радіо здатне запам'ятати до 8 налаштувань з'єднаних пристроїв; якщо обсяг пам'яті досягає цієї кількості, найстаріший запис буде знищено та замінено новим.

Перше поєднання Вашого блютуз-пристрою

1. Натисніть кнопку Power (Живлення), щоб увімкнути радіо. Натисніть кнопку Mode (Режим), щоб вибрати режим блютузу. Піктограма блютузу почне блимати і на дисплеї з'явиться повідомлення "Pairing" ("Парування"), показуючи, що радіоприймач доступний для виявлення.
2. Активуйте блютуз на своєму пристрої відповідно до рекомендацій інструкції, щоб спарувати його з радіоприймачем. Увійдіть до списку блютуз-пристроїв і виберіть назву радіоприймача (для деяких пристроїв більш ранньої версії, ніж BT 2.1, може знадобитися ввести пароль "0000").
3. Як тільки з'єднання буде встановлено, пролунає підтверджувальний звуковий сигнал. Піктограма блютузу припинить блимати, а поруч з ним з'явиться галочка. Ви можете просто вибрати та увімкнути відтворення будь-якої музики з вихідного пристрою. Регулятор гучності можна налаштувати на вихідному пристрої або безпосередньо на радіо.

4. Використовуйте елементи керування на пристрої із підтримкою блютузу або на радіо для відтворення/паузи та пошуку треків.

Примітка:

- Якщо під час першого підключення два блютуз-пристрої одночасно знайдуть радіоприймач, він покаже свою доступність на обох пристроях. Однак, якщо один пристрій першим з'єднається з цим приймачем, інший блютуз-пристрій не знайде його в списку.
- Якщо Ваш блютуз-пристрій тимчасово відключений від радіо, необхідно його знову підключити.
- Якщо ім'я радіоприймача відображається у списку блютуз-пристроїв, але пристрій не може підключитися до нього, видаліть радіоприймач зі списку та знову з'єднайте пристрій із радіоприймачем, виконавши кроки, що були описані вище.
- Оптимальний діапазон передачі блютуз-сигналу становить приблизно 10 метрів (33 фути) від радіоприймача, але можлива відстань до 30 метрів (100 футів).
- Якщо блютуз-з'єднання втрачено через перевищення оптимальної відстані або часу роз'єднання, перешкод або з іншої причини, може знадобитися повторне підключення Вашого пристрою до радіо.
- Фізичні перешкоди, інші бездротові пристрої або електромагнітні пристрої можуть вплинути на якість з'єднання.
- Ефективність блютуз-з'єднання може варіюватися в залежності від підключених блютуз-пристроїв. Перш ніж підключитися до радіо, перевірте функції блютузу Вашого пристрою. Не всі функції можуть підтримуватися на деяких підключених блютуз-пристроях.

Відтворення аудіофайлів у режимі блютузу

Після успішного підключення радіоприймача до вибраного блютуз-пристрою Ви можете розпочати відтворення музики за допомогою елементів керування на підключеному блютуз-пристрої.

1. Як тільки Ви увімкнете відтворення, можна відрегулювати його гучність безпосередньо з радіоприймача за допомогою кнопок гучності, а також з блютуз-пристрою.
2. Використовуйте елементи керування на своєму блютуз-пристрої для відтворення/паузи та навігації за треками. Також можна керувати відтворенням за допомогою кнопок Play/Pause (Відтворення/Пауза), Next track (Наступний трек), Previous track (Попередній трек) на радіоприймачі.

3. Натисніть і утримуйте кнопку Fast-forward (Перемотування вперед) або Rewind (Перемотування назад) для переміщення по поточному треку. Відпустіть кнопку, коли буде досягнуто бажаної точки.

Примітка:

- Деякі додатки або пристрої можуть не реагувати на усі ці елементи управління.
- Деякі мобільні телефони можуть тимчасово відключитися від радіо, коли Ви робите або отримуєте дзвінки. Деякі пристрої можуть тимчасово вимкнуті потокове передавання блютуз-звуку, коли вони отримують текстові повідомлення, електронні листи або з інших причин, не пов'язаних зі звуком. Така поведінка є функцією підключеного пристрою та не вказує на несправність радіо.

ВІДТВОРЕННЯ З ПОПЕРЕДЬОГО БЛЮТУЗ-ПРИСТРОЮ

Якщо Ваш блютуз-пристрій вже було з'єднано із радіоприймачем, він запам'ятає Ваш блютуз-пристрій та намагатиметься відновити з'єднання із тим пристроєм, який було підключено востаннє. Якщо останній пристрій недоступний, радіо стане видимим і доступним для з'єднання.

Відключення Вашого блютуз-пристрою

Натисніть та утримуйте кнопку блютуз-з'єднання протягом 2-3 сек, поки на екрані не висвітлиться повідомлення "Pairing" (Спарування) або вимкніть блютуз на своєму блютуз-пристрої, щоб припинити з'єднання.

Можна також вибрати будь який інший режим для розриву з'єднання.

СВІТЛОДІОДНА ЛАМПА/ ФУНКЦІЯ ЛІХТАРЯ

1. Послідовно натискайте кнопку Light on/off (Увімк/Вимк ліхтар), щоб вибрати світлової режим. Ця багатофункціональна світлодіодна лампа/ліхтар має 4 різних режими, з яких можна вибрати потрібний за своїм бажанням. А саме:
Лампа (охоплення на 360°)
Лампа (режим спрямованого струму)
Ліхтар (режим ліхтаря)
Ліхтар (режим стробоскопу)
2. Натисніть кнопку Light brightness (Яскравість світла), щоб відрегулювати яскравість.
3. Натисніть кнопку Color temperature (Колірна температура), щоб вибрати потрібну температуру кольору.

4. Натисніть та утримуйте кнопку Light on/off (Увімк/Вимк світло), щоб вимкнути світло.

Примітка:

У режимі спрямованого світла лише три сторони лампи світяться. При використанні ремінця лампа може бути встановлена на режим спрямованого світла, щоб не зісліплювати очі.

РІЗНІ НАЛАШТУВАННЯ

Замок блокування

Функція блокування використовується для запобігання небажаному використанню радіоприймача.

1. Натисніть і утримуйте кнопку Lock (Замок) протягом 2-3 секунд, доки на екрані не з'явиться повідомлення "Keys Locked" (Замок блокування). Усі кнопки, крім кнопки Power (Живлення), будуть заблоковані.
2. Щоб розблокувати кнопки, натисніть і утримуйте кнопку Lock (Замок) протягом 2-3 сів, доки на екрані не з'явиться повідомлення "Keys Unlocked" (Блокування знято).

Використання ремінця (Мал. 6)

Використовуючи ремінець, що входить до комплекту, ви можете повісити пристрій там, где треба (див. Спосіб установлення на малюнку 6.)

ТЕХНІЧНЕ ОБСЛУГОВУВАННЯ

⚠ ЗАСТЕРЕЖЕННЯ:

- Ніколи не використовуйте для очищення бензин, бензол, розчинник, спирт і т. ін. Це може призвести до зміни кольору, деформації або появи тріщин.
- Не мийте радіоприймач водою.

СПЕЦИФІКАЦІЇ

Модель	DMR056	MR009G
Акумулятор	14.4В & 18В	36В-макс.40В
Діапазон частот	FM: 87.50-108 МГц (0.05МГц/крок) DAB/DAB+: 174.928-239.200 МГц	
DAB/DAB+ Блок каналів	DAB (ГрупaIII) 5A-13F	
Стандартна сумісність	DAB/DAB+	
Антенa	FM/DAB: Вбудована антенa	
USB вихід	5В / 2,4А	
Динамік	2.25"	
Потужність на виході	14.4В: 2.4Вт 18В: 3Вт	36В: 3Вт
Розмір (Довж. x Шир. x Вис.)	126 x 129 x 289мм (с BL1860В)	126 x 166 x 315мм (с BL4050F)
Вага (без акумулятора)	0.98кг	0.99кг
<p>Bluetooth® (Логотипи та словесна торговельна марка Bluetooth® є зареєстрованими торговельними марками компанії Bluetooth SIG, Inc.)</p>		
Версія Bluetooth	Сертифікована 5,0	
Профілі Bluetooth	A2DP/SCMS-T/AVRCP	
Потужність передачі	Клас міцності 2	
Діапазон передачі	Оптимальний діапазон: в межах 10 м (33 фути) Максимальний діапазон: до 30 м (100 футів) (залежно від певних умов)	
Кодак блютузу	SBC, AAC	
Максимальна потужність радіочастоти	BT EDR: 3.88дБм	BT EDR: 3.90дБм
Робоча частота	2402МГц ~ 2480МГц	

ROMÂNĂ (Instrucțiuni originale)

Explicații ale vederii generale (Fig. 1)

1. Mâner pentru transport
2. Lanternă
3. Difuzor
4. Lanternă cu LED
5. Compartiment pentru baterie
6. Buton de creștere/reducere a volumului sunetului
7. Buton de Mod/Blocare
8. Buton Info/Meniu
9. Buton de alimentare
10. Buton de Selectare/Memorie
11. Buton de Presetare/Asociere Bluetooth/ Redare/Pauză
12. Buton de Acordaj în jos/Piesa anterioară/ Rapid înapoi
13. Buton de Acordaj în sus/Piesa următoare/ Rapid înainte
14. Buton pentru luminozitate
15. Buton de aprindere/stingere a luminii/Buton pentru modul lumină
16. Buton pentru temperatura de culoare
17. Buton pentru pornire/oprire a încărcării prin USB/Indicator LED pentru încărcare
18. Port de alimentare USB
19. Cataramă pentru curea

SIMBOLURI

Mai jos sunt prezentate simbolurile de pe echipament. Asigurați-vă că înțelegeți semnificația lor înainte de utilizare.



Citiți manualul de utilizare. Citiți manualul de utilizare.



Doar pentru țările UE.

Datorită prezenței componentelor periculoase în echipament, deșeurile provenite din echipamente electrice și electronice, acumulatori și baterii pot avea un impact negativ asupra mediului și sănătății umane. Nu aruncați aparatele electrice și electronice sau bateriile împreună cu deșeurile menajere! În conformitate cu Directiva europeană privind deșeurile de echipamente electrice și electronice funcționând cu acumulatori și baterii și deșeurile

de acumulatori și baterii, precum și adaptarea acestora la legislația națională, deșeurile de echipamente electrice, bateriile și acumulatorii ar trebui depozitate separat și livrate la un punct de colectare separat pentru deșeurile municipale, funcționând în conformitate cu reglementările privind protecția mediului. Acest lucru este indicat de simbolul coșului cu roți tăiat plasat pe echipament.

INSTRUCȚIUNI DE SIGURANȚĂ IMPORTANTE

⚠ ATENȚIE:

Când utilizați acest produs, trebuie respectate întotdeauna măsurile de siguranță de bază pentru a reduce riscul de incendiu, șoc electric și vătămare corporală, inclusiv următoarele:

1. Citiți acest manual de utilizare și manualul de utilizare al încărcătorului cu atenție înainte de folosire.
2. Curățați numai cu o cârpă uscată.
3. Nu instalați lângă surse de căldură, cum ar fi radiatoare, aeroterme, sobe sau alte aparate (inclusiv amplificatoare) care produc căldură.
4. Folosiți doar dispozitive atașate/accesorii recomandate de producător.
5. Un radio pe acumulator, prevăzut cu acumulator integrat sau cu cartuș de acumulator separat, poate fi încărcat doar cu încărcătorul specificat pentru acumulatorul respectiv. Un încărcător potrivit pentru un tip de acumulator poate provoca risc de incendii dacă este folosit pentru un alt tip de acumulator.
6. Folosiți radioul pe acumulator numai cu cartușele de acumulator indicate în mod specific. Utilizarea oricăror alți acumulatori poate crea un risc de incendiu.
7. Atunci când acumulatorul nu este utilizat, păstrați-l departe de alte obiecte metalice, cum ar fi: agrafe de birou, monede, chei, cuie, șuruburi sau alte obiecte metalice mici, care pot face o conexiune între bornele lui. Scurtcircuitarea bornelor acumulatorului poate provoca scântei, arsuri sau incendiu.
8. Evitați contactul corpului cu suprafețe împănate ca țevi, radiatoare, cuptoare și frigider. Există un risc crescut de electrocutare în cazul în care corpul dvs. devine parte a sistemului de împănare.
9. În condiții abuzive, lichidul poate fi evacuat din acumulator; evitați contactul. Dacă se produce

contactul în mod accidental, clătiți cu apă.

Dacă lichidul intră în contact cu ochii, cereți, de asemenea, sfatul medicului. Lichidul evacuat din acumulator poate cauza iritații sau arsuri.

10. Nu utilizați un acumulator sau un instrument deteriorat sau modificat. Bateriile deteriorate sau modificate pot prezenta comportament imprevizibil care poate duce la incendiu, explozie sau risc de rănire.
 11. Nu expuneți un acumulator sau dispozitiv la foc sau la temperaturi excesive. Expunerea la foc sau la temperaturi de peste 130°C (266°F) poate provoca explozie.
 12. Urmați toate instrucțiunile de încărcare și nu încărcăți acumulatorul sau dispozitivul în afara domeniului de temperatură specificat în instrucțiuni. Încărcarea necorespunzătoare sau la temperaturi în afara domeniului specificat poate conduce la deteriorarea bateriei și la creșterea riscului de incendiu.
 13. Nu utilizați produsul la un volum mare pentru o perioadă lungă de timp. Pentru a evita deteriorarea auzului, utilizați produsul la un nivel de volum moderat.
 14. (Doar pentru produsele cu afișaj LCD) Ecranele LCD includ lichide care pot provoca iritații și otrăviri. Dacă lichidul intră în ochi, gură sau piele, clătiți cu apă și sunați medicul.
 15. Nu expuneți produsul la ploaie sau umezeală. Apa care intră în produs va crește riscul de electrocutare.
 16. Acest produs nu este destinat utilizării de către persoane (inclusiv copii) cu capacități fizice, senzoriale sau mentale reduse sau lipsite de experiență și cunoștințe, cu excepția cazului în care au fost supravegheate sau instruite cu privire la utilizarea produsului de către o persoană responsabilă pentru siguranța lor. Copiii trebuie supravegheați pentru vă asigura că nu se joacă cu produsul. Nu depozitați produsul la îndemâna copiilor.
- conduce la risc de supraîncălzire, posibile arsuri și chiar explozie.
 4. Dacă electrolițul intră în contact cu ochii, clătiți cu apă curată și consultați imediat medicul. Aceasta poate duce la pierderea vederii.
 5. Nu scurtcircuitați acumulatorul cartuș:
 - (1) Nu atingeți bornele cu niciun material conductor.
 - (2) Evitați depozitarea acumulatorului cartuș într-un recipient cu alte obiecte metalice cum ar fi cuie, monede etc.
 - (3) Nu expuneți acumulatorul cartuș la apă sau ploaie. Un scurtcircuit al lui poate provoca o scurgere de curent, supraîncălzire, posibile arsuri și chiar defectarea.
 6. Nu depozitați dispozitivul și acumulatorul cartuș în locuri în care temperatura poate atinge sau depăși 50°C (122°F).
 7. Nu incinerăți acumulatorul cartuș chiar dacă acesta este grav deteriorat sau complet uzat. Acumulatorul cartuș poate exploda în foc.
 8. Aveți grijă să nu scăpați pe jos sau să loviți acumulatorul cartuș.
 9. Nu utilizați un acumulator deteriorat.
 10. Pentru a evita riscul, manualul despre înlocuirea bateriei trebuie citit înainte de utilizare.
 11. Bateriile litiu-ion conținute sunt supuse cerințelor legislației privind mărfurile periculoase. Pentru transporturile comerciale, de ex. de către terți, agenți de expediere, trebuie respectate cerințele speciale privind ambalarea și etichetarea. Pentru pregătirea articolului expedit, este necesară consultarea unui expert pentru materiale periculoase. Respectați, de asemenea, reglementările naționale mai detaliate. Lipiți bandă adezivă sau izolați contactele și împachetați bateria astfel încât să nu se poată mișca în ambalaj.
 12. Atunci când aruncați cartușul bateriei, scoateți-l din dispozitiv și aruncați-l într-un loc sigur. Respectați reglementările locale referitoare la aruncarea bateriei.
 13. Folosiți bateriile numai cu produsele specificate de Makita. Instalarea bateriilor la produse neconforme poate duce la incendiu, căldură excesivă, explozie sau scurgeri de electroliți. Dacă dispozitivul nu este utilizat pentru o perioadă lungă de timp, bateria trebuie să fie demontată din dispozitiv.
 14. Dacă dispozitivul nu este utilizat pentru o perioadă lungă de timp, bateria trebuie să fie demontată din dispozitiv.
 15. Nu permiteți așchiiilor, prafului sau solului să fie prezente pe bornele, în găurile și canelurile cartușului bateriei. Acestea pot conduce la performanțe slabe sau la defecțiunea dispozitivului sau a cartușului bateriei.

SALVAȚI ACESTE INSTRUCȚIUNI

REGULI DE SIGURANȚĂ SPECIFICE PENTRU ACUMULATORUL CARTUȘ

1. Înainte de a utiliza acumulatorul cartuș, citiți toate instrucțiunile și atenționările de pe (1) încărcător, (2) acumulator și (3) produsul ce folosește acumulatorul.
2. Nu dezasamblați acumulatorul cartuș.
3. În cazul în care timpul de operare a devenit excesiv de scurt, opriți imedia folosirea. Aceasta poate

16. Nu depozitați bateria la îndemâna copiilor.
17. În timpul utilizării și după utilizare, cartușul bateriei poate fi fierbinte, putând provoca arsuri.
18. Nu atingeți borna dispozitivului imediat după utilizare, deoarece ar putea fi destul de fierbinte pentru a provoca arsuri.
19. Cu excepția cazului în care dispozitivul se poate utiliza în apropierea unei linii electrice de înaltă tensiune, nu folosiți cartușul bateriei în apropierea unei linii electrice de înaltă tensiune. Acest lucru poate conduce la o funcționare defectoasă sau o defecțiune a dispozitivului sau a cartușului bateriei.

⚠ ATENȚIE:

Utilizați numai baterii originale Makita. Utilizarea bateriilor Makita neoriginale sau a bateriilor care au fost modificate poate duce la spargerea bateriilor, provocând incendii, vătămări corporale și pagube. De asemenea, va anula garanția Makita pentru dispozitivul și încărcătorul Makita.

Sfaturi pentru a menține viața acumulatorului la maxim

1. Încărcați acumulatorul cartuș înainte de a fi descărcat complet. Opriti întotdeauna funcționarea dispozitivului și încărcați acumulatorul cartuș când observați o scădere a energiei uneltei.
2. Niciodată nu reîncărcați un acumulator cartuș complet încărcat. Supraîncărcarea scurtează durata de viață a acumulatorului.
3. Încărcați acumulatorul cartuș la temperatura camerei la 10°C - 40°C (50°F - 104°F). Lăsați o acumulatorul cartuș prea cald se răcească înainte de încărcarea lui.
4. Când nu utilizați cartușul bateriei, scoateți-l din dispozitiv sau din încărcător.
5. Încărcați acumulatorul cartuș dacă nu îl utilizați pentru o perioadă lungă de timp (mai mult de șase luni).

TIMPI DE FUNCȚIONARE

* Bateriile potrivite pentru acest radio sunt prezentate în tabelul următor.

* Următorul tabel indică timpul de funcționare pentru o singură încărcare.

Model	Baterie cartuș		Capacitate acumulator	Unitatea: oră (aproximativ)		
				Radio*	Felinar (acoperire luminoasă 360°)	Lanternă (torță)
DMR056	LXT (14.4V)	BL1415N	1.5Ah	11	4.0	8.5
		BL1430B	3.0Ah	19	7.0	14
		BL1440	4.0Ah	30	11	22
		BL1460B	6.0Ah	39	15	29
	LXT (18V)	BL1815N	1.5Ah	13	4.5	9.0
		BL1820B	2.0Ah	17	6.0	12
		BL1830B	3.0Ah	24	8.5	16
		BL1840B	4.0Ah	34	12	23
		BL1850B	5.0Ah	44	16	30
		BL1860B	6.0Ah	53	19	37
MR009G	XGT (36V-40Vmax)	BL4020	2.0Ah	20	13	26
		BL4025	2.5Ah	24	16	31
		BL4040	4.0Ah	36	24	46
		BL4050F	5.0Ah	51	34	66

* LA IEȘIREA DIFUZORULUI = 100mW

⚠ ATENȚIE:

Folosiți doar acumulatori prezentați mai sus. Folosirea altor acumulatori poate cauza vătămări și/sau incendiu.

NOTĂ:

- Tabelul privind timpul de funcționare a bateriei este orientativ.
- Timpul de funcționare actual poate diferi în funcție de tipul bateriei, condițiile de încărcare sau mediul de folosire.
- Unele cartușe de baterii enumerate mai sus pot să nu fie disponibile în regiunea dvs. de reședință.

Sursa recomandată de alimentare cu conectare prin cablu

Model	Pachet de alimentare portabil
DMR056	PDC01
MR009G	PDC01 / PDC1200

- Este posibil ca pachetul (ele) de baterii cu conectare prin cablu enumerate mai sus să nu fie disponibile, în funcție de regiunea dvs. de reședință.
- Înainte de a utiliza pachetul de baterii cu conectare prin cablu, citiți instrucțiunile și marcele de avertizare de pe acesta.

INSTALAREA ȘI ALIMENTAREA CU ENERGIE

⚠️ ATENȚIE:

- Oprți întotdeauna radioul înainte de a instala sau scoate cartușul bateriei.
- Aveți grijă să nu scăpați sau să loviți radioul. Carcasa ruptă vă poate tăia degetul sau vă poate răni corpul. Radioul deteriorat poate prezenta comportament imprevizibil care poate duce la incendiu, explozie sau risc de rănire.
- Țineți ferm dispozitivul și cartușul bateriei când instalați sau îndepărtați cartușul.

IMPORTANT:

- Puterea redusă, distorsiunile, sunetul sacadat sau lumina de fundal a ecranului care clipește sunt toate semnale că bateria trebuie înlocuită.
- Cartușul acumulatorului nu este inclus ca accesoriu standard.

Instalarea sau scoaterea acumulatorului (Fig. 2-3)

- Pentru a instala acumulatorul cartuș, aliniați limba de pe cartuș cu canelura din carcasă și glisați-l înăuntru. Întotdeauna introduceți-l până la capăt până când se blochează în loc cu un mic clic.
- Dacă puteți vedea indicatorul roșu din partea superioară a butonului, acesta nu este blocate complet. Introduceți-l complet, până când indicatorul roșu nu mai este vizibil. În caz contrar, acesta poate cădea accidental din radio, provocând rănirea dumneavoastră sau a persoanelor din jur.
- Nu forțați introducerea cartușului de acumulator. Dacă acesta nu glisează ușor, înseamnă că a fost introdus incorect.
- Pentru a scoate cartușul acumulatorului, glisați-l din radio în timp ce glisați butonul din partea frontală a cartușului.

Indicator pentru capacitatea rămasă a acumulatorului (Fig. 4-5)

➤ 1. Lumini indicatoare 2. Buton de verificare

Apăsați butonul de verificare de pe acumulatorul cartuș pentru a indica capacitatea rămasă a acumulatorului. Luminile indicatoare se aprind pentru câteva secunde.

• Bateria cartuș XGT/LXT

Indicator sau lumini			Capacitate rămasă
Pornit	Oprit	Intermitent	
■ ■ ■ ■			75% ~ 100%
■ ■ ■ □			50% ~ 75%
■ ■ □ □			25% ~ 50%
■ □ □ □			0% ~ 25%
◻ ◻ ◻ ◻	◻ ◻ ◻ ◻		Încarcă acumulatorul
■ ■ ◻ ◻	◻ ◻	◻ ◻	Acumulatorul funcționează incorect
◻ ◻ ■ ■			

NOTĂ:

- În funcție de condițiile de utilizare și temperatura mediului ambiant, indicatorul poate diferi ușor de capacitatea reală.
- Prima lampă indicatoare (în extrema stânga) va clipi când funcționează sistemul de protecție a bateriei.

Încărcare prin portul de alimentare USB

NOTĂ:

- Conectați numai dispozitivele care sunt compatibile cu sursa de alimentare 5V, current continuu, 2,4A la portul de alimentare USB. În caz contrar, poate cauza funcționarea defectuoasă a produsului.
- Conectați cablul USB (nu este inclus) la portul de alimentare USB al produsului. Apoi conectați celălalt capăt al cablului la dispozitiv.
- Pentru a începe încărcarea, apăsați butonul pentru pornire/oprire a încărcării prin USB pentru a activa funcția de încărcare. Butonul pentru pornire/oprire a încărcării USB va lumina în verde.
- Când bateria este scăzută, lumina de fundal a ecranului va clipi atâta timp cât funcția de încărcare este oprită.
- Dacă funcția de încărcare este pornită fără încărcare, butonul pentru pornire/oprire a încărcării prin USB va clipi în verde, iar funcția de încărcare va fi dezactivată automat după 30 de minute.

- Pentru a opri încărcarea, apăsați butonul pornire/oprire a încărcării prin USB pentru a dezactiva funcția de încărcare.
- Volumul maxim al difuzorului de ieșire va scădea la încărcarea prin USB.

IMPORTANT:

- Înainte de conectarea dispozitivului USB la portul USB, realizați întotdeauna o copie de siguranță a datelor dumneavoastră de pe dispozitivul USB. În caz contrar, datele se pot pierde fără posibilitate de recuperare.
- Este posibil ca radioul să nu alimenteze cu energie electrică unele dispozitive USB.
- Când nu utilizați dispozitivul sau după încărcare, scoateți cablul USB și închideți capacul.
- Nu conectați această mufă USB în portul USB al PC-ului dumneavoastră, deoarece este foarte posibil să producă defectarea aparatului.

ASCULTAREA RADIOULUI DAB

Acordarea posturilor DAB

Pentru a acorda posturi de radio DAB, urmați pașii următori:

1. Porniți radioul folosind butonul de pornire.
2. Selectați modul radio DAB apăsând în mod repetat butonul Mod.
3. Dacă este prima dată când este utilizat modul radio DAB, radioul va efectua automat o scanare completă pentru a găsi toate posturile radio DAB disponibile. În timpul procesului de scanare, pe măsură ce sunt detectate posturi noi, contorul de posturi va crește și stațiile vor fi adăugate la lista care este stocată în radio. Graficul cu bare indică progresul scanării.
4. Când scanarea este finalizată, radioul va afișa toate posturile care au fost găsite. Utilizați butonul de Acordaj în jos sau Acordaj în sus pentru a parcurge lista de posturi și apăsați butonul de Selectare pentru a acorda un post.

NOTĂ:

Pentru modul radio DAB, dacă recepția radioului nu este bună, poate fi necesar să mutați radioul într-o poziție care să-i ofere o recepție mai bună.

Meniul radioului DAB

Puteți deschide meniul radioului DAB apăsând lung butonul Info/Meniu în timp ce radioul este în modul radio DAB. Utilizați butonul de Acordaj în jos sau Acordaj în sus pentru a selecta una dintre opțiuni, apoi apăsați butonul Selectare pentru a confirma alegerea. Setările implicite și recomandate ale radioului sunt indicate cu un asterisc.

Meniul radio DAB oferă următoarele opțiuni:

- **[Full Scan/Scanare completă]:** Selectați această opțiune pentru a efectua o scanare completă și pentru a stoca toate posturile de radio DAB care au fost găsite în lista de posturi.
- **[Manual tune/Acordare manuală]:** Selectați această opțiune pentru a acorda manual un canal/o frecvență DAB.
- **[DRC]:** Controlul intervalului dinamic (DRC, Dynamic Range Control) poate face sunetele silențioase mai ușor de auzit atunci când radioul este utilizat într-un mediu zgomotos, reducând intervalul dinamic al semnalului audio. Selectați această opțiune și apoi utilizați butonul de Acordaj în jos sau Acordaj în sus pentru a evidenția setarea DRC necesară:
 - [1]:** Compresie maximă aplicată.
 - [1/2]:** Compresie medie aplicată.
 - [0]:** Nu s-a aplicat compresia.
 Apăsați butonul Selectare pentru a confirma setarea.
- **[Station order/Ordinea stațiilor]:** Selectați această opțiune și apoi **[Alphanumeric/Alfanumeric]** pentru a sorta lista de posturi alfanumeric sau selectați **[Ensemble/Ansamblu]** pentru a sorta lista de posturi după multiplexul DAB sau selectați **[Valid]** pentru a afișa numai acele posturi pentru care poate fi găsit un semnal.
- **[System/Sistem]:** Selectați această opțiune pentru a accesa setările meniului sistemului și a configura radioul (consultați capitolul „Utilizarea meniului sistemului” pentru detalii).
- **[Back/Înapoi]:** Selectați această opțiune pentru a reveni cu un pas înapoi în meniurile radioului sau pentru a reveni la ecranul anterior.

Afișarea informațiilor DAB pe ecran

Când ascultați o emisiune radio DAB, apăsați în mod repetat butonul Info/Meniu pentru a parcurge următoarele informații de pe ecranul radioului:

- Segmentul de etichetă dinamică (text derulant)
- Tipul programului
- Numele multiplexului
- Frecvența și canalul
- Eroarea de semnal/Intensitatea
- Rata de biți/Tipul audio
- Data

ASCULTAREA RADIOULUI FM

Acordarea posturilor FM

Pentru a acorda posturi de radio FM, urmați pașii următori:

1. Porniți radioul folosind butonul de pornire.
2. Selectați modul radio FM apăsând în mod repetat butonul Mod.
3. Apăsați și mențineți apăsat butonul de Acordaj în jos sau Acordaj în sus pentru a acorda automat un post FM cu o frecvență mai mică sau, respectiv, mai mare. Radioul dvs. va opri scanarea când va găsi o stație cu putere suficientă. Ecranul va afișa frecvența semnalului care a fost găsit. Dacă informațiile RDS sunt disponibile, după câteva secunde, ecranul va afișa numele postului de radio.
4. Apăsați butonul de Acordaj în jos sau Acordaj în sus pentru a regla fin frecvența cu pași de 0,05MHz, dacă este necesar.
5. Repetați pașii 3 și 4 pentru a acorda alte posturi de radio.

NOTĂ:

Pentru modul radio FM, dacă recepția radioului nu este bună, poate fi necesar să mutați radioul într-o poziție care să-i ofere o recepție mai bună.

Meniul radioului FM

Puteți deschide meniul radioului FM apăsând lung butonul Info/Meniu în timp ce radioul este în modul radio FM. Utilizați butonul de Acordaj în jos sau Acordaj în sus pentru a selecta una dintre opțiuni, apoi apăsați butonul Selectare pentru a confirma alegerea.

Setările implicite și recomandate ale radioului sunt indicate cu un asterisc.

Meniul radio FM oferă următoarele opțiuni:

- **[Scan Zone/Zonă de scanare]:** Selectați această opțiune pentru a configura dacă radioul ar trebui să caute doar semnale puternice („Local”) sau toate semnalele („La distanță”) atunci când utilizați funcția de acordare automată.
- **[System/Sistem]:** Selectați această opțiune pentru a accesa setările meniului sistemului și a configura radioul (consultați capitolul „Utilizarea meniului sistemului” pentru detalii).
- **[Back/Înapoi]:** Selectați această opțiune pentru a reveni cu un pas înapoi în meniurile radioului sau pentru a reveni la ecranul anterior.

Afișarea informațiilor FM pe ecran

Când ascultați un post de radio FM care transmite și date RDS, apăsați în mod repetat butonul Info/Meniu pentru a parcurge următoarele informații de pe ecranul radioului:

- Textul radio
- Tipul programului
- Frecvența
- Modul audio
- Data

Dacă nu sunt disponibile informații RDS, radioul nu va

putea afișa mesajul text și tipul de programului.

Presetarea posturilor în modurile DAB și FM

Există 9 presetări de memorie pentru fiecare radio DAB și FM. Ele sunt utilizate în același mod pentru fiecare mod de funcționare.

1. Porniți radioul, apoi selectați modul radio DAB sau FM și acordați postul de radio dorit așa cum este descris anterior.
2. Apăsați și mențineți apăsat butonul de Selectare/Memorie. Ecranul va afișa meniul „Salvare la presetare” (“Save to Preset”).
3. Apăsați butonul de Acordaj în jos sau Acordaj în sus pentru a selecta numărul presetării dorite. Apoi apăsați butonul Selectare pentru a memora postul presetat. Pe ecran va fi afișat „Salvat”, indicând că postul este memorat sub numărul presetat selectat. Dacă un alt post a fost deja memorat sub numărul presetat ales, acel post va fi suprascris. Repetați această procedură după cum este necesar pentru restul presetărilor.

Rechemarea unei presetări în modurile DAB și FM

1. Porniți radioul și apoi selectați modul radio DAB sau FM folosind butonul Mod.
2. Apăsați butonul de Presetare pentru a afișa meniul „Rechemarea unei presetări” (“Preset Recall”).
3. Selectați un număr presetat utilizând butonul de Acordaj în jos sau Acordaj în sus și apoi apăsați butonul Selectare pentru a confirma alegerea. Radioul se va acorda acum la presetarea selectată. Dacă butonul Selectare sau orice alt buton nu este apăsat, radioul se va acorda tot la presetarea selectată după două secunde. Numărul presetat ales este afișat în zona de sus a ecranului radioului.

Utilizarea meniului sistemului

Meniul sistemului (System) poate fi folosit pentru a configura radioul. Urmăți pașii următori pentru a accesa setările sistemului:

1. Porniți radioul folosind butonul de pornire.
2. Apăsați și mențineți apăsat butonul Info/Meniu pentru a deschide meniul pentru modul curent.
3. Folosiți butonul de Acordaj în jos sau Acordaj în sus pentru a selecta **[System/Sistem]** și apăsați butonul Selectare pentru a deschide meniul. Meniul sistemului oferă următoarele opțiuni: Utilizați butonul de Acordaj în jos sau Acordaj în sus pentru a selecta una dintre opțiuni, apoi apăsați butonul Selectare pentru a confirma alegerea. Setările implicite și recomandate ale radioului sunt indicate cu un asterisc.

- **[Time/Date/Oră/Data]:** Selectați această opțiune pentru a seta sursa pentru actualizarea automată a orei și datei și pentru a seta formatul orei. Opțiunea ulterioară **[Auto update/Actualizare automată]** vă permite să selectați o sursă pentru actualizarea automată a orei și datei, iar **[Set format/Setare format]** vă permite să selectați formatul cu 12 sau 24 de ore. Dacă este ales formatul de ceas cu 12 ore, radioul va afișa un ceas cu 12 ore cu indicatorul AM sau PM.
- **[Language/Limbă]:** Selectați această opțiune pentru a configura limba în care sunt afișate meniurile radioului.
- **[Radio Reset/Resettare radio]:** Selectați această opțiune pentru a reseta radioul la setările implicite din fabrică. După confirmare, toate setările utilizatorului și posturile presetate vor fi șterse.
- **[SW Upgrade/Actualizare software]:** În viitor, pot fi disponibile actualizări de software pentru radioul dvs. Pe măsură ce actualizările de software devin disponibile, software-ul și informațiile despre cum să vă actualizați radioul pot fi găsite pe site-ul web Makita. Selectați această opțiune pentru a efectua o actualizare a software-ului.
- **[SW Version/Versiune software]:** Selectați această opțiune pentru a vizualiza versiunea software a radioului. Pentru a ieși din afișajul software, apăsați butonul Info/Meniu.
- **[Back/Înapoi]:** Selectați această opțiune pentru a reveni cu un pas înapoi în meniurile radioului sau pentru a reveni la ecranul anterior.

ASCULTAREA MUZICII PRIN TRANSMISIE PRIN BLUETOOTH

Trebuie să asociați dispozitivul Bluetooth cu radioul înainte de a vă putea conecta automat pentru a reda/transmite prin Bluetooth muzică prin radio. Asocierea creează o "legătură", astfel încât două dispozitive se pot recunoaște reciproc.

Notă:

- Pentru a avea o calitate mai bună a sunetului, vă recomandăm să setați volumul la mai mult de două treimi de pe dispozitivul Bluetooth și apoi să reglați volumul la radio, după cum este necesar.
- Radioul poate memora până la 8 seturi de dispozitive asociate. Atunci când memoria depășește acest număr, va scrie peste cea mai veche asociere.

Asocierea dispozitivului Bluetooth pentru prima dată

1. Apăsați butonul de pornire pentru a porni radioul.

Apăsați butonul Mod pentru a selecta modul Bluetooth. Pictograma de stare Bluetooth clipește și pe ecran apare „Asociere” pentru a arăta că radioul poate fi descoperit.

2. Activați Bluetooth-ul pe dispozitiv conform manualului de utilizare al dispozitivului pentru a vă conecta la radio. Găsiți lista de dispozitive Bluetooth și selectați dispozitivul cu numele radioului dvs. (La unele telefoane mobile care sunt echipate cu versiuni anterioare Bluetooth BT 2.1, poate fi necesar să introduceți codul de acces „0000”).
3. Odată conectat, va exista un sunet de confirmare. Pictograma Bluetooth va înceta să clipească și va afișa o bifă lângă ea. Pur și simplu puteți selecta și reda orice muzică de pe dispozitivul sursă. Controlul volumului poate fi reglat de pe dispozitivul sursă sau direct de la radio.
4. Utilizați comenzile de pe dispozitivul cu Bluetooth activat sau de pe radio pentru a reda/opri și naviga printre piese.

Notă:

- Dacă 2 dispozitive Bluetooth, asociate pentru prima dată, caută radioul în același timp, acesta va afișa disponibilitatea pe ambele dispozitive. Cu toate acestea, dacă un dispozitiv se conectează mai întâi la această unitate, atunci celălalt dispozitiv Bluetooth nu îl va găsi pe listă.
- Dacă dispozitivul Bluetooth este deconectat temporar de la radio, atunci trebuie să reconectați manual dispozitivul din nou la radio.
- Dacă numele radioului dvs. apare în lista de dispozitive Bluetooth, dar dispozitivul dvs. nu se poate conecta la acesta, vă rugăm să ștergeți elementul din listă și să asociați din nou dispozitivul cu radioul, urmând pașii descriși anterior.
- Raza optimă de transmisie Bluetooth este de aproximativ 10 metri (33 de picioare) în linie dreaptă fără obstacole până la radio, dar este posibilă o distanță de până la 30 de metri (100 de picioare).
- Dacă se pierde conexiunea Bluetooth datorită depășirii timpului de separare, depășirii distanței optime, obstacolelor sau în alt mod, reconectarea dispozitivul la radio poate fi necesară.
- Obstacolele fizice, alte dispozitive fără fir sau dispozitive electromagnetice pot afecta calitatea conexiunii.
- Performanța conexiunii Bluetooth poate varia în funcție de dispozitivele Bluetooth conectate. Consultați capabilitățile Bluetooth ale dispozitivului dvs. înainte de a vă conecta la radio. Este posibil ca nu toate funcțiile să fie acceptate pe unele dispozitive Bluetooth asociate.

Redarea fișierelor audio în modul Bluetooth

După ce ați conectat cu succes radioul la dispozitivul Bluetooth ales, puteți începe să redați muzică folosind comenzile de pe dispozitivul Bluetooth conectat.

1. Odată ce redarea a început, volumul poate fi reglat atât pe radio, cu ajutorul butoanelor de volum, cât și pe dispozitivul Bluetooth, folosind controlul volumului dispozitivului.
2. Utilizați comenzile de pe dispozitivul dvs. Bluetooth pentru a reda/opri și a naviga printre melodii. Alternativ, controlați redarea folosind butoanele Redare/Pază, Piesa următoare, Piesa anterioară, de pe radioul dvs.
3. Apăsăți și mențineți apăsat butonul pentru derulare rapidă înainte sau înapoi pentru a vă deplasa prin melodia curentă. Eliberați butonul când ați ajuns la momentul dorit.

Notă:

- Este posibil ca unele aplicații sau dispozitive de redare să nu răspundă la toate aceste comenzi.
- Unele telefoane mobile se pot deconecta temporar de la radio când efectuați sau primiți apeluri. Unele dispozitive pot întrerupe temporar streaming-ul audio Bluetooth atunci când primesc mesaje text, e-mailuri sau din alte motive care nu au legătură cu streaming-ul audio. Acest comportament este o funcție a dispozitivului conectat și nu indică o defecțiune la radio.

Redarea unui dispozitiv sursă Bluetooth asociat anterior

Dacă dispozitivul Bluetooth a fost deja asociat anterior cu radioul, unitatea va memora dispozitivul Bluetooth și va încerca să se reconecteze la un dispozitiv din memorie la care a fost conectat ultima dată. Dacă ultimul dispozitiv conectat nu este disponibil, radioul va fi detectabil.

Deconectarea dispozitivului Bluetooth

Apăsăți și mențineți apăsat butonul de asociere Bluetooth timp de 2-3 secunde până când pe ecran apare „Asociere” (“Pairing”) sau dezactivați Bluetooth-ul pe dispozitivul dvs. Bluetooth pentru a dezactiva conexiunea.

De asemenea, puteți apăsa butonul Mod pentru a selecta orice alt mod cu excepția modului Bluetooth, pentru a dezactiva conexiunea.

FUNCȚIA FELINAR CU LED/LANTERNĂ

1. Apăsăți butonul de aprindere/stingere a luminii în

mod repetat pentru a selecta diferite moduri ale luminii. Acest felinar cu LED/lanternă multifuncțională are 4 moduri diferite, și puteți selecta modul de funcționare potrivit pentru fiecare aplicație.

Cele 4 moduri de iluminare sunt următoarele:

Felinar (acoperire luminoasă 360°)

Felinar (mod de transport lateral)

Lanternă (mod torță)

Lanternă (mod stroboscopic)

2. Apăsăți butonul pentru luminozitate pentru a regla luminozitatea potrivită.
3. Apăsăți butonul pentru temperatură de culoare pentru a selecta diferite temperaturi de culoare.
4. Apăsăți și mențineți apăsat butonul de aprindere/stingere a luminii pentru a stinge lumina.

Notă:

În modul de transport lateral, sunt aprinse doar trei laturi ale felinarului. Când utilizați cureaua, felinarul poate fi poziționat în modul de transport lateral pentru a preveni ca lumina să orbească ochii utilizatorului.

SETĂRI DIVERSE

Blocarea tastelor

Funcția de blocare a tastelor este utilizată pentru a preveni folosirea neintenționată a radioului.

1. Apăsăți și mențineți apăsat butonul Blocare timp de 2-3 secunde până când pe ecran apare „Taste blocate” (“Keys Locked”). Toate butoanele, cu excepția butonului de pornire, vor fi dezactivate.
2. Pentru a elimina blocarea, apăsăți și mențineți apăsat butonul de blocare timp de 2-3 secunde până când pe afișaj apare „Taste deblocate” (“Keys Unlocked”).

Folosirea curelei (Fig. 6)

Folosind cureaua furnizată, puteți agăța produsul în diferite moduri ori de câte ori este nevoie. (Consultați metoda de instalare din Figura 6.)

ÎNTREȚINERE

⚠ ATENȚIE:

- Nu utilizați niciodată benzină, diluant, alcool sau altele substanțe asemănătoare. Pot conduce la decolorare, deformare sau fisuri.
- Nu spălați radioul cu apă.

SPECIFICAȚII

Model	DMR056	MR009G
Acumulator	14.4V & 18V	36V - 40Vmax
Domeniu de frecvență	FM: 87.50-108MHz (0.05MHz/pas) DAB/DAB+: 174.928-239.200 MHz	
Bloc de canale DAB/DAB+	DAB (Band III) 5A-13F	
Standard de compatibilitate	DAB/DAB+	
Sistem de antenă	FM/DAB: Antenă încorporată	
Ieșire USB	5V / 2,4A	
Difuzor	2.25 inch	
Puterea la ieșire	14.4V: 2.4W 18V: 3W	36V: 3W
Dimensiuni (Lungime x lățime x înălțime)	126 x 129 x 289mm (cu BL1860B)	126 x 166 x 315mm (cu BL4050F)
Greutate (fără acumulator)	0.98KG	0.99KG
Bluetooth® (Denumirea Bluetooth® și sigla sunt mărci comerciale înregistrate deținute de Bluetooth SIG, Inc.)		
Versiune Bluetooth	Certificat 5.0	
Profiluri Bluetooth	A2DP/SCMS-T/AVRCP	
Putere de transmisie	Putere Clasa 2	
Interval de transmisie	Interval optim: până la 10 metri (33 de picioare) Interval maxim: până la 30 de metri (100 de picioare) (Poate varia în funcție de diverse condiții.)	
Codec Bluetooth	SBC, AAC	
Putere maximă de radio frecvență	BT EDR: 3.88dBm	BT EDR: 3.90dBm
Frecvența de operare	2402MHz ~ 2480MHz	

DEUTSCH (Originalanweisungen)

Übersicht des Geräts (Abb. 1)

1. Tragegriff
2. Taschenlampe
3. Lautsprecher
4. LED- Lampe
5. Batteriefach
6. Lautstärke + und -
7. Modus/Sperren
8. Info/Menü
9. Betriebstaste
10. Auswahl/Speichern
11. Speicher/Bluetooth-Kopplung/Play/Pause
12. Tuning -/Vorheriger Titel/Zurückspulen
13. Tuning +/Nächster Titel/Vorspulen
14. Beleuchtungshelligkeit
15. Beleuchtung ein/aus/Beleuchtungsmodus-Taste
16. Farbtemperatur
17. USB-Ladevorgang ein/aus/LED-Ladeanzeige
18. USB-Port
19. Riemenschnalle

SYMBOLE

Nachfolgend werden die Symbole für dieses Gerät erläutert. Verinnerlichen Sie die Bedeutung aller Symbole vor dem Gebrauch.



Lesen Sie die Bedienungsanleitung gut durch.



Nur für EU-Länder.

Aufgrund schädlicher Substanzen im Gerät können elektrische und elektronische Altgeräte, Akkus und Batterien negative Auswirkungen auf die Umwelt und die Gesundheit haben. Entsorgen Sie elektrische und elektronische Geräte oder Batterien nicht über den normalen Hausmüll! Elektrische und elektronische Altgeräte sowie Akkus und Batterien sind gemäß der Richtlinie über elektrische und elektronische Altgeräte, Akkus und Batterien sowie gemäß national geltenden Gesetzen zu trennen und an einer entsprechenden Sammelstelle für das ordnungsgemäße und umweltgerechte Recycling abzugeben. Das Symbol der durchgekreuzten Mülltonne auf dem Gerät weist auf

diese Vorschrift hin.

WICHTIGE SICHERHEITSHINWEISE

⚠️ **WARNUNG:**

Bei der Verwendung dieses Produkts sind die nachfolgenden grundlegenden Sicherheitsvorkehrungen zu beachten, um die Gefahr von Feuer, Stromschlägen und Verletzungen zu vermeiden:

1. Lesen Sie diese Bedienungsanleitung und die Anleitungen des Ladegeräts vor dem Gebrauch sorgfältig durch.
2. Nur mit einem trockenen Lappen reinigen.
3. Stellen Sie das Gerät nicht in der Nähe von Hitzequellen, wie z. B. Heizungen, Herden oder anderen Geräten die Hitze produzieren (z. B. Verstärker) auf.
4. Verwenden Sie lediglich vom Hersteller angegebenes Zubehör.
5. Ein akkubetriebenes Radio mit eingebauten Akkus oder einem herausnehmbaren Akkupack darf nur mit dem angegebenen Ladegerät geladen werden. Ein für einen bestimmten Akkutyp vorgesehenes Ladegerät kann Feuer verursachen, wenn es für andere Akkus verwendet wird.
6. Ein akkubetriebenes Radio darf nur mit den dafür speziell vorgesehenen Akkupacks verwendet werden. Bei Verwendung anderer Akku besteht Brandgefahr.
7. Halten Sie den Akku während des Nichtgebrauchs von anderen Metallgegenständen fern: Büroklammern, Münzen, Schlüssel, Nägel oder andere kleine Metallgegenstände, die eine Verbindung zwischen den Klemmen herstellen können. Ein Kurzschluss der Pole kann Funken, Verbrennungen oder Feuer verursachen.
8. Vermeiden Sie den Körperkontakt mit geerdeten Oberflächen wie Rohre, Heizkörper, Herde und Kühlschränke. Es besteht erhöhte Stromschlaggefahr, falls Ihr Körper geerdet wird.
9. Bei Missbrauch des Geräts kann Flüssigkeit aus der Batterie austreten; Kontakt vermeiden. Bei versehentlichem Kontakt mit Wasser abspülen. Falls Batterieflüssigkeit in die Augen gelangt, suchen Sie einen Arzt auf. Batterieflüssigkeit kann Reizungen und Verbrennungen verursachen.
10. Verwenden Sie Akkus oder Werkzeuge nicht, falls diese beschädigt sind. Mit beschädigten oder modifizierten Batterien können unvorhergesehene Situationen auftreten, die wiederum Explosionen oder Verletzungen verursachen könnten.
11. Schützen Sie Akkus und Instrumente vor Feuer bzw. übermäßigen Temperaturen. Temperaturen über 130°C (266°F) können Explosionen verursachen.

12. Befolgen Sie alle Anleitungen zum Aufladen; laden Sie den Akku oder das Instrument nicht außerhalb des vorgegebenen Temperaturbereichs auf. Falls Sie den Akku unsachgemäß oder außerhalb der richtigen Temperatur aufladen, besteht erhöhte Brandgefahr.
 13. Verwenden Sie das Produkt nicht über längere Zeiträume mit hoher Lautstärke. Wählen Sie eine moderate Lautstärkeeinstellung, um Gehörschäden zu vermeiden.
 14. (Nur für Produkte mit LCD) LCD-Bildschirme enthalten Flüssigkeit, die Hautreizungen und Vergiftung verursachen kann. Falls die Flüssigkeit in Augen, Mund oder auf die Haut gelangt, spülen Sie die betroffenen Stellen mit Wasser ab und wenden Sie sich an einen Arzt.
 15. Schützen Sie das Produkt vor Regen oder Feuchtigkeit. Eindringendes Wasser kann die Gefahr von Stromschlägen erhöhen.
 16. Dieses Produkt ist nicht geeignet für Personen (einschließlich Kinder) mit eingeschränkten körperlichen, sensorischen oder geistigen Fähigkeiten, oder ohne Erfahrung und Wissen, es sei denn sie werden von einer für ihre Sicherheit zuständigen Person beaufsichtigt oder angeleitet. Kinder müssen beaufsichtigt werden, damit sie nicht mit dem Produkt spielen. Bewahren Sie das Produkt außer Reichweite von Kindern auf.
- Metallgegenständen wie Nägeln, Münzen usw. auf.
 - (3) Schützen Sie das Batteriegehäuse vor Wasser und Regen. Der Kurzschluss der Batterie kann einen großen Stromfluss, Überhitzung, Verbrennungen oder sogar einen Ausfall des Geräts verursachen.
 6. Werkzeug und Akkublock dürfen nicht an Orten unbewahrt werden, an denen Temperaturen von 50°C oder darüber erreicht werden können.
 7. Verbrennen Sie das Batteriegehäuse nicht, auch wenn dieses extrem beschädigt oder vollständig abgenutzt ist. Das Gehäuse könnte in einem Feuer explodieren.
 8. Batterie nicht fallenlassen und vor Aufprall schützen.
 9. Verwenden Sie die Batterie nicht, falls diese beschädigt ist.
 10. Um Gefahren zu vermeiden, lesen Sie vor dem Gebrauch die Bedienungsanleitung des Akkus durch.
 11. Die enthaltenen Lithium-Ion-Batterien unterliegen den Vorschriften des Gefahrgutrechts. Während des Transports, z.B. durch Dritte oder Spediteure, sind spezielle Anforderungen auf der Verpackung und den Etiketten zu beachten.
Vor dem Versand des Produkts muss ein Experte für Gefahrstoffe konsultiert werden. Beachten Sie außerdem national geltende Vorschriften.
Kleben Sie freilegende Kontakte ab und verpacken Sie die Batterie so, dass sie nicht in der Verpackung herumrutscht.

DIESE ANLEITUNGEN GUT AUFBEWAHREN

SPEZIELLE SICHERHEITSHINWEISE FÜR DAS BATTERIEGEHÄUSE

1. Lesen Sie vor dem Gebrauch des Batteriegehäuses alle Anleitungen und Warnhinweise auf dem Ladegerät (1), der Batterie (2) und dem Produkt (3) durch.
2. Das Batteriegehäuse nicht auseinanderbauen.
3. Falls die Betriebsdauer deutlich nachlässt, beenden Sie umgehend den Gebrauch. Anderenfalls besteht die Gefahr von Überhitzung, Verbrennungen oder sogar Explosionen.
4. Falls Elektrolyt in Ihre Augen gelangt, spülen Sie diese mit klarem Wasser aus und suchen Sie umgehend einen Arzt auf. Anderenfalls besteht die Gefahr, dass Sie Ihr Sehvermögen verlieren.
5. Batteriegehäuse nicht kurzschließen:
 - (1) Lassen Sie die Klemmen nicht mit leitenden Materialien in Kontakt kommen.
 - (2) Bewahren Sie das Batteriegehäuse nicht in einem Behälter mit anderen
12. Zum Entsorgen der Batteriebox entfernen Sie diese aus dem Gerät und entsorgen Sie sie dann an einem sicheren Ort. Beachten Sie alle örtlich geltenden Vorschriften zum Entsorgen von Batterien.
13. Verwenden Sie die Batterien nur mit den von Makita vorgegebenen Produkten. Falls Sie die Batterien in nicht kompatiblen Produkten installieren, können Feuer, Überhitzung und Explosion verursacht werden oder Batterieflüssigkeit austreten. Während längeren Zeiten des Nichtgebrauchs ist die Batterie aus dem Gerät zu entfernen.
14. Während längeren Zeiten des Nichtgebrauchs ist die Batterie aus dem Gerät zu entfernen.
15. Achten Sie darauf, dass weder Späne noch Staub oder Öl die Anschlussklemmen, Öffnungen oder Rillen der Batterie verschmutzen. Anderenfalls könnten die Leistung des Geräts beeinträchtigt oder Fehlfunktionen am Gerät oder der Batteriealterung verursacht werden.
16. Die Batterie gehört nicht in Kinderhände.
17. Während oder nach dem Betrieb kann die Batterie sehr heiß sein, wodurch Verbrennungen oder Kälteverbrennungen verursacht werden können.

18. Berühren Sie die Anschlussklemme des Geräts nicht unmittelbar nach dem Betrieb, da diese heiß ist und Verbrennungen verursachen kann.
19. Sofern das Gerät nicht für die Verwendung in der Nähe von Hochspannungsleitungen geeignet ist, darf die Batterie nicht in der Nähe solcher Leitungen verwendet werden. Anderenfalls könnten das Gerät oder die Batterie ausfallen oder kaputtgehen.

⚠ VORSICHT:

Verwenden Sie nur echte Makita Batterien. Unechte Makita Batterien oder modifizierte Batterien können zum Zerplatzen der Batterie führen und dadurch Feuer, Verletzungen und Schäden verursachen. In solch einem Fall wird außerdem die Makita Garantie für Makita Instrumente und Ladegeräte nichtig.

Tipps für eine maximale Nutzungsdauer der Batterie

1. Laden Sie die Batterie auf, bevor diese vollständig entladen ist. Beenden Sie den Betrieb und laden Sie die Batterie auf, wenn die Leistung des Geräts nachlässt.
2. Laden Sie eine vollständig geladene Batterie nicht weiter auf. Überladung verkürzt die Lebensdauer.
3. Laden Sie die Batterie bei einer Umgebungstemperatur von 10°C - 40°C (50°F - 104°F) auf. Lassen Sie ein heißes Batteriegehäuse vor dem Aufladen abkühlen.
4. Entnehmen Sie die Batterie während des Nichtgebrauchs aus dem Gerät bzw. Ladegerät.
5. Laden Sie die Batterie, falls Sie das Gerät längere Zeit (länger als 6 Monate) nicht verwenden werden.

BETRIEBSDAUER

- * In der nachfolgenden Tabelle sind die für das Gerät geeigneten Batterien aufgelistet.
 * Die nachfolgende Tabelle ist eine Übersicht mit der jeweiligen Betriebsdauer pro Batterieladung.

Modell	Batterie		Akkuladung	Einheit: Stunden (Ca.)		
				Radio*	Lampe (360° Ausleuchtung)	Taschenlampe (Stetige Beleuchtung)
DMR056	LXT (14.4V)	BL1415N	1.5Ah	11	4.0	8.5
		BL1430B	3.0Ah	19	7.0	14
		BL1440	4.0Ah	30	11	22
		BL1460B	6.0Ah	39	15	29
	LXT (18V)	BL1815N	1.5Ah	13	4.5	9.0
		BL1820B	2.0Ah	17	6.0	12
		BL1830B	3.0Ah	24	8.5	16
		BL1840B	4.0Ah	34	12	23
		BL1850B	5.0Ah	44	16	30
		BL1860B	6.0Ah	53	19	37
MR009G	XGT (36V-40Vmax)	BL4020	2.0Ah	20	13	26
		BL4025	2.5Ah	24	16	31
		BL4040	4.0Ah	36	24	46
		BL4050F	5.0Ah	51	34	66

* Bei einer LAUTSPRECHERAUSGABE von 100mW

⚠ WARNUNG:

Verwenden Sie nur die oben aufgeführten Batteriekarten. Die Verwendung anderer Batteriekarten kann Verletzungen und/oder Feuer verursachen.

HINWEIS:

- Die Nutzungsdauern in der obigen Tabelle sind nur Richtwerte.
- Die tatsächliche Nutzungsdauer kann je nach Batterie-Typ, Ladebedingungen bzw. Gebrauchsumgebung variieren.
- Je nach Ihrem Standort sind ggf. einige der oben genannten Batterien nicht für Sie verfügbar.

Empfohlene verkabelte Batterien

Modell	Tragbare Batterie
DMR056	PDC01
MR009G	PDC01 / PDC1200

- Die oben aufgelistete (n) verkabelte (n) Batterie (n) ist/sind nicht in allen Regionen verfügbar.
- Lesen Sie vor der Verwendung der verkabelten Batterie die Anleitung und alle Hinweise auf der Batterie durch.

INSTALLATION UND STROMVERSORGUNG

⚠ VORSICHT:

- Schalten Sie das Radio immer aus, bevor Sie die Batteriehalterung installieren oder entfernen.
- Lassen Sie das Radio nicht herunterfallen und schützen Sie es vor Aufprällen. Ein kaputtes Gehäuse könnte Verletzungen an Fingern und Körper verursachen. Ein beschädigtes Radio kann unvorhersehbar reagieren und als Folge Feuer, Explosionen oder Verletzungen verursachen.
- Halten Sie das Gerät und die Batterie beim Einlegen bzw. Entnehmen der Batterie gut fest.

WICHTIG:

- Eine nachlassende Leistung, Störungen, stotternde Geräusche und eine blinkende Anzeige sind alles Anzeichen dafür, dass die Batterie ersetzt werden muss.
- Die Batteriehalterung ist kein Standardzubehör des Produkts.

Batteriegehäuse installieren und entfernen (Abb. 2-3)

- Um das Batteriegehäuse zu installieren, richten Sie die Nase am Batteriegehäuse mit der Einkerbung am Gehäuse des Geräts aus und schieben Sie es hinein, bis es mit einem Klickgeräusch einrastet.
- Ist weiterhin der oben auf der Taste befindliche rote Bereich sichtbar, dann ist der Akkublock nicht ganz eingerastet. Setzen Sie den Akkublock vollständig ein, bis der rote Bereich nicht mehr sichtbar ist. Andernfalls kann der Block versehentlich aus dem Gerät fallen und Sie oder Personen in Ihrem Umfeld verletzen.
- Wenden Sie keine Gewalt beim Einsetzen des Akkublocks an. Wenn der Akkublock nicht leicht hineingleitet, dann haben Sie ihn nicht richtig ausgerichtet.
- Um die Batterie zu entfernen, schieben Sie diese aus dem Radio heraus, während Sie die Taste an der



















Vorderseite der Halterung verschieben.

Anzeige der verbleibenden Batteriekapazität (Abb. 4-5)

➤ 1. Anzeigelampen 2. Test-Taste

Drücken Sie die Test-Taste am Batteriegehäuse, um die verbleibende Batteriekapazität anzuzeigen. Die Anzeigelampen leuchten einige Sekunden lang auf.

● XGT/LXT-Batterie

Anzeigelampen			Verbleibende Kapazität
 Leuchtet	 Aus	 Blinkt	
			75% ~ 100%
			50% ~ 75%
			25% ~ 50%
			0% ~ 25%
			Batterie aufladen
			Mögliche Fehlfunktion der Batterie
			

HINWEIS:

- Je nach Gebrauchsbedingungen und Umgebungstemperatur können die Anzeigen leicht von der tatsächlichen Kapazität abweichen.
- Die erste Anzeige (ganz links) blinkt bei aktiviertem Batterieschutzsystem.

Ladevorgang über USBStromversorgungsanschluss

HINWEIS:

- Schließen Sie nur Geräte an den USB-Port an, die mit einer DC 5V, 2,4A Stromversorgung kompatibel sind. Anderenfalls könnten Fehlfunktionen verursacht werden.
- Schließen Sie ein Ende des USB-Kabels (nicht enthalten) an den USB-Port dieses Produkts und das andere Ende an das externe Gerät an.
- Um den Ladevorgang zu starten, drücken Sie auf die Taste USB-Ladevorgang ein/aus. Die Anzeige der Taste leuchtet dann grün auf.
- Bei niedriger Batteriekapazität blinkt die Hintergrundbeleuchtung des Displays so lange, bis die Ladefunktion deaktiviert wird.
- Falls Sie die Ladefunktion ohne angeschlossenes Gerät aktivieren, blinkt die Anzeige der Taste USB-Ladevorgang ein/aus grün und die Ladefunktion wird nach 30 Sekunden automatisch deaktiviert.

- Um den Ladevorgang zu beenden, drücken Sie die Taste USB-Ladevorgang ein/aus erneut.
- Beim aktiven USB-Ladevorgang steht nur eine eingeschränkte Lautsprecherleistung zur Verfügung.

WICHTIG:

- Vor dem Anschluss Ihres USB-Geräts an den USB-Port müssen Sie immer ein Daten-Backup Ihres USB-Geräts ausführen! Ihre Daten könnten sonst möglicherweise durch unvorhersehbare Umstände verloren gehen.
- Das Radio kann möglicherweise einige USB- Geräte nicht mit Elektrizität versorgen.
- Schließen Sie die USB-Abdeckung und ziehen Sie das USB-Kabel ab, wenn Sie den USB-Port nicht benutzen.
- Schließen Sie niemals den USB-Port des Radios am USB-Port eines PCs an, weil dadurch beide Geräte beschädigt werden können!

DAB-Radio hören

DAB-Radiosender einschalten

Gehen Sie wie folgt vor, um DAB-Radiosender einzuschalten:

1. Schalten Sie das Radio mit der Betriebstaste ein.
2. Stellen Sie den DAB-Radiomodus durch wiederholtes Drücken der Modus-Taste ein.
3. Falls Sie den DAB-Radiomodus zum ersten Mal verwenden, führt das Radio automatisch eine vollständige Suche nach verfügbaren DAB-Radiosendern durch. Sobald während der Sendersuche ein neuer Sender gefunden wird, erhöht sich der Zähler entsprechend und der neue Sender wird zur Senderliste hinzugefügt. Der Balken weist auf den Fortschritt der Sendersuche hin.
4. Nach Abschluss der Sendersuche listet das Radio alle gefundenen Sender auf. Verwenden Sie die Tasten Tuning + und -, um durch die Sender zu scrollen, und drücken Sie die Auswahl-Taste, um einen gewünschten Sender einzuschalten.

HINWEIS:

Bei schlechtem Empfang im DAB-Radiomodus ist es gegebenenfalls erforderlich, das Radio für einen besseren Empfang an einen anderen Ort zu stellen.

DAB-Radiomenü

Sie können das DAB-Radiomenü nur öffnen, indem Sie im DAB-Radiomodus die Info/Menü-Taste gedrückt halten. Wählen Sie mit den Tuning-Tasten eine Option aus und bestätigen Sie diese durch Drücken der Auswahl-Taste.

Die werksseitigen und empfohlenen Einstellungen des Radios sind mit einem Sternchen markiert.

Im DAB-Radiomenü sind folgende Optionen verfügbar:

- **[Autom. Suche]:** Wählen Sie diese Option, um eine vollständige Sendersuche durchzuführen und alle gefundenen DAB-Radiosender in der Senderliste zu speichern.
- **[Manual tune]:** Wählen Sie diese Option, um einen DAB-Sender/eine Frequenz manuell einzustellen.
- **[DRC]:** Mit der dynamischen Bereichskontrolle (kurz DRC) werden leisere Töne in lauten Umgebungen lauter, indem der dynamische Bereich des Audiosignals reduziert wird. Wählen Sie diese Option und dann mit den Tuning-Tasten die gewünschte DRC-Einstellung:
[1]: Maximale Komprimierung
[1/2]: Mittelstarke Komprimierung
[0]: Keine Komprimierung
 Drücken Sie Auswahl-Taste zum Bestätigen.
- **[Senderreihenfolge]:** Wählen Sie diese Option und anschließend **[Alphanumerisch]**, um die Liste alphanumerisch zu sortieren. Mit der Option **[Ensemble]** sortieren Sie die Senderliste nach DAB-Multiplex und mit der Option **[Gültig]** zeigen Sie nur solche Sender an, für die ein Signal gefunden wird.
- **[System]:** Wählen Sie diese Option, um das Systemmenü zu öffnen und das Radio zu konfigurieren (weitere Informationen siehe Kapitel „System“).
- **[Zurück]:** Wählen Sie diese Option, um im Menü einen Schritt zurückzugehen oder um zur vorherigen Anzeige zurückzukehren.

DAB-Informationen anzeigen

Drücken Sie während der Wiedergabe eines DAB-Senders wiederholt die Info/Menü-Taste, um unterschiedliche Informationen anzuzeigen:

- Dynamische Anzeige (Lauftext)
- Programmtyp
- Multiplex-Name
- Frequenz und Kanal
- Signalfehler/-stärke
- Bitrate/Audiotyp
- Datum

UKW-Radio hören

UKW-Radiosender einschalten

Gehen Sie wie folgt vor, um UKW-Radiosender einzuschalten:

1. Schalten Sie das Radio mit der Betriebstaste ein.
2. Stellen Sie den UKW-Radiomodus durch wiederholtes Drücken der Modus-Taste ein.
3. Halten Sie die Taste Tuning+ oder Tuning- gedrückt, um automatisch nach einem UKW-Sender mit höherer bzw. niedriger Frequenz zu suchen. Das Radio beendet die Suche, sobald es einen Sender

mit ausreichender Signalstärke gefunden hat.

Im Display wird die Frequenz des gefundenen Signals angezeigt. Sofern RDS-Daten übertragen werden, wird nach einigen Sekunden im Display der Sendername angezeigt.

4. Mit den Tuning-Tasten können Sie die Frequenz in Schritten von 0,05MHz einstellen.
5. Wiederholen Sie die Schritte 3 und 4, um weitere Sender zu suchen.

HINWEIS:

Bei schlechtem Empfang im UKW-Radiomodus ist es gegebenenfalls erforderlich, das Radio für einen besseren Empfang an einen anderen Ort zu stellen.

UKW-Radiomenü

Sie können das UKW-Radiomenü nur öffnen, indem Sie im UKW-Radiomodus die Info/Menü-Taste gedrückt halten. Wählen Sie mit den Tuning-Tasten eine Option aus und bestätigen Sie diese durch Drücken der Auswahl-Taste.

Die werksseitigen und empfohlenen Einstellungen des Radios sind mit einem Sternchen markiert.

Im UKW-Radiomenü sind folgende Optionen verfügbar:

- **[Suchbereich]:** Nach Auswahl dieser Option können Sie festlegen, ob das Radio während der automatischen Sendersuche nur nach starken Signalen („Lokal“) oder nach allen Signalen („Entfernt“) suchen soll.
- **[System]:** Wählen Sie diese Option, um das Systemmenü zu öffnen und das Radio zu konfigurieren (weitere Informationen siehe Kapitel „System“).
- **[Zurück]:** Wählen Sie diese Option, um im Menü einen Schritt zurückzugehen oder um zur vorherigen Anzeige zurückzukehren.

UKW-Senderinformationen anzeigen

Drücken Sie während der Wiedergabe eines UKW-Senders, der RDS-Daten überträgt, wiederholt die Info/Menü-Taste, um nacheinander folgende Informationen anzuzeigen:

- Radiotext
- Programmtyp
- Frequenz
- Audiomodus
- Datum

Falls keine RDS-Informationen übertragen werden, ist das Radio nicht in der Lage, Textmitteilungen und Programmtyp anzuzeigen.

DAB- und UKW-Radiosender speichern

Das Radio verfügt über jeweils 9 Speicherplätze für DAB- und UKW-Sender. Die Vorgehensweise zum

Speichern von Sendern ist für beide Modi identisch.

1. Schalten Sie das Radio ein, wählen Sie den DAB- oder UKW-Modus und schalten Sie wie bereits erläutert einen Radiosender ein.
2. Halten Sie die Taste Auswahl/Speichern gedrückt, bis im Display das Menü „Sender speichern“ erscheint.
3. Wählen Sie mit den Tasten Tuning +/- die Nummer des gewünschten Speicherplatzes aus und drücken Sie dann die Auswahl-Taste, um den Sender auf diesem Platz zu speichern. Die Anzeige „Gespeichert“ weist darauf hin, dass der Sender erfolgreich gespeichert wurde. Falls auf dem ausgewählten Speicherplatz bereits ein anderer Sender gespeichert ist, wird dieser überschrieben. Wiederholen Sie diese Vorgehensweise, um weitere Sender zu speichern.

Gespeicherte DAB- und UKW-Sender aufrufen

1. Schalten Sie das Radio ein und wählen Sie dann mit der Modus-Taste den DAB- oder UKW-Radiomodus.
2. Drücken Sie die Speicher-Taste, um das Menü „Sender aufrufen“ zu öffnen.
3. Wählen Sie mit den Tasten Tuning +/- einen Speicherplatz aus und bestätigen Sie durch Drücken der Auswahl-Taste. Das Radio schaltet dann den gespeicherten Sender ein. Falls Sie die Auswahl-Taste nicht und auch keine andere Taste drücken, dann schaltet das Radio den ausgewählten Sender nach 2 Sekunden automatisch ein. Oben im Display wird dann die Nummer des ausgewählten Speicherplatzes angezeigt.

Menü mit den System

Über dieses Menü können Sie das Radio konfigurieren. Gehen Sie wie folgt vor, um die Systemeinstellungen zu öffnen:

1. Schalten Sie das Radio mit der Betriebstaste ein.
2. Halten Sie die Info/Menü-Taste gedrückt, um das Menü für den aktuellen Modus zu öffnen.
3. Wählen Sie mit den Tuning-Tasten die Option **[System]** und drücken Sie dann die Auswahl-Taste, um das Menü zu öffnen.

Das Menü enthält folgende Optionen:

Wählen Sie mit den Tuning-Tasten eine Option aus und bestätigen Sie diese durch Drücken der Auswahl-Taste.

Die werksseitigen und empfohlenen Einstellungen des Radios sind mit einem Sternchen markiert.

- **[Uhrzeit/Datum]:** Wählen Sie diese Option, um die Quelle für die automatische Aktualisierung von Datum und Uhrzeit sowie das Uhrzeitformat einzustellen. Wenn Sie die weiterführende Option **[Automatisch]** wählen, werden Datum und Uhrzeit automatisch aktualisiert. Über die Option **[Format]**

können Sie das 12- oder 24-Stundenformat einstellen. Falls Sie das 12-Stundenformat auswählen, erscheint je nach Tageszeit hinter der Uhrzeit die Anzeige AM oder PM.

- **[Language]:** Über diese Option wählen Sie die Sprache, in der die Menüs angezeigt werden sollen.
- **[Radio zurücksetzen]:** Wählen Sie diese Option, um das Radio auf die Werkseinstellungen zurückzusetzen. Nach der Bestätigung werden alle vom Benutzer geänderten Einstellungen sowie gespeicherte Radiosender gelöscht.
- **[SW-Aktualisierung]:** In der Zukunft werden Software-Aktualisierungen für Ihr Radio verfügbar sein. Informationen über neue Software und die Durchführung von Updates finden Sie auf der Webseite von Makita. Wählen Sie diese Option, um das Update durchzuführen.
- **[SW-Version]:** Wählen Sie diese Option, um die Software-Version des Radios anzuzeigen. Verlassen Sie die Anzeige, indem Sie die Info/ Menü-Taste drücken.
- **[Zurück]:** Wählen Sie diese Option, um im Menü einen Schritt zurückzugehen oder um zur vorherigen Anzeige zurückzukehren.

MUSIKWIEDERGABE VIA BLUETOOTH- ÜBERTRAGUNG

Sie müssen zunächst Ihr Bluetooth-Gerät mit dem radio koppeln, bevor Sie mit diesem radio Musik via Bluetooth abspielen/übertragen können. Durch die Kopplung entsteht eine "Verbindung", damit sich beide Geräte gegenseitig erkennen.

Hinweis:

- Für eine bessere Sound-Qualität empfehlen wir, die Lautstärke an Ihrem Bluetooth-Gerät mit einer Einstellung von zwei Dritteln und am radio je nach Bedarf einzustellen.
- Der radio kann bis zu 8 gekoppelte Geräte speichern. Bei Überschreitung der Anzahl dieses Speichers wird der älteste Speichereintrag überschrieben.

Erstmalige Kopplung mit Ihrem Bluetooth-Gerät

1. Schalten Sie das Radio mit der Betriebstaste ein. Drücken Sie die Modus-Taste zur Auswahl des Bluetooth-Modus. Das Bluetooth-Statussymbol blinkt und im Display erscheint die Anzeige „Wird gekoppelt“, was darauf hinweist, dass das Radio verfügbar ist.
2. Aktivieren Sie an Ihrem externen Gerät die

Bluetooth-Funktion. Informieren Sie sich ggf. In der Bedienungsanleitung Ihres Radios über die Verbindung mit einem Radio. Öffnen Sie die Liste mit Bluetooth-Geräten und wählen Sie dann das Gerät mit dem Namen dieses Radios aus (Einige Handys mit älteren Versionen als BT 2.1 Bluetooth erfordern möglicherweise die Eingabe eines Passworts. Geben Sie in solch einem Fall „0000“ ein).

3. Nach erfolgreicher Verbindung ertönt ein Signalton. Das Bluetooth-Icon hört auf zu blinken und im Display erscheint neben dem Icon ein Häkchen. Sie können nun an Ihrem externen Gerät Titel für die Wiedergabe auswählen. Die Lautstärke können Sie über Ihr externes Gerät oder direkt mit den Tasten am Radio einstellen.
4. Verwenden Sie die Tasten an Ihrem Bluetooth-fähigen Gerät oder am radio, um Titel abzuspielen/zu unterbrechen bzw. zu suchen.

Hinweis:

- Bei der erstmaligen Kopplung von 2 Bluetooth-Geräten suchen beide Geräte nach dem radio; an beiden Geräten wird dessen Verfügbarkeit angezeigt. Sobald jedoch ein Gerät mit dem radio verbunden ist, erscheint es nicht mehr in der Geräteliste des zweiten Bluetooth-Geräts.
- Falls Ihr Bluetooth-Gerät vorübergehend vom radio getrennt ist, müssen Sie es erneut manuell mit dem radio verbinden.
- Falls der Name des Radios in der Bluetooth-Geräteliste angezeigt wird, das Radio jedoch nicht mit Ihrem Gerät verbunden werden kann, löschen Sie es aus der Liste und koppeln Sie es dann erneut anhand der erläuterten Vorgehensweise.
- Die optimale Bluetooth-Übertragungreichweite beträgt ohne Hindernisse 10 Meter (33 Fuß); eine Reichweite von bis zu 30 Metern (100 Fuß) ist aber auch möglich.
- Falls die Bluetooth-Verbindung aufgrund einer zu lange andauernden Trennung, einer Überschreitung der optimalen Reichweite oder aufgrund von Hindernissen oder ähnlichem getrennt wurde, müssen das Gerät und das Radio möglicherweise erneut verbunden werden.
- Gegenstände, schnurlose Geräte oder elektromagnetische Geräte können die Verbindungsqualität beeinflussen.
- Bluetooth-Verbindungsfähigkeit kann je nach verbundenem Bluetooth-Gerät variieren. Informieren Sie sich über die Bluetooth-Fähigkeit Ihres externen Geräts, bevor Sie Ihr Radio verbinden. Einige gekoppelte Bluetooth-Geräte unterstützen möglicherweise nicht alle Funktionen.

Wiedergabe von Audiodateien im Bluetooth-Modus

Nachdem Sie Ihren radio erfolgreich mit einem Bluetooth-Gerät verbunden haben, können Sie Musik unter Verwendung der Tasten am verbundenen Bluetooth-Gerät abspielen.

1. Während der Wiedergabe können Sie die Lautstärke mit den Lautstärketasten des Radios oder des externen Bluetooth-Geräts einstellen.
2. Verwenden Sie die Tasten an Ihrem externen Bluetooth-Gerät, um die Wiedergabe zu starten/zu unterbrechen oder um durch die Titel zu scrollen. Alternativ dazu können Sie auch die Tasten Wiedergabe/Pause, Nächster Titel oder Vorheriger Titel am Radio verwenden.
3. Halten Sie die Taste Suchlauf vorwärts oder Suchlauf rückwärts gedrückt, um den aktuellen Titel zu durchsuchen. Lassen Sie die Taste los, sobald Sie die gewünschte Stelle gefunden haben.

Hinweis:

- Einige Player-Anwendungen oder Geräte sind möglicherweise nicht mit allen diesen Tasten kompatibel.
- Bei einigen Handys wird möglicherweise vorübergehend die Verbindung mit dem radio getrennt, während Sie Anrufe tätigen oder entgegennehmen. An einigen Geräten wird die Bluetooth-Übertragung stumm geschaltet, wenn Textnachrichten und E-Mails eingehen oder andere Gründe auftreten, die nicht im Zusammenhang mit der Audioübertragung stehen. Dies liegt am externen Gerät und ist keine Fehlfunktion Ihres radio.

Wiedergabe eines bereits früher gekoppelten Bluetooth-Geräts

Falls Ihr Bluetooth-Gerät bereits zu einem früheren Zeitpunkt mit dem radio gekoppelt wurde, erkennt der radio das Bluetooth-Gerät und wird immer versuchen, die Verbindung mit dem zuletzt verbundenen Gerät wieder herzustellen. Falls das zuletzt verbundene Gerät nicht verfügbar ist, ist der radio nicht erkennbar.

Bluetooth-Gerät trennen

Halten Sie die Bluetooth-Kopplungstaste 2-3 Sekunden gedrückt, bis im Display die Anzeige "Wird gekoppelt" erscheint, oder deaktivieren Sie die Bluetooth-Funktion an Ihrem externen Bluetooth-Gerät, um die Verbindung zu trennen.

Sie können auch durch Drücken der Frequenz Modustaste einen anderen Modus auswählen und so die Verbindung trennen.

LED-LAMPE/ TASCHENLAMPE

1. Drücken Sie wiederholt die Taste Beleuchtung ein/aus, um einen der Lichtmodi auszuwählen. Die LED-Lampe/Taschenlampe unterstützt 4 unterschiedliche Modi, die Sie je nach Anwendung entsprechend auswählen können.
Folgende Modi werden unterstützt:
Lampe (360° Ausleuchtung)
Lampe (seitliche Ausleuchtung)
Taschenlampe (stetiges Licht)
Taschenlampe (Stroboskop)
2. Drücken Sie die Taste Beleuchtungshelligkeit, um die Helligkeit der Beleuchtung entsprechend einzustellen.
3. Verwenden Sie die Taste Farbtemperatur zur Auswahl unterschiedlicher Farbtemperatureinstellungen.
4. Halten Sie die Taste Beleuchtung ein/aus gedrückt, um die Lampe auszuschalten.

Hinweis:

Bei der seitlichen Ausleuchtung leuchten nur drei Seiten der Lampe. Wenn Sie den Riemen verwenden, können Sie die seitliche Ausleuchtung aktivieren, um ein Blenden der Augen zu vermeiden.

WEITERE EINSTELLUNGEN

Tastensperre

Mit der Tastensperre kann der versehentliche Betrieb des Radios vermieden werden.

1. Halten Sie die Sperren-Taste 2-3 Sekunden gerückt, bis im Display die Anzeige „Tasten gesperrt“ erscheint. Außer der Betriebstaste sind dann alle Tasten gesperrt.
2. Um die Tastensperre aufzuheben, halten Sie die Sperren-Taste erneut 2-3 Sekunden gedrückt, bis im Display die Anzeige „Tasten entsperrt“ erscheint.

Riemen verwenden (Abb. 6)

Unter Verwendung des mitgelieferten Riemens können Sie das Gerät je nach Bedarf aufhängen (siehe Installation in Abbildung 6).

WARTUNG

⚠ VORSICHT:

- Verwenden Sie niemals Kraftstoff, Benzin, Verdünner, Alkohol oder ähnliches; dies könnte zu Verfärbungen, Verformungen oder Rissen führen.
- Reinigen Sie das Radio nicht mit Wasser.

TECHNISCHE DATEN

Modell	DMR056	MR009G
Batterie	14.4V & 18V	36V - 40Vmax
Frequenzbereich	UKW: 87.50-108MHz (0.05MHz/Intervall) DAB/DAB+: 174.928-239.200 MHz	
DAB/DAB+ Kanalblock	DAB (Band III) 5A-13F	
Kompatibler Standard	DAB/DAB+	
Antennensystem	UKW/DAB: Integrierte Antenne	
USB-Port	5V / 2,4A	
Lautsprecher	2.25 Zoll	
Ausgangsleistung	14.4V: 2.4W 18V: 3W	36V: 3W
Abmessungen (L x B x H)	126 x 129 x 289mm (mit BL1860B)	126 x 166 x 315mm (mit BL4050F)
Gewicht (ohne Batterie)	0.98KG	0.99KG
Bluetooth® (Die Bluetooth®-Wortmarke und die Bluetooth®-Logos sind eingetragene Marken von Bluetooth SIG, Inc.)		
Bluetooth-Version	5.0 Zertifiziert	
Bluetooth-Profil	A2DP/SCMS-T/AVRCP	
Übertragungsleistung	Leistungsklasse 2	
Übertragungsbereich	Optimale Reichweite: 10 Meter (33 Fuß) Maximale Reichweite: bis zu 30 Meter (100 Fuß) (kann je nach Umgebungssituation variieren)	
Bluetooth-Codec	SBC, AAC	
Maximale Radiofrequenzleistung	BT EDR: 3.88dBm	BT EDR: 3.90dBm
Betriebsfrequenz	2402MHz ~ 2480MHz	

SLOVENSKO

(Originalna navodila)

Obrazložitev splošnega pregleda (Slika 1)

1. Ročaj za nošenje
2. Svetilka
3. Zvočnik
4. Svetilka LED
5. Prostor za baterijo
6. Gumb za povečanje/zmanjšanje glasnosti
7. Gumb za izbiro načina/zaklepanje
8. Gumb za informacije/meni
9. Gumb za vklop/izklop
10. Gumb za izbor/shranjevanje v spomin
11. Gumb za prednastavitev/seznanjanje Bluetooth/predvajanje/premor
12. Gumb za iskanje predhodnih postaj/predhodna skladba/previjanje nazaj
13. Gumb za iskanje naslednjih postaj/naslednja skladba/hitro previjanje naprej
14. Gumb za rahlo svetlost
15. Gumb za vklop/izklop luči/gumb za način osvetlitve
16. Gumb za uravnavanje barvne temperature
17. Gumb za vklop/izklop polnjenja preko USB/indikator LED polnjenja
18. USB vrata za napajanje
19. Zaponka za trak

SIMBOLI

Prikaz simbolov za uporabo te opreme. Bodite sigurni v njihov pomen pred uporabo.



Preberite uporabniška navodila.



Samo za države EU.
Zaradi prisotnosti nevarnih sestavnih delov v opremi, odpadni električni in elektronski opremi lahko akumulatorji in baterije negativno vplivajo na okolje in zdravje ljudi. Ne odlagajte električnih in elektronskih naprav ali baterij z gospodinjstvi odpadki! V skladu z Evropsko direktivo o odlaganju električne in elektronske opreme na akumulatorjih in baterijah, odpadnih akumulatorjih in baterijah, ter njihovo prilaganje državnih zakonodaj, je potrebno odpadno električno opremo, baterije in akumulatorje hraniti ločeno in dostaviti na ločeno zbirno mesto za

komunalne odpadke, ki deluje v skladu s predpisi o varstvu okolja.

To je označeno s simbolom prečrtanega kolesnega koša, ki je na opremi.

POMEMBNA VARNOSTNA NAVODILA

⚠ OPOZORILO:

Pri uporabi tega izdelka je treba vedno upoštevati osnovne varnostne ukrepe za zmanjšanje nevarnosti požara, električnega udara in telesnih poškodb, vključno z naslednjimi:

1. Pred uporabo preberite ta uporabniška navodila in navodila za polnjenje podrobno.
2. Čistite samo s suho krpo.
3. Ne nameščajte naprave blizu toplotnih virov, kot so radiatorji, grelna telesa, pečice, ali ostalih naprav (vključno z ojačevalniki) ki povzročajo vročino.
4. Uporabljajte samo dodatke/naprave, ki jih priporoča proizvajalec.
5. Baterijski radio z vgrajenimi, ali ločenimi baterijami se mora napolniti samo s predpisanim polnilnikom za baterijo. Polnilnik, ki je primeren za en tip baterije, lahko povzroči požar, če ga uporabljate z drugo baterijo.
6. Baterijski radio uporabljajte samo z posebej določenimi baterijskimi paketi. Uporaba drugih baterij lahko povzroči požar.
7. Ko baterijski paket ni v uporabi, ga hranite stran od ostalih železnih predmetov kot so: sponke, kovanci, ključi, žblji in ostali manjši železni objekti, ki lahko naredijo povezavo od ene postaje do druge. Krajšanje razdalj med baterijami lahko povzroči iskre, opekline ali ogenj.
8. Izogibajte se telesnemu stiku z prizemljenimi površinami kot so pipe, radiatorji, hladilniki in podobno. Če je vaše telo prizemljeno lahko pride po povečanega električnega šoka.
9. V kolikor se baterijo izpostavlja zlonamerni uporabi, se lahko iz nje izloči tekočina; izogibajte se kontaktu. Če se kontakt zgodi ponesreči, splaknite z vodo. Če tekočina pride v stik z očmi, poiščite zdravniško pomoč. Tekočina, ki se izloči iz baterije lahko povzroči iritacije ali opekline.
10. Ne uporabljajte baterij in baterijskih vložkov, ki so poškodovani ali spremenjeni. Poškodovane ali spremenjene baterije so nepredvidljive, lahko povzročijo požar, eksplozijo in druge nevarne situacije.
11. Baterij in baterijskih vložkov ne izpostavljajte požaru ali visokim temperaturam. Izpostavljenost požaru ali temperaturi nad 130°C (266°F) lahko povzroči eksplozijo.

12. Sledite navodilom in ne polnite baterij v temperaturnem prostoru, ki je nad opisanim v navodilih. Nepravilno polnjenje ali polnjenje pri temperaturah nad priporočenimi lahko poškoduje baterijo in poveča tveganje požara.
 13. Izdelka ne uporabljajte daljše neprekinjeno obdobje. Da bi se izognili poškodbam sluha, uporabljajte izdelek na zmerni glasnosti.
 14. (Samo za izdelke z LCD prikazom) LCD zasloni vključujejo tekočino, ki lahko povzroči draženje in zastrupitev. Če tekočina pride v stik z v očmi, usti ali kožo, jo sperite z vodo in pokličite zdravnika.
 15. Izdelka ne izpostavljajte dežju ali vlažnim pogojem. Voda, ki bo vstopila v izdelek, bo povečala tveganje električnega udara.
 16. Ta izdelek ni namenjen uporabi osebam (vključno z otroki) z zmanjšanimi fizičnimi, senzoričnimi ali duševnimi zmožnostmi ali pomanjkanjem izkušenj in znanja. Razen če so pod nadzorom osebe, ki je odgovorna za njihovo varnost. Zagotoviti je potrebno, da se otroci s proizvodom ne igrajo. Izdelek shranjujte izven dosega otrok.
- poškodovana ali izrabljena. Baterijska kartuša lahko v ognju eksplodira.
8. Bodite previdni da baterija ne pade ali da ne pride do udara vanjo.
 9. Ne uporabljajte poškodovane baterije.
 10. Da bi se izognili tveganju, pred uporabo preberite navodila za zamenjavo baterije.
 11. Za litijeve ionske baterije velja zahtevana zakonodaja o nevarnih izdelkih. Za komercialni prevoz, npr. s strani tretjih oseb, špediterjev, je potrebno ohraniti posebne zahteve glede pakiranja in označevanja. Za pripravo na pošiljanje, je potrebno posvetovanje s strokovnjakom za nevaren material. Prosimo, upoštevajte tudi morebitne podrobne nacionalne predpise. Zalepite ali prekrijte odprte stike in baterijo zapakirajte tako, da se v embalaži ne more premikati.
 12. Ko želite baterijsko kartušo odstraniti, jo odstranite iz naprave in jo odložite na varno mesto. Upoštevajte lokalne predpise v zvezi z odstranjevanjem baterij.
 13. Baterije uporabljajte samo z izdelki, ki jih je odobrila družba Makita. Nameščanje baterij na izdelke, ki niso skladni, lahko povzroči požar, prekomerno segrevanje, eksplozijo ali pomanjkanje elektrolitov. Če naprave ne uporabljate dlje časa, je treba odstraniti baterijo.
 14. Če naprave ne uporabljate dlje časa, je treba odstraniti baterijo.
 15. Ne dovolite, da bi se v priključke, luknje in utore baterijskih kartuš zataknili čipi, prah ali zemlja. To lahko privede do slabega delovanja ali okvare naprave ali kartuše.
 16. Baterijo hranite izven dosega otrok.
 17. Med in po uporabi se lahko baterijska kartuša segreje, kar lahko povzroči opekline ali opekline nižje stopnje.
 18. Ne dotikajte se priključka orodja takoj po uporabi, saj se lahko segreje dovolj, da povzroči opekline.
 19. Če naprava ne podpira uporabe v bližini visokonapetostnih električnih daljnovodov, ne uporabljajte baterijskih kartuš v bližini visokonapetostnih električnih vodov. To lahko povzroči nepravilno delovanje ali okvaro naprave ali baterije.

SHRANITE TA NAVODILA

POSEBNA VARNOSTNA NAVODILA UPORABA BATERIJSKE KARTUŠE

1. Pred uporabo baterijske kartuše, preberite vsa navodila in varnostne označbe na (1) baterijskem polnilcu, (2) bateriji in (3) proizvodu ki uporablja baterijo.
 2. Ne razstavljajte baterijske kartuše.
 3. Če je čas uporabe zelo kratek, prenehajte z uporabo takoj. Lahko namreč pride do rizika pregretja, možnih opeklin in celo eksplozij.
 4. Če elektrolit pride v stik z očmi, jih umijte s čisto vodo in takoj poiščite zdravniško pomoč. Lahko pride do poškodbe vida.
 5. Ne krajšajte baterijske kartuše:
 - (1) Ne dotikajte se terminalov s kondukcijskim materialom.
 - (2) Izogibajte se shranjevanju baterijske kartuše v kontejnerju z ostalimi železnimi predmeti, kot so žebli, kovanci, ipd.
 - (3) Ne izpostavljajte baterije vodi ali dežju. Skrajšana baterija lahko povzroči večji tok, pregrevanje, možne opekline ali celo uničenje baterije.
 6. Ne shranjujte kartuše orodja in baterije na lokacijah, kjer temperature lahko dosega ali presegajo 50°C (122°F).
 7. Ne sežigajte baterijske kartuše, tudi če je močno
- ⚠ POZOR:**
Uporabljajte samo originalne baterije Makita. Uporaba ponarejenih baterij Makita ali baterij, ki so bile spremenjene, lahko povzročijo okvaro. Lahko pride do požarov, telesnih poškodb in materialne škode. Izgubili boste tudi garancijo za proizvod in polnilec Makita.

Nasveti za vzdrževanje maksimalnega življenja baterije

1. Baterijsko kartušo napolnite, preden pride do popolne izpraznitve. Vedno prenehajte z uporabo in napolnite baterijsko kartušo, ko opazite manjšo moč naprave.
2. Nikoli ne napajajte polno napolnjene baterije. Dodatno napajanje lahko skrajša življenjski rok baterije.

3. Baterijsko kartušo napajajte pri sobni temperaturi pri 10°C - 40°C (50°F - 104°F). Vročo baterijsko kartušo pred ponovnim napajanjem najprej ohladite.
4. Če ne uporabljate baterijske kartuše, jo odstranite iz naprave ali polnilca.
5. Baterijsko kartušo napolnite če je ne uporabljate dlje časa (več kot šest mesecev).

ČAS DELOVANJA

* Primerne baterije za ta radio so navedene v naslednji tabeli.

* Spodnja tabela prikazuje čas za posamezno napajanje.

Model	Kartuša z baterijo		Kapaciteta Baterije	Enota: ura (približno)		
				Radio*	Svetilka (360° pokritost s svetlobo)	Svetilka (način prenosne svetilke)
DMR056	LXT (14.4V)	BL1415N	1.5Ah	11	4.0	8.5
		BL1430B	3.0Ah	19	7.0	14
		BL1440	4.0Ah	30	11	22
		BL1460B	6.0Ah	39	15	29
	LXT (18V)	BL1815N	1.5Ah	13	4.5	9.0
		BL1820B	2.0Ah	17	6.0	12
		BL1830B	3.0Ah	24	8.5	16
		BL1840B	4.0Ah	34	12	23
MR009G	XGT (36V-40Vmax)	BL1850B	5.0Ah	44	16	30
		BL1860B	6.0Ah	53	19	37
		BL4020	2.0Ah	20	13	26
		BL4025	2.5Ah	24	16	31
		BL4040	4.0Ah	36	24	46
		BL4050F	5.0Ah	51	34	66

* PRI IZHODU ZVOČNIKOV = 100 mW

⚠ OPOZORILO:

Uporabljajte zgolj zgoraj naštetih baterije. Uporaba drugih baterijskih vložkov lahko povzroči poškodbe in/ali požar.

OPOMBA:

- Tabela glede časa delovanja baterije je za referenco.
- Dejanski čas delovanja se lahko razlikuje glede na vrsto baterije, stanje polnjenja ali okolico uporabe.
- Nekatere od zgoraj naštetih baterijskih kartuš morda niso na voljo, glede na državo, v kateri prebivate.

Priporočeni vir napajanja s priključenim kablom

Model	Prenosni napajalnik
DMR056	PDC01
MR009G	PDC01 / PDC1200

- Zgoraj navedeni baterijskega akumulatorji, ki so priključeni na kabel, morda ne bodo na voljo glede v regiji, kjer prebivate.
- Pred uporabo akumulatorja, priključenega na kabel, preberite navodila in opozorilne oznake na njemu.

NAMESTITEV IN NAPAJSANJE

⚠ POZOR:

- Preden namestite ali odstranite baterijsko kartušo, vedno izklopite radio.
- Pazite, da radio ne pade ali ga udarite. Zlomljena lupina lahko ureže prst ali pa se zabode v telo. Poškodovani radio lahko deluje nepredvidljivo, ki lahko povzroči požar, eksplozijo ali nevarnost poškodb.
- Ko nameščate ali odstranujete baterijsko kartušo, napravo in kartuško trdno držite.

VAŽNO:

- Zmanjšana moč, popačenje, zatikanje zvoka ali utripanje osvetlitve zaslona so znaki, da je treba zamenjati baterijo.
- Baterijska kartuša ni priložena kot standardna oprema.

Nameščanje in odstranjevanje baterijske kartuše (Slika 2-3)















- Za nameščanje baterijske kartuše, poravnajte jezik baterijske kartuše na baterijsko kartušo z za to namenjenim orodjem ter jo namestite v prostor. Vedno jo namestite do konca, dokler se ne zaskoči.
- Če na zgornji strani gumba vidite rdeč indikator, le ta ni popolnoma zaklenjen. Namestite ga do konca, da rdeči indikator ne bo viden. V nasprotnem primeru lahko pade iz radia in poškoduje vas ali nekoga, ki se nahaja blizu.
- Ne uporabljajte sile ko nameščate baterijsko kartušo. Če kartuša ne zdrsne zlahka, pomeni da ni pravilno nameščena.
- Če želite odstraniti baterijsko kartušo, jo potisnite iz radia, medtem ko pritisnete gumb na sprednji strani kartuše.

Ocenjevanje preostale kapacitete baterije (Slika 4-5)

- 1. Indikatorji lučk 2. Gumb za preverjanje

Preverite gumb za preverjanje na kartuši baterije za indikacijo preostale kapacitete baterije. Lučka indikatorja bo zasvetila za nekaj sekund.

• Kartuša za baterijo XGT/LXT

Indikator lučk			Preostala kapaciteta
 Prižgano	 Izključeno	 Utripajoče	
			75% ~ 100%
			50% ~ 75%
			25% ~ 50%
			0% ~ 25%
			Napolnite baterijo
			Baterija morda ne deluje pravilno

OPOMBA:

- Odvisno od pogojev uporabe in temperature okolju, lahko indikator prikazuje rahlo drugačen rezultat ko dejanska kapaciteta.
- Ko deluje sistem za zaščito baterije, bo prva (skrajno leva) lučka utripala.

Polnjenje z napajalnim priključkom USB

OPOMBA:

- V USB vrata za napajanje lahko priključite samo naprave, ki so združljive z virom napajanja DC 5V, 2,4A. V nasprotnem primeru lahko pride do motenj v delovanju izdelka.
- USB kabel (ni priložen) povežite z USB vrati za napajanje v izdelku. Nato drugi konec kabla povežite z napravo.
- Za začetek polnjenja pritisnite gumb za vklop/izklop polnjenja USB, da omogočite funkcijo polnjenja. Gumb za vklop/izklop polnjenja USB bo svetil zeleno.
- Ko je napolnjenost baterije nizka, bo osvetlitev zaslona utripala, dokler se funkcija polnjenja ne izklopi.
- Če je funkcija polnjenja vklopljena, brez da se naprava polni, bo gumb za vklop/izklop polnjenja USB utripal zeleno, funkcija polnjenja, pa se bo po 30 minutah samodejno izkloplila.
- Če želite prekiniti polnjenje, pritisnite gumb za vklop/izklop polnjenja USB, da onemogočite funkcijo polnjenja.
- Maksimalna izhodna glasnost zvočnikov se bo zmanjšala, ko se USB polni.

VAŽNO:

- Pred povezavo USB naprave in polnilca, vedno naredite varnostno kopijo podatkov na vaši USB napravi. Drugače se lahko podatki izgubijo.
- Napajanje ne duleje za nekatere USB naprave.
- Ko se ne uporablja, oziroma po končanem polnjenju, odstranite USB kabel in zaprite pokrov.
- Ne povežite USB reže s PC USB režo, ker obstaja velika verjetnost da pride do okvare povezanih enot.

POSLUŠANJE RADIA PREK DIGITALNEGA SIGNALA

Nastavljanje radijskih postaj DAB

Če želite nastaviti radijske postaje DAB, sledite naslednjim korakom:

1. Radio vklopite z gumbom za vklop.
2. Z večkratnim pritiskom na gumb za izbiro načina, izberite način radia DAB.
3. Ko prvič uporabljate način radia DAB, bo radio samodejno izvedel polno iskanje, da bi našel vse razpoložljive radijske postaje DAB. Med iskanjem se bo ob zaznavi novih postaj števec postaj povečal, postaje pa bodo dodane na seznam, ki je shranjen v radiu. Črtni graf prikazuje napredek pri iskanju.
4. Ko je iskanje končano, se na radiu prikaže seznam vseh najdenih postaj. Z gumbom za iskanje naslednjih ali predhodnih postaj se pomaknite po seznamu postaj in pritisnite gumb za izbor/shranjevanje v spomin, da nastavite postajo.

OPOMBA:

Če pri načinu radia DAB, sprejem radia ni dober, bo morda treba radio premakniti na mesto z boljšim sprejemom.

Radijski meni digitalnega signala (DAB)

Radijski meni DAB lahko odprete tako, da pritisnete in držite gumb za informacije/meni, ko je radio v načinu DAB. Z gumbom za iskanje naslednjih ali predhodnih postaj izberite eno od možnosti in nato za potrditev izbire, pritisnite gumb Izberi.

Privzete in priporočene nastavitve radia so označene z zvezdico.

V radijskem meniju DAB so na voljo naslednje možnosti:

- **[Full Scan]:** Izberite to možnost, če želite opraviti celovito iskanje in shraniti vse radijske postaje DAB, ki so bile najdene na seznamu postaj.
- **[Manual Tune]:** To možnost izberite, če želite ročno nastaviti kanal/frekvenco DAB.
- **[DRC]:** Nadzor dinamičnega razpona (znan tudi kot DRC) lahko z zmanjšanjem dinamičnega razpona zvočnega signala poskrbi, da se tišji zvoki bolje

slišijo, če radio uporabljate v hrupnem okolju. Izberite to možnost in nato z gumbom za iskanje naslednjih ali predhodnih postaj, označite želeno nastavitve DRC:

[1]: Največje stiskanje zvoka.

[1/2]: Srednje stiskanje zvoka.

[0]: Stiskanje zvoka ne bo uporabljeno.

Pritisnite gumb Izberi, da potrdite nastavitve.

- **[Station order]** Izberite to možnost in nato **[Alphanumeric]**, da seznam postaj razvrstite po abecedno-številčnem vrstnem redu; oz. izberite **[Ensemble]**, če želite seznam postaj razvrstiti po multipleksih DAB; ali pa izberite **[Valid]**, če želite prikazati samo tiste postaje, za katere je mogoče najti signal.
- **[System]:** Izberite to možnost, če želite odpreti nastavitve sistemskega menija in konfigurirati radio (za podrobnosti glejte poglavje "Uporaba sistemskega menija").
- **[Back]:** To možnost izberite, če se želite vrniti za en korak nazaj v menijih radia oz. se vrniti na prejšnji zaslon.

Prikaz informacij digitalnega signala (DAB) na zaslonu

Med poslušanjem radijskih oddaj preko DAB večkrat pritisnite gumb za informacije/meni, da se na zaslonu radia prikažejo naslednje informacije:

- Segment dinamične oznake (dršno besedilo)
- Tip programa
- Ime multipleksa
- Frekvenca in kanal
- Napaka signala/moč
- Hitrost bitov/vrsta zvoka
- Datum

POSLUŠANJE RADIA PREK FM

Nastavljanje radijskih postaj FM

Če želite nastaviti radijske postaje FM, sledite naslednjim korakom:

1. Radio vklopite z gumbom za vklop.
2. Z večkratnim pritiskom na gumb za izbiro načina, izberite način radia FM.
3. Pritisnite in držite gumb za iskanje naslednjih ali predhodnih postaj, da se samodejno povežete na postajo FM z višjo, oziroma nižjo frekvenco. Vaš radio bo prenehal s pregledovanjem, ko bo našel dovolj močno postajo. Na zaslonu bo prikazana frekvenca signala, ki je bil najden. Če so na voljo informacije RDS, bo po nekaj sekundah na zaslonu prikazano ime radijske postaje.

4. Pritisnite in držite gumb za iskanje naslednjih ali predhodnih postaj, da po potrebi natančno nastavite frekvenco s koraki po 0,05MHz.
5. Če se želite povezati z drugimi radijskimi postajami, ponovite koraka 3 in 4.

OPOMBA:

Če pri načinu radia FM, sprejem radia ni dober, bo morda treba radio premakniti na mesto z boljšim sprejemom.

Radijski meni FM

Radijski meni FM lahko odprete tako, da pritisnete in držite gumb za informacije/meni, ko je radio v načinu FM. Z gumbom za iskanje naslednjih ali predhodnih postaj izberite eno od možnosti in nato za potrditev izbire, pritisnite gumb Izberi.

Privzete in priporočene nastavitve radia so označene z zvezdico.

V radijskem meniju FM so na voljo naslednje možnosti:

- **[Scan Zone]:** možnost izberite, če želite nastaviti, ali naj radio pri uporabi funkcije samodejnega nastavljanja išče le močne signale ("Local") ali vse signale ("Distant").
- **[System]:** Izberite to možnost, če želite odpreti nastavitve sistemskega menija in konfigurirati radio (za podrobnosti glejte poglavje "Uporaba sistemskega menija").
- **[Back]:** To možnost izberite, če se želite vrniti za en korak nazaj v menijih radia oz. se vrniti na prejšnji zaslon.

Prikaz informacij FM na zaslonu

Ko poslušate radijsko postajo FM, ki oddaja tudi podatke RDS, večkrat pritisnite gumb za informacije/meni, da se na zaslonu radia prikažejo naslednje informacije:

- Radijsko besedilo
- Tip programa
- Frekvenca
- Način avdio
- Datum

Če informacije RDS niso na voljo, radio ne bo mogel prikazati besedilnega sporočila in vrste programa.

Prednastavitev postaj v načinih DAB in FM

Za radio DAB in radio FM je na voljo po 9 prednastavitev v spominu. Uporabljajo se na enak način za vsak način delovanja.

1. Vključite radio, nato izberite radijski način DAB ali FM in nastavite želeno radijsko postajo, kot je opisano zgoraj.
2. Pritisnite in pridržite gumb za izbor/shranjevanje v spomin. Na zaslonu se prikaže meni "Save to Preset".
3. Pritisnite gumb za iskanje naslednjih ali predhodnih

postaj, da izberete želeno številko prednastavitve. Nato pritisnite gumb Izberi, da shranite prednastavljeno postajo. Na zaslonu se prikaže napis "Saved", ki označuje, da je postaja shranjena pod izbrano številko prednastavitve. Če je pod izbrano številko prednastavitve že shranjena druga postaja, bo ta prepisana. Ta postopek po potrebi ponovite za preostale prednastavitve.

Priklic prednastavitev v načinih DAB in FM

1. Vključite radio in nato z gumbom za izbiro načina izberite radijski način DAB ali FM.
2. Pritisnite gumb za Prednastavitve, da prikažete meni "Preset Recall".
3. Z gumbom za iskanje naslednjih ali predhodnih postaj, izberite številko prednastavitve in pritisnite gumb Izberi, da potrdite izbiro. Radio se bo zdaj uglasil na izbrano prednastavitve. Če gumba Izberi ali katerega koli drugega gumba ne pritisnete, se bo radio po 2 sekundah prav tako uglasil na izbrano prednastavitve. Izbrana številka prednastavitve je prikazana v zgornjem delu radijskega zaslona.

Uporaba sistemskega menija

V sistemskem meniju lahko konfigurirate radio. Za dostop do sistemskih nastavitve sledite naslednjim korakom:

1. Radio vključite z gumbom za vklop.
2. Pritisnite in pridržite gumb za informacije/meni, da odprete meni za trenutni način.
3. Z gumbom za iskanje naslednjih ali predhodnih postaj izberite **[System]** in pritisnite gumb Izberi, da odprete meni.

V sistemskem meniju so na voljo naslednje možnosti: Z gumbom za iskanje naslednjih ali predhodnih postaj izberite eno od možnosti in pritisnite gumb Izberi za potrditev izbire.

Privzete in priporočene nastavitve radia so označene z zvezdico.

- **[Time/Date]:** To možnost izberite, če želite nastaviti samodejno posodabljanje časa in datuma, ter nastaviti prikazano obliko časa. Nadaljnja možnost **[Auto update]** vam omogoča samodejno posodabljanje časa in datuma, ter možnost **[Set format]** izbiro 12- ali 24-urnega formata. Če je izbran 12-urni format ure, se na radiu prikaže 12-urna ura z indikatorjem AM ali PM.
- **[Language]:** To možnost izberite, če želite nastaviti jezik, v katerem so prikazani meniji radia.
- **[Radio Reset]:** Izberite to možnost, če želite ponastaviti privzete tovarniške nastavitve radia. Po potrditvi se izbrišejo vse uporabniške nastavitve in prednastavljene postaje.

- **[SW Upgrade]:** V prihodnosti bodo morda na voljo posodobitve programske opreme za vaš radio. Ko bodo na voljo posodobitve programske opreme, lahko programsko opremo in informacije o tem, kako posodobiti radijski sprejemnik, najdete na spletnem mestu podjetja Makita. Izberite to možnost, če želite izvesti posodobitev programske opreme.
- **[SW Version]:** To možnost izberite, če želite prikazati različico programske opreme radia. Če želite zapustiti prikaz programske opreme, pritisnite gumb za informacije/meni.
- **[Back]:** To možnost izberite, če se želite vrniti za en korak nazaj v menijih radia, ali se vrniti na prejšnji zaslon

POSLUŠAJTE GLASBO VIA BLUETOOTH STREAMING

Napravo Bluetooth morate seznaniti z radiom, preden lahko samodejno vzpostavite povezavo za predvajanje glasbe po Bluetoothu prek radia. Seznanjanje ustvari "vez", tako da se lahko dve napravi medsebojno prepoznata.

Opomba:

- Za boljšo kakovost zvoka priporočamo, da na napravi Bluetooth nastavite glasnost na več kot dve tretjini, nato pa po potrebi prilagodite glasnost radia.
- Radio si lahko zapomni do 8 seznanjenih naprav. Ko pomnilnik preseže to število, bo najstarejša seznanjena naprava pozabljena.

Prvo seznanjanje naprave z Bluetoothom

1. Pritisnite gumb za vklop, da vklopite radio. Pritisnite gumb za način, da izberete način Bluetooth. Ikona stanja Bluetooth utripa in na zaslonu se prikaže "Pairing", kar pomeni, da je radio mogoče odkriti.
2. V skladu z navodili za uporabo naprave, aktivirajte Bluetooth in se povežite z radijem. Poiščite seznam naprav z vklopljeno funkcijo Bluetooth in izberite napravo z imenom vašega radia (Pri nekaterih mobilnih telefonih, ki so opremljeni s starejšimi različicami naprave Bluetooth od BT 2.1, boste morda morali vnesti geslo "0000").
3. Po vzpostavitvi povezave se zasliši potrditveni ton. Ikona Bluetooth bo prenehala utripati in ob njej se bo prikazala kljukica. Sedaj lahko izberete in predvajate katero koli glasbo iz izvorne naprave. Glasnost lahko nastavite v izvorni napravi ali neposredno na radiju.
4. Uporabite kontrolno ploščo na napravi, ki podpira Bluetooth, ali na radiju, da predvajate/začasno ustavite in skačete po skladbah.

Opomba:

- Če dve Bluetooth napravi prvič iščeta radio, se bo razpoložljivost prikazala na obeh napravah. Če pa se ena naprava najprej poveže z enoto, je druga Bluetooth naprava na seznamu ne bo našla.
- Če je vaša Bluetooth naprava začasno odključena od radia, morate napravo ponovno ročno priključiti na radio.
- Če je ime radia prikazano na seznamu naprav z vklopljeno funkcijo Bluetooth, vendar se naprava ne more povezati z njim, izbrišite element s seznama in ponovno povežite napravo z radijem po prej opisanih korakih.
- Optimalno območje prenosa funkcije Bluetooth je približno 10 metrov (33 čevljev) v neposredni vidljivosti radijskega sprejemnika, vendar je mogoča tudi razdalja do 30 metrov (100 čevljev).
- Če se izgubi povezava Bluetooth zaradi prekoračitve omejitve ločevanja, prekoračitve optimalne razdalje, ovir ali drugače, bo morda potrebna ponovna priključitev naprave na radio.
- Fizične ovire, druge brezžične naprave ali elektromagnetne naprave lahko vplivajo na kakovost povezave.
- Učinkovitost povezave Bluetooth se lahko razlikuje glede na priključene naprave Bluetooth. Preden se povežete z radijem, si oglejte zmožnosti naprave Bluetooth. Nekateri seznanjeni naprave Bluetooth morda ne podpirajo vseh funkcij.

Predvajanje zvočnih datotek v načinu Bluetooth

Ko radio uspešno povežete z izbrano napravo, ki ima vklopljeno funkcijo Bluetooth, lahko začnete predvajati glasbo z upravljanjem na povezani napravi.

1. Ko se predvajanje začne, lahko glasnost prilagodite tako na radiju z gumbi za glasnost, kot na napravi povezani s funkcijo Bluetooth, z upravljanjem glasnosti na napravi.
2. Za predvajanje/premor in premikanje po skladbah uporabite upravljalne elemente v napravi povezani s funkcijo Bluetooth. Predvajanje lahko upravljate tudi z gumbi za predvajanje/premor, naslednjo in prejšnjo skladbo na radiju.
3. Pritisnite in pridržite gumb za hitro previjanje naprej ali nazaj, da se premikate po trenutni skladbi. Ko dosežete želeno točko, gumb spustite.

Opomba:

- Nekateri aplikacije ali naprave se morda ne bodo odzvale na vse ukaze.
- Nekateri mobilni telefoni se lahko med klicanjem ali sprejemanjem klicev začasno izključijo od radia. Nekateri naprave lahko začasno utišajo prenos zvoka preko Bluetootha, ko prejmejo besedilna

sporočila, e-pošto ali iz drugih razlogov, ki niso povezani s pretakanjem zvoka. Takšno vedenje je funkcija priključene naprave in ne napaka radia.

Predvajanje predhodno seznanjene naprave Bluetooth

Če je vaša Bluetooth naprava že seznanjena z radijem, si jo bo vaš računalnik zapomnil in se bo poskušal samodejno povezati z njo. Če zadnja povezana naprava ni na voljo, potem bo radio povezava Bluetooth vidna napravi.

Odklop naprave povezane s funkcijo Bluetooth

Pritisnite in držite gumb za seznanjanje z Bluetoothom 2-3 sekunde, dokler se na zaslonu ne prikaže napis "Pairing", ali pa izklopite funkcijo Bluetooth v napravi povezani s funkcijo Bluetooth, da onemogočite povezavo.

Za onemogočanje povezave lahko pritisnete tudi gumb za način in izberete kateri koli način, razen načina Bluetooth.

LED SVETILKA/FUNKCIJA SVETILKE

1. Za izbiro različnih načinov osvetlitve večkrat pritisnite gumb za vklop/izklop luči. Ta večnamenska LED svetilka/svetilka ima 4 različne načine, s katerimi lahko izberete primeren način delovanja svetlobe za vsako uporabo.

4 načini osvetlitve so naslednji:

Svetilka (360° pokritost s svetlobo)

Svetilka (način nošenja ob strani)

Svetilka (način svetilke)

Svetilka (stroboskopski način)

2. Pritisnite gumb Svetlost svetlobe, da nastavite ustrezno svetlost svetlobe.
3. Pritisnite gumb Barvna temperatura, da izberete različne barvne temperature osvetlitve.
4. Pritisnite in pridržite gumb za vklop/izklop luči, da jo ugasnete.

Opomba:

V načinu stranskega nošenja so osvetljene samo tri strani svetilke. Pri uporabi traku, lahko svetilko namestite kot v načinu stranskega nošenja, da svetloba ne zaslepi vaših (uporabnikovih) oči.

RAZLIČNE NASTAVITVE

Zaklepanje

Funkcija zaklepanja se uporablja za preprečevanje nenamerne delovanja radia.

1. Pritisnite in držite gumb za zaklepanje 2-3 sekunde, dokler se na zaslonu ne prikaže napis "Keys Locked". Vsi gumbi razen gumba za vklop bodo onemogočeni.
2. Če želite napravo odkleniti, pritisnite in držite gumb za zaklepanje 2-3 sekunde, dokler se na zaslonu ne prikaže napis "Keys Unlocked".

Uporaba traku (Slika 6)

S priloženim trakom lahko izdelek po potrebi obesite na različne načine. (Oglejte si način namestitve na Sliki 6)

VZDRŽEVANJE

⚠ POZOR:

- Nikoli ne uporabljajte bencina, benzena, alkohola in podobno, ker lahko pride do razbarvanja, ali se pojavijo razpoke na napravi.
- Radia ne umivajte z vodo.

SPECIFIKACIJE

Model	DMR056	MR009G
Baterija	14.4V & 18V	36V - 40Vmax
Frekvenčno pokritost	FM: 87.50-108MHz (0.05MHz/korak) DAB/DAB+: 174.928-239.200 MHz	
Blokada kanalov DAB/DAB+	DAB (III. frekvenčni pas) 5A-13F	
Združljiv standard	DAB/DAB+	
Antenski sistem	FM/DAB: vgrajena antena	
Izhod USB	5V / 2.4A	
Zvočnik	2.25 palca	
Izhodna moč	14.4V: 2.4W 18V: 3W	36V: 3W
Dimenzije (D x Š x V)	126 x 129 x 289mm (z BL1860B)	126 x 166 x 315mm (z BL4050F)
Teža (brez baterije)	0.98KG	0.99KG
Bluetooth® (Besedna znamka Bluetooth® in logotipi so registrirane blagovne znamke v lasti družbe Bluetooth SIG, Inc.)		
Različica Bluetootha	5.0 Certificirana	
Profili Bluetootha	A2DP/SCMS-T/AVRCP	
Moč prenosa	Moč 2. razreda	
Doseg prenosa	Optimalen doseg: na razdalji do 10 metrov (33 čevljev) Največji doseg: do 30 metrov (100 čevljev) (Glede na različne pogoje se lahko razlikuje.)	
Kodek za Bluetooth	SBC, AAC	
Največja radijska frekvenca	BT EDR: 3.88dBm	BT EDR: 3.90dBm
Frekvenca delovanja	2402MHz ~ 2480MHz	

SHQIP

(Udhëzimet origjinale)

Shpjegim i pamjes së përgjithshme (Fig. 1)

1. Doreza mbajtëse
2. Blici
3. Altoparlanti
4. Fener LED
5. Foleja e baterisë
6. Butoni i rritjes/uljes së volumit
7. Butoni i modalitetit/kyçjes
8. Butoni Info/Menu
9. Butoni i energjisë
10. Butoni Përzgjidh/Memorie
11. Butoni Konfigurim paraprak/Çiftim me Bluetooth/Luaj/Pauzë
12. Butoni i kërkimit poshtë/këngës së mëparshme/kthimit mbrapsht
13. Butoni i kërkimit lart/këngës tjetër/lëvizjes shpejt përpara
14. Butoni i ndriçimit
15. Butoni i ndezjes/fikjes së dritës/Butoni i modalitetit të dritës
16. Butoni i temperaturës së ngjyrave
17. Butoni i ndezjes/fikjes së karikimit me USB/Drita LED treguese e karikimit
18. Porta e furnizimit me energji USB
19. Tokëza e rripit

SIMBOLET

Pjesët në vazhdim tregojnë simbolet e përdorura për pajisjen. Sigurohuni që merrni vesh kuptimin e tyre përpara përdorimit.



Lexoni manualin e përdorimit.



Vetëm për shtetet e BE-së

Për shkak të pranisë së komponentëve të rrezikshëm në pajisje, mbetjet e pajisjeve elektronike dhe elektrike, akumulatorët dhe bateritë, mund të kenë ndikim negativ në mjedis dhe në shëndetin e njerëzve. Mos i hidhni pajisjet elektrike dhe elektronike ose bateritë me mbetjet shtëpiake! Në përputhje me Direktivën Evropiane për mbetjet e pajisjeve elektrike dhe elektronike, akumulatorët dhe bateritë, dhe mbetjet e akumulatorëve dhe baterive, si dhe përfshirjen e saj në ligjin

kombëtar, mbetjet e pajisjeve elektrike dhe elektronike, akumulatorëve dhe baterive, duhet të mbahen veçmas dhe të dorëzohen në një pikë grumbullimi të veçantë për mbetjet komunale, duke vepruar në përputhje me rregulloret e mbrojtjes së mjedisit.

Kjo tregohet nga simboli i koshit të plehrave me kryq, të vendosur mbi pajisje.

UDHËZIME TË RËNDËSISHME TË SIGURISË

⚠ PARALAJMËRIM:

Kur e përdorni këtë produkt, duhet të ndiqen gjithnjë masat parandaluese bazë për të pakësuar rrezikun e zjarrit, goditjeve elektrike dhe dëmtimeve personale, duke përfshirë të mëposhtmet:

1. Lexoni me kujdes këtë manual përdorimi dhe manualin e përdorimit të karikuesit përpara përdorimit.
2. Pastrojeni vetëm me pëlthurë të thatë.
3. Mos e instaloni pranë burimeve të nxehtësisë si radiatorët, regjistruarit e nxehtësisë, sobat apo aparaturore të tjera (duke përfshirë amplifikatorët) që prodhojnë nxehtësi.
4. Përdorni vetëm aksesoret e specifikuar nga prodhuesi.
5. Radioja me bateri, me bateri integrale ose paketë baterie të veçantë, duhet të rikarikohet vetëm me karikuesin e specifikuar për baterinë. Karikuesit e përshtatshëm për një lloj baterie mund të paraqesin rrezik zjarri kur përdoren me një bateri tjetër.
6. Përdoreni radion me bateri vetëm me paketa baterie të projektuara posaçërisht. Përdorimi i baterive të tjera mund të paraqesë rrezik zjarri.
7. Kur paketa e baterisë nuk përdoret, mbajeni larg nga objektet e tjera metalike, si kapëset e letrave, monedhat, çelësat, gozhdët, vidat ose objektet e tjera metalike të vogla që mund të bëjnë lidhje nga njëri terminal tek tjetri. Krijimi i lidhjes së shkurtër ndërmjet terminaleve të baterisë mund të shkaktojë shkëndija, djegie ose zjarr.
8. Shmangni kontaktin e trupit me sipërfaqe të tokëzuara siç janë tubat, radiatorët, sobat dhe frigoriferët. Ka rrezik më të madh goditjeje elektrike nëse trupi juaj tokëzohet.
9. Në kushte sforcimi mund të dalë lëng nga bateria; shmangni kontaktin. Nëse aksidentalisht ndodh kontakt, shpëlani me ujë vendin e kontaktit. Nëse lëngu bie në kontakt me sytë, kërkoni edhe ndihmën e mjekut. Lëngu i dalë nga bateria mund të shkaktojë acarim ose djegie.

10. Mos e përdorni një kuti baterie apo vegël që është e dëmtuar ose e modifikuar. Bateritë e dëmtuara ose të modifikuara mund të shfaqin sjellje të paparashikueshme që rezultojnë në zjarr, shpërthime apo rrezik plagosjeje.
11. Mos e ekspozoni kutinë e baterisë ose veglën në zjarr ose ndaj temperaturave ekstreme. Ekspozimi ndaj zjarrit ose temperaturave mbi 130°C (266°F) mund të shkaktojë shpërthim.
12. Ndiqni të gjitha udhëzimet e karikimit dhe mos e karikoni kutinë e baterisë ose veglën jashtë kufijve të temperaturës të specifikuar të udhëzimit. Karikimi i pasaktë ose në temperatura jashtë kufijve të specifikuar mund të dëmtojë baterinë dhe të rrisë rrezikun e zjarrit.
13. Mos e përdorni produktin me volum të lartë për një periudhë të gjatë kohe. Për të shmangur dëmtimin e dëgjimit, përdoreni produktin me nivel volumi mesatar.
14. (Vetëm për produktet me ekran LCD) Ekranet LCD përbajnë lëngje që mund të shkaktojnë irrimin dhe helmim. Nëse lëngu ju bie në sy, shpëlaheni me ujë dhe telefononi mjekun.
15. Mos e ekspozoni produktin ndaj shiut ose kushteve me lagështirë. Uji që hyn në produkt mund të rrisë rrezikun e goditjeve elektrike.
16. Ky produkt nuk është prodhuar për t'u përdorur nga persona (duke përfshirë fëmijët) me aftësi të kufizuara fizike, ndijore ose mendore, ose të cilëve u mungon përvoja dhe njohuria, nëse nuk janë nën mbikëqyrje ose udhëzuar për përdorimin e këtij produkti nga një person përgjegjës për sigurinë e tyre. Fëmijët duhet të mbikëqyren për t'u siguruar se nuk luajnë me produktin. Ruajeni produktin larg fëmijëve.
5. Mos bëni lidhje të shkurtër me paketën e baterisë:
 - (1) Mos i prekni terminallet me materiale përcjellëse.
 - (2) Shmangni ruajtjen e paketës së baterisë në një kuti me objekte të tjera metalike, si gozhdë, monedha etj.
 - (3) Mos e ekspozoni paketën e baterisë në ujë ose shi. Qarku i shkurtër i baterisë mund të shkaktojë qarkullim të madh të rrymës elektrike, mbinxheje, djegie të mundshme dhe madje prishje.
6. Mos e ruani pajisjen dhe paketën e baterisë në vende ku temperatura mund të arrijë ose tejkalojë 50°C (122°F).
7. Mos e digjni paketën e baterisë, edhe nëse është shumë e dëmtuar ose është konsumuar plotësisht. Paketa e baterisë mund të shpërthejë në zjarr.
8. Bëni kujdes që të mos e rrëzoni ose ta godisni baterinë.
9. Mos përdorni bateri të dëmtuar.
10. Për së shmangur rrezikun, duhet të lexohet përpara përdorimit manuali i baterisë zëvendësuese.
11. Bateritë e përfshira të litiumit, u nënshtrohen kërkesave të legjislacionit për mallrat e rrezikshme. Për transport tregtar p.sh. nga palë të treta, agjentë të ndërmjetëm, duhet të ndiqen kërkesa specifike mbi paketimin dhe etiketimin. Për përgatitjen e artikullit për transport, është i nevojshëm konsultimi i një eksperti për materiale të rrezikshme. Ju lutemi, ndiqni gjithashtu rregulloret me gjasë më të detajuara vendore. Mbuloni me ngjitëse ose maskoni kontaktet e zhveshura dhe paketojeni baterinë në mënyrë të tillë që të mos lëvizë në paketim.
12. Kur hidhni kutinë e baterisë, hiqeni atë nga vegla dhe hidhni në një vend të sigurt. Zbatoni rregulloret lokale rreth asgjësimit të baterisë.
13. Përdorini bateritë vetëm me produktet e specifikuar nga Makita. Instalimi i baterive në produkte të papajtueshme mund të rezultojë në zjarr, nxehtësi të lartë, shpërthim ose rrjedhje të elektroliteve. Nëse vegla nuk është përdorur për një kohë të gjatë, bateria duhet të hiqet nga vegla.
14. Nëse vegla nuk është përdorur për një kohë të gjatë, bateria duhet të hiqet nga vegla.
15. Mos lejoni që grumbullimin e ashklave, pluhurave ose papastërtive në terminallet, vrimat ose kanalet e kutisë së baterisë. Kjo mund të shkaktojë rëndiment të ulët ose dëmtim të veglës ose të kutisë së baterisë.
16. Mbajeni baterinë larg fëmijëve.
17. Gjatë dhe pas përdorimit, kutia e baterisë mund të nxehet, gjë që mund të shkaktojë djegie ose djegie në temperaturë të ulët.
18. Mos prekni terminalin e veglës menjëherë pas përdorimit pasi mund të nxehet aq shumë sa të shkaktojë djegie.

RUAJINI KËTO UDHËZIME

RREGULLA SPECIFIKE SIGURIE PËR PAKETËN E BATERISË

1. Përpara se ta përdorni paketën e baterisë, lexoni të gjitha udhëzimet dhe shënimet e masave parandaluese të (1) karikuesit të baterisë, (2) bateria dhe (3) produkti që përdor baterinë.
2. Mos e hiqni paketën e baterisë.
3. Nëse koha e përdorimit është shkurtuar jashtë mase, ndalojeni punën menjëherë. Kjo mund të rezultojë në rrezik mbinxhejeje, djegie të mundshme, madje edhe shpërthim.
4. Nëse ju futen elektrolite në sy, shpëlaheni sytë me ujë të pastër dhe kërkoni ndihmë mjekësore menjëherë. Kjo gjë mund të rezultojë në humbje të shikimit.
5. Mos bëni lidhje të shkurtër me paketën e baterisë:
 - (1) Mos i prekni terminallet me materiale përcjellëse.
 - (2) Shmangni ruajtjen e paketës së baterisë në një kuti me objekte të tjera metalike, si gozhdë, monedha etj.
 - (3) Mos e ekspozoni paketën e baterisë në ujë ose shi. Qarku i shkurtër i baterisë mund të shkaktojë qarkullim të madh të rrymës elektrike, mbinxheje, djegie të mundshme dhe madje prishje.
6. Mos e ruani pajisjen dhe paketën e baterisë në vende ku temperatura mund të arrijë ose tejkalojë 50°C (122°F).
7. Mos e digjni paketën e baterisë, edhe nëse është shumë e dëmtuar ose është konsumuar plotësisht. Paketa e baterisë mund të shpërthejë në zjarr.
8. Bëni kujdes që të mos e rrëzoni ose ta godisni baterinë.
9. Mos përdorni bateri të dëmtuar.
10. Për së shmangur rrezikun, duhet të lexohet përpara përdorimit manuali i baterisë zëvendësuese.
11. Bateritë e përfshira të litiumit, u nënshtrohen kërkesave të legjislacionit për mallrat e rrezikshme. Për transport tregtar p.sh. nga palë të treta, agjentë të ndërmjetëm, duhet të ndiqen kërkesa specifike mbi paketimin dhe etiketimin. Për përgatitjen e artikullit për transport, është i nevojshëm konsultimi i një eksperti për materiale të rrezikshme. Ju lutemi, ndiqni gjithashtu rregulloret me gjasë më të detajuara vendore. Mbuloni me ngjitëse ose maskoni kontaktet e zhveshura dhe paketojeni baterinë në mënyrë të tillë që të mos lëvizë në paketim.
12. Kur hidhni kutinë e baterisë, hiqeni atë nga vegla dhe hidhni në një vend të sigurt. Zbatoni rregulloret lokale rreth asgjësimit të baterisë.
13. Përdorini bateritë vetëm me produktet e specifikuar nga Makita. Instalimi i baterive në produkte të papajtueshme mund të rezultojë në zjarr, nxehtësi të lartë, shpërthim ose rrjedhje të elektroliteve. Nëse vegla nuk është përdorur për një kohë të gjatë, bateria duhet të hiqet nga vegla.
14. Nëse vegla nuk është përdorur për një kohë të gjatë, bateria duhet të hiqet nga vegla.
15. Mos lejoni që grumbullimin e ashklave, pluhurave ose papastërtive në terminallet, vrimat ose kanalet e kutisë së baterisë. Kjo mund të shkaktojë rëndiment të ulët ose dëmtim të veglës ose të kutisë së baterisë.
16. Mbajeni baterinë larg fëmijëve.
17. Gjatë dhe pas përdorimit, kutia e baterisë mund të nxehet, gjë që mund të shkaktojë djegie ose djegie në temperaturë të ulët.
18. Mos prekni terminalin e veglës menjëherë pas përdorimit pasi mund të nxehet aq shumë sa të shkaktojë djegie.

19. Përveç kur vegla e mbështet përdorimin pranë linjave elektrike me voltazh të lartë, mos e përdorni kutinë e baterisë pranë linjave elektrike me voltazh të lartë. Kjo mund të shkaktojë një defekt ose dëmtim të veglës ose të kutisë së baterisë.

⚠️ KUJDES:

Përdorni vetëm bateri origjinale Makita. Përdorimi i baterive jo-origjinale Makita ose baterive që mund të jenë modifikuar, mund të rezultojë në marrjen flakë të baterisë, lëndime personale apo dëmtime. Kjo do të anulohë gjithashtu edhe garancinë e Makita-s për veglën e Makita dhe karikuesin.

plotësisht. Gjithmonë ndaloni punën me pajisjen dhe karikojeni baterinë kur vëreni ulje të fuqisë së pajisjes.

2. Asnjëherë mos e rikarikoni baterinë të karikuar plotësisht. Karikimi i tepërt shkurton jetëgjatësinë e baterisë.
3. Karikojeni baterinë në temperaturën e dhomës në 10°C - 40°C (50°F - 104°F). Lëreni paketën e nxehtë të baterisë të ftohet përpara se ta karikoni atë.
4. Kur nuk e përdorni kutinë e baterisë, hiqeni atë nga vegla ose karikuesi.
5. Karikojeni baterinë nëse nuk e përdorni për një kohë të gjatë (mbi gjashtë muaj).

Këshilla për të ruajtur jetëgjatësinë maksimale të baterisë

1. Karikojeni baterinë përpara se të shkarkohet

KOHA E PËRDORIMIT

* Paketat e baterisë të përshtatshme për këtë radio janë të listuara si në tabelën vijuese.

* Tabela e mëposhtme tregon kohën e përdorimit me një karikim të vetëm.

Modeli	Bateria		Kapaciteti i baterisë	Njësia: Orë (afërsisht)		
				Radio*	Fener (mbulimi i dritës 360°)	Drita e blicit (modaliteti i elektrikut të dorës)
DMR056	LXT (14.4V)	BL1415N	1.5Ah	11	4.0	8.5
		BL1430B	3.0Ah	19	7.0	14
		BL1440	4.0Ah	30	11	22
		BL1460B	6.0Ah	39	15	29
	LXT (18V)	BL1815N	1.5Ah	13	4.5	9.0
		BL1820B	2.0Ah	17	6.0	12
		BL1830B	3.0Ah	24	8.5	16
		BL1840B	4.0Ah	34	12	23
		BL1850B	5.0Ah	44	16	30
		BL1860B	6.0Ah	53	19	37
MR009G	XGT (36V-40Vmaks.)	BL4020	2.0Ah	20	13	26
		BL4025	2.5Ah	24	16	31
		BL4040	4.0Ah	36	24	46
		BL4050F	5.0Ah	51	34	66

* DALJA E ALTOPARLANTËVE = 100mW

⚠️ PARALAJMËRIM:

Përdorni vetëm kutitë e baterisë të listuara më lart. Përdorimi i kutive të tjera të baterisë mund të shkaktojë lëndim dhe/ose zjarr.

SHËNIM:

- Tabela në lidhje me kohën e funksionimit të baterisë më lart jepet për referencë.
- Koha aktuale e funksionimit mund të ndryshojë me llojin e baterisë, gjendjen e karikimit ose mjedisin e përdorimit.
- Disa prej kutive të baterive të renditura më lart mund të mos jenë të disponueshme në varësi të zonës ku jani banoni.

Kordoni i rekomanduar i lidhur me energjinë

Modeli	Bateri portative
DMR056	PDC01
MR009G	PDC01 / PDC1200

- Kordoni i lidhur me baterinë ose bateritë që tregohen më sipër mund të mos jetë i disponueshëm në varësi të vendit ku banoni.
- Para se ta përdorni kordonin e lidhur me baterinë, lexoni udhëzimet dhe shenjat paralajmëruese në to.

INSTALIMI DHE FURNIZIMI ME ENERGJI

⚠ KUJDES:

- Fikeni gjithmonë radion përpara se të instaloni ose të hiqni kutinë e baterisë.
- Bëni kujdes që të mos e rrëzoni ose ta godisni radion. Kutia e thyer mund t'ju presë gishtin ose t'ju ngulet në trup. Radioja e dëmtuar mund të shfaqë sjellje të paparashikueshme që rezultojnë në zjarr, shpërthime apo rrezik plagosjeje.
- Mbajeni fort veglën dhe kutinë e baterisë kur montoni ose hiqni kutinë e baterisë.

E RËNDËSISHME:

- Rënia e fuqisë, shtrembërimi, tingujt e paqartë ose pulsimi i dritës së ekranit janë të gjitha shenja se bateria duhet ndërruar.
- Kutia e baterisë nuk është përfshirë si aksesor standard.

Montimi ose heqja e paketës me rrëshqitje të baterisë (Fig. 2-3)

- Për të vendosur kutinë e baterisë, bashkërenditni gjuhëzën e kutisë së baterisë me kanalën e folesë dhe rrëshqiteni për ta futur. Futeni gjithmonë deri në fund, derisa të bllokohet në vend me një zhurmë kërcitëse.
- Nëse shikoni treguesin e kuq në anën e sipërme të butonit, ajo nuk është e bllokuar plotësisht. Instalojeni plotësisht derisa treguesi i kuq të mos shihet. Në të kundërt, ajo mund të bjerë aksidentalisht nga radioja duke ju lënduar juve ose personin pranë jush.
- Mos përdorni forcë gjatë instalimit të paketës së baterisë. Nëse paketa nuk hyn lehtë, nuk po e futni siç duhet.
- Për të hequr kutinë e baterisë, rrëshqiteni atë nga radioja ndërsa rrëshqiteni butonin në pjesën e përparme të kutisë së baterisë.

Treguesi i kapacitetit të mbetur të baterive (Fig. 4-5)

- 1. Llambat treguese 2. Butoni i kontrollit

Shtypni butonin e kontrollit në kutinë e baterisë për të treguar kapacitetin e mbetur të baterisë. Llambat treguese ndizen për pak sekonda.

• XGT/LXT Bateria

Llambat treguese			Kapaciteti i mbetur i baterisë
E ndezur	E fikur	Pulsuese	
			75% ~ 100%
			50% ~ 75%
			25% ~ 50%
			0% ~ 25%
			Karikojeni baterinë
			Bateria mund të ketë keqfunksionuar.

SHËNIM:

- Në varësi të kushteve të përdorimit dhe të temperaturës së ambientit, treguesi mund të ndryshojë paksa nga kapaciteti aktual.
- Llamba e parë e treguesit (në fund majtas) do të pulsojë kur sistemi i mbrojtjes së baterisë është në punë.

Karikimi me portën USB të furnizimit me energji

SHËNIM:

- Lidhni vetëm pajisjet që janë të pajtueshme me burim energjie DC 5V, 2.4A me portën USB të furnizimit me energji. Përndryshe produkti mund të pësojë defekt.
- Lidhni kabllon USB (nuk është përfshirë) me portën USB të furnizimit me energji të produktit. Dhe më pas lidhni anën tjetër të kabllos me pajisjen.
- Për të filluar karikimin, shtypni butonin e ndezjes/fikjes së karikimit me USB për të aktivizuar funksionin e karikimit. Butoni i ndezjes/fikjes së karikimit me USB do të ndizet ngjyrë jeshile.
- Kur niveli i baterisë është i ulët, ekrani do të pulsojë derisa funksioni i karikimit të çaktivizohet.
- Nëse funksioni i karikimit aktivizohet pa karikuar, butoni i ndezjes/fikjes së karikimit me USB do të pulsojë në ngjyrë jeshile dhe funksioni i karikimit do të çaktivizohet automatikisht pas 30 minutash.
- Për ta ndaluar karikimin, shtypni butonin e ndezjes/fikjes së karikimit me USB për ta çaktivizuar funksionin e karikimit.
- Volumi maksimal i altoparlantit do të ulet kur USB-ja është në karikim.

E RËNDËSISHME:

- Përpara se të lidhni pajisjen USB me karikuesin, gjithmonë rezervoni të dhënat tuaja në pajisjen USB. Ndryshe, të dhënat ka mundësi të humbasin.
- Karikuesi mund të mos i furnizojë me rrymë disa pajisje USB.
- Kur nuk e përdorni apo pas karikimit, hiqeni kablloën e USB-së dhe mbyllni kapakun.
- Mos e lidhni këtë fole USB-je me portën e USB-së në kompjuter, sepse ka shumë të ngjarë të shkaktojë prishje të njësieve.

DËGJIMI I RADIOS DAB

Ndryshimi i stacioneve DAB

Për të shkuar në stacione radioje DAB, ndiqni këta hapa:

1. Ndizeni radion duke shtypur butonin e energjisë.
2. Zgjidhni modalitetin e radios DAB duke shtypur vazhdimisht butonin e modalitetit.
3. Nëse kjo është hera e parë që po përdoret radioja DAB, atëherë radioja do të bëjë automatikisht një skanim të plotë për të gjetur të gjitha stacionet e radios DAB që janë në dispozicion. Gjatë procesit të skanimit, ndërsa gjenden stacione të reja, numëruesi i stacioneve do të rritet dhe stacionet do të shtohen në listë, duke u ruajtur kështu në radio. Grafiku shirit tregon progresin e skanimit.
4. Kur skanimi të përfundojë, radioja do të renditë të gjitha stacionet që janë gjetur. Shtypni butonin e kërkimit lart ose kërkimit poshtë për të lëvizur nëpër listën e stacioneve dhe shtypni butonin e përzgjedhjes për të shkuar te një stacion.

SHËNIM:

Për modalitetin e radios DAB, nëse sinjali i radios nuk është i mirë, mund të jetë e nevojshme që ta çoni radion në një vend tjetër ku sinjali është më i fortë.

Menuja e radios DAB

Mund ta hapni menunë e radios DAB duke mbajtur shtypur butonin Info/Menu ndërkohë që radioja është në modalitetin e radios DAB. Përdorni butonin e kërkimit lart ose poshtë për të zgjedhur një nga veprimet dhe më pas shtypni butonin e përzgjedhjes për të konfirmuar. Parametrat standarde dhe të rekomanduara të radios tregohen me një yllth.

Menuja e radios DAB ofron opsionet e mëposhtme:

- **[Full Scan]:** Zgjidhni këtë opsion për të bërë një skanim të plotë dhe për t'i ruajtur të gjitha stacionet e radios DAB që janë gjetur në listën e stacioneve.
- **[Manual tune]:** Zgjidhni këtë opsion për të shkuar manualisht të një kanal/frekuencë DAB.
- **[DRC]:** Dynamic Range Control (i njohur gjithashtu si DRC) mund ta bëjë më të lehtë dëgjimin e tingujve të

qetë kur radioja përdoret në një ambient me zhurmë duke reduktuar gamën dinamike të sinjalit të audios. Zgjidhni këtë opsion dhe më pas përdorni butonin e kërkimit lart ose kërkimit poshtë për të theksuar parametrin DRC të dëshiruar:

[1]: Kompresioni maksimal i aplikuar.

[1/2]: Kompresioni mesatar i aplikuar.

[0]: Asnjë kompresion i aplikuar.

Shtypni butonin e përzgjedhjes për të konfirmuar parametrin.

- **[Station order]:** Zgjidhni këtë opsion dhe më pas **[Alphanumeric]** për ta radhitur listën e stacioneve sipas alfabetit ose zgjidhni **[Ensemble]** për ta radhitur listën e stacioneve sipas DAB multiplex ose zgjidhni **[Valid]** për të shfaqur vetëm ato stacione për të cilat ka sinjal.
- **[System]:** Zgjidhni këtë opsion për të shkuar te parametrat e menisë së sistemit dhe për ta konfiguruar radion (shikoni kapitullin "Përdorimi i menisë së sistemit" për hollësi).
- **[Back]:** Zgjidhni këtë opsion për të kthyer mbrapa një hap në meninë e radios ose për t'u kthyer tek ekrani i mëparshëm.

Shfaqja e informacionit DAB në ekran

Kur dëgjoni një transmetim radioje DAB, shtypni vazhdimisht butonin Info/Menu për të kaluar nëpër informacionet e mëposhtme në ekranin e radios.

- Dynamic Label Segment (Teksti që lëviz)
- Lloji i programit
- Emri i multiplex
- Frekuenca dhe kanali
- Gabim sinjali/Forca
- Bit rate/Lloji i audios
- Data

DËGJIMI I RADIOS FM

Ndryshimi i stacioneve FM

Për të shkuar në stacione radioje FM, ndiqni këta hapa:

1. Ndizeni radion duke shtypur butonin e energjisë.
2. Zgjidhni modalitetin e radios FM duke shtypur vazhdimisht butonin e modalitetit.
3. Shtypni dhe mbani shtypur butonin e kërkimit lart ose kërkimit poshtë për të shkuar automatikisht në një stacion FM me frekuencë përkatësisht më të lartë ose më të ulët. Radioja do të ndalojë skanimin kur gjen një stacion që ka forcë të mjaftueshme. Ekranin do të tregojë frekuencën e sinjalit që është gjetur. Nëse ka në dispozicion informacion RDS, pas pak sekondash ekranin do të tregojë emrin e stacionit të radios.
4. Shtypni butonin e kërkimit lart ose kërkimit poshtë për të gjetur me imtësi frekuencën me hapat 0.05MHz nëse është e nevojshme.

5. Përsëritni hapat 3 dhe 4 për të shkuar në stacione të tjera radioje.

SHËNIM:

Për modalitetin e radios FM, nëse sinjali i radios nuk është i mirë, mund të jetë e nevojshme që ta çoni radion në një vend tjetër ku sinjali është më i fortë.

Menuja e radios FM

Mund ta hapni menunë e radios FM duke mbajtur shtypur butonin Info/Menu ndërkohë që radioja është në modalitetin e radios FM. Përdorni butonin e kërkimit lart ose poshtë për të zgjedhur një nga veprimet dhe më pas shtypni butonin e përzgjedhjes për të konfirmuar. Parametrat standarde dhe të rekomanduara të radios tregohen me një yllth.

Menuja e radios FM ofron opsionet e mëposhtme:

- **[Scan Zone]:** Zgjidhni këtë opsion për të konfiguruar nëse radioja duhet të kërkojë vetëm sinjalet e forta ("Lokale") ose të gjitha sinjalet ("Të largëta") kur përdorni veçorinë e kërkimit automatik.
- **[System]:** Zgjidhni këtë opsion për të shkuar te parametrat e menisë së sistemit dhe për ta konfiguruar radion (shikoni kapitullin "Përdorimi i menisë së sistemit" për hollësi).
- **[Back]:** Zgjidhni këtë opsion për të kthyer mbrapa një hap në menunë e radios ose për t'u kthyer tek ekrani i mëparshëm.

Shfaqja e informacionit FM në ekran

Kur dëgjoni një stacion radioje FM i cili transmeton gjithashtu të dhëna RDS, shtypni vazhdimisht butonin Info/Menu për të lëvizur nëpër informacionet e mëposhtme në ekranin e radios:

- Teksti i radios
- Lloji i programit
- Frekuenca
- Modaliteti i audios
- Data

Nëse nuk ka informacion RDS të disponueshëm, radioja nuk do të jetë në gjendje të shfaqë mesazhin e tekstit dhe llojin e programit.

Ruajtja paraprakisht e stacioneve në modalitetet DAB dhe FM

Ka 9 konfigurime paraprake për secilën radio, FM dhe DAB. Ato përdoren në të njëjtën mënyrë për çdo modalitet operimi.

1. Ndizeni radion, më pas zgjidhni modalitetin e radios DAB ose FM dhe shkoni te një stacion radioje që doni siç tregohet më sipër.
2. Mbani shtypur butonin e përzgjedhjes/memories. Ekranin do të shfaqë një menu "Ruaj te konfigurimi paraprak".
3. Shtypni butonin e kërkimit lart ose kërkimit poshtë

për të zgjedhur numrin paraprak të dëshiruar. Më pas shtypni butonin e përzgjedhjes për ta ruajtur stacionin. "U ruajt" do të shfaqet në ekran, që do të thotë se stacioni është ruajtur në një numër paraprak. Nëse në atë numër paraprak është ruajtur tashmë një stacion tjetër, ai stacion do të zëvendësohet. Përsëriteni këtë veprim sipas nevojës për konfigurimet e tjera paraprake.

Kalimi te një konfigurim paraprak në modalitetet DAB dhe FM

1. Ndizeni radion dhe më pas zgjidhni modalitetin DAB ose FM duke përdorur butonin e modalitetit.
2. Shtypni butonin e konfigurimit paraprak për të shfaqur menunë "Kalim te konfigurimi paraprak".
3. Zgjidhni një numër paraprak duke përdorur butonin e kërkimit lart ose kërkimit poshtë dhe më pas shtypni butonin e përzgjedhjes për të konfirmuar zgjedhjen tuaj. Radioja do të kalojë te konfigurimi paraprak i zgjedhur. Nëse nuk shtypet butoni i përzgjedhjes apo ndonjë buton tjetër, radioja do të shkojë te konfigurimi paraprak i zgjedhur pas 2 sekondash. Numri paraprak i zgjedhur shfaqet në pjesën e sipërme të ekranit të radios.

Përdorimi i menisë së sistemit

Menuja e sistemit mund të përdoret për të konfiguruar radion. Ndiqni këta hapa për të hapur cilësimet e sistemit:

1. Ndizeni radion duke shtypur butonin e energjisë.
2. Shtypni dhe mbani shtypur butonin Info/Menu për të hapur menunë për modalitetin aktual.
3. Përdorni butonin e kërkimit lart ose kërkimit poshtë për të zgjedhur **[System]** dhe shtypni butonin e përzgjedhjes për të hapur menunë.
Menuja e sistemit ofron opsionet e mëposhtme:
Përdorni butonin e kërkimit lart ose poshtë për të zgjedhur një nga veprimet dhe më pas shtypni butonin e përzgjedhjes për të konfirmuar.
Parametrat standarde dhe të rekomanduara të radios tregohen me një yllth.
 - **[Time/Date]:** Zgjidhni këtë opsion për të vendosur burimin për përditësimin automatik të orës dhe datës dhe për të vendosur formatin e orës. Opsioni tjetër **[Auto update]** ju jep mundësi të zgjidhni një burim për përditësimin automatik të orës dhe datës dhe **[Set format]** ju jep mundësi të zgjidhni formatin 12 ose 24 orë. Nëse zgjidhet formati 12 orë, radioja do të shfaqë një orë me 12 orë me një tregues AM ose PM.
 - **[Language]:** Zgjidhni këtë opsion për të vendosur gjuhën në të cilën shfaqen menunë e radios.
 - **[Radio Reset]:** Zgjidhni këtë opsion për ta rivendosur radion në parametrat standarde të

fabrikës. Pas konfirmimit, të gjitha parametrat e përdoruesit dhe stacionet e ruajtura do të fshihen.

- **[SW Upgrade]:** Në të ardhmen mund të ketë në dispozicion përditësime softueri për radion tuaj. Ndërkohë që vihen në dispozicion përditësime softueri, mund të gjeni informacion se si ta përditësoni radion në faqen e internetit të Makita. Zgjdhni këtë opsion për të bërë një përditësim të softuerit.
- **[SW Version]:** Zgjdhni këtë opsion për të parë versionin e softuerit të radios. Për të dalë nga ekrani i softuerit, shtypni butonin Info/Menu.
- **[Back]:** Zgjdhni këtë opsion për të kthyer mbrapa një hap në menutë e radios ose për t'u kthyer tek ekrani i mëparshëm.

DËGJIMI I MUZIKËS PËRMES TRANSMETIMIT ME BLUETOOTH

Duhet ta çiftoni pajisjen me Bluetooth me radio përpara se të mund të lidheni automatikisht për të luajtur/transmetuar muzikë me Bluetooth përmes radios. Çiftimi krijon një "lidhje" në mënyrë që të dyja pajisjet të mund ta njohin njëra-tjetrën.

Shënim:

- Për të pasur cilësi më të mirë zëri, rekomandojmë vendosjen e volumnit në më shumë se dy të tretat e volumnit në pajisjen tuaj Bluetooth dhe më pas të rregulloni volumnin në radio siç kërkohet.
- Radioja mund të memorizojë deri në 8 sete pajisjesh të çiftuara, kur memoria e tejkalon këtë shumë, do të mbishkruhet historiku i çiftimit më të vjetër.

Çiftimi i pajisjes suaj me Bluetooth për herë të parë

1. Shtypni butonin e energjisë për ta ndezur radion. Shtypni butonin e modalitetit për të zgjedhur modalitetin e Bluetooth. Ikona e statusit të Bluetooth pulson dhe në ekran shfaqet "Çiftim" për të treguar që radioja është e zbulueshme.
2. Aktivizoni Bluetooth në pajisjen tuaj sipas manualit të përdorimit të pajisjes për ta lidhur radion. Gjenero listën e pajisjeve me Bluetooth dhe zgjidhni pajisjen me emrin e radios suaj (Me disa celularë që janë të pajisur me versione më të hershme se Bluetooth BT 2.1, mund të jetë e nevojshme të vendosni kodin "0000").
3. Pasi të keni bërë lidhjen, do të bjerë një tingull konfirmimi. Ikona e Bluetooth do të ndalojë së pulsuar dhe do të shfaqet një shenjë konfirmimi pas saj. Thjesht mund të zgjidhni dhe të luani muzikë nga pajisja e burimit. Volumi mund të kontrollohet nga

pajisja e burimit, ose direkt nga radioja.

4. Përdorni kontrollin e pajisjes e aktivizuar për Bluetooth ose në radio për të luajtur/vendosur në pauzë dhe naviguar nëpër këngë.

Shënim:

- Nëse 2 pajisje me Bluetooth, që çiftohen për herë të parë, kërkohet për radion, ajo do ta shfaqë disponueshmërinë e vet në të dyja pajisjet. Megjithatë, nëse njëra pajisje lidhet me këtë njësi në fillim, atëherë pajisja tjetër me Bluetooth nuk do ta gjejë atë në listë.
- Nëse pajisja juaj me Bluetooth shkëputet përkohësisht nga radioja, atëherë duhet ta rilidhni manualisht pajisjen me radion.
- Nëse emri i radios suaj shfaqet në listën e pajisjeve me Bluetooth por pajisja juaj nuk mund të lidhet me të, ju lutem fshijeni artikullin nga lista dhe çiftojeni pajisjen përsëri me radion duke ndjekur hapat që tregohen më sipër.
- Rrezja optimale e transmetimit të Bluetooth është rreth 10 metra (33 feet) kur nuk ka pengesa deri te radioja, por ekziston mundësia e distancës deri në 30 metra (100 feet).
- Nëse lidhja me Bluetooth humbet për shkak të tejkalimit të kohës së ndarjes, tejkalimit të distancës optimale, pengesave ose ndryshe, mund të jetë e nevojshme rilidhja e pajisjes suaj me radion.
- Pengesat fizike, pajisjet e tjera me valë ose pajisjet elektromagnetike mund të ndikojnë në cilësinë e lidhjes.
- Performanca e lidhjes me Bluetooth mund të ndryshojë në varësi të pajisjeve të lidhura me Bluetooth. Referojuni kapaciteteve të Bluetooth-it të pajisjes suaj përpara se ta lidhni me radion. Mund të mos mbështeten të gjitha funksionet në disa pajisje të çiftuara me Bluetooth.

Luajtja e audios në modalitetin e Bluetooth

Kur ta keni lidhur me sukses radion me pajisjen e zgjedhur me Bluetooth, mund të filloni të luani muzikë duke përdorur kontrollin e pajisjes tuaj të lidhur me Bluetooth.

1. Pasi të ketë filluar luajtja, volumi mund të rregullohet si në radio duke përdorur butonat e volumnit, ashtu edhe në pajisjen me Bluetooth duke përdorur kontrollin e volumnit të pajisjes.
2. Përdorni kontrollin e pajisjes suaj me Bluetooth për të luajtur/ndaluar dhe ndryshuar këngët. Ose mund ta kontrolloni luajtjen duke përdorur butonat Luaj/Pauzë, Kënga tjetër, Kënga e mëparshme në radion tuaj.
3. Mbani shtypur butonin e lëvizjes shpejt përpara ose lëvizjes mbrapa për të lëvizur te kënga aktuale. Lëshojeni butonin kur të keni arritur te pika që doni.

Shënim:

- Disa pajisje ose aplikacione lexuese mund të mos u përgjigjen të gjitha këtyre kontrolleve.
- Disa telefona celularë mund të shkëputen përkohësisht nga radiojakur kryeni ose merrni telefonata. Disa pajisje mund ta vendosin përkohësisht në heshtje audion me Bluetooth kur marrin mesazhe, emaile ose për arsye të tjera që nuk lidhen me transmetimin audio. Kjo mënyrë veprimi është funksion i pajisjes së lidhur dhe nuk tregon se ka ndonjë defekt me radion.

Luajtja e një pajisjeje burimore me Bluetooth të lidhur më parë

Nëse pajisja juaj me Bluetooth është çiftuar më parë me radion, njësia do ta memorizojë pajisjen tuaj me Bluetooth dhe përpiqet të rilidhet me një pajisje në memorie të lidhur për herë të fundit. Nëse nuk është e disponueshme pajisja e fundit e lidhur, radioja do të bëhet e zbulueshme.

Shkëputja e pajisjes me Bluetooth

Mbani shtypur butonin e çiftimit me Bluetooth për 2-3 sekonda derisa në ekran të shfaqet "Pairing" ose çaktivizoni Bluetooth në pajisjen tuaj me Bluetooth për ta shkëputur lidhjen.

Gjithashtu mund të shtypni butonin e modalitetit për të zgjedhur çfarëdo modaliteti tjetër përveç modalitetit Bluetooth për ta shkëputur lidhjen.

FUNKSIONI FENERIT LED/ ELEKTRIKUT TË DORËS

1. Shtypni vazhdimisht butonin e ndezjes/fikjes së dritës për të zgjedhur modalitetet e ndryshme të dritës. Ky fener LED/elektrik dore ka 4 modalitete të ndryshme; mund të zgjidhni modalitetin e përshtatshëm të ndriçimit në varësi të përdorimit.

4 modalitetet e dritës janë si më poshtë:

Fener (mbulim drite 360°)

Fener (modeli që mbahet anash)

Blic (modaliteti i elektrikut të dorës)

Blic (modaliteti i pulsimit)

2. Shtypni butonin e ndriçimit për të rregulluar nivelin e ndriçimit.
3. Shtypni butonin e temperaturës së ngjyrës për të zgjedhur temperatura të ndryshme ngjyre.
4. Mbani shtypur butonin e ndezjes/fikjes së dritës për ta fikur dritën.

Shënim:

Në modalitetin e mbajtjes anash, vetëm tre anë të fenerit ndizen. Kur përdorni rripin, feneri mund të pozicionohet në formën e modalitetit të mbajtjes anash për të mos lejuar dritën të godasë sytë e përdoruesit.

PARAMETRA TË NDRYSHME

Kyçja e butonave

Funksioni i kyçjes së butonave përdoret për të parandaluar operimin e padashur të radios.

1. Mbani shtypur butonin e kyçjes për 2-3 sekonda për derisa në ekran të shfaqet "Butonat u kyçën". Të gjithë butonat, përveç butonit të energjisë, do të çaktivizohen.
2. Për ta zhblokuar, mbani shtypur butonin e kyçjes për 2-3 sekonda derisa në ekran të shfaqet "Butonat janë zhblokuar".

Përdorimi i rripit (Fig. 6)

Duke përdorur rripin e dhënë, mund ta varni produktin në mënyra të ndryshme kur është e nevojshme. (Shiko metodën e instalimit në figurën 6.)

MIRËMBAJTJA

⚠ KUJDES:

- Mos përdorni kurrë benzinë, benzinë pastrimi, hollues, alkool dhe të ngjashme. Mund të shkaktoni çngjyrosje, deformime ose krisje.
- Mos e lani radion me ujë.

SPECIFIKIMI

Modeli	DMR056	MR009G
Bateria	14.4V & 18V	36V - 40Vmaks.
Mbulimi i frekuencës	FM: 87.50-108MHz (0.05MHz/hap) DAB/DAB+: 174.928-239.200 MHz	
Blloku i kanaleve DAB/DAB+	DAB (Band III) 5A-13F	
Standard i pajtueshëm	DAB/DAB+	
Sistemi i antenës	FM/DAB: Antena e brendshme	
Dalja USB	5V / 2.4A	
Altoparlanti	2.25 inç	
Fuqia në dalje	14.4V: 2.4W 18V: 3W	36V: 3W
Përmasat (La x Gje x Tr)	126 x 129 x 289mm (me BL1860B)	126 x 166 x 315mm (me BL4050F)
Pesha (pa bateri)	0.98KG	0.99KG
Bluetooth® (Logoja dhe fjala e markës Bluetooth® janë marka tregtare të regjistruara të zotëruara nga Bluetooth SIG, Inc.)		
Versioni Bluetooth	5.0 Certified	
Profillet Bluetooth	A2DP/SCMS-T/AVRCP	
Fuqia e transmetimit	Klasi i fuqisë 2	
Rrezja e transmetimit	Rrezja optimale: Brenda 10 metrash (33 feet) Rrezja maksimale: Deri në 30 metra (100 feet) (Mund të ndryshojë në varësi të kushteve.)	
Bluetooth Codec	SBC, AAC	
Fuqia maksimale e radiofrekuencës	BT EDR: 3.88dBm	BT EDR: 3.90dBm
Frekuenca e përdorimit	2402MHz ~ 2480MHz	

Български (Упътване за употреба)

ОБЯСНЕНИЕ НА ОБЩИЯ ВИД (FIG. 1)

1. Дръжка за носене
2. Фенерче
3. Високоговорител
4. LED Фенер
5. Място за батерията
6. Бутон за увеличаване/намаляване на звука
7. Режим/Бутон за заключване
8. Бутон за Информация/Меню
9. Бутон за захранване
10. Бутон за Избор/Запаметяване
11. Бутон за Запаметени/Bluetooth Сдвояване/
Пускане/Пауза
12. Бутон за Сканиране надолу/Преишна
песен/Превъртане назад
13. Бутон за Сканиране нагоре/Следваща
песен/Превъртане напред
14. Бутон за сила на светлината
15. Бутон за включване/изключване на
светлина/Бутон за режим за светлина
16. Бутон за цетова температура
17. Бутон за включване/изключване на USB
зареждане/LED индикатор за зареждане
18. USB порт за захранване
19. Закачалка за каишка

СИМВОЛИ

Показани по-долу са символите, които са използвани по оборудването. Бъдете сигурни, че разбирате значението им преди употреба.



Прочетете упътването.



Само за страни от ЕС.
Отпадъчното електрическо и електронно оборудване, акумулаторите и батериите могат да имат отрицателно въздействие върху околната среда и човешкото здраве, поради наличието на опасни компоненти в тях. Не изхвърляйте електрически и електронни уреди или батерии заедно с битовите отпадъци! В съответствие с Европейската директива относно отпадъците от електрическо и електронно оборудване и относно батерии и

акумулатори и отпадъци от батерии и акумулатори и нейното адаптиране към националното законодателство, отпадъците от електрическо и електронно оборудване, батериите и акумулаторите трябва да се съхраняват отделно и да се доставят в отделен пункт за събиране за битови отпадъци, работещи в съответствие с разпоредбите за опазване на околната среда. Това се обозначава със символа зачертана с кръст кофа за боклук на колелца, поставен върху оборудването.

ВАЖНИ ИНСТРУКЦИИ ЗА БЕЗОПАСНОСТ

ВНИМАНИЕ:

Когато използвате този продукт, винаги трябва да се спазват основни предпазни мерки, за да се намали рискът от пожар, токов удар и нараняване, включително следното:

1. Внимателно прочетете това упътване за употреба и упътването за употреба на зарядното, преди да ги използвате.
2. Почиствайте само със суха кърпа.
3. Не инсталирайте до никакви източници на топлина, като радиатори, отвори на вентилационна система, печки, и други апарати, (включително усилватели) които отделят топлина.
4. Използвайте само аксесоари и допълнения, които са определени от производителя.
5. Радио с вградени батерия или с отделна батерия трябва да се зарежда само със съответното зарядно за батерията. Зарядното устройство, което е подходящо за един тип батерия, може да създаде риск от пожар, когато се използва с друга батерия.
6. Използвайте радиото, захранвано с батерии, само със специално предназначения за него батерии. Използването на други батерии може да създаде риск от пожар.
7. Когато акумулатора не се използва, дръжте го далеч от метални обекти, като кламери, монети, ключове, пирони, болтчета, или други метални неща, които могат да създадат връзка между двата терминала. Предиизвиканото късо съединение може да създаде искри, изгаряне, или пожар.
8. Избягвайте телесен контакт със заземени повърхности, като тръби, радиатори, вериги, и

хладилници. Има опасност от токов удар, ако тялото ви е заземено.

9. При злоупотреба, от акумулаторната батерия може да изтече течност, избягвайте контакт с нея. Ако осъществите контакт, изплакнете обилно с вода. Ако течността попадне в очите ви, потърсете медицинска помощ. Течност, изтекла от акумулатора, може да предизвика раздразнения или изгаряния.
10. Не използвайте акумулатор или уред, който е повреден или е бил изменен. Акумулатори, които са повредени или с изменения, могат да се държат непредсказуемо и да предизвикат пожар, експлозия, или телесни повреди.
11. Не излагайте акумулатора или уреда на високи температури или огън. При излагане на огън или температури над 130°C (266°F) има опасност от експлозия.
12. Следвайте упътването за зареждане и не сменяйте акумулатора при температури извън посочения диапазон. Неправилно зареждане, или температури извън посочения диапазон, могат да повредят акумулатора и да повишат риска от пожар.
13. Не използвайте оборудването с максимална сила на звука за дълги периоди от време. За да избегнете повреда на слуха, използвайте оборудването с умерена сила на звука.
14. (Само за продукти с LCD дисплеи) LCD дисплеите съдържат течност, която може да предизвика раздразнения или отравяния. Ако течността попадне в очите, устата, или на кожата ви, изплакнете я с вода и потърсете лекарска помощ.
15. Не излагайте уреда на дъжд или мокри условия. Ако попадне вода в уреда ще увеличи риска от токов удар.
16. Този продукт не е предназначен за употреба от лица (включително деца) с намалени физически, сетивни или умствени способности или липса на опит и познания, освен ако не са под надзор или инструктирани относно употребата на продукта, от лице, отговарящо за безопасността им. Децата трябва да са под надзор, за да е сигурно, че няма да си играят с уреда. Съхранявайте оборудването далече от деца.

ЗАПАЗЕТЕ ТОВА УПЪТВАНЕ

ТОЧНИ ПРАВИЛА ЗА БЕЗОПАСНОСТ ЗА АКУМУЛАТОРНАТА БАТЕРИЯ

1. Преди употреба на акумулаторната батерия, прочетете всички инструкции и знаци по (1) зарядното, (2) акумулатора, and (3) уреда който използва акумулаторната батерия.
2. Не разглобявайте акумулатора.
3. Ако живота на батерията е станал значително по-кратък, прекратете всякаква употреба. Има риск от прегряване, възможни изгаряния и дори и експлозия.
4. Ако електролитна течност попадне в очите ви, изплакнете ги обилно с вода и моментално потърсете медицинска помощ. Има опасност от загуба на зрението.
5. Не предизвиквайте късо съединение на акумулатора:
 - (1) Не докосвайте терминалите с проводни материали.
 - (2) Избягвайте да съхранявате акумулатора на място с други метални обекти, като пирони, монети и други.
 - (3) Не излагайте акумулатора на дъжд или контакт с вода. Късото съединение може да предизвика токов удар, прегряване, възможни изгаряния и повреда.
6. Не съхранявайте уреда и акумулатора на места, където температурата може да достигне или надвиши 50°C (122°F).
7. Не изгаряйте акумулатора в огън, дори и да е сериозно повреден или напълно изтощен. Акумулаторната батерия може да избухне в огън.
8. Бъдете внимателни да не изпуснете или ударите акумулатора.
9. Не използвайте повреден акумулатор.
10. За да избегнете риск, прочетете упътването за акумулатора преди употреба.
11. Съдържащите се литиево-йонни батерии са предмет на изискванията за законодателство в областта на опасните стоки. За търговски превози, напр. от трети лица, като спедитори, трябва да се спазват специални изисквания за опаковане и етикетиране. За подготовка на изпратения артикул се изисква консултация с експерт за опасни материали. Моля, спазвайте и националните разпоредби, които е възможно да са по-подробни. Залепете или увийте отворените контакти и опаковайте акумулатора по такъв начин, че да не може да се движи в опаковката.

12. При изхвърляне на батерията, свалете я от устройството и я изхвърлете на безопасно място. Спазвайте местните разпоредби, отнасящи се до изхвърляне на батерии.
13. Използвайте батериите само с продукти, специално предназначени за тях от Makita. Инсталирането на батериите в несъответстващи за тях уреди може да доведе до пожар, прегряване, експлозия или изтичане на електролитна течност. Ако устройството не се използва за по-дълъг период от време, акумулаторната батерия трябва да се извади от него.
14. Ако устройството не се използва за по-дълъг период от време, акумулаторната батерия трябва да се извади от него.
15. Не позволявайте на клечки, прах или пръст да залепват за терминалите, също продупчване или надраскване на батериите. Това може да причини лошо функциониране или повреда на батерията и устройството.
16. Пазете батерията далеч от досега на деца.
17. По време на и след употреба батерията може да се нагорещи, което да причини различна степен изгаряния.
18. Не докосвайте терминалите на устройството веднага след употреба, защото те могат да се нагорещят до степен да предизвикат изгаряния.
19. Освен ако устройството не посочва, че може да се използва в близост до кабели с високо напрежение, недейте да използвате батерията близо до кабели с високо напрежение. Това може да причини лошо функциониране или повреда на батерията и устройството.

⚠ ВНИМАНИЕ:

Използвайте само оригинални батерии Makita. Използването на неоригинални батерии Makita или батерии, които са били изменени, може да доведе до взривяване на акумулатора, и да причини пожар, телесни и материални повреди. Това също така ще анулира гаранцията от Makita за уреда Makita и зарядното устройство.

Съвети за поддържане на максимално дълъг живот на батерията

1. Сменяйте батерията преди да е напълно разреждана. Винаги прекъсвайте работа и сменяйте батерията, когато забележите по-ниско подаване на енергия.
2. Никога не зареждайте вече заредена акумулаторна батерия. Презареждането скъсява живота на батерията.
3. Зареждайте батерията в помещения с температура между 10°C - 40°C (50°F - 104°F).

Оставете загоряла акумулаторна батерия да се охлади преди да я заредите отново.

4. Извадете батерията от устройството или от зарядното, когато не я ползвате.
5. Заредете акумулаторната батерия, ако няма да я използвате за дълъг период от време (повече от шест месеца).

РАБОТНО ВРЕМЕ

* Подходящите батерии за радиото са изброени в следващата таблица.

* Следната таблица показва времето за употреба при едно зареждане.

Модел	Батерия		Капацитет на батерията	Мерна единица: Час (Приблизително)		
				Радио*	Фенер (360° светлинно покритие)	Фенерче (светлинен лъч)
DMR056	LXT (14.4V)	BL1415N	1.5Ah	11	4.0	8.5
		BL1430B	3.0Ah	19	7.0	14
		BL1440	4.0Ah	30	11	22
		BL1460B	6.0Ah	39	15	29
	LXT (18V)	BL1815N	1.5Ah	13	4.5	9.0
		BL1820B	2.0Ah	17	6.0	12
		BL1830B	3.0Ah	24	8.5	16
		BL1840B	4.0Ah	34	12	23
		BL1850B	5.0Ah	44	16	30
		BL1860B	6.0Ah	53	19	37
MR009G	XGT (36V-40Vмакс)	BL4020	2.0Ah	20	13	26
		BL4025	2.5Ah	24	16	31
		BL4040	4.0Ah	36	24	46
		BL4050F	5.0Ah	51	34	66

* При изход на микрофона = 100mW

⚠ ВНИМАНИЕ:

Използвайте само батерии, посочени по-горе. Използването на друг тип батерии може да причини телесни повреди и/или пожар.

Забележка:

- Таблицата с времето е само за сведение.
- Реалното време на употреба може да варира според вида батерия, заряда, или условията на употреба.
- Някои от батериите посочени по-горе могат да не са налични във вашия регион на местоживеене.

Препоръчан кабелен източник на захранване

Модел	Преносим източник на захранване
DMR056	PDC01
MR009G	PDC01 / PDC1200

- Посочените по-горе кабелни батерии може да не са налични, в зависимост от региона на вашето пребиваване.
- Преди да използвате батерията, свързана с кабел, прочетете инструкциите и предупредителните маркировки върху нея.

ПОСТАВЯНЕ НА БАТЕРИИ И ЗАХРАНВАНЕ

⚠ ВНИМАНИЕ:

- Винаги изключвайте радиото, преди да поставите или изваждате батерии.
- Внимавайте да не изпуснете или ударите радиото. Счупения корпус може да пореже пръстите или нарани тялото ви. Повреденото радио може да работи по непредсказуем начин, което да доведе до пожар, експлозия или риск от нараняване
- Дръжте стабилно устройството и батерията когато поставяте или вадите батериите.

Важно:

- Намалена мощност, изкривен и насечен звук или мигане на светещия екран са признаци, че батерията трябва да бъде сменена.
- Батерията не е включена като стандартен приложен аксесоар.

Поставяне и изваждане на плъзгащата се батерия (Fig. 2-3)

- За да поставите касетката с батерия, наложете езичето на батерията към вдлъбнатината на продукта, и следвайки я, плъзнете на място. Плъхнете напълно докато не щракне.
- Ако виждате червен индикатор на горната страна на бутона, значи батерията не е добре поставена. Плъхнете докрая, докато червеният индикатор изчезне. В противен случай батерията може да изпадне от радиото, причинявайки нараняване на вас или някой около вас.
- Не поставяйте батерията със сила. Ако не се плъзга лесно на място, значи не я поставяте правилно.
- За да извадите батерията, плъзнете я навън докато плъзгате и бутона отпред на касетката на батерията.

Показва оставащия заряд на батерията (Fig. 4-5)

➤ 1. Индикаторна лампа 2. Бутон за проверка

Натиснете бутона за проверка на акумулатора за да се покаже оставащия заряд на батерията. Индикаторната лампичка може да свети за няколко секунди.

● XGT/LXT батерия

Индикатор или лампи			Оставащ заряд
 Светеща	 Изключена	 Мигаща	
			75% ~ 100%
			50% ~ 75%
			25% ~ 50%
			0% ~ 25%
			Заредете батерията
			Батерията може да е повредена

Забележка:

- В зависимост от условията на употреба и околната температура, показаното може да се различава от реалния заряд.
- Първият (най-ляв) индикатор ще мига когато защитата на батерията е в действие.

Зареждане през USB порта

Забележка:

- Свързвайте към USB порта само устройства, които са съвместими с DC 5V, 2.4A източник на захранване. В противен случай може да причините неизправност на продукта.
- Свържете USB кабела (не е включен) към USB захранващия порт на продукта. След това свържете другия край на кабела с устройството.
- За да започнете зареждането, натиснете бутона за включване/изключване на USB зареждане, това ще активира функцията за зареждане. Бутонът за включване/изключване на USB зареждане ще светне в зелено.
- Когато батерията е изтощена, светещият екран ще мига, щом функцията за зареждане е изключена.
- Ако функцията за зареждане е включена но няма зареждане, бутонът за включване/изключване на USB зареждане ще мига в зелено и функцията за

зареждане ще се изключи автоматично след 30 минути.

- За да спрете зареждането, натиснете бутона за включване/изключване на USB зареждане, това ще деактивира функцията за зареждане.
- Максималната сила на звука на високоговорителите ще намалее, когато зареждате през USB.

Важно:

- Преди да свържете USB устройства към акумулаторната батерия, винаги архивирайте информацията от USB устройството ви. Възможна е загуба на данни.
- Продукта може да не зарежда някои USB устройства.
- Когато не е в употреба, или след зареждане, махнете USB кабела и затворете капачето.
- Не свързвайте този USB вход към вашия настолен компютър. Силно е възможно това да предизвика повреда и в двете устройства.

СЛУШАНЕ НА DAB РАДИО

Сканиране за DAB станции

За сканиране на DAB радио станции, следвайте тези стъпки:

1. Включете радиото от бутона за захранване.
2. Изберете режим DAB като натиснете няколко пъти бутона за режим.
3. Ако това е първото избиране на DAB радио режим, радиото автоматично ще сканира за налични DAB станции. По време на сканирането броячът на станции ще показва броя станции намерени и добавени в списъка, запаметен в радиото. Черта ще показва прогреса на сканирането.
4. Когато сканирането завърши, радиото ще покаже списъка на намерените станции. Използвайте бутоните за сканиране надолу и нагоре за да прегледате станциите в списъка и натиснете бутона за избор за да слушате станция.

Забележка:

При режим DAB, ако приетият сигнал не е добър, може да се наложи да преместите радиото на друго място, с по-добро приемане.

Меню за DAB режим

Можете да отворите менюто за DAB като натиснете и задържите бутона за информация/меню, ако режима DAB е включен. С помощта на бутоните за сканиране надолу и нагоре изберете една от опциите и потвърдете с бутона за избор.

Препоръчаните и стандартни настройки за отбелязани със звездичка.

DAB менюто предлага следните опции:

- **[Пълно сканиране]:** Изберете за да сканирате и запазите всички намерени DAB станции.
- **[Ръчно сканиране]:** Изберете за да намерите ръчно DAB канал/честота.
- **[DRC]:** Dynamic Range Control (Контрол на динамичния обхват) ще помогне тихите звуци да се чуват по-добре в шумна обстановка, като намали динамичния обхват на аудио сигнала. Ако изберете тази опция, използвайте бутоните за сканиране надолу и нагоре за да изберете необходимата DRC настройка:
 - [1]:** Прилагане на максимална компресия.
 - [1/2]:** Прилагане на средна компресия.
 - [0]:** Без компресия.Потвърдете с бутона за избор.
- **[Подредяне на станциите]:** Изберете тази настройка и след това **[Азбучен ред]** за да подредите по азбучен ред, или изберете **[Ансамбъл]** за да подредите станциите по DAB мултиплекс, или изберете **[Валидни]** за да се покажат само станциите със сигнал.
- **[Система]:** Изберете тази опция, за да отидете в настройките на системното меню и да конфигурирате радиото (вижте главата „Използване на системното меню“ за подробности).
- **[Назад]:** Изберете тази опция, за да се върнете една стъпка назад в менютата на радиото или да се върнете към предишния екран.

Показване на информация за DAB на екрана

Когато слушате DAB предаване, можете да натиснете неколккратно бутона за информация/меню за да превъртите през следната информация на екрана:

- Динамичен етикет (текста тече)
- Вид програма
- Име на мултиплекса
- Честота и канал
- Грешки и сила на сигнала
- Битрейт/Аудио тип
- Дата

СЛУШАНЕ НА FM РАДИО

Сканиране за FM станции

За сканиране на FM радио станции, следвайте тези стъпки:

1. Включете радиото от бутона за захранване.
2. Изберете режим FM като натиснете няколко пъти бутона за режим.

3. Натиснете и задръжете бутоните за сканиране надолу и нагоре за да изберете автоматично FM станция с по-висока или по-ниска честота. Вашето радио ще спре да сканира, когато намери достатъчно силен сигнал. Екранът ще покаже честотата на намерения сигнал. Ако има и RDS информация, след няколко секунди екранът ще покаже и името на станцията.
4. Натиснете бутоните за сканиране надолу и нагоре за да изберете честота с точност 0.05MHz ако е необходимо.
5. Повторете стъпки 3 и 4 за следващите станции.

Забележка:

При режим FM, ако приетият сигнал не е добър, може да се наложи да преместите радиото на друго място, с по-добро приемане.

Меню за FM режим

Можете да отворите менюто за FM като натиснете и задръжите бутона за информация/меню, ако режима FM е включен. С помощта на бутоните за сканиране надолу и нагоре изберете една от опциите и потвърдете с бутона за избор.

Препоръчаните и стандартни настройки за отбелязани със звездичка.

FM менюто предлага следните опции:

- **[Зона за сканиране]:** Изберете тази опция за да настроите радиото да търси само силни сигнали (Местни) или всички сигнали (Далечни) при автоматично сканиране.
- **[Система]:** Изберете тази опция, за да отидете в настройките на системното меню и да конфигурирате радиото (вижте главата „Използване на системното меню“ за подробности).
- **[Назад]:** Изберете тази опция, за да се върнете една стъпка назад в менютата на радиото или да се върнете към предишния екран.

Показване на FM информация на екрана

Когато слушате FM радио станция, която излъчва RDS данни, натиснете няколкократно бутона за информация/меню за да превъртите през следната информация на екрана:

- Радио текст
- Вид програма
- Честота
- Аудио режим
- Дата

Ако няма налични RDS данни, радиото няма да може да показва текст и вид програма.

Запаметяване на станции в DAB и FM режим

Има по 9 места за запаметени станции за DAB и FM радио. Процеса и за двата режима е един и същи.

1. Включете радиото, и изберете DAB или FM режим, след това изберете желаната станция за слушане.
2. Натиснете и задръжете бутона за избор/запаметяване. Екранът ще покаже менюто за „Запаметяване“.
3. Натиснете бутоните за сканиране надолу и нагоре за да изберете желания номер на мястото за запаметяване. След това натиснете бутона за избор, за да запаметите станцията. Екранът ще покаже „Запаметено“ и номера на мястото, на което е запаметена станцията. Ако друга станция е била запаметена на това число преди това, тя ще бъде презаписана с новата. Повторете процеса за останалите места за запаметяване.

Извикване на станция от запаметените в DAB и FM режими

1. Включете радиото и изберете DAB или FM режим с помощта на бутона за режим.
2. Натиснете бутона за запаметени за да извикате менюто за запаметени станции.
3. Изберете номер на запаметена станция с помощта на бутоните за сканиране надолу и нагоре и потвърдете с бутона за избор. Радиото ще пусне запаметената станция. Ако не сте натиснали бутона за избор, или някой друг бутон, в рамките на 2 секунди радиото също ще пусне запаметената станция. Номера за запаметяване ще бъде показан на екрана.

Използване на системното меню

Системното меню се използва за настройване на радиото. С тези стъпки ще извикате системното меню:

1. Включете радиото от бутона за захранване.
2. Натиснете и задръжете бутона за информация/меню за да отворите менюто за избрания режим.
3. С помощта на бутоните за сканиране надолу и нагоре изберете **[Система]** и отворете менюто с бутона за избор.

Системното меню предлага следните опции:

С помощта на бутоните за сканиране надолу и нагоре изберете една от опциите и потвърдете с бутона за избор.

Препоръчаните и стандартни настройки за отбелязани със звездичка.

- **[Час/Дата]:** Изберете тази опция, за да зададете източник за автоматично актуализиране на часа и датата и да зададете

формата на часа. Следващата опция **[Автоматично сверяване]** ви дава възможност да изберете източник от който да сверявате автоматично датата и часа, **[Задай формат]** избира между 12 и 24 часов формат на часа. Ако изберете 12 часов формат, радиото ще показва часовник с 12 часа и индикатор за сутрин или следобед.

- **[Език]:** Изберете тази опция, за да зададете езика, на който се показват менютата на радиото..
- **[Връщане към фабрични настройки на радиото]:** Изберете тази опция, за да върнете радиото към фабричните настройки по подразбиране. След потвърждение, всички потребителски настройки и предварително зададени станции ще бъдат изтрети.
- **[Обновяване на софтуера]:** Софтуерни актуализации за вашето радио може да бъдат налични в бъдеще. Когато има налични актуализации на софтуера, софтуерът и информация за това как да актуализирате вашето радио можете да намерите на уебсайта на Makita. Изберете тази опция, за да извършите обновяване на софтуера.
- **[Версия на софтуера]:** Изберете тази опция, за да видите версията на софтуера на радиото. За да излезете от екрана за софтуер, натиснете бутона Информация/Меню.
- **[Назад]:** Изберете това, за да се върнете една стъпка назад в менютата на радиото или да се върнете към предишния екран.

СЛУШАНЕ НА МУЗИКА С BLUETOOTH ПРЕДАВАНЕ

Трябва да сдвоите Bluetooth устройството си с радиото, преди да можете автоматично да се свързвате и да пускате/стриймвате Bluetooth музика през радиото. Сдвояването създава "връзка", така че две устройства могат да се разпознават взаимно.

Забележка:

- За да получите по-добро качество на звука, е препоръчително първо да настроите силата на звука на вашето Bluetooth устройство на повече от две трети, и след това да регулирате силата на звука от радиото до желаната.
- Радиото може да запамети до 8 сдвоени устройства, а когато числото им е надвишено, най-старите ще бъдат изтрети от паметта.

Сдвояване с Bluetooth устройство за първи път

1. Включете радиото от бутона за захранване.

Натиснете бутона за режим и изберете Bluetooth режим. Иконката за Bluetooth ще премигва и „Сдвояване“ ще се появи на екрана, за да покаже че радиото е откриваемо.

2. Активирайте Bluetooth на вашето устройство според инструкциите му за да се свържете с радиото. Намерете списъка на Bluetooth устройства и изберете името на радиото ви. (Някои мобилни устройства с по-ранни версии от BT 2.1 Bluetooth може да изискат въвеждането на код „0000“).
3. Щом се свържете, ще прозвучи потвърждаващ звук. Иконката за Bluetooth ще спре да мига и ще се появи потвърдителен знак до нея. Просто изберете и пуснете музика от вашето устройство. Силата на звука може да бъде зададена от вашето устройство или директно от радиото.
4. Използвайте контролите на вашето Bluetooth устройство или на радиото, за да пускате/спирате на пауза и сменате песни.

Забележка:

- Ако две Bluetooth устройства се опитват да се свържат едновременно за първи път с радиото, то ще се покаже в списъка и на двете. Ако едното устройство се свърже успешно, радиото няма вече да се вижда в списъка на намерени устройства на второто.
- Ако вашето Bluetooth устройство е временно разкачено от радиото, ще се наложи да го свържете ръчно отново.
- Ако името на вашето радио се показва в списъка ви с Bluetooth устройства, но вашето устройство не може да се свърже с него, моля, изтрийте радиото от списъка ви и отново сдвоете устройството с радиото, като следвате стъпките, описани по-горе.
- Оптималният обхват на Bluetooth предаване е приблизително 10 метра (33 фута) в ползрението на радиото, но разстояния до 30 метра (100 фута) за също възможни.
- Ако Bluetooth връзката се разпадне, поради прекалено дълго време покой, или прекалено голямо разстояние, прегради, или друго, може да се наложи да се свържете отново с радиото.
- Прегради, други безжични или електромагнитни устройства може да повлияят на качеството на връзката.
- Качеството на Bluetooth връзката може да варира в зависимост от свързаните Bluetooth устройства. Моля, проверете възможностите за Bluetooth на вашето устройство, преди да се свържете с радиото. Не всички функции са поддържани от всички сдвоени Bluetooth устройства.

Пускане на аудио файлове в Bluetooth режим

Когато сте свързали успешно радиото с избраното Bluetooth устройство, можете да започнете да пускате музиката си, като използвате контролите на свързаното Bluetooth устройство.

1. След като музиката започне, силата на звука може да се регулира както от радиото с бутоните за сила на звука, така и от Bluetooth устройството с помощта на бутоните му за силата на звука.
2. Използвайте контролите на вашето Bluetooth устройство, за да пускате/спирате на пауза и да сменяте песни. Друга възможност е да използвате бутоните Пускане/Пауза, Следваща песен, Предишна песен от вашето радио.
3. Натиснете и задръжте бутоните за бързо превъртане напред или назад, за да се превъртите през звучаща песен. Пуснете бутона, когато достигнете желаното място.

Забележка:

- Някои приложения за пускане на музика, или устройства може да не реагират на тези контроли.
- Някои мобилни телефони могат временно да прекъснат връзката с радиото, когато правите или приемате обаждания. Някои устройства могат временно да заглушат Bluetooth аудио стрийминга, когато получават текстови съобщения, имейли или по други причини, несвързани с аудио стрийминг. Това поведение е функция на свързаното устройство и не означава повреда в радиото.

Пускане от предварително свързано Bluetooth устройство източник

Ако вашето Bluetooth устройство вече е било свързано с радиото, радиото ще го запомни и ще се опита да се свърже отново с това устройство, което е последно свързано в паметта. Ако последното свързано устройство не е налично, радиото ще може да бъде открито в списък налични устройства.

Прекъсване на връзката с вашето Bluetooth устройство

Натиснете и задръжте бутона за Bluetooth удвояване за 2-3 секунди, докато на екрана се появи „Сдвояване“ или изключете Bluetooth на вашето Bluetooth устройство, за да деактивирате връзката. Можете също да натиснете бутона за режим, и да изберете друг режим, различен от Bluetooth, за да деактивирате връзката.

LED ФЕНЕР/ФЕНЕРЧЕ

1. Натиснете неколккратно бутона за включване/изключване на светлината, за да изберете от различните режими на осветление. Този многофункционален LED фенер/фенерче разполага с 4 различни режима, от които можете да изберете най-подходящия за всяка ситуация. 4-те светлинни режима са както следва:
Фенер (360° светлинно покритие)
Фенер (странично носене)
Фенерче (насочен лъч)
Фенерче (пулсиращ лъч)
2. Натиснете бутона за сила на светлината, за да регулирате подходящата сила на светлината.
3. Натиснете бутона цвeтова температура, за да изберете различни цвeтови температури.
4. Натиснете и задръжте бутона за включване/изключване на светлината, за да изключите светлината.

Забележка:

В режим на странично носене ще светят само три страни на фенера. Когато използвате каишката, фенерът може да бъде поставен в режим за странично носене, за да избегнете заслепяването.

ДОПЪЛНИТЕЛНИ НАСТРОЙКИ

Заклучване на бутоните

Функцията за заключване на бутоните се използва за да избегнете неволното им натискане.

1. Натиснете и задръжте бутона за заключване за 2-3 секунди, докато на екрана се появи „Заклучени бутони“. Всички бутони с изключение на бутона за захранване ще бъдат деактивирани.
2. За да ги отключите, отново натиснете и задръжте бутона за заключване за 2-3 секунди, докато на екрана се появи „Отключени бутони“.

Използване на каишка (Fig. 6)

Използвайки приложената каишка вие можете да закачите продукта, по начина по който желаете. (Вижте метода на инсталиране в Figure 6.)

ПОДДРЪЖКА

⚠ ВНИМАНИЕ:

- Никога не използвайте газолин, бензин, разредител, алкохол или други подобни. Възможно е да се получи обезцветяване, деформация или пукнатини.
- Не мийте радиото с вода.

Параметри

Модел	DMR056	MR009G
Батерия	14.4V & 18V	36V - 40Vмакс
Честотно покритие	FM: 87.50-108MHz (0.05MHz/стъпка) DAB/DAB+: 174.928-239.200 MHz	
DAB/DAB+ Блока канали	DAB (Band III) 5A-13F	
Съвместим стандарт	DAB/DAB+	
Анени	FM/DAB: Вградена антена	
USB изход	5V / 2.4A	
Високоговорител	2.25 инча	
Изходна мощност	14.4V: 2.4W 18V: 3W	36V: 3W
Размери (Дължина x Ширина x Височина)	126 x 129 x 289mm (заедно с BL1860B)	126 x 166 x 315mm (заедно с BL4050F)
Тегло (без батерия)	0.98кг	0.99кг
Bluetooth® (Словната марка Bluetooth® и логото са регистрирани търговски марки, притежавани от Bluetooth SIG, Inc.)		
Bluetooth версия	5.0 Сертифициран	
Bluetooth Профили	A2DP/SCMS-T/AVRCP	
Сила на предаване	Power Class 2	
Обхват на предаване	Оптимален обхват: в рамките на 10 метра (33 фута) Максимален обхват: До 30 метра (100 фута) (Може да варира, според обстоятелствата.)	
Bluetooth Codec	SBC, AAC	
Максимална радиочестотна мощност	BT EDR: 3.88dBm	BT EDR: 3.90dBm
Работна честота	2402MHz ~ 2480MHz	

HRVATSKI (Izvorne upute)

Objašnjenje općeg izloda (Sl. 1)

1. Ručka za nošenje
2. Baterijska lampa
3. Zvučnik
4. LED svjetiljka
5. Odjeljak za bateriju
6. Gumb za povećanje/stišavanje glasnoće
7. Gumb Način rada/Zaključavanje
8. Gumb Info/Izbornik
9. Gumb za uključivanje
10. Gumb za Odabir/Memorija
11. Gumb Unaprijed podešeno/Bluetooth uparivanje/Reproduciranje/Pauza
12. Gumb Ugađanje dolje/Prethodna pjesma/Premotavanje
13. Gumb Ugađanje gore/Sljedeća pjesma/Premotavanje naprijed
14. Gumb za jačinu osvjetljenja
15. Gumb za uključivanje/isključivanje svjetla/gumb za način rada svjetla
16. Gumb temperature boje
17. Gumb za uključivanje/isključivanje USB punjenja/LED indikator punjenja
18. USB priključak za napajanje
19. Kopča za remen

SIMBOLI

Pokazuju simbole koji se koriste za opremu. Budite sigurni da ste razumjeli njihovo značenje prije uporabe.



Pročitajte upute za uporabu.



Samo za zemlje EU.

Zbog prisutnosti opasnih komponenata u opremi, otpadna električna i elektronička oprema, akumulatori i baterije mogu imati negativan utjecaj na okoliš i ljudsko zdravlje. Ne bacajte električne i elektroničke uređaje ili baterije s kućanskim otpadom! U skladu s Europskom direktivom o otpadnoj električnoj i elektroničkoj opremi, akumulatorima i baterijama te otpadnim akumulatorima i baterijama, kao i njihovoj prilagodbi nacionalnom zakonu, otpadnu električnu opremu, baterije i akumulatore treba zasebno skladištiti i dostaviti na zasebno sabirno mjesto za komunalni otpad, koji posluje

u skladu s propisima o zaštiti okoliša. Označeno je simbolom prekrizižene kante za smeće s kotačima postavljenim na opremu.

VAŽNE SIGURNOSNE UPUTE

UPOZORENJE:

Prilikom uporabe ovog proizvoda uvijek se treba pridržavati osnovnih sigurnosnih mjera kako bi se smanjio rizik od požara, električnog udara i ozljeda, uključujući sljedeće:

1. Pročitajte ove upute i upute za uporabu punjača pažljivo prije uporabe.
2. Čistite samo suhom krpom.
3. Nemojte postavljati u blizini izvora topline poput radijatora, grijalica, peći i ostalih uređaja (uključujući i pojačala) koja stvaraju toplinu.
4. Koristite samo one dodatke/pribor koje je naveo proizvođač.
5. Baterijski radio s integriranim baterijama ili zasebnom baterijom mora se puniti samo s navedenim punjačem za bateriju. Punjač koji može biti prikladan za jednu vrstu baterije može stvoriti rizik od požara kada se koristi s drugom baterijom.
6. Koristite radio na baterije samo s posebno određenim baterijama. Uporaba drugih baterija može uzrokovati požar.
7. Kada baterija nije u uporabi, držite je podalje od metalnih objekata kao što su: spajalice, kovanice, ključevi, čavli, vijci, ili drugih malih metalnih predmeta koji mogu napraviti spoj između jednog kontakta do drugog. Kratki spoj između kontakata baterije može izazvati iskre, opekline ili požar.
8. Izbjegavajte dodir tijela s uzemljenim površinama kao što su cijevi, radijatori, šporeti i hladnjaci. Postoji povećana opasnost od električnog udara ako je vaše tijelo uzemljeno.
9. Pod destruktivnim uvjetima, tekućina može biti izbačena iz baterija; izbjegavajte kontakt. Ako slučajno dođe do kontakta, isperite vodom. Ako tekućina dođe u kontakt sa očima, potražite liječničku pomoć. Tekućina izbačena iz baterija može izazvati iritaciju ili opekline.
10. Nemojte koristiti baterije ili alat koji je oštećen ili modificiran. Oštećene ili modificirane baterije mogu pokazivati nepredvidivo ponašanje koje može prouzročiti požar, eksploziju ili opasnost od ozljeda.
11. Nemojte izlagati bateriju ili alat pretjeranoj temperaturi. Izloženost vatri ili temperaturi iznad 130°C (266°F) može izazvati eksploziju.
12. Slijedite sve upute za punjenje i nemojte puniti bateriju ili alat izvan raspona temperature navedene

- u uputama. Pogrešno punjenje ili temperature izvan navedenog raspona mogu oštetiti bateriju i povećati opasnost od požara.
13. Nemojte koristiti proizvod jako pojačan tijekom produženog razdoblja. Kako biste izbjegli oštećenje sluha, koristite uređaj na umjerenoj glasnoći.
 14. (Samo za proizvode s LCD displejom) LCD displej sadrži tekućinu koja može izazvati iritaciju i trovanje. Ako tekućina dođe u kontakt sa očima, ustima ili kožom, isperite je vodom i nazovite liječnika.
 15. Ne izlažite proizvod kiši ili vlažnim uvjetima. Voda koja ulazi u proizvod povećava rizik od električnog udara.
 16. Ovaj proizvod nije namijenjen osobama (uključujući djecu) sa smanjenim tjelesnim, senzornim ili mentalnim sposobnostima ili nedostatkom iskustva i znanja, osim ako im je osoba koja je odgovorna za njihovu sigurnost dala nadzor ili uputu o upotrebi proizvoda. Djecu treba nadzirati kako bi se osiguralo da se ne igraju s proizvodom. Spremite proizvod izvan dohvata djece.

SAČUVAJTE OVE UPUTE

POSEBNA SIGURNOSNA PRAVILA ZA ULOŽAK BATERIJE

1. Prije uporabe uložka baterije, pročitajte sve upute i mjere opreza na (1) punjaču baterije, (2) bateriji, i (3) proizvodima koji koriste baterije.
2. Nemojte rastavljati uložak baterije.
3. Ako se vrijeme rada pretjerano skratilo, treba odmah prestati s radom. To može dovesti do rizika od pregrijavanja, mogućih opekline, pa čak i eksplozije.
4. Ako elektrolit dospije u oči, isperite ih čistom vodom i odmah potražite liječničku pomoć. To može rezultirati gubitkom vida.
5. Nemojte skraćivati uložak baterije:
 - (1) Nemojte dodirivati kontakte s bilo kakvim vodljivim materijalom.
 - (2) Ne pohranjujte uložak baterije u spremnik s drugim metalnim predmetima poput čavala, kovanica, itd.
 - (3) Ne izlažite uložak baterije vodi ili kiši. Kratki spoj baterije može uzrokovati veliki protok struje, pregrijavanje, moguće opekline, pa čak i razgradnju.
6. Nemojte pohranjivati alat i uložak baterije na mjestima gdje temperatura može dosegnuti ili premašiti 50°C (122°F).
7. Nemojte spaljivati uložak baterije, čak i ako je ozbiljno oštećen ili je potpuno istrošen. Uložak baterije može eksplodirati u vatri.
8. Pazite da ne ispuštite ili udarite bateriju.
9. Nemojte koristiti oštećenu bateriju.
10. Kako biste izbjegli rizik, prije upotrebe pročitajte priručnik o zamjeni baterije.
11. Sadržane litij-ionske baterije podliježu uvjetima o opasnim robama. Za komercijalne transporte, npr. moraju se poštovati posebni zahtjevi za pakiranje i označavanje.

Za pripremu predmeta koji se isporučuje, potrebno je konzultirati stručnjaka za opasni materijal. Molimo također obratite pozor na moguće detaljnije nacionalne propise.

Zalijepite ili maskirajte otvorene kontakte i zapakirajte bateriju na takav način da se ne može kretati u pakiranju.
12. Prilikom odlaganja baterijskog uložka, izvadite ga iz alata i odložite na sigurno. Slijedite lokalne propise koji se odnose na zbrinjavanje baterija.
13. Koristite baterije samo s proizvodima koje odredi Makita. Umetanje baterija u proizvode koji nisu sukladni može rezultirati požarom, prekomjernom toplinom, eksplozijom ili propuštanjem elektrolita. Ako se uređaj ne koristi duže vrijeme, baterija se mora izvaditi iz uređaja.
14. Ako se uređaj ne koristi duže vrijeme, baterija se mora izvaditi iz uređaja.
15. Ne dopustite da se strugotina, prašina ili zemlja zaglave na terminalima, rupama i utorima baterijskog spremnika. To može rezultirati lošim performansama ili oštećenjem alata ili baterijskog spremnika.
16. Držite bateriju podalje od djece.
17. Tijekom i nakon uporabe, spremnik baterije može generirati toplinu koja može uzrokovati opekline ili opekline niske temperature.
18. Ne dodirujte terminal alata odmah nakon upotrebe jer se može dovoljno zagrijati da uzrokuje opekotine.
19. Osim ako alat ne podržava uporaba blizu visokonaponskih električnih vodova, ne koristite spremnik baterija u blizini visokonaponskih električnih vodova. To može dovesti do zastoja, kvara alata ili baterijskog spremnika.

⚠ OPREZ:

Koristite samo originalne baterije Makita. Korištenje neoriginalnih baterija Makita ili izmijenjenih baterija može dovesti do pregrijavanja baterije koja može prouzročiti požare, osobne ozljede i oštećenja. Također će poništiti Makita jamstvo za Makita alat i punjač.

Savjeti za održavanje maksimalnog trajanja baterije

1. Punite baterijski uložak prije nego se potpuno isprazni. Zaustavite rad alata i napunite baterijski uložak kada primijetite umanjeni rad alata.

2. Nikad nemojte ponovno puniti potpuno napunjeni baterijski uložak. Prekomjerno punjenje može skratiti vijek trajanja baterije.
3. Punitite baterijski uložak na sobnoj temperaturi od 10°C - 40°C (50°F - 104°F). Pustite da se baterijski uložak ohladi prije punjenja.
4. Kada ne koristite spremnik za bateriju, uklonite ga sa alata ili punjača.
5. Punitite baterijski uložak, ako ga ne koristite dulje vrijeme (više od šest mjeseci).

RADNO VRIJEME

* Odgovarajuće baterije za ovaj radio navedene su u sljedećoj tablici.

* Sljedeća tablica pokazuje vrijeme rada na jednom punjenju.

Model	Baterijski uložak		Kapacitet baterije	Jedinica: Sat (približno)		
				Radio*	Svjetiljka (svjetlosna pokrivenost od 360°)	Baterijska lampa (način rada baklje)
DMR056	LXT (14.4V)	BL1415N	1.5Ah	11	4.0	8.5
		BL1430B	3.0Ah	19	7.0	14
		BL1440	4.0Ah	30	11	22
		BL1460B	6.0Ah	39	15	29
	LXT (18V)	BL1815N	1.5Ah	13	4.5	9.0
		BL1820B	2.0Ah	17	6.0	12
		BL1830B	3.0Ah	24	8.5	16
		BL1840B	4.0Ah	34	12	23
		BL1850B	5.0Ah	44	16	30
	BL1860B	6.0Ah	53	19	37	
MR009G	XGT (36V-40Vmax)	BL4020	2.0Ah	20	13	26
		BL4025	2.5Ah	24	16	31
		BL4040	4.0Ah	36	24	46
		BL4050F	5.0Ah	51	34	66

* NA IZLAZIMA ZVUČNIKA = 100 mW

UPOZORENJE:

Koristite samo gore navedene baterije. Korištenje svih drugih baterija može uzrokovati ozljede i/ili požar.

NAPOMENA:

- Tablica koja se odnosi na vrijeme rada baterije je samo za referencu.
- Stvarno vrijeme rada može se razlikovati od vrste baterije, stanja napunjenosti ili okoline uporabe.
- Neki od navedenih spremnika baterija možda neće biti dostupni, ovisno o regiji.

Recommended cord connected power source

Model	Prijenosni izvor napajanja
DMR056	PDC01
MR009G	PDC01 / PDC1200

- Gore navedene baterije povezane s kabelom možda neće biti dostupne ovisno o vašoj regiji.
- Prije uporabe baterije povezane s kabelom, pročitajte upute i oznake upozorenja na njima.

INSTALACIJA I NAPAJANJE

⚠ OPREZ:

- Prije instaliranja ili uklanjanja spremnika za bateriju uvijek isključite radio.
- Pazite da ne ispuštite ili udarite radio. Polomljeni omotač može obrezati vaš prst ili vas ubosti. Oštećeni radio može pokazivati nepredvidljivo funkcioniranje koje može dovesti do požara, eksplozije ili ozljeda.
- Čvrsto držite alat i spremnik baterije kad instalirate ili odstranjujete spremnik za baterije.

VAŽNO:

- Smanjena snaga, deformacija, prekid zvuka ili treperenje pozadinskog osvjetljenja su svi znakovi da bateriju treba zamijeniti.
- Uložak baterije nije uključen u standardni pribor.

Instaliranje ili uklanjanje klizećeg baterijskog uložka (Sl. 2-3)

- Da biste instalirali baterijski uložak, poravnajte jezičak na baterijskom uložku s utorom na kućištu i uklizajte ga na mjesto. Umetnite ga sve dok ne sjedne na mjesto i čujete klik.
- Ako na gornjoj strani gumba vidite crveni indikator, to znači da nije potpuno zatvoren. Umetnite ga do kraja dok crveni indikator ne bude vidljiv. Ako ne, može slučajno pasti s radija i uzrokovati ozljede vama ili nekome oko vas.
- Ne koristite silu pri umetanju baterijskog uložka. Ako uložak ne ukliza lako, to znači da nije ispravno umetnut.
- Da biste uklonili spremnik za bateriju, izvucite ga iz radija dok pomičete gumb na prednjoj strani spremnika.

Pokazivanje preostalog kapaciteta baterije (Sl. 4-5)

➤ 1. Indikatorska lampica 2. Gumb provjere

Pritisnite gumb provjere na baterijskom uložku da bi vidjeli preostali kapacitet baterije. Indikator svjetla će svijetliti nekoliko sekundi.

- XGT/LXT baterijski uložak

Indikatorska lampica			Preostalikapacitet
Osvijetljen	Isključeno	Treperenje	
			75% ~ 100%
			50% ~ 75%
			25% ~ 50%
			0% ~ 25%
			Napunite bateriju
			Baterija može imati kvar

NAPOMENA:

- Ovisno o uvjetima uporabe i temperaturi okoline, oznaka se može malo razlikovati od stvarnog kapaciteta.
- Prvo (krajnje lijevo) indikatorsko svjetlo će trepnuti kad sustav za zaštitu baterija radi.

Punjenje putem USB priključka za napajanje

NAPOMENA:

- Spojite samo uređaje koji su kompatibilni s DC 5V, 2.4A izvorom napajanja na USB priključak za napajanje. U protivnom to može uzrokovati kvar proizvoda.
- Spojite USB kabel (nije uključen) s USB priključkom za napajanje proizvoda. Zatim spojite drugi kraj kabela s uređajem.
- Za početak punjenja pritisnite gumb za uključivanje/isključivanje USB punjenja kako biste omogućili funkciju punjenja. Gumb za uključivanje/isključivanje USB punjenja svijetlit će zeleno.
- Kad je baterija slaba, pozadinsko osvjetljenje zaslona će treptati sve dok se funkcija punjenja ne isključi.
- Ako je funkcija punjenja uključena bez punjenja, gumb za uključivanje/isključivanje USB punjenja treperit će zeleno, a funkcija punjenja će se automatski isključiti nakon 30 minuta.
- Za zaustavljanje punjenja pritisnite gumb za uključivanje/isključivanje USB punjenja kako biste onemogućili funkciju punjenja.
- Maksimalna glasnoća izlazne snage zvučnika smanjit će se tijekom USB punjenja.

VAŽNO:

- Prije spajanja USB uređaja na punjač, uvijek napravite rezervnu kopiju podataka sa USB uređaja. Inače Vaši podaci mogu biti izgubljeni pod raznim okolnostima.

- Punjač ne može napajati neke USB uređaje.
- Kad ne koristite ili nakon punjenja, odspojite USB kabel i zatvorite poklopac.
- Nemojte spajati USB priključak s USB portom računala, jer je vrlo moguće da to može izazvati kvar jedinica.

SLUŠANJE DAB RADIJA

Ugađanje DAB postaja

Za ugađanje DAB radio postaja, slijedite ove korake:

1. Uključite radio pomoću gumba za uključivanje.
2. Odaberite DAB radio način uzastopnim pritiskom na gumb Način rada.
3. Ako je ovo prvi put da se koristi DAB način rada, radio će automatski izvršiti potpuno skeniranje kako bi pronašao sve dostupne DAB radio postaje. Tijekom procesa skeniranja, kako se detektiraju nove postaje, brojač postaja će se povećati i postaje će biti dodane na popis koji je pohranjen u radiju. Trakasti grafikon pokazuje tijek skeniranja.
4. Kada je skeniranje dovršeno, radio će prikazati sve pronađene postaje. Upotrijebite gumb za Ugađanje gore ili Ugađanje dolje za pomicanje kroz popis postaja i pritisnite gumb Odabir da biste ugodili postaju.

NAPOMENA:

Za DAB način rada, ako prijem radija nije dobar, možda će biti potrebno premjestiti radio na mjesto radi boljeg prijema.

Izbornik DAB radija

Izbornik DAB radija možete otvoriti pritiskom i držanjem tipke Info/Izbornik dok je radio u DAB načinu rada. Upotrijebite gumb Ugađanje gore ili Ugađanje dolje za odabir jedne od opcija, a zatim pritisnite gumb Odaberi da potvrdite svoj izbor.

Zadane i preporučene postavke radija označene su zvjezdicom.

Izbornik DAB radija nudi sljedeće opcije:

- **[Kompletno skeniranje]:** Odaberite ovu opciju da biste izvršili potpuno skeniranje i pohranili sve DAB radio postaje pronađene na popisu postaja.
- **[Ručno ugađanje]:** Odaberite ovu opciju da biste ručno ugodili DAB kanal/frekkvenciju.
- **[DRC]:** Dynamic Range Control (Kontrola dinamičkog raspona) (također poznato kao DCR) može učiniti da se lakše čuju tiši zvukovi kada se radio koristi u bučnom okruženju smanjenjem dinamičkog raspona audio signala.
Odaberite ovu opciju a zatim upotrijebite gumb Ugađanje gore ili Ugađanje dolje kako biste označili potrebnu postavku DRC-a:

[1]: Primijenjena maksimalna kompresija.

[1/2]: Primijenjena srednja kompresija.

[0]: Nije primijenjena kompresija.

Pritisnite gumb Odabir da potvrdite postavku.

- **[Redoslijed postaja]:** Odaberite ovu opciju, a zatim **[Alfanumeričko]** za razvrstavanje popisa postaja alfanumerički ili odaberite **[Ansambli]** za sortiranje popisa postaja prema DAB multipleksu ili odaberite **[Valjano]** za prikaz samo onih postaja za koje se može pronaći signal.
- **[Sustav]:** Odaberite ovu opciju da biste otišli u postavke izbornika sustava i konfigurirali radio (za pojedinih pogledajte poglavlje "Korištenje izbornika sustava").
- **[Natrag]:** Odaberite ovu opciju za povratak jedan korak unatrag u izbornicima radija ili povratak na prethodni zaslon.

Prikaz DAB informacija na zaslonu

Kada slušate DAB radijsku emisiju, uzastopno pritisnite gumb Info/Izbornik kako biste se kretali kroz sljedeće informacije na zaslonu radija:

- Segment dinamičke oznake (tekst koji se pomiče)
- Vrsta programa
- Naziv multipleksa
- Frekvencija i kanal
- Greška signala/Jačina
- Brzina prijenosa/vrsta zvuka
- Datum

SLUŠANJE FM RADIJA

Ugađanje FM postaja

Za ugađanje FM radio postaja, slijedite ove korake:

1. Uključite radio pomoću gumba za uključivanje.
2. Odaberite FM radio način uzastopnim pritiskom na gumb Način rada.
3. Pritisnite i držite tipku Ugađanje gore ili Ugađanje dolje za automatsko ugađanje FM postaje s višom ili nižom frekvencijom. Radio će prestati skenirati kada pronađe stanicu dovoljne jačine. Zaslon će pokazati frekvenciju pronađenog signala. Ako su RDS informacije dostupne, nakon nekoliko sekundi na zaslonu će se prikazati naziv radio postaje.
4. A ako je potrebno, pritisnite tipku Ugađanje gore ili Ugađanje dolje za fino ugađanje frekvencije u koracima od 0,05MHz.
5. Ponovite korake 3 i 4 za ugađanje ostalih radio postaja.

NAPOMENA:

Za FM način rada, ako prijem radija nije dobar, možda će biti potrebno premjestiti radio na mjesto radi boljeg prijema.

Izbornik FM radija

Izbornik FM radija možete otvoriti pritiskom i držanjem tipke Info/Izbornik dok je radio u FM načinu rada. Upotrijebite gumb Ugađanje gore ili Ugađanje dolje za odabir jedne od opcija, a zatim pritisnite gumb Odaberi da potvrdite svoj izbor.

Zadane i preporučene postavke radija označene su zvjezdicom.

Izbornik FM radija nudi sljedeće opcije:

- **[Zona skeniranja]:** Kada se koristi značajka automatskog ugađanja, odaberite ovu opciju da biste konfigurirali hoće li radio tražiti samo jake signale ("Lokalno") ili sve signale ("Udaljeno").
- **[Sustav]:** Odaberite ovu opciju da biste otišli u postavke izbornika sustava i konfigurirali radio (za pojedini pogledajte poglavlje "Korištenje izbornika sustava").
- **[Natrag]:** Odaberite ovu opciju za povratak jedan korak unatrag u izbornicima radija ili povratak na prethodni zaslon.

Prikaz FM informacija na zaslonu

Kada slušate FM radio postaju koja također emitira RDS podatke, uzastopno pritisnite tipku Info/Izbornik za kretanje kroz sljedeće informacije na zaslonu radija:

- Radijski tekst
- Vrsta programa
- Frekvencija
- Audio način rada
- Datum

Radio neće moći prikazati tekstualnu poruku i vrstu programa ukoliko RDS informacije nisu dostupne.

Pohranjivanje unaprijed podešenih postaja u DAB i FM načinima rada

Postoji po 9 mjesta za unaprijed podešene postaje za DAB i FM radio. Koriste se na isti način za svaki način rada.

1. Uključite radio, zatim odaberite DAB ili FM radio način rada i ugodite željenu radio postaju kao što je prethodno opisano.
2. Pritisnite i držite tipku Odabir/Memorija. Zaslon će prikazati izbornik „Spremi u unaprijed podešene postaje“.
3. Pritisnite tipku Ugađanje gore ili Ugađanje dolje za odabir željenog gumba s brojem za unaprijed podešene postaje. Zatim pritisnite gumb Odaberi za pohranu unaprijed podešene postaje. Na zaslonu će biti prikazano „Spremljeno“ što znači da je postaja pohranjena pod odabranim brojem za unaprijed podešene postaje. Ako je druga postaja već pohranjena pod odabranim brojem unaprijed podešene postaje, ta će postaja biti prepisana.

Novovite ovaj postupak prema potrebi za preostale unaprijed podešene postaje.

Pozivanje unaprijed podešene postaje u DAB i FM načinima rada

1. Uključite radio i zatim odaberite DAB ili FM radio način rada pomoću gumba Način rada.
2. Pritisnite gumb Unaprijed podešeno za prikaz izbornika „Pozivanje unaprijed podešenih postaja“.
3. Odaberite broj unaprijed podešene postaje pomoću gumba Ugađanje gore ili Ugađanje dolje, a zatim pritisnite gumb Odaberi da potvrdite svoj izbor. Radio će se sada ugoditi na odabranu unaprijed podešenu postaju. Ako se ne pritisne gumb Odabir ili bilo koji drugi gumb, radio će se također ugoditi na odabranu unaprijed podešenu postaju nakon 2 sekunde. Odabrani broj unaprijed podešene postaje prikazan je u gornjem dijelu zaslona radija.

Korištenje izbornika sustava

Izbornik sustava može se koristiti za konfiguriranje radija. Slijedite ove korake za pristup postavkama sustava:

1. Uključite radio pomoću gumba za uključivanje.
2. Pritisnite i držite tipku Info/Izbornik za otvaranje izbornika za trenutačni način rada.
3. Upotrijebite gumb Ugađanje gore ili Ugađanje dolje za odabir **[Sustav]** i pritisnite gumb Odabir da otvorite izbornik.

Izbornik sustava nudi sljedeće opcije:

Upotrijebite gumb Ugađanje gore ili Ugađanje dolje za odabir jedne od opcija, a zatim pritisnite gumb Odabir da potvrdite svoj izbor.

Zadane i preporučene postavke radija označene su zvjezdicom.

- **[Vrijeme/Datum]:** Odaberite ovu opciju za postavljanje izvora za automatsko ažuriranje vremena i datuma te postavljanje formata vremena. Sljedeća opcija **[Automatsko ažuriranje]** omogućuje odabir izvora za automatsko ažuriranje vremena i datuma, a **[Postavi format]** omogućuje odabir 12 ili 24-satnog formata. Ako je odabran format sata od 12 sati, radio će prikazati 12-satni sat s indikatorom prijedodne ili poslijepodneva (AM/PM).
- **[Jezik]:** Odaberite ovu opciju za konfiguriranje jezika na kojem se prikazuju izbornici radija.
- **[Resetiranje radija]:** Odaberite ovu opciju za vraćanje radija na zadane tvorničke postavke. Nakon potvrde, sve korisničke postavke i unaprijed podešene postaje bit će izbrisane.
- **[Ažuriranje softvera]:** Ažuriranja softvera za vaš radio mogu biti dostupna u budućnosti. Kad ažuriranja softvera budu dostupna, softver i

informacije o tome kako ažurirati radio možete pronaći na Makitinoj web stranici. Odaberite ovu opciju da izvršite nadogradnju softvera.

- **[Verzija softvera]:** Odaberite ovu opciju za prikaz verzije softvera radija. Za izlaz iz softverskog prikaza pritisnite gumb Info/Izbornik.
- **[Natrag]:** Odaberite ovu opciju za povratak jedan korak unatrag u izbornicima radija ili povratak na prethodni zaslon.

SLUŠANJE GLAZBE PUTEM BLUETOOTH VEZE

Bluetooth uređaj morate upariti s radiom prije automatskog povezivanja za reprodukciju/reprodukciju Bluetooth glazbe putem radija. Uparivanje stvara "vezu" tako da se dva uređaja mogu međusobno prepoznati.

Napomena:

- Da biste postigli bolju kvalitetu zvuka, preporučujemo da na Bluetooth uređaju podesite glasnoću na više od dvije trećine razine, a zatim prilagodite glasnoću na radiju.
- Radio može zapamtiti do 8 skupova uparenih uređaja, kada memorija premaši taj iznos, najstarija povijest uparivanja bit će isbrisana.

Uparivanje Bluetooth uređaja po prvi put

1. Pritisnite gumb za uključivanje da biste uključili radio. Pritisnite gumb Način rada za odabir Bluetooth načina rada. Ikona Bluetooth statusa treperi i na zaslonu se pojavljuje „Uparivanje“ kako bi se pokazalo da je radio vidljiv.
2. Aktivirajte Bluetooth na uređaju u skladu s korisničkim priručnikom uređaja za povezivanje s radiom. S popisa Bluetooth uređaja odaberite uređaj s nazivom vašeg radija (Kod nekih mobitela koji su opremljeni starijim verzijama od BT 2.1 Bluetooth uređaja, možda ćete morati unijeti šifru „0000“).
3. Nakon povezivanja, začut će se ton potvrde. Bluetooth ikona prestat će treperiti i pored nje će se prikazati kvačica. Možete jednostavno odabrati i reproducirati bilo koju glazbu sa svog izvornog uređaja. Razina glasnoće se može podesiti s vašeg izvornog uređaja ili izravno s radija.
4. Koristite kontrole na uređaju s omogućenom Bluetooth vezom ili na radiju da biste reproducirali/pauzirali pjesme i kretali se po njima.

Napomena:

- Ako 2 Bluetooth uređaja, prvi put uparujete, oba će tražiti radio, prikazat će se dostupnost na oba uređaja. Međutim, nakon što se jedan uređaj prvo poveže s ovom jedinicom, drugi Bluetooth uređaj neće je pronaći na popisu.

- Ako je vaš Bluetooth uređaj privremeno isključen s radija, tad morate ponovno spojiti uređaj s radiom.
- Ako je naziv vašeg radija prikazan na popisu Bluetooth uređaja, ali se vaš uređaj ne može povezati s njim, izbrišite stavku s popisa i ponovno uparite uređaj s radiom slijedeći prethodno opisane korake.
- Optimalni domet Bluetooth prijenosa iznosi približno 10 metara (33 stope) u liniji vidljivosti radija, ali je moguć domet i na udaljenost do 30 metara (100 stopa).
- Ako se Bluetooth veza prekine zbog prekoračenja vremena razdvajanja, prekoračenja optimalne udaljenosti, prepreka ili na drugi način, možda će biti potrebno ponovno povezivanje uređaja s radiom.
- Fizičke prepreke, drugi bežični uređaji ili elektromagnetski uređaji mogu utjecati na kvalitetu veze.
- Performanse Bluetooth veze mogu se razlikovati ovisno o povezanim Bluetooth uređajima. Prije povezivanja s radiom pogledajte Bluetooth mogućnosti vašeg uređaja. Na nekim uparenim Bluetooth uređajima sve značajke možda nisu podržane.

Reproduciranje audio datoteka u Bluetooth načinu rada

Nakon uspješnog povezivanja radija s odabranim Bluetooth uređajem, možete početi reproducirati glazbu pomoću kontrola na povezanom Bluetooth uređaju.

1. Nakon početka reprodukcije, glasnoća se može podesiti i na radiju pomoću gumba za glasnoću i na Bluetooth uređaju pomoću kontrole za razinu glasnoće uređaja.
2. Koristite kontrole na svom Bluetooth uređaju za reprodukciju/pauziranje i navigaciju pjesama. Alternativno, upravljajte reprodukcijom pomoću gumba Reproduciranje/Pauza, Slijedeća pjesma, Prethodna pjesma na radiju.
3. Pritisnite i držite gumb za premotavanje unaprijed ili unatrag za kretanje kroz trenutnačnu putanju. Otpustite gumb kada se dostigne željeno mjesto.

Napomena:

- Neke aplikacije ili uređaji za reprodukciju možda neće odgovoriti na sve ove kontrole.
- Neki mobilni telefoni mogu privremeno prekinuti vezu s radiom kada upućujete ili primate pozive. Neki uređaji mogu privremeno prigušiti Bluetooth audio prijenos kada primaju tekstualne poruke, e-poštu ili iz drugih razloga koji nisu povezani s prijenosom zvuka. Takvo ponašanje je funkcija spojenog uređaja i ne ukazuje na grešku na radiju.

Reprodukcija sa prethodno uparenog Bluetooth uređaja

Ako je vaš Bluetooth uređaj već uparen s radiom, uređaj će zapamtiti vaš Bluetooth uređaj i pokušat će se ponovno povezati s uređajem u memoriji koji je zadnji put spojen. Ako posljednji povezani uređaj nije dostupan, radio će biti vidljiv.

Prekidanje veze s Bluetooth uređajem

Pritisnite i držite gumb za Bluetooth uparivanje 2-3 sekunde dok se na zaslonu ne pojavi „Uparivanje“ ili isključite Bluetooth na svom Bluetooth uređaju kako biste onemogućili vezu.

Također možete pritisnuti gumb Način rada za odabir bilo kojeg načina rada osim Bluetooth načina kako biste onemogućili vezu.

FUNKCIJA LED SVJETILJKE/BATERIJSKE LAMPE

1. Pritisnite tipku za uključivanje/isključivanje svjetla više puta za odabir različitih načina osvjjetljenja. Ova višenamjenska LED svjetiljka/baterijska lampa ima 4 različita načina rada, možete odabrati prikladan način svjetla za svaku primjenu.

4 načina rada svjetla su sljedeća:

Svjetiljka (svjetlosna pokrivenost od 360°)

Svjetiljka (način bočnog nošenja)

Baterijska lampa (način rada baklje)

Baterijska lampa (stroboskopski način rada)

2. Pritisnite gumb za jačinu osvjjetljenje za podešavanje odgovarajućeg osvjjetljenja.

3. Pritisnite gumb Temperatura boje za odabir različitih temperatura boje.

4. Pritisnite i držite tipku za uključivanje/isključivanje svjetla kako biste isključili svjetlo.

Napomena:

U načinu bočnog nošenja svijetle samo tri strane svjetiljke. Kada koristite remen, svjetiljka se može postaviti kao način bočnog nošenja kako bi se spriječilo da svjetlo zaslijepi oči korisnika.

RAZNE POSTAVKE

Zaključavanje gumba

Funkcija zaključavanja gumba koristi se radi sprječavanja nenamjernog uključivanja funkcija radija.

1. Pritisnite i držite gumb za zaključavanje 2-3 sekunde dok se na zaslonu ne pojavi „Gumbi zaključani“.
Svi gumbi osim gumba za uključivanje bit će onemogućeni.

2. Za isključivanje zaključavanja pritisnite i držite gumb za zaključavanje 2-3 sekunde dok se na zaslonu ne pojavi „Gumbi otključani“.

Korištenje remena (Sl. 6)

Ako je potrebno, možete pomoću isporučenog remena možete objesiti uređaj na različite načine. (Pogledajte način instalacije na slici 6.)

ODRŽAVANJE

⚠ OPREZ:

- Nikada nemojte koristiti benzin, benzen, razrjeđivač, alkohol ili slično. To može rezultirati promjenama boje, deformacijama ili pukotinama.
- Ne perite radio vodom.

SPECIFIKACIJE

Model	DMR056	MR009G
Baterije	14.4V & 18V	36V - 40Vmax
Obuhvaćeni opseg frekvencije	FM: 87.50-108MHz (0.05MHz/step) DAB/DAB+: 174.928-239.200 MHz	
DAB/DAB+ blok kanala	DAB (Band III) 5A-13F	
Kompatibilni standard	DAB/DAB+	
Antenski sistem	FM/DAB: Ugrađena antena	
USB izlaz	5V / 2.4A	
Zvučnik	2.25 inča	
Izlazna snaga	14.4V: 2.4W 18V: 3W	36V: 3W
Dimenzije (D x Š x V)	126 x 129 x 289mm (s BL1860B)	126 x 166 x 315mm (s BL4050F)
Masa (bez baterije)	0.98KG	0.99KG
Bluetooth® (The Bluetooth® robna marka i logo je su registrirani kao robne marke u vlasništvu Bluetooth SIG, Inc.)		
Bluetooth verzija	5.0 Certificirani	
Bluetooth profili	A2DP/SCMS-T/AVRCP	
Snaga emitiranja	Snaga Class 2	
Raspon prijensa	Optimalni raspon: unutar 10 metara (33 stope) Maksimalni domet: do 30 metara (100 stopa) (može se razlikovati ovisno o različitim uvjetima.)	
Bluetooth kodek	SBC, AAC	
Maksimalna snaga radio-frekvencije	BT EDR: 3.88dBm	BT EDR: 3.90dBm
Opseg radne frekvencije	2402MHz ~ 2480MHz	

МАКЕДОНСКИ (Оригинални упатства)

Објаснување на општ приказ (сл. 1)

1. Рачка за носење
2. Батериска ламба
3. Звучник
4. LED ламба
5. Дел за батерија
6. Копче за зголемување/намалување јачина на звук
7. Копче за режим/заклучување
8. Копче за инфо/мени
9. Копче за вклучување/исклучување
10. Копче за бирање/меморија
11. Копче Меморирај/Bluetooth спари/Репродуцирај/Пузирај
12. Копче Бирање надолу/Претходна нумера/Премотај наназад
13. Копче Бирање нагоре/Следна нумера/Премотај напред
14. Копче за прилагодување осветленост
15. Копче за вклучување/исклучување светло/Копче за режим на светло
16. Копче за температура на боја
17. Копче за вклучено/исклучено USB полнење/LED индикатор за полнење
18. USB порта за напојување
19. Копче за осигурување

СИМБОЛИ

Следното ќе ги прикаже симболите што се користат за опремата. Осигурете се дека сте го разбрале нивното значење пред употребата.



Прочитајте го упатството за работа.



Само за земји на ЕУ.

Поради присуство на опасни компоненти во опремата, фрлањето на електрична и електронска опрема, акумулатори и батерии може да има негативно влијание врз животната средина и човековото здравје. Не фрлајте електрични и електронски уреди или батерии со отпад од домаќинство! Во согласност со Европската директива за фрлање електрична и електронска опрема и за акумулатори и батерии и фрлање

акумулатори и батерии, како и нивно прилагодување на националните закони, отпадната електрична опрема, батерии и акумулатори треба одделно да се складираат и да се однесат на издвоена точка за собирање за општински отпад, која функционира во согласност со прописите за заштита на животната средина.

Ова е наведено со симболот пречкртана канта за отпадоци со тркалца поставен на опремата.

ВАЖНИ УПАТСТВА ЗА БЕЗБЕДНОСТ

ПРЕДУПРЕДУВАЊЕ:

Кога го користите овој производ, секогаш треба да се следат основните мерки за безбедност за да се намали ризикот од пожар, струен удар и лична повреда, вклучувајќи го следново:

1. Прочитајте го ова упатство за употреба и упатството за употреба на полноќот внимателно пред употребата.
2. Чистете само со сува крпа.
3. Не инсталирајте го во близина на какви било извори на топлина како што се радијатори, уреди за централно греење, печки, или други апарати (вклучувајќи засилувачи) што создаваат топлина.
4. Користете само додатоци/приборпосочени од производителот.
5. Радио што работи на батерии со вклучени батерии или издвоено батериско пакување мора да се полни само со посочениот полнач за батеријата. Полнач што може да биде соодветен за еден тип батерија може да предизвика ризик од пожар кога се користи со друга батерија.
6. Користете радио што работи на батерии само со конкретно одредените батерии. Користење на поинакви батерии може да предизвика ризик од пожар.
7. Кога батеријата не се користи, чувајте ја настрана од други метални предмети како што се: спојувалки за хартија, парички, клучеви, шајки, шрафови, или други мали метални предмети што може да предизвикаат поврзување на едниот пол на батеријата со другиот. Предизвикувањето на краток спој на двата пола на батеријата може да предизвикаат искрење, изгореници или пожар.
8. Избегнувајте телесен контакт со заземјени површини како цевки, радијатори, електрични шпорети и фрижидери. Постои зголемен ризик од струен удар ако вашето тело е заземјено.

9. Под насилни услови, може да дојде до истекување на течност од батеријата; избегнувајте контакт. Ако несакано дојде до контакт, исплакнете со вода. Ако течноста дојде во контакт со очите, дополнително побарајте медицинска помош. Течноста што истекла од батеријата може да предизвика иритација или изгореници.
10. Не користете батерија или алат што се оштетени или модификувани. Оштетени или модификувани батерии може да предизвикаат непредвидливо однесување што може да доведе до пожар, експлозија или ризик од повреда.
11. Не изложувајте ја батеријата или алатот на оган или на исклучително висока температура. Изложувањето на оган или температури над 130°C (266°F) може да предизвика експлозија.
12. Следете ги сите упатства за полнење и не полнете ја батеријата или алатот надвор од температурниот опсег наведен во упатствата. Несоодветното полнење или на температури надвор од наведениот опсег може да ја оштети батеријата и да го зголеми ризикот од пожар.
13. Не користете го овој производ со силен звук подолг временски период. За да избегнете оштетување на слухот, користете го производот со умерено ниво на звук.
14. (Само за производи со LCD дисплеј) LCD дисплеите содржат течност што може да предизвика иритација и труење. Ако течноста навлезе во очите, устата или кожата, исплакнете со вода и јавете се на лекар.
15. Не изложувајте го производот на дожд или влажни услови. Водата што влегува во производот ќе го зголеми ризикот од струен удар.
16. Овој производ не е наменет за употреба од страна на лица (вклучувајќи деца) со намалени физички, сензорни или ментални способности, или со недостаток на искуство и знаење, освен ако истите не се под надзор или не им се дадени упатства во врска со употребата на производот од лице одговорно за нивната безбедност. Децата треба да бидат под надзор за да се осигури дека не играат со производот. Чувајте го производот подалеку од дофат на деца.
 - (1) полначот за батерија, (2) батеријата и (3) производот што ја користи батеријата.
2. Не расклопувајте ја батеријата.
3. Ако времето на работење стане значително пократко, веднаш престанете со работење. Тоа може да доведе до ризик од прегревање, можни изгореници па дури и експлозија.
4. Ако ви навлезе електролит во очите, исплакнете ги со чиста вода и веднаш побарајте медицинска помош. Тоа може да доведе до загуба на вашиот вид.
5. Не предизвикувајте краток спој на батеријата:
 - (1) Не допирајте ги половите со каков било материјал што е проводник.
 - (2) Избегнувајте чување на батеријата во сад со други метални предмети како шајки, парички и сл.
 - (3) Не изложувајте ја батеријата на вода или дожд. Краткиот спој на батеријата може да предизвика голем проток на струја, прегревање, можни изгореници па дури и распаѓање.
6. Не складирајте го алатот и батеријата на места каде што температурата може да достигне или надмине 50°C (122°F).
7. Не палете ја батеријата дури и ако е сериозно оштетена или е потполно истрошена. Батеријата може да експлодира во оган.
8. Внимавајте батеријата да не ви падне или да не ја удриете.
9. Не употребувајте оштетена батерија.
10. За да се избегне ризикот, треба да се прочита упатството за замена на батеријата пред употребата.
11. Литиум јонските батерии што се користат се подложни на барањата на легислативата за опасни стоки. За трговски транспорти како на пр. од други лица, шпедитери, мора да се следат посебни барања за поминат рок на пакувањето и означување.

За подготовка на производот за испорака, потребно е консултирање на експерт за опасни материјали. Ве молиме исто така следете ги веројатно подеталните национални прописи. Залепете ги со трака или изолирајте ги отворените полови и спакувајте ја батеријата на таков начин за да не може да се движи низ пакувањето.
12. Кога ја фрлате батеријата, извадете ја од алатот и фрлете ја на безбедно место. Следете ги локалните прописи кои се однесуваат на фрлање на батерија.
13. Користете ги батериите само со производителите посочени од Makita. Инсталирањето на батериите

ЗАЧУВАЈТЕ ГИ ОВИЕ УПАТСТВА

КОНКРЕТНИ ПРАВИЛА ЗА БЕЗБЕДНОСТ НА БАТЕРИЈАТА

1. Пред да ја користите батеријата, прочитајте ги сите упатства и ознаки за внимателност на

на несоодветни производи може да предизвика пожар, прекумерна топлина, експлозија или истекување на електролити. Ако алатот не се користи долг временски период, батеријата мора да се извади од алатот.

14. Ако алатот не се користи долг временски период, батеријата мора да се извади од алатот.
15. Не дозволувајте остатоци, прав или земја да заглават во терминалите, отворите и каналите на батеријата. Тоа може да доведе до слабо работење или расипување на алатот или на батеријата.
16. Чувајте ја батеријата подалеку од деца.
17. Во текот на и по употребата, батеријата може да се загрее што може да предизвика изгореници или изгореници од ниска температура.
18. Не допирајте го терминалот на алатот веднаш по употребата бидејќи може да се загрее доволно за да предизвика изгореници.
19. Освен ако алатот не поддржува употреба во близина на електрични далеководи под висок напон, не употребувајте ја батеријата во близина на електрични далеководи под висок напон. Тоа може да доведе до неправилно работење или расипување на алатот или батеријата.

ВНИМАНИЕ:

Користете само оригинални батерии Makita. Користењето на неоригинални батерии Makita, или батерии што се изменети може да доведе до експлозија на батеријата предизвикувајќи пожар, лична повреда и штета. Тоа исто така ќе ја поништи гаранцијата на Makita за алатот и полначот Makita.

Совети за одржување на максимален век на траење на батеријата

1. Сменете ја батеријата пред потполно да се испразни. Секогаш запирајте со работа со алатот и сменете ја батеријата кога ќе забележите помала моќност на алатот.
2. Никогаш не полнете целосно наполнета батерија. Прекумерното полнење го скратува работниот век на батеријата.
3. Полнете ја батеријата на собна температура на 10°C - 40°C (50°F - 104°F). Дозволете жешката батерија да се олади пред да ја полните.
4. Кога не ја употребувате батеријата, извадете ја од алатот или полначот.
5. Наполнете ја батеријата ако не ја користите долг период (повеќе од шест месеци).

ВРЕМЕ НА РАБОТЕЊЕ

* Соодветната батерија за ова радио е наведена во следнава табела.

* Следнава табела го покажува времето на работење со едно полнење.

Модел	Батерија		Капацитет на батерија	Единица: Час (Приближно)		
				Радио*	Ламба (360° покриеност со светлина)	Светилка (режим на светилка)
DMR056	LXT (14.4V)	BL1415N	1.5Ah	11	4.0	8.5
		BL1430B	3.0Ah	19	7.0	14
		BL1440	4.0Ah	30	11	22
		BL1460B	6.0Ah	39	15	29
	LXT (18V)	BL1815N	1.5Ah	13	4.5	9.0
		BL1820B	2.0Ah	17	6.0	12
		BL1830B	3.0Ah	24	8.5	16
		BL1840B	4.0Ah	34	12	23
		BL1850B	5.0Ah	44	16	30
		BL1860B	6.0Ah	53	19	37
MR009G	XGT (36V-40Vмакс.)	BL4020	2.0Ah	20	13	26
		BL4025	2.5Ah	24	16	31
		BL4040	4.0Ah	36	24	46
		BL4050F	5.0Ah	51	34	66

* ПРИ ИЗЛЕЗ НА ЗВУЧНИЦИ = 100mW

⚠ ПРЕДУПРЕДУВАЊЕ:

користете ги само батериите наведени погоре. Користење на какви било други батерии може да предизвика повреда и/или пожар.

ЗАБЕЛЕШКА:

- табелата што се однесува на времето на работење на батеријата е дадена како пример.
- Вистинското време на работење може да се разликува во зависност од типот на батеријата, условите при полнење или средината во која се користи.
- Некои од батериите наведени погоре може да не се достапни во зависност од вашиот регион на живеење.

Препорачан извор на напојување поврзан со кабел

Модел	Преносна батерија
DMR056	PDC01
MR009G	PDC01 / PDC1200

- Батеријата поврзана со кабел наведена погоре може да не е достапна во зависност од вашето место на живеење.
- Пред користење на батеријата поврзана со кабел, прочитајте ги упатствата и ознаките за претпазливост на неа.

ПОСТАВУВАЊЕ И ЕЛЕКТРИЧНО НАПОЈУВАЊЕ

⚠ ВНИМАНИЕ:

- Секогаш исклучувајте го радиото пред да ја поставувате или вадите батеријата.
- Внимавајте да не го испуштите или удриете радиото. Скршено парче може да го исече вашиот прст или да ви го прободe телото. Оштетеното радио може да се однесува непредвидливо, што може да доведе до пожар, експлозија или ризик од повреда.
- Цврсто држете ги алатот и батеријата кога ја монтирате или вадите батеријата.

ВАЖНО:

- Намалено напојување, дисторзија, искипинат звук или трепкање на екранот на позадината се знаци дека батеријата треба да се замени.
- Батеријата не е вклучена како стандарден додаток.

Поставување или вадење на батеријата на лизгање (сл. 2-3)

- За да ја поставите батеријата, порамнете го јазичето на батеријата со жлебот во куќиштето и лизнете ја на своето место. Секогаш поставувајте ја до крај се додека не се заклучи на своето место со мало кликување.
- Ако го гледате црвениот индикатор на горниот дел на копчето, таа не е целосно заклучена. Поставете ја до крај така да црвениот индикатор не може да се види. Ако не направите така, таа случајно може да испадне од радиото и да ви предизвика повреда вам или на некој околу вас.
- Не користете сила кога ја вметнувате батеријата. Ако батеријата не се лизга лесно, значи дека не е

правилно поставена.



- За да ја извадите батеријата, лизгајте ја од радиото додека го лизгате копчето на предниот дел од батеријата.

Покажување на преостанат Капацитет на батерија (сл. 4-5)

- 1. Ламбички на индикатор
- 2. Копче за проверка

Притиснете го копчето за проверка на батеријата за да се прикаже преостанатиот капацитет на батеријата. Ламбичките на индикаторот се вклучуваат на неколку секунди.

• XGT/LXT батерија

Ламбички на индикатор			Преостанат капацитет
 Осветлено	 Исклучено	 Трепка	
			75% ~ 100%
			50% ~ 75%
			25% ~ 50%
			0% ~ 25%
			Наполнете ја батеријата
			Батеријата може е неисправна

ЗАБЕЛЕШКА:

- Во зависност од условите на употреба и амбиенталната температура, прикажувањето може малку да се разликува од реалниот капацитет.
- Првата ламбичка (најдалеку лево) на индикаторот ќе трепка кога работи системот за заштита на батеријата.

Полнење со USB порта за напојување

ЗАБЕЛЕШКА:

- Поврзувајте само уреди кои се компатибилни со изворот на напојување DC 5V, 2.4A со USB портата за напојување. Во спротивно може да се предизвика дефект на производот.
- Поврзете го USB кабелот (не е вклучен) со USB портата за напојување на производот. Потоа поврзете го другиот крај од кабелот со уредот.
- За да започне полнењето, притиснете го копчето за вклучување/исклучување на USB полнење за

да ја овозможите функцијата полнење. Копчето за вклучување/исклучување на USB полнењето ќе свети во зелена боја.

- Кога батериското напојување е ниско, позадинското осветлување на екранот ќе трепка додека не се исклучи функцијата за полнење.
- Ако функцијата за полнење е вклучена без да има полнење, копчето за вклучување/исклучување на USB полнење ќе трепка во зелена боја и функцијата за полнење автоматски ќе се исклучи по 30 минути.
- За да престане полнењето, притиснете го копчето за вклучување/исклучување на USB полнење за да ја оневозможите функцијата на полнење.
- Максималната јачина на звук на излезниот звучник ќе се намали кога се полни вашиот USB.

ВАЖНО:

- Пред поврзувањето на USB-уредот со полначот, секогаш направете резервна копија на вашите податоци од USB-уредот. Во спротивно може да дојде до загуба на вашите податоци.
- Полначот може да не доставува енергија до некои USB-уреди.
- Кога не се користи или по полнењето, отстранете го USB-кабелот и затворете го капакот.
- Не поврзувајте го овој приклучок за USB со вашата USB-порта на компјутерот, бидејќи постои голема веројатност тоа да предизвика оштетување на уредите.

СЛУШАЊЕ НА DAB РАДИО

Барање на DAB радиостаници

За да барате DAB радиостаници, следете ги следниве чекори:

1. Вклучето го радиото користејќи го копчето за вклучување.
2. Изберете го DAB радиорежимот со притискање повеќе пати на копчето Режим.
3. Ако ова е прв пат кога се користи DAB радио режимот, радиото автоматски ќе спроведе целосно скенирање со цел да ги најде сите достапни DAB радиостаници. Во текот на скенирањето, како ќе се откриваат нови станици, бројот на станици ќе се зголеми и станиците ќе бидат додадени на листата зачувана во радиото. Бар-графиконот укажува на напредокот на скенирањето.
4. Кога скенирањето ќе заврши, радиото ќе прикаже сите пронајдени радиостаници. Користете го копчето Бирај нагоре и Бирај надолу за да лизгате низ листата на станици и притиснете го копчето Избери да одберете станица.

ЗАБЕЛЕШКА:

За DAB радио режим, ако приемот на радиото не е

добар, може да е потребно да го преместите радиото на место каде има подобар прием.

Мени на DAB радио

Можете да го отворите менито на DAB радиото со притискање и држење на копчето за Инфо/Мени додека радиото се наоѓа во DAB радио режимот. Користете го копчето Бирај нагоре или Бирај надолу за да изберете една од опциите и потоа притиснете го копчето Избери за да го потврдите вашиот избор. Стандардните и препорачаните поставки на радиото се наведени со ѕвездичка.

Менито на DAB радио ги нуди следниве опции:

- **[Целосно Скенирање]:** Изберете ја оваа опција за да извршите целосно скенирање и да ги складираите сите најдени DAB радиостаници во листата на радиостаници.
- **[Рачно бирање]:** Изберете ја оваа опција за рачно бирање на DAB станица/фреквенција.
- **[DRC]:** Динамичен Опсег на Контрола (познато и како DRC) може да направи потивките звуци да се слушаат подобро кога радиото се користи во бучно опкружување со намалување на динамичниот опсег на аудиосигналот. Изберете ја оваа опција и потоа користете го копчето Бирај нагоре и Бирај надолу за да го нагласите потребното DRC поставување:
 - [1]:** Максимална применета компресија.
 - [1/2]:** Средна применета компресија.
 - [0]:** Не е применета компресија. Притиснете го копчето Избери за да го потврдите поставувањето.
- **[Редослед на станици]:** Изберете ја оваа опција и потоа **[Алфанумерички]** за ја го подредите листата на станици алфанумерички или изберете **[Ансамбл]** за да ги подредите станици по DAB мултиплекс или изберете **[Важечки]** да се покажат само оние станици за коишто е пронајден сигнал.
- **[Систем]:** Изберете ја оваа опција за да одите до поставките на менито на системот и да го конфигурирате радиото (погледнете го поглавјето „Користење на менито на системот“ за детали).
- **[Назад]:** Изберете ја оваа опција за да одите чекор назад во менијата на радиото или да се вратите се на претходниот екран.

Прикажување DAB информации на екранот

Кога слушате DAB радиопренос, неколку пати притиснете го копчето Инфо/Мени за да се движите низ следниве информации на екранот на радиото:

- Динамичен означен сегмент (Лизгачки текст)
- Тип на програма
- Име на мултиплекс

- Фреквенција и канал
- Грешка на сигналот/Јачина
- Битови во секунда/Тип на аудио
- Датум

СЛУШАЊЕ НА FM РАДИО

Барање на FM радиостаници

За да барате FM радиостаници, следете ги следниве чекори:

1. Вклучето го радиото користејќи го копчето за вклучување.
2. Изберето го FM радиорежимот со притискање повеќе пати на копчето Режим.
3. Притиснете го и задржете го копчето за бирање нагоре и бирање надолу за автоматско бирање на FM станица со повисока или пониска фреквенција. Вашето радио ќе престане да скенира кога ќе најде станица со доволна јачина. На екранот ќе се појави пронајдената фреквенција на сигналот. Ако се достапни RDS информации, по неколку секунди екранот ќе го покаже името на радиостаницата.
4. Притиснете го копчето за бирање нагоре и бирање надолу за фино да ја изберете фреквенцијата со чекори од 0,05MHz ако е потребно.
5. Повторете ги чекорите 3 и 4 за да бирате и други радио станици.

ЗАБЕЛЕШКА:

За FM радио режим, ако приемот на радиото не е добар, може да е потребно да го преместите радиото на место каде има подобар прием.

Мени на FM радио

Можете да го отворите менито на FM радиото со притискање и држење на копчето за Инфо/Мени додека радиото се наоѓа во FM радио режимот. Користете го копчето Бирај нагоре или Бирај надолу за да изберете една од опциите и потоа притиснете го копчето Избери за да го потврдите вашиот избор. Стандардните и препорачаните поставки на радиото се наведени со ѕвездичка.

Менито на FM радио ги нуди следниве опции:

- **[Зона на скенирање]:** Изберете ја оваа опција да конфигурирате дали радиото да бара само силни сигнали („Локални“) или сите сигнали („Далечни“) кога ја користите опцијата автоматско бирање.
- **[Систем]:** Изберете ја оваа опција за да одите до поставките на менито на системот и да го конфигурирате радиото (погледнете го поглавјето „Користење на менито на системот“ за детали).
- **[Назад]:** Изберете ја оваа опција за да одите чекор назад во менијата на радиото или да се

вратите се на претходниот екран.

Прикажување FM информации на екранот

Кога слушате FM радио станица која исто така пренесува RDS податоци, притиснете го неколку пати копчето Инфо/Мени за движење низ следниве информации на екранот на радиото:

- Радиотекст
- Тип на програма
- Фреквенција
- Аудио режим
- Датум

Ако нема достапни RDS информации, радиото нема да може да ја прикажува текстуалната пораката и тип на програма.

Меморирање на станици во DAB и FM режим

Има 9 станици за меморирање и за DAB и за FM радио. Тие се користат на истиот начин за секој оперативен режим.

1. Вклучете го радиото, потоа изберете го DAB или FM радиорежимот и бирајте до бараната радиостаница, како што е објаснето претходно.
2. Притиснете и држете го копчето Избери/Меморирај. На екранот ќе се покаже мени „Зачувај во меморирани“.
3. Притиснете го копчето за бирање нагоре и бирање надолу да го изберете потребниот број за меморирање. Потоа притиснете го копчето Избери за да ја зачувате претходно меморираната станица. „Зачувано“ ќе се прикаже на екранот покажувајќи дека станицата е зачувана под избраниот број за меморирање. Ако друга станица веќе е поставена под избраниот број за меморирање, таа станица ќе биде заменета. Повторете ја оваа процедура по потреба за останатите меморирања.

Отповикување на меморирање во DAB и FM режими

1. Вклучете го радиото и потоа изберете го DAB или FM радиорежимот со користење на копчето Режим.
2. Притиснете го копчето за меморирање за да се прикаже менито за „Отповикување на меморирање“.
3. Изберете број за меморирање користејќи го копчето за бирање нагоре и бирање надолу и потоа притиснете го копчето Избери за да го потврдите вашиот избор. Радиото сега ќе бира од избраната меморија. Ако копчето Избери или кое било друго копче не се притисне, радиото исто

така ќе бира од избраната меморија по 2 секунди. Избраниот број за меморирање е прикажан во горниот дел од радиоекранот.

Користење на мениото Систем

Мениото Систем може да се користи за конфигурирање на радиото. Следете ги следниве чекори за да пристапите до поставките на системот:

1. Вклучете го радиото користејќи го копчето Вклучување.
2. Притиснете го и држете го копчето за Инфо/Мени за отварање на мени за моменталниот режим.
3. Користете го копчето за бирање нагоре или бирање надолу за да изберете **[Систем]** и притиснете го копчето Избери за да го отворите мениото.

Мениото Систем ги нуди следниве опции:

Користете го копчето за бирање нагоре и бирање надолу за да изберете една од опциите и потоа притиснете го копчето Избери за да го потврдите изборот.

Стандардните и препорачаните поставки на радиото се посочени со ѕвездичка.

- **[Време/Датум]:** Изберете ја оваа опција за да го поставите изворот за автоматско ажурирање на времето и датумот и да го поставите временскиот формат. Следната опција **[Автоматско ажурирање]** ви овозможува да изберете извор за автоматско ажурирање на времето и датумот и **[Подесување формат]** овозможува да се избере 12 или 24-часовниот формат. Ако е избран 12-часовниот формат, радиото ќе прикажува часовник со 12-часовно време користејќи АМ или РМ индикатор.
- **[Јазик]:** Изберете ја оваа опција за да го конфигурирате јазикот во кој менијата на радиото се прикажани.
- **[Ресетирање радио]:** Изберете ја оваа опција за ресетирање на радиото на стандардните фабрички поставки. По потврдување, сите поставки за корисникот и меморирани станици ќе се избришат.
- **[Ажурирање на софтвер]:** Софтверски ажурирања за вашето радио може да бидат достапни во иднина. Како што ќе стануваат достапни софтверските ажурирања, софтвер и информации за тоа како да го ажурирате вашето радио ќе може да се пронајдат на Makita веб-страницата. Изберете ја оваа опција за да извршите софтверско ажурирање.
- **[Верзија на софтвер]:** Изберете ја оваа опција за да ја видите верзијата на софтвер на радиото. За да излезете од екранот за софтвер, притиснете го копчето Инфо/Мени.

- **[Назад]:** Изберете ја оваа опција за да одите чекор назад во менијата на радиото или да се вратите на претходниот екран.

СЛУШАЊЕ МУЗИКА СО ПРЕНЕСУВАЊЕ ПРЕКУ BLUETOOTH

Треба да го спарите вашиот Bluetooth уред со радиото пред автоматски да може да поврзете со репродукција/пренесување музика преку Bluetooth на радиото. Спарувањето создава „врска“ па двата уреда може да се препознаат еден со друг.

Забелешка:

- За да имате подобар квалитет на звук, препорачуваме да ја поставите јачината на звук на ниво повисоко од две третини на вашиот Bluetooth, а потоа прилагодете ја јачината на звук на радиото како што е потребно.
- Радиото може да меморира до 8 пара спарени уреди, а кога меморијата ќе го надмине ова количество, најстарата историја за спарување ќе се пребрише.

Спарување на вашиот Bluetooth уред за прв пат

1. Притиснете го копчето за Вклучување за да го вклучите радиото. Притиснете го копчето Режим за да изберете Bluetooth режим. Иконата за статус на Bluetooth трепка и „Спарување“ се појавува на екранот за да покаже дека радиото е откриливо.
2. Активирајте Bluetooth на вашиот уред според корисничкиот прирачник на уредот за поврзување со радиото. Лоцирајте ја листата на Bluetooth уреди и изберете го уредот со името на вашето радио (кај некои телефони кои се опремени со постари верзии од BT 2.1 Bluetooth уред, може да треба да го внесете кодот „0000“).
3. Штом ќе се поврзат, ќе има звук на потврдување. Bluetooth иконата ќе престане да трепка и ќе се прикаже знак за штиклирање до неа. Може да изберете и репродуцирате каква било музика од вашиот изворен уред. Контролата на јачината на звук може да се прилагоди од вашиот изворен уред, или директно од радиото.
4. Користете ги контролите на вашиот уред со активиран Bluetooth или на радиото да репродуцирате/паузирајте и да се движите низ нумерите.

Забелешка:

- Ако 2 Bluetooth уреда што се спаруваат за прв пат, и двата пребаруваат за радиото, тоа ќе ја прикаже својата достапност на двата уреда. Сепак, ако

еден уред прво се поврзе со оваа единица, тогаш другиот Bluetooth уред нема да ја најде на списокот.

- Ако вашиот Bluetooth уред привремено се исклучи од радиото, тогаш ќе мора рачно повторно да го поврзете вашиот уред на радиото.
- Ако името на вашето радио се прикажува на листата на Bluetooth уреди но вашиот уред не може да се поврзе со истиот, избришете ја ставката од вашата листа и спарете го уредот со радиото повторно следејќи ги претходно објаснетите чекори.
- Оптималниот опсег на пренос на Bluetooth е приближно 10 метри (33 стапки) во линија на оптичка видливост до радиото, но растојание до 30 метри (100 стапки) е возможно.
- Ако Bluetooth поврзувањето се изгуби поради предолго време на раздвоеност, надминување на оптималното растојание, пречки или друго, повторно поврзување на вашиот уред со радиото може да биде неопходно.
- Физички пречки, други безжични уреди или електромагнетни уреди може да влијаат на квалитетот на поврзување.
- Резултатите од поврзувањето на Bluetooth може да се разликуваат во зависност од поврзаните Bluetooth уреди. Погледнете ги способностите за Bluetooth на вашиот уред пред да го поврзете на радиото. Сите карактеристики може да не се поддржани на некои спарени Bluetooth уреди.

Репродуцирање аудиодатотеки во Bluetooth режим

Откако успешно сте го поврзале радиото со избраниот Bluetooth уред, може да почнете со репродуцирање на вашата музика користејќи ги контролите на вашиот поврзан Bluetooth уред.

1. Штом започнало репродуцирањето, јачината на звукот може да се прилагоди и на радиото користејќи ги копчињата за јачина на глас и на Bluetooth уредот користејќи ги контролите за јачина на глас од уредот.
2. Користете ги контролите на вашиот Bluetooth уред за да репродуцирате/паузирајте и да се движете низ нумерите. Алтернативно, контролирајте ја репродукцијата користејќи ги копчињата Репродуцирај/Паузирај, Следна нумера, Претходна нумера на радиото.
3. Притиснете го и задржете го копчето за брзо премотување напред или премотување назад за да се движете низ тековната нумера. Пуштете го копчето кога посакуваната точка е достигната.

Забелешка:

- Некои апликации на репродуктор или уреди може

да не реагираат на сите овие контроли.

- Некои мобилни телефони може привремено да се исклучат од радиото кога повикувате или кога одговарате на повици. Некои уреди може привремено да го исклучат звукот на пренесувањето аудио преку Bluetooth кога добиваат текстуални пораки, е-пораки или поради други причини, неповрзани со пренесувањето аудио. Таквото однесување е функција на поврзаниот уред и не укажува на грешка кај радиото.

Репродукција на претходно спарен изворен Bluetooth уред

Ако вашиот Bluetooth уред претходно бил спарен со радиото, единицата ќе го запамети вашиот Bluetooth уред и ако се обиде да се поврзе со уред во меморија со кој е последно поврзан. Ако последниот поврзан уред не е достапен, радиото ќе биде видливо.

Исклучување на Bluetooth уредот

Притиснете го и задржете го копчето за Bluetooth спарување 2-3 секунди до појавувањето на „Спарување“ на екранот или исклучете го Bluetooth на вашиот Bluetooth уред за да го оневозможите поврзувањето. Исто така може да го притиснете копчето Режим да изберете друг режим поинаков од Bluetooth режим да го оневозможите поврзувањето.

ФУНКЦИЈА LED ЛАМБА/ СВЕТИЛКА

1. Притиснете го копчето за вклучување/исклучување на ламбата неколку пати за да изберете различни режими на осветлување. Оваа мултифункционална LED ламба/светилка се карактеризира со 4 различни режими, може да го изберете соодветниот режим на работење на светлото за секоја примена. Четирите режими на осветлување се следниве:
Ламба (360° светлосно покривање)
Ламба (режим на странично носење)
Светилка (режим на светилка)
Светилка (режим на стробоскоп)
2. Притиснете го копчето за осветлување со светлина за да ја прилагодите соодветната светлина.
3. Притиснете го копчето за температура на боја за да изберете различни температури на боја.
4. Притиснете го и задржете го копчето за вклучено/исклучено светло за исклучување на светлото.

Забелешка:

Во режимот на странично носење, само три страни од ламбата се осветлени. При користење на ременот, ламбата може да се позиционира како во режим за странично носење за да спречи светлината да ги заслепи очите на корисникот.

РАЗЛИЧНИ ПОСТАВКИ

Заклучување на копчињата

Функцијата заклучување на копчињата се користи за да се спречи ненамерно работење со радиото.

1. Притиснете го и задржете го копчето за заклучување 2-3 секунди додека не се појави „Заклучени Копчиња“ на екранот. Сите копчиња освен копчето за вклучување/исклучување ќе се оневозможат.
2. За исклучување на заклучувањето, притиснете и држете го копчето Заклучи за 2-3 секунди додека не се појави „Отклучени Копчиња“ на екранот.

Користење на ременот (сл. 6)

Со користење на доставениот ремен, може да го закачите производот на различни начини секаде каде што е потребно. (Погледнете ги начините на поставување на Слика 6.)

ОДРЖУВАЊЕ

⚠ ВНИМАНИЕ:

- Никогаш не користете бензин, разредувач, алкохол или слични средства. Може да предизвикаат обезбојување, деформирање или пукнатини.
- Не мијте го радиото со вода.

СПЕЦИФИКАЦИИ

Модел	DMR056	MR009G
Батерија	14.4V & 18V	36V - 40Vмакс.
Опфатена фреквенција	FM: 87.50-108MHz (0.05MHz/чекор) DAB/DAB+: 174.928-239.200 MHz	
DAB/DAB+ Блокирање на канал	DAB (Опсер III) 5A-13F	
Компатибилен стандард	DAB/DAB+	
Систем на антена	FM/DAB: Вградена антена	
USB излез	5V / 2.4A	
Звучник	2.25 инчи	
Излезна моќност	14.4V: 2.4W 18V: 3W	36V: 3W
Димензии (Д x Ш x В)	126 x 129 x 289mm (со BL1860B)	126 x 166 x 315mm (со BL4050F)
Тежина (без батерија)	0.98KG	0.99KG
Bluetooth® (логотипот Bluetooth® и логоата се регистрирани заштитни знаци во сопственост на Bluetooth SIG, Inc.)		
Верзија на Bluetooth	5.0 сертифицирана	
Профили на Bluetooth	A2DP/SCMS-T/AVRCP	
Емитувана моќност	Енергетска класа 2	
Опсег на пренос	Оптимален опсег: во рамки на 10 метри (33 стапки) Максимален опсег: до 30 метри (100 стапки) (може да варира според различни околности.)	
Bluetooth кодек	SBC, AAC	
Максимална радиофреквенциска моќност	BT EDR: 3.88dBm	BT EDR: 3.90dBm
Работна фреквенција	2402MHz ~ 2480MHz	

СРПСКИ (Оригинална упутства)

Објашњење општег прегледа (Сл. 1)

1. Ручка за ношење
2. Батеријска лампа
3. Звучник
4. ЛЕД Лампа
5. Преградак за батерију
6. Тастер за појачавање/утишавање звука
7. Тастер Режим/Закључавање
8. Тастер Инфо/Мени
9. Тастер Напајање
10. Тастер Изабери/Меморија
11. Тастер Предложак/Bluetooth упаривање/
Репродукција/Пауза
12. Тастер Подешавање на ниже/Претходна
нумера/Премотавање уназад
13. Тастер Подешавање на више/Следећа
нумера/Премотавање унапред
14. Тастер Осветљеност
15. Тастер за укључивање/искључивање
светла/Тастер за режим светла
16. Тастер Температура боје
17. Тастер за укључено/искључено УСБ
пуњење/ЛЕД индикатор пуњења
18. УСБ прикључак за напајање
19. Копча за каиш

Симболи

У наставку погледајте симболе који се користе за опрему. Постарајте се да разумете њихово значење пре употребе.



Прочитајте упутство за употребу.



Само за државе чланице ЕУ.

Због присуства опасних компонената у опреми, отпадна електрична и електронска опрема, акумулатори и батерије могу негативно да утичу на животну средину и здравље људи. Не одлажите електричне и електронске уређаје или батерије заједно са другим отпадним материјалом из домаћинства! Поштујући Директиве Европске Уније о отпадној електричној и електронској опреми, акумулаторима и батеријама, као и њихово прилагођавање националним законима, отпадну електричну

опрему, батерије и акумулаторе треба складиштити одвојено и доставити на посебно сабирно место за комунални отпад, поступајући у складу са прописима о заштити животне средине.

То је означено симболом прецртане канте за отпад са точкићима постављеним на опреми.

ВАЖНА БЕЗБЕДНОСНА УПУТСТВА

УПОЗОРЕЊЕ:

Приликом употребе овог производа, увек треба да се придржавате основних мера предострожности како бисте смањили ризик од пожара, електричног удара и личних повреда, укључујући и следеће:

1. Пре употребе пажљиво прочитајте упутство за употребу и упутство за употребу пуњача.
2. Чистите само сувом крпом.
3. Немојте постављати близу било којег извора топлотне енергије као што су радијатори, грејалице, шпорети или других уређаја (укључујући појачала) који производе топлоту.
4. Користите само додатке/прибор дефинисане од стране произвођача.
5. Радио на батерије, са интегрисаним батеријама или засебним батеријама, мора да се пуни искључиво са пуњачем намењеним за ту батерију. Пуњач који може бити погодан за једну врсту батерије може створити опасност од пожара када се користи са другом батеријом.
6. Користите радио на батерије искључиво са посебно намењеним батеријама. Употреба било којих других батерија може створити опасност од пожара.
7. Када батерија није у употреби, држите је даље од других металних предмета као што су: спајалице, новчићи, кључеви, ексери, шрафови или други мали метални предмети који могу да направе везу између терминала. Кратак спој између терминала батерије може да изазове варнице, опекотине или пожар.
8. Избегавајте контакт са приземљеним површинама као што су цеви, радијатори, шпорети и фрижидери. Постоји ризик од струјног удара ако је и ваше тело приземљено.
9. Под насилним условима, батерија може да избаци течност; избегавајте контакт. Ако ипак дође до контакта, исперите одмах водом. Ако течност дође у додир са очима, одмах потражите помоћ лекара. Течност из батерије може да проузрокује иритације или опекотине.

10. Немојте користити батеријски пакет или алатку која је оштећена или модификована. Оштећене или модификоване батерије могу испољити непредвидиво понашање које може довести до пожара, експлозија или ризика од повреда.
 11. Немојте Немојте излагати батеријски пакет или алатку ватри или прекомерним температурама. Излагање ватри или температури од преко 130°C (266°F) може изазвати експлозију.
 12. Пратите сва упутства за пуњење и не пуните батеријски пакет или алатку изван опсега температура наведених у упутствима. Неправилно пуњење или пуњење на температурама изван опсега може оштетити батерију и повећати ризик од пожара.
 13. Немојте користити производ при великој јачини звука током дужег временског периода. Да бисте избегли оштећење слуха, користите производ на умереном нивоу јачине звука.
 14. (Само за производе са ЛЦД екраном) ЛЦД екрани садрже течност која може изазвати иритацију и тровање. Ако течност доспе у очи, уста или на кожу, исперите је водом и позовите лекара.
 15. Не излажите производ киши или влажним условима. Вода која уђе у производ повећава ризик од струјног удара.
 16. Овај производ није намењен за употребу од стране особа (укључујући децу) са смањеним физичким, чулним или менталним способностима, као ни оним са недостатком искуства и знања, осим ако им је дат надзор или упутства о употреби производа од стране особе одговорне за њихову безбедност. Децу треба надзирати како би се осигурало да се не играју са производом. Држите производ ван домаћа деце.
5. Немојте проузроковати кратај спој са кертрицом за батерију:
 - (1) Не додирујте прикључке са било којим проводним материјалом.
 - (2) Избегавајте одлагање кертрица за батерију у посуду са другим металним предметима као што су ексери, новчићи, итд.
 - (3) Не излажите кертриц за батерију води или киши. Кратај спој батерије може да проузрокује велики проток струје, прегревање, опекотине па чак и квар.
 6. Не одлажите алатку и кертриц за батерију на местима где температура може достићи или премашити 50°C (122°F).
 7. Немојте да спалите кертриц за батерију чак иако је озбиљно оштећен или истрошен. Кертриц може да експлодира у ватри.
 8. Пазите да не испустите или ударите батерију.
 9. Немојте да користите оштећену батерију.
 10. Да бисте избегли ризик, пре употребе, прочитајте приручник о заменљивој батерији.
 11. Садржане литијум-јонске батерије подлежу захтевима закона о опасним материјама. За комерцијални превоз, нпр. од стране трећих лица или шпедитера, морају се поштовати посебни захтеви за паковање и обележавање. За припрему предмета који се отпрема потребна је консултација стручњака за опасне материје. Такође се придржавајте могућих детаљнијих националних прописа. Залепите или прекријте отворени простор и запакујте батерију на такав начин да не може да се помера у паковању.
 12. Када одлажете кертриц за батерију, уклоните га из уређаја и одложите га на сигурном. Пратите локалне прописе у вези са одлагањем батерије.
 13. Користите батерије само са производима наведеним од стране Макита. Инсталирање батерије на производе који нису у складу са захтевима може довести до пожара, прекомерне топлоте, експлозија или цурења електролита. Ако не користите алатку на дужи временски период, морате уклонити батерију из алатке.
 14. Ако не користите алатку на дужи временски период, морате уклонити батерију из алатке.
 15. Не дозволите да се чипови, прашина или земља заглаве у терминале, отворе или жлебове батеријског кертрица. То може да доведе до лоших перформанси, квара алатке или кертрица за батерију.
 16. Држите батерију даље од домаћа деце.
 17. Током и након употребе, кертриц за батерију може да се прегреје, што може проузроковати опекотине или опекотине након дужег излагања нижим температурама.

САЧУВАЈТЕ ОВА УПУТСТВА

ПОСЕБНА БЕЗБЕДНОСНА ПРАВИЛА КЕРТРИЦА ЗА БАТЕРИЈУ

1. Пре употребе кертрица за батерију, прочитајте сва упутства и ознаке предострожности на (1) пуњачу за батерију, (2) батерији и (3) уређају који користи батерију.
2. Немојте да растављате кертриц за батерију.
3. Ако време трајања рада постане исувише кратко, одмах прекините са радом. То може довести до ризика од прегревања, могућих опекотина па чак и експлозије.
4. Ако вам електролит доспе у очи, исперите их чистом водом и одмах потражите помоћ лекара. Може да проузрокује губитак вида.

18. Не додирујте терминал алатке одмах након употребе јер може постати довољно врућ да изазове опекотине.
19. Осим ако алатка не подржава употребу у близини високонапонских електричних водова, немојте користити кертриц за батерију у близини високонапонских електричних водова. То може довести до квара или грешке у раду алатке или кертрица за батерију.

⚠ ОПРЕЗ:

Користите искључиво оригиналне Макита батерије. Коришћење неоригиналних Макита батерија или батерија које су измењене, може довести до пуцања батерије изазивајући пожар, личне повреде или оштећења. То ће такође поништити Макита гаранцију за Макита алатку и пуњач.

Савети за одржавање максималног века трајања батерије

1. Напуните кертриц за батерију пре него што се потпуно испразни. Зауставите рад алатке и напуните батерију када приметите да је капацитет рада при крају.
2. Никада немојте пунити већ напуњену батерију. Прекомерно пуњење скраћује радни век батерије.
3. Пуните батерију на собној температури од 10°C до 40°C (50°F - 104°F). Допустите да се врућ кертриц охлади пре новог пуњења.
4. Када не користите кертриц за батерију, уклоните га из алатке или пуњача.
5. Напуните кертриц за батерију ако га нисте користили дуги временски период (више од шест месеци).

ВРЕМЕ РАДА

* Одговарајуће батерије за овај радио су наведене на следећој табели.

* Следећа табела указује на дужину рада након једног пуњења батерије.

Модел	Кертриц за батерију		Капацитет батерије	Јединица: Час (приближно)		
				Радио*	Лампа (покривеност светлом од 360°)	Батеријска лампа (режим бакље)
DMR056	LXT (14.4V)	BL1415N	1.5Ah	11	4.0	8.5
		BL1430B	3.0Ah	19	7.0	14
		BL1440	4.0Ah	30	11	22
		BL1460B	6.0Ah	39	15	29
	LXT (18V)	BL1815N	1.5Ah	13	4.5	9.0
		BL1820B	2.0Ah	17	6.0	12
		BL1830B	3.0Ah	24	8.5	16
		BL1840B	4.0Ah	34	12	23
		BL1850B	5.0Ah	44	16	30
		BL1860B	6.0Ah	53	19	37
MR009G	XGT (36V-40Vмакс.)	BL4020	2.0Ah	20	13	26
		BL4025	2.5Ah	24	16	31
		BL4040	4.0Ah	36	24	46
		BL4050F	5.0Ah	51	34	66

* НА ИЗПАЗ ЗВУЧНИКА = 100mW

⚠ УПОЗОРЕЊЕ:

Употребљавајте искључиво горепоменуте батерије. Употреба других батерија може проузроковати повреде и/или пожар.

НАПОМЕНА:

- Табела изнад, која се односи на време радног трајања батерије, служи као референца.
- Право време рада може се разликовати од врсте батерије, услова пуњења или окружења у којем се користи.
- Неки од горе наведених кертрица за батерију можда неће бити доступни у зависности од региона вашег пребивалишта.

Препоручени избор напајања повезан каблом

Модел	Преносни агрегат за напајање
DMR056	PDC01
MR009G	PDC01 / PDC1200

- Горе наведене батерије које се повезују с каблом можда неће бити доступне у зависности од региона вашег пребивалишта.
- Пре употребе батерија повезаних с каблом, прочитајте упутства и ознаке упозорења на њима.

ИНСТАЛАЦИЈА И НАПАЈАЊЕ

⚠ ОПРЕЗ:

- Увек искључите радио пре инсталирања или уклањања кертрица за батерију.
- Пазите да га не ударите или испустите. Сломљена шкољка може да вам посече прст или да вам се забодје у тело. Оштећени радио може да покаже непредвидиво понашање које може да резултира пожаром, експлозијом или ризиком од повреда.
- Чврсто држите алатку и кертриц за батерију приликом постављања или уклањања кертрица за батерију.

ВАЖНО:

- Смањена снага, дисторзија, звук „муцања“ или када позадинско осветљење трепери, су све знаци да батерија мора да се замени
- Кертриц за батерију није укључен уз стандардни прибор.

Инсталирање или уклањање кертрица за слајд батерију (Сл. 2-3)

- Да бисте поставили кертриц за батерију, поравнајте језик на кертрицу са жлебом на кућишту и гурните га унутра. Постарајте се да је убачен кроз до краја. Када се чује клик значи да је легло на место.
- Ако видите црвени индикатор на горњој страни тастера, значи да није у потпуности закључан. Инсталирајте га до краја тако да се црвени индикатор више не види. Уколико то не урадите, може случајно да испадне из радија, узрокујући повреду вама или некоме поред вас.
- Немојте убацивати кертриц на силу. Ако кертриц не склизне унутра са лакоћом значи да није исправно убачен.
- Да бисте уклонили кертриц за батерију, повуците га из радија док превлачите дугме на предњој страни кертрица.

Приказивање преосталог капацитета батерије (Сл. 4-5)

- 1. Индикатори лампица 2. Дугме за потврду
- Притисните дугме за потврду на кертрицу за батерију да би вам показало преостали капацитет батерије. Индикатори лампице засветле на пар секунди.

• XGT/LXT кертриц за батерију

Индикатори лампица			Преостали капацитет
Осветљено	Искључено	Трептајуће	
			75% ~ 100%
			50% ~ 75%
			25% ~ 50%
			0% ~ 25%
			Напуните батерију
			Можда је дошло до квара са батеријом

НАПОМЕНА:

- У зависности од услова коришћења и температуре у околини, индикатор се може незнатно разликовати од стварног капацитета.
- Прва (крајње лева) индикаторска лампица ће треперити када ради систем заштите батерије.

Пуњење преко УСБ прикључка за напајање

НАПОМЕНА:

- На УСБ прикључак за напајање повежите само уређаје који су компатибилни са DC 5V, 2.4A извором напајања. У супротном може доћи до квара на производу.
- Повежите УСБ кабл (није укључено у паковање) са УСБ прикључком за напајање производа. Затим повежите други крај кабла са уређајем.
- Да бисте започели пуњење, притисните тастер за укључивање/искључивање УСБ пуњења да бисте омогућили функцију пуњења. Тастер за укључивање/искључивање УСБ пуњења ће засветлети зелено.
- Када је батерија ниска, позадинско осветљење екрана ће трептати док се функција пуњења не искључи.
- Ако је функција пуњења укључена али се уређај не пуни, тастер за укључивање/искључивање УСБ

пуњења ће трептати зелено, а функција пуњења ће се аутоматски искључити након 30 минута.

- Да бисте зауставили пуњење, притисните тастер за укључивање/искључивање УСБ пуњења да бисте онемогућили функцију пуњења.
- Максимална јачина излазне снаге звучника биће смањена када се ваш УСБ пуни.

ВАЖНО:

- Пре повезивања УСБ уређаја на пуњач, увек направите резервну копију података са УСБ уређаја. У супротном, услед неких непредвиђених околности, може доћи до губитка података.
- Пуњач можда неће напајати неке УСБ уређаје.
- Када се не користи или након пуњења, уклоните УСБ кабл и затворите поклопац.
- Немојте повезивати ову УСБ утичницу са УСБ портом вашег рачунара, јер је врло могуће да то може довести до кvara јединица.

СЛУШАЊЕ DAB РАДИЈА

Подешавање DAB станица

Да бисте подесили DAB радио станице, пратите следеће кораке:

1. Користећи тастер Напајање, укључите радио.
2. Изаберите DAB радио режим узастопним притискањем на тастер Режим.
3. Ако је ово први пут да се користи DAB радио режим, радио ће аутоматски извршити потпуно скенирање како би пронашао све доступне DAB радио станице. Током процеса скенирања, како буду детектоване нове станице, бројач станица ће се повећавати и станице ће бити додаване на листу која се чува у радију. Тракасти графикон показује напредак скенирања.
4. Када је скенирање довршено, радио ће излистати све пронађене станице. Користите тастере Подешавање на више или на ниже да бисте се померали кроз листу станица и притисните тастер Изабери да бисте подесили жељену станицу.

НАПОМЕНА:

За DAB радио режим, ако пријем радија није добар, можда ће бити потребно да преместите радио на позицију која омогућава бољи пријем.

Мени DAB радија

Можете да отворите мени DAB радија притиском и држањем тастера Инфо/Мени док је радио у режиму DAB радија. Користите тастере Подешавање на више или на ниже бисте изабрали једну од опција, а затим притисните тастер Изабери да бисте потврдили избор.

Подразумевана и препоручена подешавања радија су означена звездом.

Мени DAB радија нуди следеће опције:

- **[Потпуно скенирање]:** Изаберите ову опцију да извршите потпуно скенирање и сачувате у списку станица све DAB радио станице које су пронађене.
- **[Ручно подешавање]:** Изаберите ову опцију да бисте ручно подесили DAB канал/фреквенцију.
- **[DRC]:** Динамичка Контрола Домета (такође познато и као DRC) може учинити да се тиши звукови лакше чују, када се радио користи у бучном окружењу, смањењем динамичког домета аудио сигнала. Изаберите ову опцију, а затим користите тастере Подешавање на више или на ниже да бисте истакли потребну DRC поставку:
 - [1]:** Примењена је максимална компресија.
 - [1/2]:** Примењена је средња компресија.
 - [0]:** Компресија није примењена.Притисните тастер Изабери да бисте потврдили поставку.
- **[Редослед станица]:** Изаберите ову опцију а затим **[Алфанумерички]** да бисте сортирали листу станица алфанумерички или изаберите **[Ансамбл]** да бисте сортирали листу станица по DAB мултиплексу или изаберите **[Важеће]** да бисте приказали само оне станице за које се може пронаћи сигнал.
- **[Систем]:** Изаберите ову опцију да бисте отишли на подешавања системског менија и конфигурисали радио (за детаље, погледајте поглавље „Коришћење системског менија“).
- **[Назад]:** Изаберите ову опцију да бисте се вратили корак уназад у менијима радија или да бисте се вратили на претходни екран.

Приказивање DAB информација на екрану

Када слушате DAB радио програм, узастопно притискајте тастер Инфо/Мени да бисте прешли кроз следеће информације на екрану радија:

- Сегмент динамичке ознаке (померајући текст)
- Врста програма
- Име мултиплекса
- Фреквенција и канал
- Грешка/Јачина сигнала
- Брзина протока/Тип звука
- Датум

СЛУШАЊЕ FM РАДИЈА

Подешавање FM станица

Да бисте подесили FM радио станице, пратите следеће кораке:

1. Користећи тастер Напајање, укључите радио.

2. Изаберите ФМ радио режим узастопним притискањем на тастер Режим.
3. Притисните и држите тастер Подешавање на више или на ниже да аутоматски подесите ФМ станицу са вишом или нижом фреквенцијом. Радио ће престати да скенира када пронађе станицу довољне снаге. На екрану ће се приказати фреквенција сигнала који је пронађен. Ако су RDS информације доступне, након неколико секунди, на екрану ће се приказати име радио станице.
4. Притисните тастере Подешавање на више или на ниже да бисте фино подесили фреквенцију у корацима од 0.05MHz, уколико је потребно.
5. Поновите кораке 3 и 4 да бисте подесили друге радио станице. 5MHz, уколико је потребно.
6. Поновите кораке 3 и 4 да бисте подесили друге радио станице.

НАПОМЕНА:

За ФМ радио режим, ако пријем радија није добар, можда ће бити потребно да преместите радио на позицију која омогућава бољи пријем.

Мени ФМ радија

Можете да отворите мени ФМ радија притиском и држањем тастера Инфо/Мени док је радио у режиму ФМ радија. Користите тастере Подешавање на више или на ниже бисте изабрали једну од опција, а затим притисните тастер Изабери да бисте потврдили избор.

Подразумевана и препоручена подешавања радија су означена звездичом.

Мени ФМ радија нуди следеће опције:

- **[Зона скенирања]:** Изаберите ову опцију да конфигуришете да ли радио треба да тражи само јаке сигнале („Локалне“) или све сигнале („Удаљене“) приликом коришћења функције аутоматског подешавања.
- **[Систем]:** Изаберите ову опцију да бисте отишли на подешавања системског менија и конфигурирали радио (за детаље, погледајте поглавље „Коришћење системског менија“).
- **[Назад]:** Изаберите ову опцију да бисте се вратили корак уназад у менијима радија или да бисте се вратили на претходни екран.

Приказивање ФМ информација на екрану

Када слушате ФМ радио станицу која такође емитује RDS податке, узастопно притискајте тастер Инфо/Мени да бисте прошли кроз следеће информације на екрану радија:

- Текст радија
- Врста програма
- Фреквенција

- Аудио режим
- Датум

Ако RDS информације нису доступне, радио неће моћи да прикаже текстуалну поруку и врсту програма.

Подешавање унапред одређених станица у DAB и ФМ режимима

Постоји 9 меморијских предложака за DAB и ФМ радио појединачно. Користе се на исти начин за сваки режим рада.

1. Укључите радио, затим изаберите DAB или ФМ радио режим и подесите на жељену радио станицу као што је претходно описано.
2. Притисните и држите тастер Изабери/Меморија. На екрану ће се појавити мени „Save to Preset“.
3. Притисните тастере Подешавање на више или на ниже да бисте изабрали жељени број предлошка. Затим притисните тастер Изабери да бисте сачували станицу као предлошак. На екрану ће се појавити „Saved“ означавајући да је станица сачувана под изабраним бројем предлошка. Ако је друга станица већ сачувана под изабраним бројем предлошка, та станица ће бити замењена. По потреби, поновите ову процедуру за преостале бројеве предложака.

Опозивање предлошка у DAB и ФМ режимима

1. Укључите радио и затим изаберите DAB или ФМ радио режим користећи тастер Режим.
2. Притисните тастер Предлошак да би се приказао мени „Preset Recall“.
3. Изаберите број предлошка користећи тастере Подешавање на више или на ниже, затим притисните тастер Изабери да бисте потврдили избор. Радио ће се подесити на изабрани предлошак. Ако се не притисне тастер Изабери или било који други тастер, радио ће се такође подесити на изабрани предлошак након 2 секунде. Изабрани број предлошка је приказан у горњем делу екрана радија.

Коришћење системског менија

Системски мени се може користити за конфигурисање радија. Пратите следеће кораке да бисте приступили поставкама система:

1. Укључите радио притиском на тастер Напајање.
2. Притисните и држите тастер Инфо/Мени да бисте отворили мени за тренутни режим.
3. Користите тастере Подешавање на више или на ниже да бисте изабрали **[Систем]**, затим притисните тастер Изабери да бисте отворили мени.

Системски мени нуди следеће опције:

Користите тастер Подешавање на више или на ниже да бисте изабрали једну од опција, затим притисните тастер Изабери да бисте потврдили избор.

Подразумевана и препоручена подешавања радија су означена звездомом.

- **[Време/Датум]:** Изаберите ову опцију да подесите извор за аутоматско ажурирање времена и датума и подесите формат времена. Наредна опција **[Аутоматски ажурирај]** вам омогућава да изаберете извор за аутоматско ажурирање времена и датума, а **[Постави формат]** вам омогућава да изаберете 12-часовни или 24-часовни формат. Ако је изабран 12-часовни формат, радио ће приказати 12-часовни сат са индикатором за АМ или ПМ.
- **[Језик]:** Изаберите ову опцију да бисте конфигурисали језик на коме се приказује менији радија.
- **[Ресетовање радија]:** Изаберите ову опцију да бисте ресетовали радио на подразумевана фабричка подешавања. Након потврде, сва корисничка подешавања и меморисане станице ће бити избрисане.
- **[Надоградња софтвера]:** У будућности могу бити доступна ажурирања софтвера за радио. Како ажурирања софтвера постану доступна, софтвер и информације о томе како да ажурирате радио можете пронаћи на веб сајту Маките. Изаберите ову опцију да извршите надоградњу софтвера.
- **[Верзија софтвера]:** Изаберите ову опцију да видите верзију софтвера радија. Да бисте изашли из приказа софтвера, притисните тастер Инфо/Мени.
- **[Назад]:** Изаберите ову опцију да бисте се вратили корак уназад у менијима радија или да бисте се вратили на претходни екран.

СЛУШАЊЕ МУЗИКЕ ПРЕКО BLUETOOTH СТРИМОВАЊА

Морате да упарите свој Bluetooth уређај са радиом, пре него што будете могли аутоматски да се повежете, да бисте репродуковали/стримовали Bluetooth музику преко радија. Упаривање ствара „везу“ тако да два уређаја могу препознати један другог.

Напомена:

- Да бисте имали бољи квалитет звука, препоручујемо вам да подесите јачину звука аудио уређаја на ниво виши од две трећине, а затим

подесите јачину звука на радију по потреби.

- Радио може да меморише до 8 комплета упарених уређаја. Када меморија премаши овај број, најстарији упарени уређај из историје упаривања биће замењен.

Упаривање Bluetooth уређаја по први пут

1. Притисните тастер Напајање да бисте укључили радио. Притисните тастер Режим да бисте изабрали Bluetooth режим. Икона Bluetooth статуса трепери и на екрану се појављује „Pairing“ показујући да је радио видљив.
2. Активирајте Bluetooth на свом уређају, према упутству за употребу уређаја, да бисте се повезали са радиом. Пронађите листу Bluetooth уређаја и изаберите уређај са именом вашег радија (код неких мобилних телефона који су опремљени верзијама старијим од BT 2.1 Bluetooth уређаја, можда ћете морати да унесете шифру за приступ „0000“).
3. Када се повежете, чуће се тон потврде. Bluetooth икона ће престати да трепери и поред ње ће се приказати потврдни знак. Можете једноставно да изаберете и пустите било коју музику са изворног уређаја. Контрола јачине звука се може подесити са изворног уређаја или директно са радија.
4. За репродукцију/паузирање и кретање по нумерама, користите контроле на свом Bluetooth омогућеном уређају или на радију.

Напомена:

- Ако 2 Bluetooth уређаја, који се упарују по први пут, траже радио у исто време, он ће показати своју доступност на оба уређаја. Међутим, ако се један уређај први повеже са овом јединицом, онда га други Bluetooth уређај неће пронаћи на листи.
- Ако је веза између Bluetooth уређаја и радија привремено прекинута, мораћете поново ручно да повежете уређај са радиом.
- Ако се име радија појављује на листи Bluetooth уређаја али ваш уређај не може да се повеже са њим, избришите ставку са листе и, пратећи претходно описане кораке, поново упарите уређај са радиом.
- Оптимални домет Bluetooth преноса је приближно 10 метара (33 стопа) у видном пољу радија али могућа је и удаљеност до 30 метара (100 стопа).
- Ако се Bluetooth веза изгуби због прекораченог времена раздвојености, прекорачене оптималне удаљености, препрека или другог, можда ће бити потребно поновно повезивање уређаја са радиом.
- Физичке препреке, други бежични или електромагнетни уређаји могу утицати на квалитет везе.

- Перформансе Bluetooth повезивања могу се разликовати у зависности од повезаних Bluetooth уређаја. Погледајте Bluetooth могућности вашег уређаја пре повезивања на радио. Можда неће бити подржане све функције на неким упареним Bluetooth уређајима.

Репродуковање аудио датотека у Bluetooth режиму

Када успешно повежете радио са изабраним Bluetooth уређајем, можете да почнете да пуштате музику користећи контроле на повезаном Bluetooth уређају.

1. Када репродукција започне, јачина звука се може подесити и на радију, помоћу тастера за јачину звука, као и на Bluetooth уређају, помоћу контроле јачине звука на уређају.
2. Користите контроле на свом Bluetooth уређају за репродукцију/паузирање и кретање по нумерама. Исто тако, можете контролисати репродукцију помоћу тастера Репродукција/Пауза, Следећа нумера, Претходна нумера на радију.
3. Притисните и држите тастер Премотавање унапред или Премотавање уназад да бисте се брзо кретали кроз тренутну нумеру. Отпустите тастер када дођете до жељене тачке на нумери.

Напомена:

- Неке апликације или уређаји за репродукцију можда неће реаговати на све ове контроле.
- Неки мобилни телефони могу привремено да прекину везу са радиом када упућујете или примате позиве. Неки уређаји могу привремено да искључе Bluetooth аудио стримовање када приме текстуалне поруке, е-пошту или из других разлога који нису повезани са аудио стримовањем. Такво понашање је функција повезаног уређаја и не указује на квар на радију.

Репродукција претходно упареног Bluetooth изворног уређаја

Ако је ваш Bluetooth уређај већ био упарен са радиом, јединица ће меморисати ваш Bluetooth уређај и покушаће поново да се повеже са уређајем у меморији који је последњи повезан. Ако последњи повезани уређај није доступан, радио ће бити видљив.

Прекидање везе са Bluetooth уређајем

Притисните и држите 2-3 секунде тастер за Bluetooth упаривање док се „Pairing“ не појави на екрану или искључите Bluetooth на вашем Bluetooth уређају да бисте прекинули везу.

Такође можете да онемогућите везу притиском на

тастер Режим да бисте изабрали било који режим осим Bluetooth режима.

ФУНКЦИЈА ЛЕД ЛАМПЕ/ БАТЕРИЈСКЕ ЛАМПЕ

1. Притисните тастер за укључивање/искључивање светла више пута да бисте изабрали различите режими осветљења. Ова мултифункционална ЛЕД лампа/батеријска лампа има 4 различита режима. Можете изабрати одговарајући режим рада светла за сваку апликацију.

Четири светлосна режима су следећи:

Лампа (покривеност светлом од 360°)

Лампа (режим бочног ношења)

Батеријска лампа (режим бакље)

Батеријска лампа (стробоскопски режим)

2. Притисните тастер Осветљеност да бисте подесили одговарајућу осветљеност светла.
3. Притисните тастер Температура боје да бисте изабрали различите температуре боје.
4. Притисните и држите тастер за укључивање/искључивање светла да бисте искључили светло.

Напомена:

У режиму бочног ношења, светлеће само три стране лампе. Када користите каиш, лампа се може поставити у режиму бочног ношења како би се спречило да светлост заслепи корисника.

РАЗНА ПОДЕШАВАЊА

Закључавање тастера

Функција закључавања тастера се користи за спречавање ненамерног рада радија.

1. Притисните и држите 2-3 секунде тастер Закључавање док се „Keys Locked“ не појави на екрану. Сви тастери, осим тастера Напајање, биће онемогућени.
2. Да бисте укинули закључавање, притисните и држите 2-3 секунде тастер Закључавање док се „Keys Unlocked“ не појави на екрану.

Коришћење каиша (Сл. 6)

Користећи достављени каиш, можете окачити производ на различите начине кад год је то потребно. (Погледајте методу инсталације под Слика 6.)

ЗА ОДРЖАВАЊЕ

⚠ ОПРЕЗ:

- Никада не користите бензин, разређивач, алкохол или сличне производе. Може проузроковати промену боје, деформације или пукотине.
- Не перите радио водом.

СПЕЦИФИКАЦИЈЕ

Модел	DMR056	MR009G
Батерија	14.4V & 18V	36V - 40Vмакс.
Покривеност фреквенције	ФМ: 87.50-108MHz (0.05MHz/корак) DAB/DAB+: 174.928-239.200 MHz	
DAB/DAB+ Блок канала	DAB (Опсер III) 5A-13F	
Компатибилан стандард	DAB/DAB+	
Систем антена	ФМ/DAB: Уграђена антена	
УСБ излаз	5V / 2.4A	
Звучник	2.25 инчи	
Излазна снага	14.4V: 2.4W 18V: 3W	36V: 3W
Димензије (Д x Ш x В)	126 x 129 x 289мм (са BL1860B)	126 x 166 x 315мм (са BL4050F)
Тежина (без батерије)	0.98K+Kг	0.99K+Kг
Bluetooth® (Bluetooth® ознака и логотипи су регистровани заштитни знаци у власништву Bluetooth SIG, Inc.)		
Bluetooth Верзија	5.0 Цертификовано	
Bluetooth Профил	A2DP/SCMS-T/AVRCP	
Снага преноса	Класа Снаге 2	
Распон преноса	Оптимални распон: У кругу од 10 метара (33 стопа) Максимални распон: До 30 метара (100 стопа) (Може да варира у зависности од различитих услова.)	
Bluetooth Кодек	SBC, AAC	
Максимална снага радио фреквенције	BT EDR: 3.88dBm	BT EDR: 3.90dBm
Радна фреквенција	2402MHz ~ 2480MHz	

РУССКИЙ (Оригинальные инструкции)

Внешний вид и расположение кнопок (Рис. 1)

1. Ручка для переноски
2. Лампа
3. Динамик
4. Светодиодный фонарь
5. Аккумуляторный отсек
6. Кнопка Volume up/down (усиление/
уменьшение громкости)
7. Кнопка Mode/Lock (Режим/Блокировка)
8. Кнопка Info/Menu (Информация/Меню)
9. Кнопка Power (Питание)
10. Кнопка Select/Memory (Выбор/Память)
11. Кнопка Preset (Предустановка)/Bluetooth
(Блютуз)/Play (Воспроизведение)/Pause
(Пауза)
12. Кнопка Tuning down (Сканирование вниз)/
Previous track (Переход к предыдущему
треку)/Rewind (Перемотка назад)
13. Кнопка Tuning up (Сканирование вверх)/
Next track (Переход к следующему треку)/
Fast-forward (Перемотка вперёд)
14. Кнопка Light brightness (Яркость света)
15. Кнопка Light on/off (вкл/выкл света)/Кнопка
светового режима
16. Кнопка Color temperature (Цветовая
температура)
17. Кнопка USB charging on/off (Вкл/Выкл
зарядки через USB)/Charging LED indicator
(Светодиодный индикатор зарядки)
18. USB-порт питания
19. Ремешок

СИМВОЛЫ

Ниже приводятся символы, используемые в оборудовании. Убедитесь, что Вы понимаете их значение, прежде чем приступать к использованию.



Прочитайте руководство по
использованию.



Применимо только к странам
Евросоюза.

Из-за наличия в устройстве
опасных компонентов отработанное
электрическое и электронное
оборудование, аккумуляторы и

батареи могут оказывать негативное
воздействие на окружающую среду и
здоровье человека. Не выбрасывайте
электрические и электронные
приборы или батареи вместе с
бытовыми отходами! В соответствии
с Европейской директивой об
отработанном электрическом
и электронном оборудовании,
аккумуляторах и батареях,
отработанных аккумуляторах
и батареях, а также с учётом
их адаптации к национальному
законодательству, отработанное
электрическое оборудование,
аккумуляторы и батареи следует
хранить отдельно и отправлять в
отдельный пункт сбора для бытовых
отходов, работающих в соответствии
с нормами по охране окружающей
среды.

На это указывает символ
перечёркнутого мусорного бака,
размещённый на устройстве.

ВАЖНЫЕ ИНСТРУКЦИИ БЕЗОПАСНОСТИ

ПРЕДОСТЕРЕЖЕНИЕ:

При использовании данного устройства необходимо
неукоснительно соблюдать основные меры
безопасности, во избежание риска возгорания,
поражения электрическим током и травм, включая
следующие:

1. Внимательно прочитать данное руководство,
а также инструкцию к зарядному устройству,
прежде чем приступать к их использованию.
2. Для чистки использовать только сухую тряпку.
3. Не устанавливать оборудование возле таких
источников тепла, как, например, радиаторы,
обогреватели, печи или др. устройства (включая
усилители).
4. Используйте только те приспособления/
аксессуары, которые рекомендованы
производителем.
5. Радио с питанием от встроенного или внешнего
аккумулятора следует заряжать только с
помощью специального зарядного устройства.
Зарядное устройство, подходящее для одного
типа аккумуляторов, может привести к пожару
при его использовании с другим аккумулятором.
6. Используйте радио только с рекомендованными
аккумуляторными блоками. Использование
других аккумуляторов может привести к пожару.

7. Если вы не используете батареи, храните их вдали от изделий из металла, например: скрепки, монеты, ключи, гвозди, винты или др. мелкие металлические предметы, которые могут замкнуть контакты батареи. Короткое замыкание в контактах батареи может вызвать искру и стать причиной возгорания или пожара.
8. Избегайте контакта тела с заземлёнными поверхностями, такими как трубы, радиаторы, плиты и холодильники, поскольку существует повышенный риск поражения электрическим током, если ваше тело заземлено.
9. При неправильном обращении батарея может потечь. Избегайте контакта с жидкостью из батареи. При случайном попадании электролита на кожу смойте его водой. Если жидкость попала в глаза, немедленно обратитесь за медицинской помощью. Жидкость из батареи может вызвать раздражение или ожоги.
10. Не используйте для работы поврежденные или иным образом измененные батареи или компоненты устройства. Использование поврежденных или измененных батарей может привести к непредсказуемым последствиям, включая травмы, взрыв или возгорание.
11. Не подвергайте батарею воздействию открытого огня или высоких температур. Воздействие открытого огня или температуры свыше 130°C (266°F) может привести к взрыву батареи.
12. Внимательно следуйте инструкции по зарядке и не заряжайте батарею при температурах отличных от указанного в инструкции диапазона. Неверная зарядка батареи или зарядка при температурах отличных от указанного в инструкции диапазона может привести к повреждению батареи и возгоранию.
13. Не используйте устройство на большой громкости длительный период времени. Во избежание повреждения слуха используйте это устройство при умеренной громкости.
14. (Для продуктов с ЖК-дисплеем) ЖК-дисплей содержит жидкость, которая может вызвать раздражение и отравления. Если жидкость попала в глаза, рот или кожу, промойте их водой и обратитесь к врачу.
15. Не держите устройство под дождем или во влажных условиях. Если вода попадет в устройство, возможен риск поражения электрическим током.
16. Данный продукт не предназначен для использования лицами (включая детей) с ограниченными физическими, тактильными или умственными способностями или отсутствием опыта и знаний, кроме случаев, когда они находятся под наблюдением или

выполняют указания лица, ответственного за их безопасность, относительно использования продукта. Следите за тем, чтобы дети не играли с устройством. Храните устройство в недоступном для детей месте.

СОХРАНИТЕ ДАННОЕ РУКОВОДСТВО

СПЕЦИАЛЬНЫЕ ПРАВИЛА БЕЗОПАСНОСТИ ДЛЯ АККУМУЛЯТОРНОГО КАРТРИДЖА

1. Прежде чем приступить к работе с аккумуляторным картриджем, прочитайте все инструкции и предупреждающие замечания, касающиеся (1) зарядного устройства для батареи, (2) батареи (3) оборудования, работающего на батареях.
2. Не разбирайте батареи и аккумуляторы.
3. Если срок работы батареи значительно сократился, немедленно прекратите работу, поскольку это может вызвать перегрев, возгорание и даже взрыв.
4. Если Вам в глаза попал электролит, немедленно промойте их чистой водой и сразу же обратитесь за медицинской помощью. В противном случае Вы можете потерять зрение.
5. Не допускайте замыкания контактов батареи, а именно:
 - (1) Не прикасайтесь к контактам никакими материалами, проводящими ток.
 - (2) Не храните батареи в контейнерах, где присутствуют другие металлические предметы, например, гвозди, монеты и др.
 - (3) Не допускайте попадания на батарею влаги и воды. Это может привести к замыканию батареи, результатом чего может стать перенапряжение, перенагревание, возгорание или поломка.
6. Не храните оборудование и батареи в местах, где температура может достигать или превышать 50°C (122°F).
7. Не бросайте батареи в огонь, даже если они сильно повреждены или полностью изношены, поскольку в огне батареи могут взорваться.
8. Не роняйте батареи и не подвергайте их механическим воздействиям и ударам.
9. Не используйте поврежденные батареи.
10. Для минимизации подобных рисков перед использованием батареи внимательно изучите прилагаемую инструкцию.

11. Содержащиеся в картридже литий-ионные батареи входят в класс вредных веществ, потому обращение с ними должно осуществляться в соответствии с применимыми законодательными нормами. В случае коммерческой транспортировки третьими лицами экспедитор является ответственным за соблюдение специальных требований к упаковке и маркировке перевозимого груза. Перед транспортировкой продукта необходима консультация эксперта по опасным материалам. Пожалуйста, перед транспортировкой ознакомьтесь с соответствующими законодательными нормами своего государства. Перед транспортировкой необходимо обеспечить фиксированное положение батареи внутри упаковки и изолировать ее контакты.
12. Утилизируя батарейный картридж, извлеките его из устройства и утилизируйте в безопасном месте. Соблюдайте местные правила утилизации батарей.
13. Используйте батареи только с оборудованием, одобренным компанией-производителем «Makita». Установка батареи в иные устройства может привести к возгоранию, чрезмерному нагреву батареи, взрыву или утечке электролита. Если устройство не используется в течение длительного периода времени, необходимо извлечь из него аккумулятор.
14. Если устройство не используется в течение длительного периода времени, необходимо извлечь из него аккумулятор.
15. Не допускайте попадания стружки, пыли или грязи в клеммы, отверстия и пазы аккумуляторного картриджа. Это может привести к снижению производительности или поломке устройства или аккумуляторного картриджа.
16. Держите батарею в недоступном для детей месте.
17. Во время, а также некоторое время после использования устройства аккумуляторный картридж может нагреваться и вызывать ожоги.
18. Не прикасайтесь к терминалу устройства сразу после использования, так как терминал может слишком нагреться и стать причиной ожогов.
19. Не используйте аккумуляторный картридж по соседству с высоковольтными линиями электропередач, поскольку устройство для этого не предназначено. Это может привести к неисправности или поломке устройства или аккумуляторного картриджа.

⚠ ОСТОРОЖНО:

Используйте только оригинальные батареи от компании-производителя «Makita».

Использование батарей отличных от оригинальных, произведенных компанией «Makita», может привести к возгоранию, травмам и повреждению имущества. Также это приведет к утрате гарантии компании «Makita» на приобретенное электрооборудование и прилагающееся зарядное устройство.

Советы по обеспечению максимального срока службы батарей

1. Заряжайте батарею до того, как она полностью разрядилась. Как только Вы заметите, что оборудование работает с меньшей мощностью, остановите работу и поставьте батарею на зарядку.
2. Не ставьте на подзарядку батарею, которая была полностью заряжена. Перезарядка сокращает срок службы батареи.
3. Подзаряжайте батареи в помещениях при температуре от 10°C до 40°C (50°F - 104°F). Если батарея нагрелась, остудите её, прежде чем ставить на подзарядку.
4. Если Вы не собираетесь использовать аккумуляторный картридж, не оставляйте его в устройстве или в зарядном устройстве.
5. Подзаряжайте батарейки время от времени, если вы не используете оборудование длительный период (более чем шесть месяцев).

ВРЕМЯ РАБОТЫ

* Подходящие для данного радиоприёмника батарейки указаны в таблице ниже.

* В следующей таблице приводится время работы после зарядки.

Модель	Аккумуляторный картридж		Ёмкость аккумулятора	Единица: Час (примерно)		
				Радио*	Лампа (световое покрытие 360°)	Мигающий свет (режим фонарика)
DMR056	LXT (14.4В)	BL1415N	1.5Ач	11	4.0	8.5
		BL1430B	3.0Ач	19	7.0	14
		BL1440	4.0Ач	30	11	22
		BL1460B	6.0Ач	39	15	29
	LXT (18В)	BL1815N	1.5Ач	13	4.5	9.0
		BL1820B	2.0Ач	17	6.0	12
		BL1830B	3.0Ач	24	8.5	16
		BL1840B	4.0Ач	34	12	23
		BL1850B	5.0Ач	44	16	30
		BL1860B	6.0Ач	53	19	37
MR009G	XGT (36В-макс.40В)	BL4020	2.0Ач	20	13	26
		BL4025	2.5Ач	24	16	31
		BL4040	4.0Ач	36	24	46
		BL4050F	5.0Ач	51	34	66

* ДИНАМИКИ НА ВЫХОДЕ = 100мВт

⚠ ПРЕДОСТЕРЕЖЕНИЕ:

Используйте только перечисленные выше картриджи. Использование любых других картриджей может привести к травмам и/или пожару.

ПРИМЕЧАНИЕ:

- Таблица времени работы аккумулятора даётся только для справки.
- Фактическое время работы может отличаться в зависимости от типа аккумулятора, условий зарядки или среды использования.
- Некоторые из перечисленных выше аккумуляторных картриджей могут быть недоступны в регионе Вашего проживания.

Рекомендуемый сетевой шнур для подключения к источнику питания

Модель	Портативный блок питания
DMR056	PDC01
MR009G	PDC01 / PDC1200

- Перечисленные выше аккумуляторные блоки с подключаемым шнуром могут быть недоступны в зависимости от региона вашего проживания.
- Перед использованием аккумуляторного блока с подключённым шнуром прочтите инструкции и предупреждающие надписи на них.

УСТАНОВКА И ИСТОЧНИК ПИТАНИЯ

⚠ ОСТОРОЖНО:

- Всегда выключайте радио, прежде чем устанавливать или извлекать аккумуляторный картридж.
- Будьте осторожны, чтобы не уронить приёмник и не ударить по нему. О повреждённую оболочку можно прорезать палец или другие части тела. Повреждённый приёмник может привести к пожару, взрыву или стать причиной травм.
- Вставляя и извлекая аккумуляторный картридж, крепко держите устройство и сам картридж.

ВАЖНО:

- Пониженная мощность, искажения, прерывистый звук или мигание подсветки экрана - всё это признаки того, что батарею необходимо заменить.
- Батарейный картридж не входит в стандартную комплектацию.

Установка или извлечение батареи (Рис. 2-3)

- Чтобы вставить батарею, совместите выступ на батарее с канавкой на корпусе и втолкните батарею до конца. При этом Вы услышите характерный щелчок.
- Если вы можете видеть красный индикатор на верхней стороне кнопки, аккумулятор установлен на место неполностью. Установите его до конца так, чтобы красный индикатор был не виден. В противном случае он может выпасть из радио и нанести травму вам или другим людям.
- Не применяйте силу при установке аккумуляторного блока. Если блок не двигается свободно, значит он вставлен неправильно.
- Чтобы извлечь батарейный картридж, вытолкните его из радио, переместив кнопку на передней части картриджа.

Отображение оставшегося заряда батареи (Рис. 4-5)

➤ 1. Лампочки индикаторов 2. Кнопка контроля

Нажмите на кнопку контроля на аккумуляторном картридже, чтобы увидеть оставшийся заряд. Лампочки индикаторов загорятся на несколько секунд.

• XGT/LXT аккумуляторный картридж

Лампочки индикаторов			Оставшийся заряд
 Горит	 Выкл	 Мигает	
			75% ~ 100%
			50% ~ 75%
			25% ~ 50%
			0% ~ 25%
			Зарядите батарею
			Возможно, батарея вышла из строя
			

ПРИМЕЧАНИЕ:

- В зависимости от условий использования и температуры окружающей среды показания могут немного отличаться от фактической ёмкости батареи.
- Первый (крайний левый) индикатор будет мигать, когда работает система защиты аккумулятора.

Зарядка через порт питания USB

ПРИМЕЧАНИЕ:

- Подключайте к порту питания USB только те устройства, которые совместимы с источником питания постоянного тока 5В, 2,4А. В противном случае это может привести к поломке устройства.
- Подключите USB-кабель (не входит в комплект) к USB-порту источника питания изделия. А другой конец кабеля подключите к устройству.
- Чтобы начать зарядку, нажмите кнопку вкл/выкл зарядки USB, чтобы включить функцию зарядки. Кнопка вкл/выкл USB-зарядки загорится зелёным цветом.
- При низком уровне заряда батареи подсветка экрана будет мигать, пока не будет отключена функция зарядки.
- Если функция зарядки включена без зарядки, кнопка вкл/выкл зарядки USB будет мигать

зелёным светом, функция зарядки автоматически отключится через 30 минут.

- Чтобы остановить зарядку, нажмите кнопку вкл/выкл зарядки USB и отключите функцию зарядки.
- Во время зарядки через USB максимальный уровень выходной мощности динамика будет снижен.

ВАЖНО:

- Перед подключением устройства USB к USB-порту обязательно выполните резервное копирование данных с устройства USB. В противном случае возможна потеря данных.
- Радиоприёмник может не подавать питание на некоторые устройства USB.
- Если функция не используется или после завершения зарядки извлеките кабель USB и закройте крышку.
- Не подключайте гнездо USB к USB-порту ПК, поскольку в этом случае высока вероятность поломки устройств.

ПРОСЛУШИВАНИЕ DAB РАДИО

Настройка на станции DAB

Чтобы настроиться на радиостанции DAB, выполните следующие действия:

1. Включите радио с помощью кнопки Power (Питание).
2. Выберите режим радио DAB, несколько раз нажав кнопку Mode (Режим).
3. Если режим радио DAB используется впервые, радио автоматически выполнит полное сканирование, чтобы найти все доступные радиостанции DAB. В процессе сканирования по мере обнаружения новых станций счётчик станций будет увеличиваться, и станции будут добавлены в список, который хранится в радиоприемнике. Гистограмма отображает ход сканирования.
4. Когда сканирование завершится, радиоприемник перечислит все обнаруженные станции. Используйте кнопку Tuning up (Сканирование вверх) или Tuning down (Сканирование вниз) для прокрутки списка станций и нажмите кнопку Select (Выбор), чтобы настроиться на станцию.

ПРИМЕЧАНИЕ:

Если в режиме радио DAB плохой приём, может потребоваться переместить радио в положение, обеспечивающее лучший приём.

Радиоменю DAB

Вы можете открыть меню DAB-радио, нажав и удерживая кнопку Info/Menu (Информация/Меню),

когда радио находится в режиме DAB-радио. Используйте кнопку Tuning up (Сканирование вверх) или Tuning down (Сканирование вниз), чтобы выбрать один из вариантов, а затем нажмите кнопку Select (Выбор), чтобы подтвердить свой выбор. Стандартные и рекомендуемые настройки радио отмечены звёздочкой.

Меню радио DAB предлагает следующие параметры:

- **[Full Scan] ([Полное сканирование]):** Выберите данную опцию, чтобы выполнить полное сканирование и сохранить все обнаруженные радиостанции DAB.
- **[Manual tune] ([Ручное сканирование]):** Выберите данную опцию для ручного сканирования DAB каналов/частоты.
- **[DRC]:** Управление динамическим диапазоном (также известное как DRC) может сделать более комфортным прослушивание на низком уровне громкости, когда ваше радио используется в шумной среде за счёт уменьшения динамического диапазона аудиосигнала.

Выберите эту опцию, а затем используйте кнопку Tuning up (Сканирование вверх) или Tuning down (Сканирование вниз), чтобы выделить необходимую настройку DRC:

[1]: Применён максимальный уровень сжатия.

[1/2]: Применён средний уровень сжатия.

[0]: Сжатие не применяется.

Выберите кнопку Select (Выбор) для подтверждения настроек.

- **[Station order] ([Порядок станций]):** Выберите данный вариант, а затем **[Alphanumeric] ([Буквенно-цифровой])**, чтобы отсортировать список станций по алфавиту, или выберите **[Ensemble] ([Комбинированный])**, чтобы отсортировать список станций по мультиплексу DAB, или выберите **[Valid] ([Действующие])**, чтобы отобразить только те станции, для которых может быть найден сигнал.
- **[System] ([Система]):** Выберите данный вариант, чтобы войти в настройки системного меню и выполнить конфигурацию радио (подробнее см. параграф "Использование системного меню").
- **[Back] ([Назад]):** Выберите данный вариант, чтобы вернуться на один шаг в радиоменю или вернуться к предыдущему экрану.

Вывод информации DAB на экран

При прослушивании радиопередачи DAB несколько раз нажмите кнопку Info/Menu (Информация/Меню), чтобы просмотреть следующую информацию на дисплее радиоприёмника:

- Сегмент динамической метки (прокручиваемый текст)

- Тип программы
- Имя мультимплекса
- Частота и канал
- Ошибка/Сила сигнала
- Скорость передачи/Тип аудио
- Дата

ПРОСЛУШИВАНИЕ FM РАДИО

Настройка на станции FM

Чтобы настроиться на радиостанции FM, выполните следующие действия:

1. Включите радио с помощью кнопки Power (Питание).
2. Выберите режим радио FM, несколько раз нажав кнопку Mode (Режим).
3. Нажмите и удерживайте кнопку Tuning up (Сканирование вверх) или Tuning down (Сканирование вниз), чтобы автоматически настроиться на FM-станцию с более высокой или более низкой частотой соответственно. Ваше радио прекратит сканирование, когда обнаружит станцию с достаточной мощностью. На дисплее отобразится частота обнаруженного сигнала. Если информация RDS доступна, через несколько секунд на дисплее отобразится название радиостанции.
4. Нажмите кнопку Tuning up (Сканирование вверх) или Tuning down (Сканирование вниз) для точной настройки частоты с шагом 0,05 МГц, если необходимо.
5. Повторите шаги 3 и 4, чтобы настроиться на другие радиостанции.

ПРИМЕЧАНИЕ:

Если в режиме радио FM плохой приём, может потребоваться переместить радио в положение, обеспечивающее лучший приём.

Радиоменю FM

Вы можете открыть меню FM-радио, нажав и удерживая кнопку Info/Menu (Информация/Меню), когда радио находится в режиме FM-радио. Используйте кнопку Tuning up (Сканирование вверх) или Tuning down (Сканирование вниз), чтобы выбрать один из вариантов, а затем нажмите кнопку Select (Выбор), чтобы подтвердить свой выбор. Стандартные и рекомендуемые настройки радио отмечены звёздочкой.

Меню радио FM предлагает следующие параметры:

- **[Scan Zone] ([Зона сканирования]):** выберите этот параметр, чтобы настроить, будет ли радио искать только сильные сигналы («Local»

- «местные») или все сигналы («Distant» - «удалённые») при использовании функции автоматической настройки.

- **[System] ([Система]):** Выберите данный вариант, чтобы войти в настройки системного меню и выполнить конфигурацию радио (подробнее см. параграф «Использование системного меню»).
- **[Back] ([Назад]):** Выберите данный вариант, чтобы вернуться на один шаг в радиоменю или вернуться к предыдущему экрану.

Вывод на экран FM-информации

При прослушивании радиостанции FM также транслируются данные RDS, последовательно нажимайте кнопку Info/Menu (Информация/Меню), чтобы просмотреть следующую информацию на дисплее радиоприемника:

- Радиотекст
- Тип программы
- Частота
- Аудиорежим
- Дата

Если недоступна RDS-информация, на дисплее не будут выводиться текстовые сообщения и тип программы.

Предустановленные станции в режимах DAB и FM

Существует по 9 предустановок для радио DAB и FM. Они используются одинаково для каждого режима работы.

1. Включите радио, затем выберите режим DAB или FM-радио и настройтесь на нужную радиостанцию, как описано ранее.
2. Нажмите и удерживайте кнопку Select (Выбор)/Memory (Память). На дисплее появится меню «Сохранить в предустановку».
3. Нажмите кнопку Tuning up (Сканирование вверх) или Tuning down (Сканирование вниз), чтобы выбрать требуемый номер предустановки. Затем нажмите кнопку Select (Выбор), чтобы сохранить предустановленную станцию. На дисплее отобразится «Saved» («Сохранено»), указывая, что станция сохранена под выбранным номером предварительной настройки. Если под выбранным номером предварительной настройки уже была сохранена другая станция, эта станция будет перезаписана. При необходимости повторите эту процедуру для остальных предустановок.

Вывод предустановки режимов DAB и FM

1. Включите радио и выберите радиорежим DAB или FM.

2. Нажмите кнопку Preset (Предустановка), чтобы вывести на экран меню "Preset Recall" (вызов предустановок).
3. Выберите номер предустановки с помощью кнопки Tuning up (Сканирование вверх) или Tuning down (Сканирование вниз), а затем нажмите кнопку Select (Выбор), чтобы подтвердить свой выбор. Радио теперь настроится на выбранную предустановку. Если кнопка Select (Выбор) или любая другая кнопка не нажата, радио также настроится на выбранную предустановку через 2 секунды. Выбранный номер предустановки отображается в верхней части дисплея радио.

Использование системного меню

Системное меню также можно использовать для конфигурации радио. Чтобы войти в системное меню, выполните следующие действия:

1. Включите радио с помощью кнопки Power (Питание).
2. Нажмите и удерживайте кнопку Info/Menu (Информация/Меню), чтобы открыть меню текущего режима.
3. С помощью кнопок Tuning up (Сканирование вверх) или Tuning down (Сканирование вниз), чтобы выбрать опцию **[System] (Система)** и нажмите на кнопку Select (Выбор), чтобы открыть меню.

Системное меню предлагает следующие опции: С помощью кнопок Tuning up (Сканирование вверх) или Tuning down (Сканирование вниз) выберите одну из опций и затем нажмите кнопку Select (Выбор) для подтверждения вашего выбора. Стандартные и рекомендуемые настройки радио отмечены звездочкой.

- **[Time/Date] (Время/Дата)**: Выберите этот параметр, чтобы установить источник для автоматического обновления времени и даты и установить формат времени. Следующая опция **[Auto update] (Автообновление)** позволяет выбрать источник для автоматического обновления времени и даты, а опция **[Set format] (Установка формата)** позволяет выбрать 12- или 24-часовой формат. Если выбран 12-часовой формат времени, радиоприёмник будет отображать время в 12-часовом формате с индикатором AM (первая половина дня) или PM (вторая половина дня).
- **[Language] (Язык)**: выберите этот параметр, чтобы настроить язык, на котором отображается меню радиоприёмника.
- **[Radio Reset] (Сброс радионастроек)**: выберите этот параметр, чтобы восстановить

заводские настройки радио по умолчанию. После подтверждения все пользовательские настройки и предустановленные станции будут удалены.

- **[SW Upgrade] ([Обновление ПО])**: обновления программного обеспечения для Вашего радио могут быть доступны в будущем. По мере появления обновлений программного обеспечения информация о том, как обновить ваше радио, можно будет найти на веб-сайте Makita. Выберите этот вариант, чтобы выполнить обновление программного обеспечения.
- **[SW Version] ([Версия ПО])**: выберите этот параметр, чтобы просмотреть версию программного обеспечения радиоприёмника. Чтобы выйти из экрана программного обеспечения, нажмите кнопку Info/Menu (Информация/Меню).
- **[Back] ([Назад])**: выберите этот параметр, чтобы вернуться на один шаг назад в радиоменю или на предыдущую страницу экрана.

ПРОСЛУШИВАНИЕ МУЗЫКИ ЧЕРЕЗ ПОТОКОВЫЙ БЛЮТУЗ

Вам необходимо соединить Ваше Bluetooth-устройство с радио, прежде чем Вы сможете автоматически переходить к воспроизведению/стриму блютуз-музыки с помощью радио. Соединение устанавливает «связь», благодаря чему два устройства могут распознавать друг друга.

Примечание:

- Чтобы улучшить качество звука, мы рекомендуем установить громкость на уровне более двух третей на Вашем блютуз-устройстве, а затем отрегулировать громкость на радио по своему желанию.
- Радиоприёмник способен запомнить 8 устройств. Когда достигается предел памяти, самая старая запись удаляется, освобождая место для новой записи.

Сопряжение Вашего блютуз-устройства в первый раз

1. Нажмите кнопку Power (Питание), чтобы включить радио. Нажмите кнопку Mode (Режим), чтобы выбрать режим блютуза. Значок блютуза начнёт мигать и на дисплее появится сообщение "Pairing" ("Сопряжение"), показывая, что радиоприёмник доступен для обнаружения.
2. Активируйте блютуз на своём устройстве в соответствии с рекомендациями руководства

по эксплуатации, чтобы соединить его с радиоприёмником. Войдите в список блютуз-устройств и выберите в нём название радиоприёмника (для некоторых устройств более ранней версии, чем BT 2.1, может понадобиться ввести пароль "0000").

3. Как только соединение будет установлено, раздастся подтверждающий звуковой сигнал. Значок блютуза перестанет мигать, а рядом с ним появится галочка. Вы можете просто выбрать и включить воспроизведение любой музыки с исходного устройства. Регулятор громкости можно отрегулировать на вашем исходном устройстве или напрямую на радио.
4. Используйте элементы управления на Вашем блютуз-устройстве или на радио для запуска воспроизведения/паузы и навигации по трекам.

Примечание:

- Если два блютуз-устройства, впервые подключившись, оба обнаруживают радио, оно покажет свою доступность на обоих устройствах. Однако, если одно устройство первым соединится с данным приёмником, другое блютуз-устройство не найдёт его в списке.
- Если Ваше блютуз-устройство временно отключено от радио, необходимо его снова подключить.
- Если имя радиоприёмника отображается в списке блютуз-устройств, но при этом Ваше устройство не может подключиться к нему, удалите радиоприёмник из списка и снова выполните сопряжение устройства с радиоприёмником, выполнив шаги, описанные выше.
- Оптимальный диапазон передачи блютуз-сигнала составляет примерно 10 метров (33 фута) от радиоприёмника, но возможно расстояние до 30 метров (100 футов).
- Если блютуз-соединение потеряно из-за превышения оптимального расстояния или времени разъединения, препятствий или по другой причине, может потребоваться повторное подключение Вашего устройства к радио.
- Физические препятствия, другие беспроводные устройства или электромагнитные устройства могут повлиять на качество соединения.
- Эффективность блютуз-соединения может варьироваться в зависимости от подключённых блютуз-устройств. Прежде чем подключаться к радио, проверьте функции блютуза Вашего устройства. Не все функции могут поддерживаться на некоторых подключённых блютуз-устройствах.

Воспроизведение аудиофайлов в режиме блютуза

После успешного подключения радиоприёмника к

выбранному блютуз-устройству Вы можете начать воспроизведение музыки с помощью элементов управления на подключённом блютуз-устройстве.

1. Как только Вы включите воспроизведение, можно отрегулировать его громкость непосредственно на радиоприёмнике с помощью кнопок громкости, а также на блютуз-устройстве.
2. Используйте элементы управления на своём блютуз-устройстве для воспроизведения/паузы и навигации по трекам. Также можно управлять воспроизведением с помощью кнопок Play/Pause (Воспроизведение/Пауза), Next track (Следующая дорожка), Previous track (Предыдущая дорожка) на Вашем радиоприёмнике.
3. Нажмите и удерживайте кнопку Fast-forward (Перемотка вперёд) или Rewind (Перемотка назад) для перемещения по текущей дорожке. Отпустите кнопку, когда будет достигнута желаемая точка.

Примечание:

- Некоторые приложения или устройства могут не реагировать на все эти элементы управления.
- Некоторые мобильные телефоны могут временно отключиться от радио, если Вы совершаете или принимаете звонки. Некоторые устройства могут временно отключить потоковое аудио через блютуз, когда поступают текстовые сообщения, электронные письма или по другим причинам, не связанным с потоковой передачей аудио. Такое поведение является функцией подключённого устройства и не свидетельствует о неисправности радиоприёмника.

ВОСПРОИЗВЕДЕНИЕ С РАНЕЕ ПОДКЛЮЧЁННОГО БЛЮТУЗ-ИСТОЧНИКА

Если Ваше блютуз-устройство уже было ранее подключено к радиоприёмнику, он запомнит Ваше блютуз-устройство и выполнит подключение того устройства, которое было подключено к нему последним. Если последнее подключённое устройство недоступно, радио будет готово к обнаружению и подключению.

Отключение Вашего блютуз-устройства

Нажмите и удерживайте кнопку блютуз-соединения в течение 2-3 сек, пока на экране не высветится сообщение "Pairing" (Сопряжение) или выключите блютуз на своём блютуз-устройстве, чтобы прервать соединение.

Можно также выбрать любой другой режим для разрыва соединения.

СВЕТОДИОДНАЯ ЛАМПА/ ФУНКЦИЯ ФОНАРЯ

1. Последовательно нажимайте кнопку Light on/off (Вкл/Выкл фонарь), чтобы выбрать световой режим. Данная многофункциональная светодиодная лампа/фонарь имеет 4 различных режима. Вы можете выбрать по своему желанию любой из них. А именно:
Лампа (охват света 360°)
Лампа (режим направленного света)
Фонарь (режим фонарика)
Фонарь (режим стробоскопа)
2. Нажмите кнопку Light brightness (Яркость света), чтобы отрегулировать яркость.
3. Нажмите кнопку Color temperature (Цветовая температура), чтобы выбрать нужную температуру цвета.
4. Нажмите и удерживайте кнопку Light on/off (Вкл/Выкл света), чтобы выключить свет.

Примечание:

В режиме направленного света только три стороны лампы светятся. При использовании ремешка лампа может быть установлена на режим направленного света, чтобы не слепить глаза.

РАЗЛИЧНЫЕ НАСТРОЙКИ

Функция блокировки

Функция блокировки используется для предотвращения нежелательного использования радиоприёмника.

1. Нажмите и удерживайте кнопку Lock (Блокировка) в течение 2–3 сек, пока на дисплее не появится сообщение “Keys Locked” (Кнопки заблокированы). Все кнопки, кроме кнопки Power (Питание), будут отключены.
2. Чтобы снять блокировку, нажмите и удерживайте кнопку Lock (Блокировка) в течение 2–3 сек, пока на дисплее не появится сообщение “Keys Unlocked” (Кнопки разблокированы).

Использование ремешка (Рис. 6)

Используя прилагаемый ремешок, вы можете повесить устройство там, где нужно. (См. Способ установки на рисунке 6.)

ОБСЛУЖИВАНИЕ

⚠ ОСТОРОЖНО:

- Никогда не используйте для очистки бензин, бензол, растворитель, спирт и т. п. Это может привести к изменению цвета, деформации или

появлению трещин.

- Не мойте радиоприёмник водой.

СПЕЦИФИКАЦИИ

Модель	DMR056	MR009G
Аккумулятор	14.4В & 18В	36В - макс.40В
Диапазон частот	FM: 87.50-108 МГц(0.05МГц/шаг) DAB/DAB+: 174.928-239.200 МГц	
DAB/DAB+ Блок каналов	DAB (ГруппаIII) 5A-13F	
Стандартная совместимость	DAB/DAB+	
Антенная система	FM/DAB: Встроенная антенна	
USB выход	5В / 2,4А	
Акустическая система	2.25 дюйма	
Мощность на выходе	14.4В: 2.4Вт 18В: 3Вт	36В: 3Вт
Размеры (Дл. x Шир. x Выс.)	126 x 129 x 289 мм (с BL1860В)	126 x 166 x 315мм (с BL4050F)
Масса (без аккумулятора)	0.98кг	0.99кг
Bluetooth® (Словесный знак и логотипы Bluetooth® являются зарегистрированными товарными знаками компании Bluetooth SIG, Inc.)		
Версия Bluetooth	Сертифицированная 5,0	
Конфигурации Bluetooth	A2DP/SCMS-T/AVRCP	
Электропередача	Класс мощности 2	
Диапазон передачи	Оптимальный диапазон: в пределах 10 м (33 фута) Максимальный диапазон: до 30 м (100 футов) (Зависит от определённых условий)	
Кодак блютуза	SBC, AAC	
Максимальная мощность радиочастоты	ВТ EDR: 3.88дБм	ВТ EDR: 3.90дБм
Рабочая частота	2402 МГц~2480 МГц	

Makita Europe N.V. Jan-Baptist Vinkstraat 2,
3070 Kortenberg, Belgium

Makita Corporation 3-11-8, Sumiyoshi-cho,
Anjo, Aichi 446-8502 Japan

DMR056-AT15-2109
3A81eX5Z90000 (2022.01.17)

www.makita.com

SJN