



BOSCH



PRODAJNI PROGRAM PRIBORA 2023

Predstavljamo nov segment **EXPERT**.

www.bosch-professional.com

Najboljše za vaše orodje. Boschev profesionalni pribor.



EXPERT

PONUDBA PRIBORA

NAJBOLJŠE ZA VAŠE ORODJE.

- ▶ Naša nova najzmogljivejša ponudba za vse poklice
- ▶ Dlje, močneje, hitreje: do 100-krat boljša zmogljivost*
- ▶ Napredne tehnologije za najtežje aplikacije

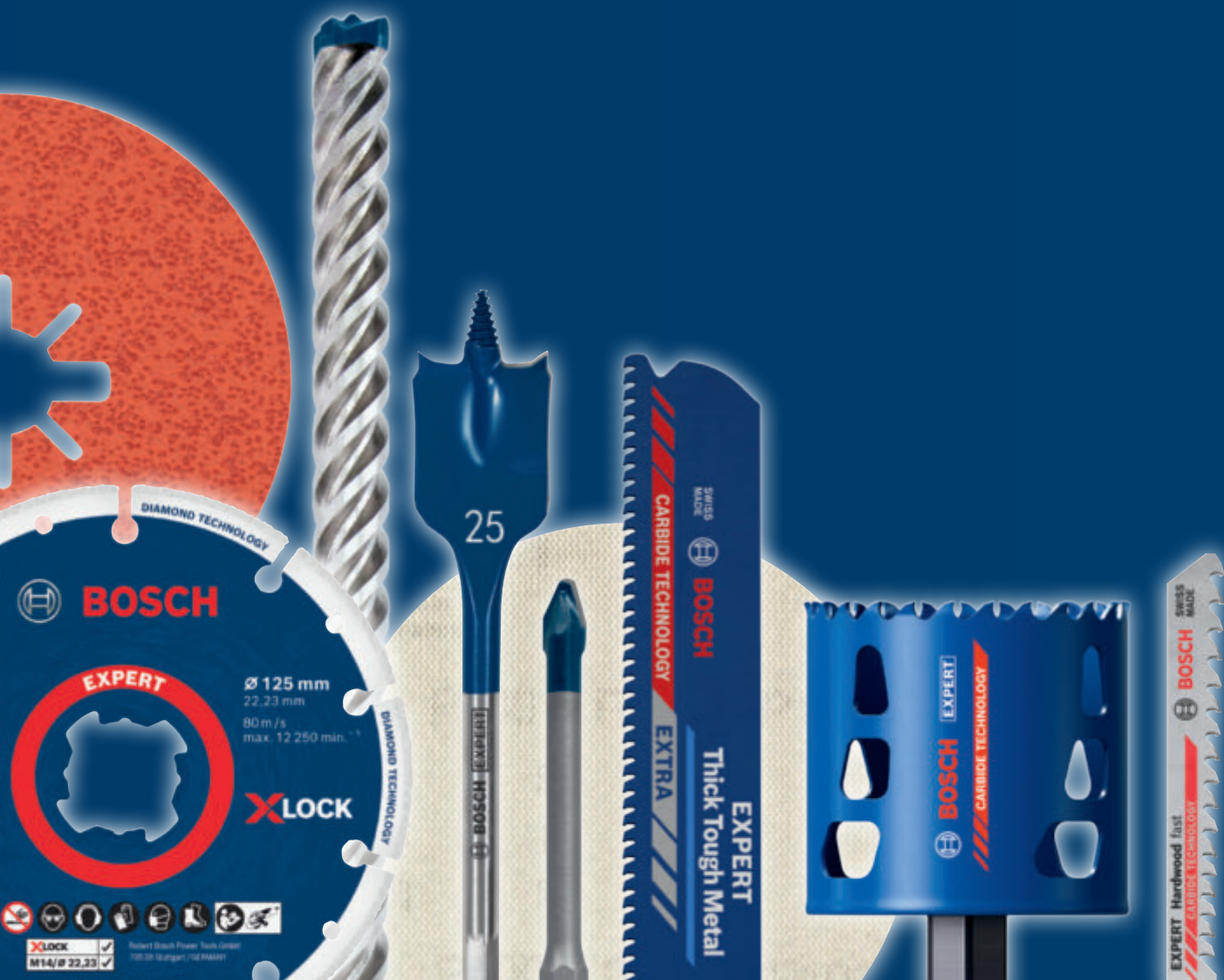



NOVA EMBALAŽA

Prepoznavna modra in rdeča embalaža zagotavlja, da boste na polici hitro našli pribor EXPERT.

PREDNOST

Ikone predstavljajo prednosti z dokazanimi trditvami, tako da boste točno vedeli, katere prednosti so vam na voljo.

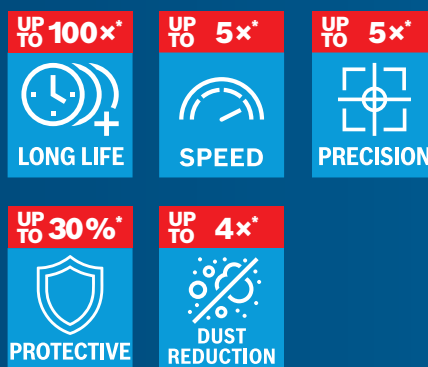

TEHNOLOGIJA V OZADJU PREDNOSTI

Vsak pribor EXPERT podpira inovativna tehnologija Bosch, ki zagotavlja najboljše, kar lahko prejme vaše orodje.

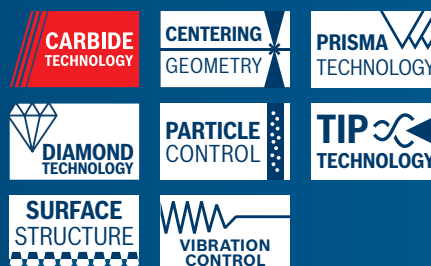

SLIKE MATERIALA

Jasni piktogrami natančno prikazujejo, za katere materiale je zasnovan pribor EXPERT.



TRAK EXPERT

Zaradi traku EXPERT naše najzmogljivejše ponudbe lahko enostavno izberete najboljši pribor za vsako delo.

EXPERT

* Izdelki Bosch EXPERT v primerjavi s standardnimi izdelki Bosch

1

VSEBINA

2

VSEBINA

3

4

1 VRTANJE

6	Svedri za kovino
47	Svedri za les
69	Svedri za beton
110	Svedri za opeko
111	Svedri za različne materiale in ploščice

5

6

2 VIJAČENJE

122	Vijačni nastavki Impact Control
137	Vijačni nastavki Extra Hard
151	Univerzalna držala
153	Adapterji in nastavki
154	Omejevalniki globine

7

8

3 DLETENJE

156	Dleta z vpenjalnim stebлом SDS plus
163	Dleta z vpenjalnim stebлом SDS max
171	Dleta s šestrobim vpenjalnim stebлом
178	Pribor za dletenje

9

10

4 DIAMANTNO REZANJE, BRUŠENJE IN VRTANJE

180	Diamantne rezalne plošče za kotne brusilnike
202	Diamantne rezalne plošče za orodja za rezanje ploščic
209	Diamantne rezalne plošče za namizne in bencinske žage
216	Diamantne rezalne plošče za rezalnike fug
220	Diamantni lončasti brusi
227	Svedri za suho vrtanje za vrtalnike
231	Svedri za mokro vrtanje
232	Svedri za suho vrtanje za kotne brusilnike
235	Krone za mokro vrtanje
240	Krone za suho vrtanje
244	Pribor za Boscheve sisteme za diamantno vrtanje

12

13

14

15

5 REZANJE, BRUŠENJE IN ŠČETKANJE

252	Karbidne rezalne plošče
256	Diamond Cutting Wheels
260	Rezalne plošče
276	Brusne plošče
280	Kompleti za rezanje in brušenje
281	Plošče za akumulatorske kotne brusilnike Bosch
282	Trdokovinski lončasti brusi
283	Brusni lonci in obroči
284	Brusni koloti
286	Žične krtače
301	Brusi s stebлом

6 ŽAGANJE S KROŽNO ŽAGO

308	Best for
315	Expert for
342	Standard for
359	Eco for
361	Ostali pribor

7 REZKANJE IN SKOBLJANJE

364	Rezkarji Expert for Wood
375	Rezkarji Standard for Wood
395	Kompleti rezkarjev
403	Pribor za rezalnike moznčnih utorov
404	Skobeljni noži

8 ŽAGANJE Z VBDNIMI ŽAGAMI

408	Listi za vbodne žage s T-stebлом
442	Listi za vbodne žage z U-stebлом
446	Kompleti listov za vbodne žage
453	Pribor za vbodne žage
454	Pribor za druge žage

9 ŽAGANJE S SABLJASTO ŽAGO

463	Listi za sabljasto žago
501	Listi za druge žage

10 IZREZOVANJE LUKENJ

508	Žage za izrezovanje lukenj s sistemom Power Change Plus
530	Pribor za žage za izrezovanje lukenj Power Change
540	Žage za izrezovanje lukenj z navojem
544	Kronske žage za izrezovanje lukenj

11 PRIBOR ZA VEČNAMENSKE REZALNIKE

546	Žaganje
577	Rezanje in odstranjevanje ostankov
580	Brušenje in poliranje
590	Rezkanje in strganje
596	Kompleti pribora
599	Omejevalniki globine

12 BRUŠENJE IN POLIRANJE

602	Pribor za brušenje in poliranje za ekscentrične brusilnike
620	Pribor za brušenje in poliranje za deltaste in večnamenske brusilnike
629	Pribor za brušenje in poliranje za vibracijske brusilnike
639	Pribor za brušenje in poliranje za tračne brusilnike
650	Pribor za brušenje in poliranje za ročno brušenje
664	Pribor za brušenje in poliranje za kotne brusilnike
691	Pribor za brušenje in poliranje za preme brusilnike
693	Pribor za Boscheve brusne krtače
694	Pribor za polirnike

VSEBINA

13 DELO Z DRUGIMI ORODJI

698	Pribor za vrtalna kladiva in udarne vrtalnike
706	Pribor za vrtalnike
715	Pribor za kotne brusilnike
741	Pribor za brusilnike za beton
742	Pribor za preme brusilnike
745	Pribor za ekscentrične brusilnike
753	Pribor za ekscentrične brusilnike
755	Pribor za deltaste brusilnike
758	Pribor za tračne brusilnike
760	Pribor za stenske brusilnike
761	Pribor za kompaktne tračne brusilnike
762	Pribor za krožne žage
765	Pribor za vbodne žage
767	Pribor za rezalnike
774	Pribor za skobeljnike
776	Pribor za električne strgalnike
777	Pribor za verižne žage
778	Pribor za sekalnike in rezalnike
784	Pribor za spajanje
802	Pribor za fene za vroč zrak
805	Pribor za odsesavanje prahu
849	Kovčki

14 DELO Z AKUMULATORSKIMI ORODJI

854	Baterije
856	Polnilniki
860	Pribor za svetilke

15 SPLOŠNE INFORMACIJE

862	Indeks kataloških števil
888	Pregled
893	Piktogrami



VRTANJE V KOVINO

Popolna natančnost za vsako nalogo

Najboljše za vaše orodje. Boschev profesionalni pribor.



SVEDRI ZA KOVINO

Pregled prodajnega programa.



HSS PointTeQ



HSS Ground



HSS Impact



HSS Cobalt

Številka strani	10	19	28	31
Premer mm	1,0 – 20,0	1,0 – 16,0	2,0 – 12,0	1,0 – 13,0
Standard DIN	338	338 / 340	338	338
Vpenjalno steblo	cilindrično	cilindrično	šestrobo (1/4")	cilindrično

MATERIALI

Nelegirano konstrukcijsko jeklo	✓	✓	✓	-
Jeklena pločevina	✓	✓	✓	-
Nelegirano jeklo	✓	✓	✓	-
Legirano jeklo	-	✓	✓	✓
Nerjavno jeklo	-	✓	✓	✓
Protipožarno in vzmetno jeklo	-	-	-	✓
Lito železo, lito jeklo	✓	✓	✓	✓
Temprano lito železo	✓	✓	✓	✓
Legiran aluminij	-	✓	✓	-
Bron	✓	✓	✓	-
Medenina	-	-	✓	-
PVC, poliamid	✓	✓	✓	-
Perspex, bakelit	✓	✓	✓	-
Pertinax, Ultrapas, trda guma	✓	✓	✓	-



HSS s TiN-prevleko



Dvostranski svedri HSS



Stopničasti svedri s spiralo



Grečila



Stožčasti svedri za pločevino

36	39	40	43	45
1,0 – 13,0	2,0 – 6,5	4,0 – 39,0	M3–M12	3,0 – 31,0
338	1897	-	335	335
cilindrično	cilindrični	trirobo ali šestrobo (1/4")	cilindrično ali šestrobo (1/4")	cilindrično ali šestrobo (1/4")
✓	✓	-	-	✓
✓	✓	✓	-	✓
✓	✓	-	✓	-
✓	✓	-	-	✓
✓	✓	-	✓	✓
-	-	-	-	✓
✓	✓	-	✓	-
✓	✓	-	-	-
-	✓	-	✓	✓
✓	✓	-	✓	-
✓	-	-	✓	✓
-	✓	✓	-	✓
✓	✓	✓	-	-
-	✓	✓	-	-

SVEDRI ZA KOVINO HSS POINTTEQ

Hitro vrтанje v kovino.

HITRO ODSTRANJEVANJE OSTRUŽKOV

Zaradi prevleke iz železovega oksida.

pointTeQ



HITER IN PREPROST ZAČETEK

Samocentrirna konica PointTeQ omogoča enostaven in učinkovit začetek vrтанja.

DALJŠA ŽIVLJENJSKA DOBA

Visoka hitrost vrтанja zmanjšuje obrabo svedra.

Svedri za kovino HSS PointTeQ, DIN 338

- ▶ Sveder iz hitroreznega jekla, izdelan po standardu DIN 338
- ▶ Sveder za desnosučno vrтанje, tip N, konica svedra 135°
- ▶ Premer vpenjalnega stebila je enak premeru svedra
- ▶ Dvorezilni, cilindrični, z dvema utoroma

TEHNIČNE SPECIFIKACIJE				PODATKI ZA NAROČANJE				
Premer (D) v mm	Delovna dolžina (L1) v mm	Premer stebila (d) v mm	Premer (D) v palcih	Način pakiranja	Število kosov	Paket za pošiljanje	Črtna koda 3 165 140...	Kataloška številka
Pakiranje po 2 kosa								
1	12	1	-	PC1d	2	5	906623	2 608 577 153
1,5	18	1,5	-	PC1d	2	5	906630	2 608 577 154
2	24	2	-	PC1d	2	5	906647	2 608 577 155
2,5	30	2,5	-	PC1d	2	5	906654	2 608 577 156
2,6	30	2,6	-	PC1d	2	5	906661	2 608 577 157
3	33	3	-	PC1d	2	5	906678	2 608 577 158
3,2	36	3,2	-	PC1d	2	5	906685	2 608 577 159
3,5	39	3,5	-	PC1d	2	5	906692	2 608 577 160
4	43	4	-	PC1d	2	5	906708	2 608 577 161
Posamično pakiranje								
4,2	43	4,2	-	PC1d	1	5	906715	2 608 577 162
4,5	47	4,5	-	PC1d	1	5	906722	2 608 577 163
4,8	52	4,8	-	PC1d	1	5	906739	2 608 577 164



Svedri za kovino HSS PointTeQ, DIN 338

TEHNIČNE SPECIFIKACIJE				PODATKI ZA NAROČANJE				
Premer (D) v mm	Delovna dolžina (L1) v mm	Premer stebra (d) v mm	Premer (D) v palcih	Način pakiranja	Število kosov	Paket za pošiljanje	Črna koda 3 165 140...	Kataloška številka
5	52	5	-	PC1d	1	5	906746	2 608 577 165
5,5	57	5,5	-	PC1d	1	5	906753	2 608 577 166
6	57	6	-	PC1d	1	5	906760	2 608 577 167
6,5	63	6,5	-	PC1d	1	5	906777	2 608 577 168
7	69	7	-	PC1d	1	5	906784	2 608 577 169
7,5	69	7,5	-	PC1d	1	5	906791	2 608 577 170
8	75	8	-	PC1d	1	5	906807	2 608 577 171
8,5	75	8,5	-	PC1d	1	5	906814	2 608 577 172
9	81	9	-	PC1d	1	5	906821	2 608 577 173
10	87	10	-	PC1d	1	5	906838	2 608 577 174
11	94	11	-	PC1d	1	5	906845	2 608 577 175
12	101	12	-	PC1d	1	5	906852	2 608 577 176
13	101	13	-	PC1d	1	5	906869	2 608 577 177

10-delni komplet

1	12	1	-	P2a	10	1	906876	2 608 577 178
1,2	16	1,2	-	P2a	10	1	906890	2 608 577 180
1,3	16	1,3	-	P2a	10	1	906906	2 608 577 181
1,4	18	1,4	-	P2a	10	1	906913	2 608 577 182
1,5	18	1,5	-	P2a	10	1	906920	2 608 577 183
1,6	20	1,6	-	P2a	10	1	906937	2 608 577 184
1,7	20	1,7	-	P2a	10	1	906944	2 608 577 185
1,8	22	1,8	-	P2a	10	1	906951	2 608 577 186
1,9	22	1,9	-	P2a	10	1	906968	2 608 577 187
2	24	2	-	P2a	10	1	906975	2 608 577 188
2,1	24	2,1	-	P2a	10	1	906982	2 608 577 189
2,2	27	2,2	-	P2a	10	1	906999	2 608 577 190
2,3	27	2,3	-	P2a	10	1	907002	2 608 577 191
2,4	30	2,4	-	P2a	10	1	907019	2 608 577 192
2,5	30	2,5	-	P2a	10	1	907026	2 608 577 193
2,6	30	2,6	-	P2a	10	1	907033	2 608 577 194
2,7	33	2,7	-	P2a	10	1	907040	2 608 577 195
2,8	33	2,8	-	P2a	10	1	907057	2 608 577 196
2,9	33	2,9	-	P2a	10	1	907064	2 608 577 197
3	33	3	-	P2a	10	1	907071	2 608 577 198
3,1	36	3,1	-	P2a	10	1	907088	2 608 577 199
3,2	36	3,2	-	P2a	10	1	907095	2 608 577 200
3,3	36	3,3	-	P2a	10	1	907101	2 608 577 201
3,4	39	3,4	-	P2a	10	1	907118	2 608 577 202
3,5	39	3,5	-	P2a	10	1	907125	2 608 577 203
3,6	39	3,6	-	P2a	10	1	907132	2 608 577 204
3,7	39	3,7	-	P2a	10	1	907149	2 608 577 205
3,8	43	3,8	-	P2a	10	1	907156	2 608 577 206
3,9	43	3,9	-	P2a	10	1	907163	2 608 577 207
4	43	4	-	P1h	10	1	907170	2 608 577 208
4,1	43	4,1	-	P1h	10	1	907187	2 608 577 209
4,2	43	4,2	-	P1h	10	1	907194	2 608 577 210
4,3	47	4,3	-	P1h	10	1	907200	2 608 577 211
4,4	47	4,4	-	P1h	10	1	907217	2 608 577 212
4,5	47	4,5	-	P1h	10	1	907224	2 608 577 213
4,6	47	4,6	-	P1h	10	1	907231	2 608 577 214
4,7	47	4,7	-	P1h	10	1	907248	2 608 577 215
4,8	52	4,8	-	P1h	10	1	907255	2 608 577 216
4,9	52	4,9	-	P1h	10	1	907262	2 608 577 217
5	52	5	-	P1h	10	1	907279	2 608 577 218
5,1	52	5,1	-	P1h	10	1	907286	2 608 577 219

Svedri za kovino HSS PointTeQ, DIN 338

TEHNIČNE SPECIFIKACIJE				PODATKI ZA NAROČANJE				
Premer (D) v mm	Delovna dolžina (L1) v mm	Premer stebra (d) v mm	Premer (D) v palcih	Način pakiranja	Število kosov	Paket za pošiljanje	Črtna koda 3 165 140...	Kataloška številka
5,2	52	5,2	-	P1h	10	1	907293	2 608 577 220
5,3	52	5,3	-	P1h	10	1	907309	2 608 577 221
5,4	57	5,4	-	P1h	10	1	907316	2 608 577 222
5,5	57	5,5	-	P1h	10	1	907323	2 608 577 223
5,6	57	5,6	-	P1h	10	1	907330	2 608 577 224
5,7	57	5,7	-	P1h	10	1	907347	2 608 577 225
5,8	57	5,8	-	P1h	10	1	907354	2 608 577 226
6	57	6	-	P1h	10	1	907378	2 608 577 228
6,1	63	6,1	-	P1h	10	1	907385	2 608 577 229
6,2	63	6,2	-	P1h	10	1	907392	2 608 577 230
6,3	63	6,3	-	P1h	10	1	907408	2 608 577 231
6,4	63	6,4	-	P1h	10	1	907415	2 608 577 232
6,5	63	6,5	-	P1h	10	1	907422	2 608 577 233
6,7	63	6,7	-	P1h	10	1	907446	2 608 577 235
6,8	69	6,8	-	P1h	10	1	907453	2 608 577 236
7	69	7	-	P1h	10	1	907477	2 608 577 238
7,1	69	7,1	-	P1h	10	1	907484	2 608 577 239
7,2	69	7,2	-	P1h	10	1	907491	2 608 577 240
7,4	69	7,4	-	P1h	10	1	907514	2 608 577 242
7,5	69	7,5	-	P1h	10	1	907521	2 608 577 243
7,6	75	7,6	-	P1h	10	1	907538	2 608 577 244
7,7	75	7,7	-	P1h	10	1	907545	2 608 577 245
7,8	75	7,8	-	P1h	10	1	907552	2 608 577 246
8	75	8	-	P1h	10	1	907576	2 608 577 248
8,1	75	8,1	-	P1h	10	1	907583	2 608 577 249
8,2	75	8,2	-	P1h	10	1	907590	2 608 577 250
8,5	75	8,5	-	P1h	10	1	907620	2 608 577 253
8,7	81	8,7	-	P1h	10	1	907644	2 608 577 255
8,8	81	8,8	-	P1h	10	1	907651	2 608 577 256
8,9	81	8,9	-	P1h	10	1	907668	2 608 577 257
9	81	9	-	P1h	10	1	907675	2 608 577 258
9,2	81	9,2	-	P1h	10	1	907699	2 608 577 260
9,5	81	9,5	-	P1h	10	1	907729	2 608 577 263
9,8	87	9,8	-	P1h	10	1	907750	2 608 577 266
10	87	10	-	P1h	10	1	907774	2 608 577 268
5-delni komplet								
10,2	87	10,2	-	P1h	5	1	907798	2 608 577 270
10,4	87	10,4	-	P1h	5	1	907811	2 608 577 272
10,5	87	10,5	-	P1h	5	1	907828	2 608 577 273
10,6	87	10,6	-	P1h	5	1	907835	2 608 577 274
10,7	94	10,7	-	P1h	5	1	907842	2 608 577 275
10,8	94	10,8	-	P1h	5	1	907859	2 608 577 276
11	94	11	-	P1h	5	1	907873	2 608 577 278
11,1	94	11,1	-	P1h	5	1	907880	2 608 577 279
11,2	94	11,2	-	P1h	5	1	907897	2 608 577 280
11,3	94	11,3	-	P1h	5	1	907903	2 608 577 281
11,4	94	11,4	-	P1h	5	1	907910	2 608 577 282
11,5	94	11,5	-	P1h	5	1	907927	2 608 577 283
11,8	94	11,8	-	P1h	5	1	907958	2 608 577 286
11,9	101	11,9	-	P1h	5	1	907965	2 608 577 287
12	101	12	-	P1h	5	1	907972	2 608 577 288
12,1	101	12,1	-	P1h	5	1	907989	2 608 577 289
12,2	101	12,2	-	P1h	5	1	907996	2 608 577 290
12,3	101	12,3	-	P1h	5	1	908009	2 608 577 291
12,4	101	12,4	-	P1h	5	1	908016	2 608 577 292

Svedri za kovino HSS PointTeQ, DIN 338

TEHNIČNE SPECIFIKACIJE				PODATKI ZA NAROČANJE				
Premer (D) v mm	Delovna dolžina (L1) v mm	Premer stebila (d) v mm	Premer (D) v palcih	Način pakiranja	Število kosov	Paket za pošiljanje	Črtna koda 3 165 140...	Kataloška številka
12,5	101	12,5	-	P1h	5	1	908023	2 608 577 293
12,6	101	12,6	-	P1h	5	1	908030	2 608 577 294
12,7	101	12,7	-	P1h	5	1	908047	2 608 577 295
12,8	101	12,8	-	P1h	5	1	908054	2 608 577 296
12,9	101	12,9	-	P1h	5	1	908061	2 608 577 297
13	101	13	-	P1h	5	1	908078	2 608 577 298

Svedri za kovino HSS PointTeQ, DIN 338 s krajšim vpenjalnim stebлом

- ▶ Sveder iz hitroreznega jekla, izdelan po standardu DIN 338
- ▶ Sveder za desnoročno rezanje, tip N, konica svedra 135°
- ▶ Vpenjalno steblo je skrajšano na 10 mm za svedre s premerom ≤ 13 mm in na 12 mm za svedre s premerom > 13 mm
- ▶ Dvovrezilni, cilindrični, dva utora

TEHNIČNE SPECIFIKACIJE			PODATKI ZA NAROČANJE				
Premer (D) v mm	Delovna dolžina (L1) v mm	Premer stebila (d) v mm	Način pakiranja	Število kosov	Paket za pošiljanje	Črtna koda 3 165 140...	Kataloška številka
Posamično pakiranje							
10,5	87	10	PC1d	1	5	908085	2 608 577 299
11	94	10	PC1d	1	5	908092	2 608 577 300
11,5	94	10	PC1d	1	5	908108	2 608 577 301
12	101	10	PC1d	1	1	908115	2 608 577 302
12,5	101	10	PC1d	1	1	908122	2 608 577 303
13	101	10	PC1d	1	1	908139	2 608 577 304
13,5	108	12	PC1d	1	1	908146	2 608 577 305
14	108	12	PC1d	1	1	908153	2 608 577 306
14,5	114	12	P1c	1	1	908160	2 608 577 307
15	114	12	P1c	1	1	908177	2 608 577 308
15,5	120	12	P1c	1	1	908184	2 608 577 309
16	120	12	P1c	1	1	908191	2 608 577 310
16,5	125	12	P1c	1	1	908207	2 608 577 311
17	125	12	P1c	1	1	908214	2 608 577 312
18	130	12	P1c	1	1	908221	2 608 577 313
19	135	12	P1c	1	1	908238	2 608 577 314
20	140	12	P1c	1	1	908245	2 608 577 315



Kompleti svedrov za kovino HSS PointTeQ, DIN 338

- ▶ Sveder iz hitroreznega jekla, izdelan po standardu DIN 338
- ▶ Sveder za desnoročno rezanje, tip N, konica svedra 135°
- ▶ Premer vpenjalnega stebila je enak premeru svedra
- ▶ Dvorezilni, cilindrični, dva utora

TEHNIČNE SPECIFIKACIJE		PODATKI ZA NAROČANJE				
Premer v mm	Delovna dolžina v mm	Način pakiranja	Število kosov	Paket za pošiljanje	Črtna koda 3 165 140...	Kataloška številka
5-delni komplet svedrov za kovino, HSS PointTeQ						
2	24	P1c	5	1	917636	2 608 577 345
3	33					
4	43					
5	52					
6	57					



6-delni komplet svedrov za kovino, HSS PointTeQ						
2	24	P1k	6	1	917643	2 608 577 346
3	33					
4	43					
5	52					
6	57					
8	75					



7-delni komplet svedrov za kovino, HSS PointTeQ						
2	24	P1k	7	1	917650	2 608 577 347
3	33					
4	43					
5	52					
6	57					
8	75					
10	87					

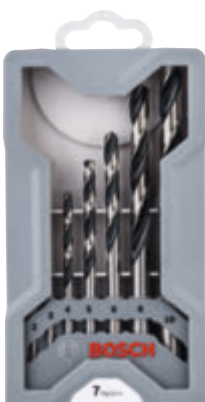

Kompleti svedrov za kovino HSS PointTeQ, DIN 338

TEHNIČNE SPECIFIKACIJE		PODATKI ZA NAROČANJE				
Premer v mm	Delovna dolžina v mm	Način pakiranja	Število kosov	Paket za pošiljanje	Črtna koda 3 165 140...	Kataloška številka
10-delni komplet svedrov za kovino, HSS PointTeQ						
1	12	P1k	10	1	917667	2 608 577 348
10	87					
2	24					
3	33					
4	43					
5	52					
6	57					
7	69					
8	75					
9	81					
13-delni komplet svedrov za kovino, HSS PointTeQ						
1,5	18	P1k	13	1	917674	2 608 577 349
5	52					
5,5	57					
6	57					
6,5	63					
2	24					
2,5	30					
3	33					
3,2	36					
3,5	39					
4	43					
4,5	47					
4,8	52					
18-delni komplet svedrov za kovino ToughBox, HSS PointTeQ						
1	34	M0a	18	1	917681	2 608 577 350
4	75					
4,5	80					
5	86					
5,5	93					
6	93					
7	109					
8	117					
9	125					
10	133					
1,5	40					
2	49					
2	49					
2,5	57					
3	61					
3	61					
3,5	70					
4	75					
19-delni komplet svedrov za kovino ProBox, HSS PointTeQ						
1	12	P1k	19	1	917698	2 608 577 351
5,5	57					
6	57					
6,5	63					
7	69					
7,5	69					
8	75					
8,5	75					
9	81					
9,5	81					
10	87					
1,5	18					
2	24					
2,5	30					
3	33					
3,5	39					
4	43					
4,5	47					
5	52					



Kompleti svedrov za kovino HSS PointTeQ, DIN 338



TEHNIČNE SPECIFIKACIJE			PODATKI ZA NAROČANJE				
Premer v mm	Delovna dolžina v mm		Način pakiranja	Število kosov	Paket za pošiljanje	Črtna koda 3 165 140...	Kataloška številka
25-delni komplet svedrov za kovino ProBox, HSS PointTeQ							
1	12		P1k	25	1	917704	2 608 577 352
5,5	57						
6	57						
6,5	63						
7	69						
7,5	69						
8	75						
8,5	75						
9	81						
9,5	81						
10	87						
1,5	18						
10,5	87						
11	94						
11,5	94						
12	101						
12,5	101						
13	101						
2	24						
2,5	30						
3	33						
3,5	39						
4	43						
4,5	47						
5	52						

Svedri za kovino HSS PointTeQ, DIN 338, s šestrobim vpenjalnim stebrom



- ▶ Sveder iz hitroreznega jekla, izdelan po standardu DIN 338
- ▶ Sveder za desnoročno rezanje, tip N, konica svedra 135°
- ▶ Dvorezilni, šestserorobi, dva utora

TEHNIČNE SPECIFIKACIJE			PODATKI ZA NAROČANJE				
Premer (D) v mm	Delovna dolžina (L1) v mm	Skupna dolžina (L2) v mm	Način pakiranja	Število kosov	Paket za pošiljanje	Črtna koda 6 949 509...	Kataloška številka
Posamično pakiranje							
2	24	60	PC1d	1	5	231321	2 608 577 517
2,5	30	69	PC1d	1	5	231338	2 608 577 518
3	33	72	PC1d	1	5	231345	2 608 577 519
3,2	36	75	PC1d	1	5	231352	2 608 577 520
3,3	36	75	PC1d	1	5	231369	2 608 577 521
3,5	39	79	PC1d	1	5	231376	2 608 577 522
4	43	83	PC1d	1	5	231383	2 608 577 523
4,2	43	83	PC1d	1	5	231390	2 608 577 524
4,5	47	87	PC1d	1	5	231406	2 608 577 525
5	52	91	PC1d	1	5	231413	2 608 577 526
5,5	57	98	PC1d	1	5	231420	2 608 577 527
6	57	98	PC1d	1	5	231437	2 608 577 528
6,5	63	107	PC1d	1	5	231444	2 608 577 529
6,8	69	109	PC1d	1	5	231451	2 608 577 530
7	69	109	PC1d	1	5	231468	2 608 577 531
7,5	69	109	PC1d	1	5	231475	2 608 577 532
8	75	117	PC1d	1	5	231482	2 608 577 533
8,5	75	117	PC1d	1	5	231499	2 608 577 534
9	81	125	PC1d	1	5	231505	2 608 577 535
9,5	81	125	PC1d	1	5	231512	2 608 577 536



Svedri za kovino HSS PointTeQ, DIN 338, s šestrobim vpenjalnim stebлом

TEHNIČNE SPECIFIKACIJE			PODATKI ZA NAROČANJE				
Premer (D) v mm	Delovna dolžina (L1) v mm	Skupna dolžina (L2) v mm	Način pakiranja	Število kosov	Paket za pošiljanje	Črtna koda 6 949 509...	Kataloška številka
10	87	133	PC1d	1	5	231529	2 608 577 537
11	94	142	PC1d	1	5	231536	2 608 577 538
12	101	151	PC1d	1	5	231543	2 608 577 539

10 kosov v pakiranju

2	24	60	P1h	10	1	231550	2 608 577 540
3	33	72	P1h	10	1	231567	2 608 577 541
3,5	39	79	P1h	10	1	231574	2 608 577 542
4	43	83	P1h	10	1	231581	2 608 577 543
4,2	43	83	P1h	10	1	231598	2 608 577 544
5	52	91	P1h	10	1	231604	2 608 577 545
6	57	98	P1h	10	1	231611	2 608 577 546

5 kosov v pakiranju

8	75	117	P1h	5	1	231628	2 608 577 547
10	87	133	P1h	5	1	231635	2 608 577 548
12	101	151	P1h	5	1	231642	2 608 577 549

Kompleti svedrov za kovino HSS PointTeQ, DIN 338, s šestrobim vpenjalnim stebлом

- ▶ Sveder iz hitroreznega jekla, izdelan po standardu DIN 338
- ▶ Sveder za desnoročno rezanje, tip N, konica svedra 135°
- ▶ Dvorezilni, šesterorobi, dva utora

TEHNIČNE SPECIFIKACIJE			PODATKI ZA NAROČANJE				
Premer v mm	Delovna dolžina v mm	Skupna dolžina v mm	Način pakiranja	Število kosov	Paket za pošiljanje	Črtna koda 6 949 509...	Kataloška številka
5-delni komplet svedrov za kovino, HSS PointTeQ							
2	24	60	P1k	5	1	231659	2 607 002 824
3	33	72					
4	43	83					
5	52	91					
6	57	98					



Kompleti svedrov za kovino HSS PointTeQ, DIN 338, s šestrobim vpenjalnim stblom

TEHNIČNE SPECIFIKACIJE			PODATKI ZA NAROČANJE				
Premer v mm	Delovna dolžina v mm	Skupna dolžina v mm	Način pakiranja	Število kosov	Paket za pošiljanje	Črtna koda 6 949 509...	Kataloška številka
9-delni komplet svedrov za kovino, HSS PointTeQ							
2	24	60	P1k	9	1	231673	2 607 002 826
2,5	30	69					
3	33	72					
3,5	39	79					
4	43	83					
5	52	91					
6	57	98					
7	69	109					
8	75	117					
5-delni komplet svedrov za kovino, HSS PointTeQ							
2	24	60	C0a	5	5	231666	2 607 002 825
3	33	72					
4	43	82					
5	52	91					
6	57	98					



SVEDRI ZA KOVINO HSS GROUND

Zelo natančno izvrtane luknje.



IZJEMNE REZALNE ZMOGLJIVOSTI

Kot konice 135° omogoča do 40 % hitrejšo vrtnje in do 50 % manjšo podajalno silo kot običajni HSS-svedri s prečnim rezalnim robom

HITER ZAČETEK IN POPOLNO CENTRIRANJE

Samocentrirna konica omogoča natančno vrtnje. Predvrtanje do 10 mm ni potrebno

NIZKE TOLERANCE IN NATANČNE LUKNJE

Zaradi natančno brušenega telesa svedra



Svedri za kovino HSS-G

- ▶ Sveder iz hitroreznega jekla, izdelan po standardu DIN 338
- ▶ Sveder za desnosučno rezanje, tip N, fazno ostrena konica svedra 135°, toleranca premera h8, izdelan po standardu DIN 1412 C
- ▶ Premer vpenjalnega stebra je enak premeru svedra, barva svedra: polirana
- ▶ Dvovrezilni, cilindrični, dva utora
- ▶ **Opomba:** Pri delu s svedri za kovino HSS-G uporabite univerzalno olje za rezalnike 2 607 001 409.

TEHNIČNE SPECIFIKACIJE			PODATKI ZA NAROČANJE					
Premer (D) v mm	Delovna dolžina (L1) v mm	Skupna dolžina (L2) v mm	Premer (D) v palcih	Način pakiranja	Število kosov	Paket za pošiljanje	Črtna koda 3 165 140...	Kataloška številka
Pakiranje po 2 kosa								
1	12	34	-	PC1d	2	5	521413	2 608 585 906
1,5	18	40	-	PC1d	2	5	521420	2 608 585 907
2	24	49	-	PC1d	2	5	521437	2 608 585 908
2,5	30	57	-	PC1d	2	5	521444	2 608 585 909
2,6	30	57	-	PC1d	2	5	521451	2 608 585 910
3	33	61	-	PC1d	2	5	521468	2 608 585 911
3,2	36	65	-	PC1d	2	5	521475	2 608 585 912
3,3	36	65	-	PC1d	2	5	521482	2 608 585 913
3,5	39	70	-	PC1d	2	5	521499	2 608 585 914
3,8	43	75	-	PC1d	2	5	521505	2 608 585 915
4	43	75	-	PC1d	2	5	521512	2 608 585 916



Svedri za kovino HSS-G

TEHNIČNE SPECIFIKACIJE				PODATKI ZA NAROČANJE				
Premer (D) v mm	Delovna dolžina (L1) v mm	Skupna dolžina (L2) v mm	Premer (D) v palcih	Način pakiranja	Število kosov	Paket za pošiljanje	Črtna koda 3 165 140...	Kataloška številka
Posamično pakiranje								
4,1	43	75	-	PC1d	1	5	521529	2 608 585 917
4,2	43	75	-	PC1d	1	5	521536	2 608 585 918
4,3	47	80	-	PC1d	1	5	521543	2 608 585 919
4,5	47	80	-	PC1d	1	5	521550	2 608 585 920
4,8	52	86	-	PC1d	1	5	521567	2 608 585 921
5	52	86	-	PC1d	1	5	521574	2 608 585 922
5,1	52	86	-	PC1d	1	5	521581	2 608 585 923
5,2	52	86	-	PC1d	1	5	521598	2 608 585 924
5,5	57	93	-	PC1d	1	5	521604	2 608 585 925
6	57	93	-	PC1d	1	5	521611	2 608 585 926
6,5	63	101	-	PC1d	1	5	521628	2 608 585 927
6,8	69	109	-	PC1d	1	5	521635	2 608 585 928
7	69	109	-	PC1d	1	5	521642	2 608 585 929
7,5	69	109	-	PC1d	1	5	521659	2 608 585 930
7,8	75	117	-	PC1d	1	5	521666	2 608 585 931
8	75	117	-	PC1d	1	5	521673	2 608 585 932
8,5	75	117	-	PC1d	1	5	521680	2 608 585 933
9	81	125	-	PC1d	1	5	521697	2 608 585 934
9,5	81	125	-	PC1d	1	5	521703	2 608 585 935
10	87	133	-	PC1d	1	5	521710	2 608 585 936
10,5	87	133	-	PC1d	1	5	521727	2 608 585 937
11	94	142	-	PC1d	1	5	521734	2 608 585 938
11,5	94	142	-	PC1d	1	5	521741	2 608 585 939
12	101	151	-	PC1d	1	5	521758	2 608 585 940
12,5	101	151	-	PC1d	1	5	521765	2 608 585 941
13	101	151	-	PC1d	1	5	521772	2 608 585 942
Pakiranje po 10 kosov								
1	12	34	-	P2a	10	1	290494	2 608 595 049
1,1	14	36	-	P2a	10	1	474726	2 608 585 467
1,2	16	38	-	P2a	10	1	474733	2 608 585 468
1,3	16	38	-	P2a	10	1	474740	2 608 585 469
1,5	18	40	-	P2a	10	1	290500	2 608 595 050
1,7	20	43	-	P2a	10	1	474771	2 608 585 472
1,8	22	46	-	P2a	10	1	474788	2 608 585 473
2	24	49	-	P2a	10	1	290517	2 608 595 051
2,2	27	53	-	P2a	10	1	290524	2 608 595 052
2,3	27	53	-	P2a	10	1	474818	2 608 585 476
2,4	30	57	-	P2a	10	1	474825	2 608 585 477
2,5	30	57	-	P2a	10	1	290531	2 608 595 053
2,6	30	57	-	P2a	10	1	474832	2 608 585 478
2,7	33	61	-	P2a	10	1	474849	2 608 585 479
2,8	33	61	-	P2a	10	1	290548	2 608 595 054
2,9	33	61	-	P2a	10	1	474856	2 608 585 480
3	33	61	-	P2a	10	1	290555	2 608 595 055
3,1	36	65	-	P2a	10	1	474863	2 608 585 481
3,2	36	65	-	P2a	10	1	290562	2 608 595 056
3,3	36	65	-	P2a	10	1	290579	2 608 595 057
3,5	39	70	-	P2a	10	1	290586	2 608 595 058
3,6	39	70	-	P2a	10	1	323499	2 608 595 332
3,7	39	70	-	P2a	10	1	474887	2 608 585 483
3,8	43	75	-	P2a	10	1	474894	2 608 585 484
3,9	43	75	-	P2a	10	1	474900	2 608 585 485
4	43	75	-	P1h	10	1	290593	2 608 595 059



Svedri za kovino HSS-G

TEHNIČNE SPECIFIKACIJE				PODATKI ZA NAROČANJE				
Premer (D) v mm	Delovna dolžina (L1) v mm	Skupna dolžina (L2) v mm	Premer (D) v palcih	Način pakiranja	Število kosov	Paket za pošiljanje	Črna koda 3 165 140...	Kataloška številka
4,1	43	75	-	P2a	10	1	474917	2 608 585 486
4,2	43	75	-	P1h	10	1	290609	2 608 595 060
4,3	47	80	-	P1h	10	1	474924	2 608 585 487
4,4	47	80	-	P1h	10	1	323505	2 608 595 333
4,5	47	80	-	P1h	10	1	290616	2 608 595 061
4,6	47	80	-	P1h	10	1	474931	2 608 585 488
4,7	47	80	-	P1h	10	1	474948	2 608 585 489
4,8	52	86	-	P1h	10	1	323512	2 608 595 334
4,9	52	86	-	P1h	10	1	474955	2 608 585 490
5	52	86	-	P1h	10	1	290623	2 608 595 062
5,1	52	86	-	P1h	10	1	474962	2 608 585 491
5,2	52	86	-	P1h	10	1	290630	2 608 595 063
5,4	57	93	-	P1h	10	1	474986	2 608 585 493
5,5	57	93	-	P1h	10	1	290647	2 608 595 064
5,7	57	93	-	P1h	10	1	475006	2 608 585 495
5,8	57	93	-	P1h	10	1	290654	2 608 595 065
5,9	57	93	-	P1h	10	1	475013	2 608 585 496
6	57	93	-	P1h	10	1	290661	2 608 595 066
6,1	63	101	-	P1h	10	1	475020	2 608 585 497
6,2	63	101	-	P1h	10	1	290678	2 608 595 067
6,3	63	101	-	P1h	10	1	475037	2 608 585 498
6,4	63	101	-	P1h	10	1	323529	2 608 595 335
6,5	63	101	-	P1h	10	1	290685	2 608 595 068
6,6	63	101	-	P1h	10	1	475044	2 608 585 499
6,8	69	109	-	P1h	10	1	290692	2 608 595 069
6,9	69	109	-	P1h	10	1	475051	2 608 585 500
7	69	109	-	P1h	10	1	290708	2 608 595 070
7,2	69	109	-	P1h	10	1	323543	2 608 595 337
7,3	69	109	-	P1h	10	1	475075	2 608 585 502
7,4	69	109	-	P1h	10	1	475082	2 608 585 503
7,5	69	109	-	P1h	10	1	290715	2 608 595 071
7,6	75	117	-	P1h	10	1	475099	2 608 585 504
7,7	75	117	-	P1h	10	1	475105	2 608 585 505
7,8	75	117	-	P1h	10	1	475112	2 608 585 506
7,9	75	117	-	P1h	10	1	475129	2 608 585 507

Pakiranje po 5 kosov

8	75	117	-	P1h	5	1	290722	2 608 595 072
8,1	75	117	-	P1h	5	1	475136	2 608 585 508
8,2	75	117	-	P1h	5	1	475143	2 608 585 509
8,3	75	117	-	P1h	5	1	475150	2 608 585 510
8,5	75	117	-	P1h	5	1	290739	2 608 595 073
8,6	81	125	-	P1h	5	1	475174	2 608 585 512
8,8	81	125	-	P1h	5	1	290746	2 608 595 074
8,9	81	125	-	P1h	5	1	475198	2 608 585 514
9	81	125	-	P1h	5	1	290753	2 608 595 075
9,1	81	125	-	P1h	5	1	475204	2 608 585 515
9,2	81	125	-	P1h	5	1	475211	2 608 585 516
9,3	81	125	-	P1h	5	1	475228	2 608 585 517
9,4	81	125	-	P1h	5	1	475235	2 608 585 518
9,5	81	125	-	P1h	5	1	290760	2 608 595 076
9,6	87	133	-	P1h	5	1	475242	2 608 585 519
9,7	87	133	-	P1h	5	1	475259	2 608 585 520
9,8	87	133	-	P1h	5	1	323550	2 608 595 338
9,9	87	133	-	P1h	5	1	475266	2 608 585 521
10	87	133	-	P1h	5	1	290777	2 608 595 077



Svedri za kovino HSS-G

TEHNIČNE SPECIFIKACIJE				PODATKI ZA NAROČANJE				
Premer (D) v mm	Delovna dolžina (L1) v mm	Skupna dolžina (L2) v mm	Premer (D) v palcih	Način pakiranja	Število kosov	Paket za pošiljanje	Črna koda 3 165 140...	Kataloška številka
10,1	87	133	-	P1h	5	1	475273	2 608 585 522
10,2	87	133	-	P1h	5	1	475280	2 608 585 523
10,3	87	133	-	P1h	5	1	475297	2 608 585 524
10,4	87	133	-	P1h	5	1	475303	2 608 585 525
10,5	87	133	-	P1h	5	1	290784	2 608 595 078
10,6	87	133	-	P1h	5	1	475310	2 608 585 526
10,7	94	142	-	P1h	5	1	475327	2 608 585 527
10,8	94	142	-	P1h	5	1	475334	2 608 585 528
10,9	94	142	-	P1h	5	1	475341	2 608 585 529
11	94	142	-	P1h	5	1	290791	2 608 595 079
11,1	94	142	-	P1h	5	1	475358	2 608 585 530
11,2	94	142	-	P1h	5	1	475365	2 608 585 531
11,3	94	142	-	P1h	5	1	475372	2 608 585 532
11,4	94	142	-	P1h	5	1	475389	2 608 585 533
11,5	94	142	-	P1h	5	1	290807	2 608 595 080
11,6	94	142	-	P1h	5	1	475396	2 608 585 534
11,7	94	142	-	P1h	5	1	475402	2 608 585 535
11,8	94	142	-	P1h	5	1	475419	2 608 585 536
11,9	101	151	-	P1h	5	1	475426	2 608 585 537
12	101	151	-	P1h	5	1	290814	2 608 595 081
12,1	101	151	-	P1h	5	1	475433	2 608 585 538
12,3	101	151	-	P1h	5	1	475457	2 608 585 540
12,4	101	151	-	P1h	5	1	475464	2 608 585 541
12,5	101	151	-	P1h	5	1	290821	2 608 595 082
12,6	101	151	-	P1h	5	1	475471	2 608 585 542
12,7	101	151	-	P1h	5	1	475488	2 608 585 543
12,8	101	151	-	P1h	5	1	475495	2 608 585 544
12,9	101	151	-	P1h	5	1	475501	2 608 585 545
13	101	151	-	P1h	5	1	290838	2 608 595 083
Paket štirih zoženih vpenjalnih stebel premera 13 mm								
14	108	160	-	P1h	4	1	478786	2 608 585 593
15	114	169	-	P1h	4	1	478793	2 608 585 594
16	120	178	-	P1h	4	1	478809	2 608 585 595



Komplet svedrov za kovino Robust Line HSS-G (brušeni), vrtalna konica 135°

TEHNIČNE SPECIFIKACIJE					PODATKI ZA NAROČANJE				
Premer v mm	Delovna dolžina v mm	Velikost kompleta	Dimenzija(e) kompleta v mm	Način pakiranja	Število kosov	Paket za pošiljanje	Črtna koda 3 165 140...	Kataloška številka	
6-delni komplet svedrov za kovino HSS-G Robust Line, DIN 338, 135°									
2	24	A 156,5 x 69,5 x	23	P1k	6	1	446136	2 607 010 529	
3	33								
4	43								
5	52								
6	57								
8	75								



10-delni komplet svedrov za kovino HSS-G Robust Line, DIN 338, 135°									
1	12	B 156,5 x 106,5 x	23	P1k	10	1	446198	2 607 010 535	
10	87								
2	24								
3	33								
4	43								
5	52								
6	57								
7	69								
8	75								
9	81								



13-delni komplet svedrov za kovino HSS-G Robust Line, DIN 338, 135°									
1,5	18	C 124,0 x 106,5 x	23	P1k	13	1	446228	2 607 010 538	
5	52								
5,5	57								
6	57								
6,5	63								
2	24								
2,5	30								
3	33								
3,2	36								
3,5	39								
4	43								
4,5	47								
4,8	52								



Kompleti svedrov za kovino HSS-G, DIN 338

TEHNIČNE SPECIFIKACIJE						PODATKI ZA NAROČANJE				
Premer v mm	Premer v palcih	Delovna dolžina v mm	Skupna dolžina v mm	Velikost kompleta	Dimenzija(e) kompleta v mm	Način pakiranja	Število kosov	Paket za pošiljanje	Črtna koda 3 165 140...	Kataloška številka
5-delni komplet svedrov za kovino HSS-G, vrtalna konica 135°, 1/4"-šesterorobo steblo										
2	-	-	-	-	-	P1k	5	1	395427	2 608 595 517
3										
4										
5										
6										



Kompleti svedrov za kovino HSS-G, DIN 338

TEHNIČNE SPECIFIKACIJE						PODATKI ZA NAROČANJE				
Premer v mm	Premer v palcih	Delovna dolžina v mm	Skupna dolžina v mm	Velikost kompleta	Dimenzija(e) kompleta v mm	Način pakiranja	Število kosov	Paket za pošiljanje	Črtna koda 3 165 140...	Kataloška številka
7-delni komplet svedrov za kovino HSS-G, DIN 338, 135°										
2	-	24	49	-	141,0 x 80,0 x 20	P1k	7	1	784863	2 608 589 295
3		33	61							
4		43	75							
5		52	86							
6		57	93							
8		75	117							
10		87	133							
18-delni komplet svedrov za kovino Toughbox HSS-G, DIN 338, 135°										
1	-	12	34	-	180,0 x 85,0 x 45	P1k	18	1	430210	2 607 019 578
4		43	75							
4,5		47	80							
5		52	86							
5,5		57	93							
6		57	93							
7		69	109							
8		75	117							
9		81	125							
10		87	133							
1,5		18	40							
2		24	49							
2		24	49							
2,5		30	57							
3		33	61							
3		33	61							
3,5		39	70							
4		43	75							
19-delni komplet svedrov za kovino HSS-G, DIN 338, 135° v okrogli plastični posodi										
1	-	12	34	-	-	P1a	19	1	061179	2 607 018 361
5,5		57	93							
6		57	93							
6,5		63	101							
7		69	109							
7,5		69	109							
8		75	117							
8,5		75	117							
9		81	125							
9,5		81	125							
10		87	133							
1,5		18	40							
2		24	49							
2,5		30	57							
3		33	61							
3,5		39	70							
4		43	75							
4,5		47	80							
5		52	86							



Kompleti svedrov za kovino HSS-G, DIN 338

TEHNIČNE SPECIFIKACIJE						PODATKI ZA NAROČANJE				
Premer v mm	Premer v palcih	Delovna dolžina v mm	Skupna dolžina v mm	Velikost kompleta	Dimenzija(e) kompleta v mm	Način pakiranja	Število kosov	Paket za pošiljanje	Črtna koda 3 165 140...	Kataloška številka
19-delni komplet svedrov za kovino HSS-G, DIN 338, 135° v kovinski kaseti										
1	-	12	-	-	-	M1a	19	1	145893	2 607 018 726
5,5		57								
6		57								
6,5		63								
7		69								
7,5		69								
8		75								
8,5		75								
9		81								
9,5		81								
10		87								
1,5		18								
2		24								
2,5		30								
3		33								
3,5		39								
4		43								
4,5		47								
5		52								
19-delni komplet svedrov za kovino ProBox HSS-G, DIN 338, 135°										
1	-	12	-	-	172,0 x	P1k	19	1	689779	2 608 587 013
5,5		57			115,0 x					
6		57			42					
6,5		63								
7		69								
7,5		69								
8		75								
8,5		75								
9		81								
9,5		81								
10		87								
1,5		18								
2		24								
2,5		30								
3		33								
3,5		39								
4		43								
4,5		47								
5		52								
25-delni komplet svedrov za kovino HSS-G, DIN 338, 135° v kovinski kaseti										
1	-	12	-	-	-	P1k	25	1	145909	2 607 018 727
5,5		57								
6		57								
6,5		63								
7		69								
7,5		69								
8		75								
8,5		75								
9		81								
9,5		81								
10		87								
1,5		18								
10,5		87								
11		94								
11,5		94								
12		101								
12,5		101								
13		101								
2		24								
2,5		30								
3		33								
3,5		39								
4		43								
4,5		47								
5		52								



Kompleti svedrov za kovino HSS-G, DIN 338

TEHNIČNE SPECIFIKACIJE						PODATKI ZA NAROČANJE				
Premer v mm	Premer v palcih	Delovna dolžina v mm	Skupna dolžina v mm	Velikost kompleta	Dimenzija(e) kompleta v mm	Način pakiranja	Število kosov	Paket za pošiljanje	Črtna koda 3 165 140...	Kataloška številka
25-delni komplet svedrov za kovino ProBox HSS-G, DIN 338, 135°										
1	-	12	-	-	200,0 x	P1k	25	1	689816	2 608 587 017
5,5		57			115,0 x					
6		57			58					
6,5		63								
7		69								
7,5		69								
8		75								
8,5		75								
9		81								
9,5		81								
10		87								
1,5		18								
10,5		87								
11		94								
11,5		94								
12		101								
12,5		101								
13		101								
2		24								
2,5		30								
3		33								
3,5		39								
4		43								
4,5		47								
5		52								



Sveder za kovino HSS-G, DIN 340

- ▶ Sveder iz hitroreznega jekla, izdelan po standardu DIN 340
- ▶ Sveder za desnosučno rezanje, tip N, fazno ostrena konica svedra 135°, toleranca premera h8, izdelan po standardu DIN 1412 C
- ▶ Sveder, izbrušen iz kosa kovine
- ▶ Premer vpenjalnega stebila je enak premeru svedra, barva svedra: polirana
- ▶ Dvorezilni, cilindrični, dva utora

TEHNIČNE SPECIFIKACIJE					PODATKI ZA NAROČANJE				
Premer (D) v mm	Delovna dolžina (L1) v mm	Skupna dolžina (L2) v mm	Premer (D) v palcih	Način pakiranja	Število kosov	Paket za pošiljanje	Črtna koda 3 165 140...	Kataloška številka	
Posamično pakiranje									
3	66	100	-	PC1d	1	5	417952	2 608 595 676	
3,2	69	106	-	PC1d	1	5	417969	2 608 595 677	
3,5	73	112	-	PC1d	1	5	417976	2 608 595 678	
4	78	119	-	PC1d	1	5	417983	2 608 595 679	
4,2	78	119	-	PC1d	1	5	417990	2 608 595 680	
4,5	82	126	-	PC1d	1	5	418003	2 608 595 681	
4,8	87	132	-	PC1d	1	5	418010	2 608 595 682	
5	87	132	-	PC1d	1	5	418027	2 608 595 683	
5,5	91	139	-	PC1d	1	5	418034	2 608 595 684	
6	91	139	-	PC1d	1	5	418041	2 608 595 685	
6,5	97	148	-	PC1d	1	5	418058	2 608 595 686	
7	102	156	-	PC1d	1	5	418065	2 608 595 687	
8	109	165	-	PC1d	1	5	418072	2 608 595 688	
9	115	175	-	PC1d	1	5	418089	2 608 595 689	
10	121	184	-	PC1d	1	5	418096	2 608 595 690	
11	128	195	-	PC1d	1	5	418102	2 608 595 691	
12	134	205	-	PC1d	1	5	418119	2 608 595 692	



A-konica

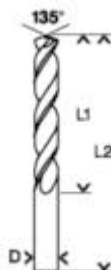

Sveder za kovino HSS-G, DIN 340



TEHNIČNE SPECIFIKACIJE				PODATKI ZA NAROČANJE				
Premer (D) v mm	Delovna dolžina (L1) v mm	Skupna dolžina (L2) v mm	Premer (D) v palcih	Način pakiranja	Število kosov	Paket za pošiljanje	Črtna koda 3 165 140...	Kataloška številka
Pakiranje po 5 kosov								
1,5	45	70	-	P0a	5	1	066983	2 608 596 808
2	56	85	-	P0a	5	1	066990	2 608 596 809
3	66	100	-	P0a	5	1	067027	2 608 596 812
3,5	73	112	-	P0a	5	1	067041	2 608 596 814
4	78	119	-	P0a	5	1	067065	2 608 596 816
4,5	82	126	-	P0a	5	1	067089	2 608 596 818
4,8	87	132	-	P0a	5	1	067096	2 608 596 819
5	87	132	-	P0a	5	1	067102	2 608 596 820
5,5	91	139	-	P0a	5	1	067119	2 608 596 821
6	91	139	-	P0a	5	1	067126	2 608 596 822
7,5	102	156	-	P0a	5	1	067164	2 608 596 826
8	109	165	-	P0a	5	1	067171	2 608 596 827
8,5	109	165	-	P0a	5	1	067188	2 608 596 828
9	115	175	-	P0a	5	1	067195	2 608 596 829
9,5	115	175	-	P0a	5	1	067201	2 608 596 830
10	121	184	-	P0a	5	1	067225	2 608 596 832
12	134	205	-	P0a	5	1	067249	2 608 596 834

SVEDRI ZA KOVINO HSS IMPACT

Izjemno trpežen sveder za udarno vrtanje.



TRPEŽNOST

Zaradi izjemno močnega stebila. Sveder je namenjen uporabi z udarnimi vrtniki.

HITER ZAČETEK IN POPOLNO CENTRIRANJE

Samocentrirna konica omogoča natančno vrtanje. Predvrtanje do 10 mm ni potrebno.



UNIVERZALNA UPORABA IN VRHUNSKO PRITRJEVANJE

Šeststrobo vpenjalno stebilo 1/4" se prilega vsem električnim orodjem. Brez obračanja vrtnika

Navojni svedri Impact Control HSS



- Izjemno trpežno vrtanje v kovino, zlasti z udarnimi vrtniki
- Zelo močno telo zagotavlja visoko robustnost
- Natančno brušen iz masivne kovine z utorom, prevlečenim z oksidom, za manjšo obrabo pri rezanju materialov
- Izdelano po standardu DIN 338, sveder tipa N (nagib utor) s kotom konice 135°.
- Aktivno rezanje in popolno centriranje zaradi ostre, deljene konice. 1/4-palčno vsestransko šeststrobo vpenjalno stebilo



TEHNIČNE SPECIFIKACIJE				PODATKI ZA NAROČANJE				
Premer (D) v mm	Delovna dolžina (L1) v mm	Skupna dolžina (L2) v mm	Premer stebila (d) v mm	Način pakiranja	Število kosov	Paket za pošiljanje	Črtna koda 3 165 140...	Kataloška številka
Posamično pakiranje								
2	24	60	6,35	PC1d	1	5	858731	2 608 577 045
2,5	30	69	6,35	PC1d	1	5	858755	2 608 577 047
3	33	72	6,35	PC1d	1	5	858786	2 608 577 048
3,2	36	75	6,35	PC1d	1	5	858762	2 608 577 049
3,3	36	75	6,35	PC1d	1	5	858779	2 608 577 050
3,5	39	79	6,35	PC1d	1	5	858793	2 608 577 051
4	43	83	6,35	PC1d	1	5	858809	2 608 577 052
4,2	43	83	6,35	PC1d	1	5	858823	2 608 577 054
4,5	47	87	6,35	PC1d	1	5	858830	2 608 577 055
5	52	91	6,35	PC1d	1	5	858847	2 608 577 056
5,5	57	98	6,35	PC1d	1	5	858854	2 608 577 057
6	57	98	6,35	PC1d	1	5	858861	2 608 577 058

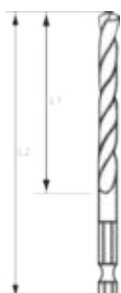

Navojni svedri Impact Control HSS

TEHNIČNE SPECIFIKACIJE				PODATKI ZA NAROČANJE				
Premer (D) v mm	Delovna dolžina (L1) v mm	Skupna dolžina (L2) v mm	Premer stebra (d) v mm	Način pakiranja	Število kosov	Paket za pošiljanje	Črtna koda 3 165 140...	Kataloška številka
6,5	63	107	6,35	PC1d	1	5	858878	2 608 577 059
6,8	69	109	6,35	PC1d	1	5	883603	2 608 577 149
7	69	109	6,35	PC1d	1	5	858885	2 608 577 060
7,5	69	109	6,35	PC1d	1	5	872157	2 608 577 128
8	75	117	6,35	PC1d	1	5	858892	2 608 577 061
8,5	75	117	6,35	PC1d	1	5	872164	2 608 577 129
9	81	125	6,35	PC1d	1	5	858908	2 608 577 062
10	87	133	6,35	PC1d	1	5	858915	2 608 577 063
11	94	142	6,35	PC1d	1	5	858922	2 608 577 064
12	101	151	6,35	PC1d	1	5	858939	2 608 577 065

Kompleti navojnih svedrov Impact Control HSS



TEHNIČNE SPECIFIKACIJE			PODATKI ZA NAROČANJE				
Premer v mm	Skupna dolžina v mm	Dimenzija (e) kompleta v mm	Način pakiranja	Število kosov	Paket za pošiljanje	Črtna koda 3 165 140...	Kataloška številka
8 kosov v pakiranju (Index) – premeri lukenj za M3–M10							
2	60	22,0 x 115,0 x 235	PC1a	8	5	881692	2 608 577 139
3	72						
4	83						
5	91						
6	98						
7	109						
8	117						
10	133						



8-delni komplet (indeks) – premeri za M3 – M10

2,5	69	22,0 x 115,0 x 210	PC1a	8	5	881708	2 608 577 140
3,3	75						
4,2	83						
4,2	83						
5	91						
5	91						
6,8	109						
8,5	117						



Kompleti navojnih svedrov Impact Control HSS



TEHNIČNE SPECIFIKACIJE			PODATKI ZA NAROČANJE				
Premer v mm	Skupna dolžina v mm	Dimenzija(e) kompleta v mm	Način pakiranja	Število kosov	Paket za pošiljanje	Črtna koda 3 165 140...	Kataloška številka
8-delni komplet							
2	60	41,0 x 110,0 x	P1k	8	6	881760	2 608 577 146
3	72	200					
4	83						
5	91						
6	98						
7	109						
8	117						
10	133						

SVEDRI ZA KOVINO HSS COBALT

Dolga življenjska doba pri vrtanju v nerjavno jeklo.

long
LIFE

DOLGA ŽIVLJENJSKA DOBA PRI VRTANJU V NERJAVNO JEKLO

Sveder je odporen proti toploti in obrabi, s 5-odstotno vsebnostjo kobalta

HITER ZAČETEK IN POPOLNO CENTRIRANJE

Samocentrirna konica omogoča natančno vrtanje. Predvrtanje do 10 mm ni potrebno.

NIZKE TOLERANCE IN NATANČNE LUKNJE

Zaradi natančno brušenega telesa svedra

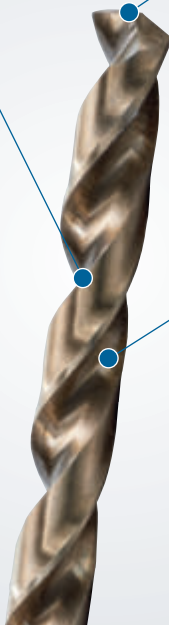

Sveder za kovino HSS-Co, DIN 338



- ▶ Sveder iz legiranega hitroreznega jekla s 5-odstotno vsebnostjo kobalta, izdelan po standardu DIN 338
- ▶ Sveder za desnosučno rezanje, tip N, fazno ostrena konica svedra 135°, toleranca premera h8, izdelan po standardu DIN 1412 C
- ▶ Sveder, izbrušen iz kosa kovine z visokokakovostno površino in izdelan po posebnih tovarniških standardih
- ▶ Premer vpenjalnega stebra je enak premeru svedra, razen če premer znaša > 10 mm. V tem primeru je premer vpenjalnega stebra 10 mm; barva svedra: bronasta
- ▶ Dvovrezilni, cilindrični, dva utora
- ▶ **Opomba:** Pri delu s svedri za kovino HSS-Co uporabite univerzalno olje za rezalnike 2 607 001 409.

TEHNIČNE SPECIFIKACIJE			PODATKI ZA NAROČANJE					
Premer (D) v mm	Delovna dolžina (L1) v mm	Skupna dolžina (L2) v mm	Premer (D) v palcih	Nacin pakiranja	Število kosov	Paket za pošiljanje	Črtna koda 3 165 140...	Kataloška številka
Posamično pakiranje								
1	12	34	-	PC1d	1	5	520737	2 608 585 838
1,5	18	40	-	PC1d	1	5	520744	2 608 585 839
2	29	49	-	PC1d	1	5	520751	2 608 585 840
2,5	30	57	-	PC1d	1	5	520768	2 608 585 841
3	33	61	-	PC1d	1	5	520775	2 608 585 842
3,2	36	65	-	PC1d	1	5	520782	2 608 585 843
3,3	36	65	-	PC1d	1	5	520799	2 608 585 844
3,5	39	70	-	PC1d	1	5	520805	2 608 585 845
4	43	75	-	PC1d	1	5	520812	2 608 585 846
4,1	43	75	-	PC1d	1	5	520829	2 608 585 847

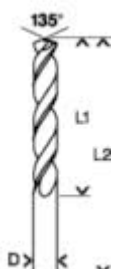

Sveder za kovino HSS-Co, DIN 338

TEHNIČNE SPECIFIKACIJE				PODATKI ZA NAROČANJE				
Premer (D) v mm	Delovna dolžina (L1) v mm	Skupna dolžina (L2) v mm	Premer (D) v palcih	Način pakiranja	Število kosov	Paket za pošiljanje	Črna koda 3 165 140...	Kataloška številka
4,2	43	75	-	PC1d	1	5	520836	2 608 585 848
4,5	47	80	-	PC1d	1	5	520843	2 608 585 849
4,8	52	86	-	PC1d	1	5	520850	2 608 585 850
5	52	86	-	PC1d	1	5	520867	2 608 585 851
5,1	52	86	-	PC1d	1	1	520874	2 608 585 852
5,2	52	86	-	PC1d	1	1	520881	2 608 585 853
5,5	57	93	-	PC1d	1	1	520898	2 608 585 854
6	57	93	-	PC1d	1	1	520904	2 608 585 855
6,5	63	101	-	PC1d	1	1	520911	2 608 585 856
6,8	69	109	-	PC1d	1	1	520928	2 608 585 857
7	69	109	-	PC1d	1	1	520935	2 608 585 858
7,5	69	109	-	PC1d	1	1	520942	2 608 585 859
8	75	117	-	PC1d	1	1	520959	2 608 585 860
8,5	75	117	-	PC1d	1	1	520966	2 608 585 861
9	81	125	-	PC1d	1	1	520973	2 608 585 862
9,5	81	125	-	PC1d	1	1	520980	2 608 585 863
10	87	133	-	PC1d	1	1	520997	2 608 585 864
10,2	87	133	-	PC1d	1	1	521000	2 608 585 865
10,5	87	133	-	PC1d	1	1	521017	2 608 585 866
11	94	142	-	PC1d	1	1	521024	2 608 585 867
11,5	94	142	-	PC1d	1	1	521031	2 608 585 868
12	101	151	-	PC1d	1	1	521048	2 608 585 869
12,5	101	151	-	PC1d	1	1	521055	2 608 585 870
13	101	151	-	PC1d	1	1	521062	2 608 585 871

Pakiranje po 10 kosov

1	12	34	-	P2a	10	1	521079	2 608 585 872
1,5	18	40	-	P2a	10	1	521086	2 608 585 873
2	24	49	-	P2a	10	1	521093	2 608 585 874
2,5	30	57	-	P2a	10	1	521109	2 608 585 875
3	33	61	-	P2a	10	1	521116	2 608 585 876
3,2	36	65	-	P2a	10	1	521123	2 608 585 877
3,3	36	65	-	P2a	10	1	521130	2 608 585 878
3,5	39	70	-	P2a	10	1	521147	2 608 585 879
4	43	75	-	P1h	10	1	521154	2 608 585 880
4,1	43	75	-	P1h	10	1	521161	2 608 585 881
4,2	43	75	-	P1h	10	1	521178	2 608 585 882
4,5	47	80	-	P1h	10	1	521185	2 608 585 883
4,8	52	86	-	P1h	10	1	521192	2 608 585 884
5	52	86	-	P1h	10	1	521208	2 608 585 885
5,1	52	86	-	P1h	10	1	521215	2 608 585 886
5,2	52	86	-	P1h	10	1	521222	2 608 585 887
5,5	57	93	-	P1h	10	1	521239	2 608 585 888
6	57	93	-	P1h	10	1	521246	2 608 585 889
6,5	63	101	-	P1h	10	1	521253	2 608 585 890
6,8	69	109	-	P1h	10	1	521260	2 608 585 891
7	69	109	-	P1h	10	1	521277	2 608 585 892
7,5	69	109	-	P1h	10	1	521284	2 608 585 893



Sveder za kovino HSS-Co, DIN 338



TEHNIČNE SPECIFIKACIJE				PODATKI ZA NAROČANJE				
Premer (D) v mm	Delovna dolžina (L1) v mm	Skupna dolžina (L2) v mm	Premer (D) v palcih	Način pakiranja	Število kosov	Paket za pošiljanje	Črtna koda 3 165 140...	Kataloška številka
Pakiranje po 5 kosov								
8	75	117	-	P1h	5	1	521291	2 608 585 894
8,5	75	117	-	P1h	5	1	521307	2 608 585 895
9	81	125	-	P1h	5	1	521314	2 608 585 896
9,5	81	125	-	P1h	5	1	521321	2 608 585 897
10	87	133	-	P1h	5	1	521338	2 608 585 898
10,2	87	133	-	P1h	5	1	521345	2 608 585 899
10,5	87	133	-	P1h	5	1	521352	2 608 585 900
11	94	142	-	P1h	5	1	521369	2 608 585 901
11,5	94	142	-	P1h	5	1	521376	2 608 585 902
12	101	151	-	P1h	5	1	521383	2 608 585 903
12,5	101	151	-	P1h	5	1	521390	2 608 585 904
13	101	151	-	P1h	5	1	521406	2 608 585 905

Kompleti svedrov za kovino HSS-Co, DIN 338



TEHNIČNE SPECIFIKACIJE				PODATKI ZA NAROČANJE				
Premer v mm	Delovna dolžina v mm	Skupna dolžina v mm	Dimenzija(e) kompleta v mm	Način pakiranja	Število kosov	Paket za pošiljanje	Črtna koda 3 165 140...	Kataloška številka
6-delni komplet svedrov za kovino HSS-Co Robust Line, DIN 338, 135°								
2	29	-	156,5 x 69,5 x 23	P1k	6	1	517041	2 607 019 924
3	33							
4	43							
5	52							
6	57							
8	75							



7-delni komplet svedrov za kovino HSS-Co, DIN 338, 135°								
2	24	49	141,0 x 80,0 x 20	P1k	7	1	784870	2 608 589 296
3	33	61						
4	43	75						
5	52	86						
6	57	93						
8	75	117						
10	87	133						

Kompleti svedrov za kovino HSS-Co, DIN 338

TEHNIČNE SPECIFIKACIJE				PODATKI ZA NAROČANJE				
Premer v mm	Delovna dolžina v mm	Skupna dolžina v mm	Dimenzija(e) kompleta v mm	Način pakiranja	Število kosov	Paket za pošiljanje	Črtna koda 3 165 140...	Kataloška številka
10-delni komplet svedrov za kovino HSS-Co Robust Line, DIN 338, 135°								
1	12	- 156,5 x 107,0	x 23	P1k	10	1	517058	2 607 019 925
10	87							
2	24							
3	33							
4	43							
5	52							
6	57							
7	59							
8	75							
9	81							
13-delni komplet svedrov za kovino HSS-Co Robust Line, DIN 338, 135°								
1,5	18	- 124,0 x 107,0	x 23	P1k	13	1	517065	2 607 019 926
5	52							
5,5	57							
6	57							
6,5	63							
2	30							
2,5	30							
3	33							
3,2	36							
3,5	39							
4	43							
4,5	47							
4,8	52							
19-delni komplet svedrov za kovino ProBox HSS-Co, DIN 338 (s kobaltno zlitino)								
1	12	- 172,0 x 115,0	x 42	P1k	19	1	689786	2 608 587 014
5,5	57							
6	57							
6,5	63							
7	69							
7,5	69							
8	75							
8,5	75							
9	81							
9,5	81							
10	87							
1,5	18							
2	24							
2,5	30							
3	33							
3,5	39							
4	43							
4,5	47							
5	52							



Kompleti svedrov za kovino HSS-Co, DIN 338

TEHNIČNE SPECIFIKACIJE				PODATKI ZA NAROČANJE				
Premer v mm	Delovna dolžina v mm	Skupna dolžina v mm	Dimenzija(e) kompleta v mm	Način pakiranja	Število kosov	Paket za pošiljanje	Črtna koda 3 165 140...	Kataloška številka
25-delni komplet svedrov za kovino ProBox HSS-Co, DIN 338 (s kobaltno zlitino)								
1	12	- 200,0 x 115,0		P1k	25	1	689823	2 608 587 018
5,5	57		x 58					
6	57							
6,5	63							
7	69							
7,5	69							
8	75							
8,5	75							
9	81							
9,5	81							
10	87							
1,5	18							
10,5	87							
11	94							
11,5	94							
12	101							
12,5	101							
13	101							
2	24							
2,5	30							
3	33							
3,5	39							
4	43							
4,5	47							
5	52							



Svedri za kovino HSS-TiN

Sveder za kovino HSS-TiN, DIN 338



- ▶ Sveder iz hitroreznega jekla, izdelan po standardu DIN 338
- ▶ Sveder za desnosučno rezanje, tip N, fazno ostrena konica svedra 135°, toleranca premera h8, izdelan po standardu DIN 1412 C
- ▶ Sveder, izbrušen iz kosa kovine z visokokakovostno površino zaradi prevleke iz titanovega nitrida
- ▶ Premer vpenjalnega stebla je enak premeru svedra, barva svedra: zlata
- ▶ Dvorezilni, cilindrični, dva utora
- ▶ **Opomba:** Pri delu s svedri za kovino HSS-TiN je treba uporabiti univerzalno olje za rezalnike 2 607 001 409.



TEHNIČNE SPECIFIKACIJE			PODATKI ZA NAROČANJE				
Premer (D) v mm	Delovna dolžina (L1) v mm	Skupna dolžina (L2) v mm	N način pakiranja	Številko kosov	Paket za pošiljanje	Črtna koda 3 165 140...	Kataloška številka
Posamično pakiranje							
1	12	34	PC1d	1	1	060769	2 608 596 661
1,5	18	40	PC1d	1	5	060776	2 608 596 666
2	24	49	PC1d	1	5	060783	2 608 596 671
2,5	30	57	PC1d	1	5	060790	2 608 596 676
3	33	61	PC1d	1	5	060806	2 608 596 681
3,2	36	65	PC1d	1	5	060813	2 608 596 683
3,5	39	70	PC1d	1	5	060820	2 608 596 686
4	43	75	PC1d	1	5	060837	2 608 596 691
4,5	47	80	PC1d	1	5	060844	2 608 596 696
5	52	86	PC1d	1	5	060851	2 608 596 701
5,5	57	93	PC1d	1	1	060868	2 608 596 706
6	57	93	PC1d	1	1	060875	2 608 596 711
6,5	63	101	PC1d	1	1	060882	2 608 596 716
7	69	109	PC1d	1	1	060899	2 608 596 721
7,5	69	109	PC1d	1	1	060905	2 608 596 726
8	75	117	PC1d	1	1	060912	2 608 596 731
8,5	75	117	PC1d	1	1	060929	2 608 596 736
9	81	125	PC1d	1	1	060936	2 608 596 741
9,5	81	125	PC1d	1	1	060943	2 608 596 746
10	87	133	PC1d	1	1	060950	2 608 596 751
11	94	142	PC1d	1	1	060967	2 608 596 761
12	101	151	PC1d	1	1	060974	2 608 596 771
13	101	151	PC1d	1	1	060981	2 608 596 781

Kompleti svedrov za kovino HSS-TiN



TEHNIČNE SPECIFIKACIJE			PODATKI ZA NAROČANJE				
Premer v mm	Delovna dolžina v mm	Dimenzija (e) kompleta v mm	N način pakiranja	Številko kosov	Paket za pošiljanje	Črtna koda 3 165 140...	Kataloška številka
6-delni komplet svedrov za kovino Robust Line HSS-TiN, 135°							
2	24	156,5 x 69,5 x 23	P1k	6	1	446143	2 607 010 530
3	33						
4	43						
5	52						
6	57						
8	75						

Kompleti svedrov za kovino HSS-TiN

TEHNIČNE SPECIFIKACIJE			PODATKI ZA NAROČANJE				
Premer v mm	Delovna dolžina v mm	Dimenzija(e) kompleta v mm	Način pakiranja	Število kosov	Paket za pošiljanje	Črtna koda 3 165 140...	Kataloška številka
10-delni komplet svedrov za kovino Robust Line HSS-TiN, 135°							
1	12	156,5 x 106,5 x 23	P1k	10	1	446204	2 607 010 536
10	87						
2	24						
3	33						
4	43						
5	52						
6	57						
7	69						
8	75						
9	81						
13-delni komplet svedrov za kovino Robust Line HSS-TiN, 135°							
1,5	18	124,0 x 106,5 x 23	P1k	13	1	446235	2 607 010 539
5	52						
5,5	57						
6	57						
6,5	63						
2	24						
2,5	30						
3	33						
3,2	36						
3,5	39						
4	43						
4,5	47						
4,8	52						
19-delni komplet svedrov za kovino ProBox HSS-TiN (s titanovo prevleko)							
1	12	172,0 x 115,0 x 42	P1k	19	1	689793	2 608 587 015
5,5	57						
6	57						
6,5	63						
7	69						
7,5	69						
8	75						
8,5	75						
9	81						
9,5	81						
10	87						
1,5	18						
2	24						
2,5	30						
3	33						
3,5	39						
4	43						
4,5	47						
5	52						



Kompleti svedrov za kovino HSS-TiN

TEHNIČNE SPECIFIKACIJE			PODATKI ZA NAROČANJE				
Premer v mm	Delovna dolžina v mm	Dimenzija(e) kompleta v mm	Način pakiranja	Število kosov	Paket za pošiljanje	Črtna koda 3 165 140...	Kataloška številka
25-delni komplet svedrov za kovino ProBox HSS-TiN (s titanovo prevleko)							
1	12	200,0 x 115,0	P1k	25	1	689830	2 608 587 019
5,5	57	x 58					
6	57						
6,5	63						
7	69						
7,5	69						
8	75						
8,5	75						
9	81						
9,5	81						
10	87						
1,5	18						
10,5	87						
11	94						
11,5	94						
12	101						
12,5	101						
13	101						
2	24						
2,5	30						
3	33						
3,5	39						
4	43						
4,5	47						
5	52						



Dvojni sveder HSS-G

Dvojni sveder HSS-G

- ▶ Brušeni sveder HSS, podoben standardu DIN 1897
- ▶ Sveder za desnosučno rezanje, tip N, fazno ostrena konica svedra 118°, toleranca premera h8, izdelan po standardu DIN 1412 C
- ▶ Dva utora

TEHNIČNE SPECIFIKACIJE			PODATKI ZA NAROČANJE				
Premjer (D) v mm	Delovna dolžina (L1) v mm	Skupna dolžina (L2) v mm	Naičin pakiranja	Število kosov	Paket za pošiljanje	Črtna koda 3 165 140...	Kataloška številka
Pakiranje po 10 kosov							
2	8	38	P2a	10	1	148009	2 608 597 580
2,5	10	43	P2a	10	1	148016	2 608 597 581
3	11	46	P2a	10	1	148023	2 608 597 582
3,1	11	49	P2a	10	1	148030	2 608 597 583
3,2	11	49	P2a	10	1	148047	2 608 597 584
3,5	14	52	P2a	10	1	148078	2 608 597 587
4	14	55	P1h	10	1	148085	2 608 597 588
4,1	14	55	P1h	10	1	148092	2 608 597 589
4,2	14	55	P1h	10	1	148108	2 608 597 590
4,5	17	58	P1h	10	1	148115	2 608 597 591
4,8	17	62	P1h	10	1	148122	2 608 597 592
4,9	17	62	P1h	10	1	148139	2 608 597 593
5	17	62	P1h	10	1	148146	2 608 597 594
5,1	17	62	P1h	10	1	148153	2 608 597 595
5,5	19	66	P1h	10	1	182300	2 608 597 597
5,7	19	66	P1h	10	1	182317	2 608 597 598
6	19	66	P1h	10	1	182324	2 608 597 599
6,5	22	70	P1h	10	1	148160	2 608 597 600



A-konica

STOPNIČASTI SVEDER S SPIRALNIM UTOROM

Vrtanje različnih premerov z enim svedrom.

TRIROBO VPENJALNO STEBLO

Preprečuje zdrsavanje v vrtalni glavi

DELJENA KONICA

Omogoča enostaven začetek vrtanja, predvrtanje ni potrebno

SPIRALNI UTOR

Omogoča optimizirano odstranjevanje odrezkov in manj tresljajev za enakomerno vrtanje



Stopničasti svedri, šestrobo steblo



TEHNIČNE SPECIFIKACIJE					PODATKI ZA NAROČANJE				
Različica	Premer stopenj (področje) v mm	Višina stopnice mm	Skupna dolžina v mm	Premer stebela v palcih	Način pakiranja	Število kosov	Paket za pošiljanje	Črtna koda 3 165 140...	Kataloška številka
9 stopenj Ø 4-6-8-10-12-14-16-18-20 mm									
HSS	4-20	4	70,5	1/4	P1a	1	1	107396	2 608 597 524
HSS-TiN	4-20	4	70,5	1/4	P1a	1	1	630276	2 608 587 433
HSS-AlTiN	4-20	4	70,5	1/4	P1a	1	1	666503	2 608 588 070

Stopničasti svedri, steblo s tremi ploskvami



TEHNIČNE SPECIFIKACIJE					PODATKI ZA NAROČANJE				
Različica	Premer stopenj (področje) v mm	Višina stopnice mm	Premer stebila mm	Skupna dolžina v mm	Način pakiranja	Število kosov	Paket za pošiljanje	Črtna koda 3 165 140...	Kataloška številka
9 stopenj Ø 4-5-6-7-8-9-10-11-12 mm									
HSS	4-12	4	6	66,5	P1a	1	1	630191	2 608 587 425
HSS-TiN	4-12	4	6	66,5	P1a	1	1	107402	2 608 597 525
HSS-AITiN	4-12	4	6	66,5	P1a	1	1	666459	2 608 588 065



5 stopenj Ø 4-6-8-10-12 mm									
HSS	4-12	4	6	50	P1a	1	1	107334	2 608 597 518
HSS-TiN	4-12	4	6	50	P1a	1	1	630238	2 608 587 429
HSS-AITiN	4-12	4	6	50	P1a	1	1	666442	2 608 588 064



13 stopenj Ø 6-8-10-12-14-16-18-20-22-24-26-28-30 mm									
HSS	6-30	4	10	93,5	P1a	1	1	107358	2 608 597 520
HSS-TiN	6-30	4	10	93,5	P1a	1	1	630245	2 608 587 430
HSS-AITiN	6-30	4	10	93,5	P1a	1	1	666473	2 608 588 067



12 stopenj Ø 6-9-12-15-18-21-24-27-30-33-36-39 mm									
HSS	6-39	4	10	93,5	P1a	1	1	107365	2 608 597 521
HSS-TiN	6-39	4	10	93,5	P1a	1	1	630252	2 608 587 431
HSS-AITiN	6-39	4	10	93,5	P1a	1	1	666480	2 608 588 068



9 stopenj Ø 4-6-8-10-12-14-16-18-20 mm									
HSS	4-20	4	8	70,5	P1a	1	1	107341	2 608 597 519
HSS-TiN	4-20	4	8	70,5	P1a	1	1	107419	2 608 597 526
HSS-AITiN	4-20	4	8	70,5	P1a	1	1	666466	2 608 588 066



Stopničasti svedri, steblo s tremi ploskvami, za kableske zveze



Navoj jedrnih lukenj za kableske vijačne zveze:

Ø 6-8,5-10,5-14,5-18,5-23,5-30,5-38,5 mm;

M10x1,5-M12x1,5-M16x1,5-M20x1,5-M25x1,5-M32x1,5-M40x1,5

Prehodne luknje za kableske vijačne zveze:

Ø 6-10,5-12,5-16,5-20,5-25,5-28-32,5-35,5-40,5 mm;

M10x1,5-M12x1,5-M16x1,5-M20x1,5-M25x1,5-M32x1,5-M40x1,5

HSS	M10-M40	6/4	10	125,5	P1a	1	1	630214	2 608 587 427
HSS-TiN	M10-M40	6/4	10	125,5	P1a	1	1	630283	2 608 587 434
HSS-AITiN	M10-M40	6/4	10	125,5	P1h	1	1	666510	2 608 588 071



Stopničasti svedri, steblo s tremi ploskvami, za kabelske zveze



TEHNIČNE SPECIFIKACIJE					PODATKI ZA NAROČANJE				
Različica	Premer stopenj (področje) v mm	Višina stopnice mm	Premer stebela mm	Skupna dolžina v mm	Način pakiranja	Število kosov	Paket za pošiljanje	Črna koda 3 165 140...	Kataloška številka
12 stopenj Ø 6-9-12,5-15,2-18,6-20,4-22,5-26-28,3-30,5-34-37; PG7-PG9-PG11-PG13,5-PG16-PG21-PG29									
HSS	6-37	4	10	93	P1a	1	1	630221	2 608 587 428
HSS-TiN	6-37	4	10	93	P1a	1	1	630290	2 608 587 435
HSS-AITiN	6-37	4	10	93	P1a	1	1	666527	2 608 588 072

Kompleti stopničastih svedrov, steblo s tremi ploskvami



TEHNIČNE SPECIFIKACIJE					PODATKI ZA NAROČANJE				
Različica	Premer stopenj (področje) v mm	Premer stebela mm	Višina stopnice mm	Skupna dolžina v mm	Način pakiranja	Število kosov	Paket za pošiljanje	Črna koda 3 165 140...	Kataloška številka
3-delni komplet stopničastih svedrov Ø 4-12 mm (9 stopenj), 4-20 mm (9 stopenj), 6-30 mm (13 stopenj)									
HSS	4-12	6	4	66,5	P1k	3	1	630207	2 608 587 426
	4-20	8	4	70,5					
	6-30	10	4	93,5					



3-delni komplet stopničastih svedrov Premer 4-12 mm (9 stopnic), 4-20 mm (9 stopnic), 6-30 mm (13 stopnic)									
HSS-TiN	4-12	6	4	66,5	P1k	3	1	630269	2 608 587 432
	4-20	8	4	70,5					
	6-30	10	4	93,5					



3-delni komplet stopničastih svedrov Premer 4-12 mm (9 stopnic), 4-20 mm (9 stopnic), 6-30 mm (13 stopnic)									
HSS-AITiN	4-12	6	4	66,5	P1k	3	1	666497	2 608 588 069
	4-20	8	4	70,5					
	6-30	10	4	93,5					

Grezila, stožčasti svedri za pločevino

Stožčasto grezilo, orodno jeklo, šestrobo steblo



- ▶ Za neželezne kovine, les, plastiko
- ▶ Brušeno grezilo iz orodnega jekla po tovarniškem standardu
- ▶ S sedmimi rezili 90°

TEHNIČNE SPECIFIKACIJE				PODATKI ZA NAROČANJE				
Premer v mm	Grezenje	Skupna dolžina v mm	Premer stebila v palcih	Način pakiranja	Število kosov	Paket za pošiljanje	Črtna koda 3 165 140...	Kataloška številka
13	90°	50	1/4	P1c	1	1	004626	1 609 200 315



Stožčasto grezilo HSS, šestrobo steblo



- ▶ Za neželezne kovine, legirana in nelegirana jekla, sivo litino
- ▶ Brušeno rezilo po DIN 335 s šestrobim stebлом za vpenjanje nastavkov po ISO 1173 C6.3
- ▶ S tremi rezili 90°

6,3	M 3	31	1/4	P1c	1	1	107167	2 608 597 501
10,4	M 5	34	1/4	P1c	1	1	107174	2 608 597 502
12,4	M 6	35	1/4	P1c	1	1	060127	2 608 596 407
16,5	M 8	40	1/4	P1c	1	1	067409	2 608 596 408
20,5	M 10	41	1/4	P1c	1	1	107181	2 608 597 503



Stožčasto grezilo HSS, cilindrično steblo, s petimi rezili 90°



- ▶ Za neželezne kovine, jeklo, plastiko, les
- ▶ Brušeno grezilo po DIN 335
- ▶ S petimi rezili 90°

TEHNIČNE SPECIFIKACIJE					PODATKI ZA NAROČANJE				
Premer v mm	Grezenje	Skupna dolžina v mm	Premer stebila v palcih	Premer stebila mm	Način pakiranja	Število kosov	Paket za pošiljanje	Črtna koda 3 165 140...	Kataloška številka
6	M 3	48	1/4	6	P1c	1	1	107150	2 608 597 500
8	M 4	48	1/4	8	P1h	1	1	085687	2 608 596 664
10	M 5	40	1/4	8	P1h	1	1	085694	2 608 596 665
12	M 6	40	1/4	8	P1c	1	1	059770	2 608 596 371
16	M 8	43	1/4	8	P1c	1	1	059787	2 608 596 372
20	M 10	45	1/4	8	P1c	1	1	059794	2 608 596 373



Komplet stožčastih grezil, cilindrično steblo

TEHNIČNE SPECIFIKACIJE		PODATKI ZA NAROČANJE				
Skupna dolžina v mm	Premer stebila mm	Nacin pakiranja	Število kosov	Paket za pošiljanje	Črtna koda 3 165 140...	Kataloška številka
3-delni komplet stožčastih grezil 1 rezilo 90°, Ø 8-10-12 mm Za les, umetne materiale, barvne kovine						
50	6 8	P1h	3	1	085700	2 608 596 667



Stožčasto grezilo HSS, cilindrično steblo, s tremi rezili 90°



- ▶ Za neželezne kovine, legirana in nelegirana jekla, sivo litino
- ▶ Brušeno grezilo po DIN 335
- ▶ S tremi rezili 90°

TEHNIČNE SPECIFIKACIJE				PODATKI ZA NAROČANJE				
Premer v mm	Grezenje	Skupna dolžina v mm	Premer stebila mm	Nacin pakiranja	Število kosov	Paket za pošiljanje	Črtna koda 3 165 140...	Kataloška številka
8,3	M 4	50	6	P1c	1	1	107204	2 608 597 505
10,4	M 5	50	6	P1c	1	1	107211	2 608 597 506
12,4	M 6	56	8	P1c	1	1	107228	2 608 597 507
16,5	M 8	60	10	P1c	1	1	107235	2 608 597 508
20,5	M 10	63	10	P1c	1	1	107242	2 608 597 509
25	M 12	67	10	P1c	1	1	107259	2 608 597 510



Komplet stožčastih grezil, cilindrično steblo

TEHNIČNE SPECIFIKACIJE		PODATKI ZA NAROČANJE				
Skupna dolžina v mm	Premer stebila mm	Nacin pakiranja	Število kosov	Paket za pošiljanje	Črtna koda 3 165 140...	Kataloška številka
6-delni komplet stožčastih grezil za grezenje M 3, M 4, M 5, M 6, M 8, M 10; Ø 6,3-8,3-10,4-12,4-16,5-20,5 mm, 3 rezila 90°, HSS po DIN 335 Za barvne kovine, jeklo, sivo litino						
45	5	M0a	6	1	107426	2 608 597 527
63	10					



Grezilo za prečne luknje HSS-E, cilindrično steblo



- ▶ Za neželezne kovine, legirana in nelegirana jekla, sivo litino, nerjavno jeklo
- ▶ Brušeno grezilo iz HSS-E z vsebnostjo kobalta 5 %
- ▶ Prečna luknja po tovarniškem standardu



TEHNIČNE SPECIFIKACIJE				PODATKI ZA NAROČANJE				
Grezenje	Skupna dolžina v mm	Premer stebila v palcih	Premer stebila mm	Način pakiranja	Število kosov	Paket za pošiljanje	Črtna koda 3 165 140...	Kataloška številka
2-5	45	1/4	6	P1c	1	1	107266	2 608 597 511
5-10	48	1/4	8	P1c	1	1	107273	2 608 597 512
20-25	102	1/4	12	P1c	1	1	107303	2 608 597 515

Stožčasti sveder za pločevino HSS, šeststrobo steblo



- ▶ Za neželezne kovine, jekleno pločevino, plastiko
- ▶ Primeren za predvrtanje v najtanjše pločevine, brez igle, brez hladnega varjenja
- ▶ Brušen sveder s šestrobim stebлом za vpenjanje nastavkov po ISO 1173 C6.3



TEHNIČNE SPECIFIKACIJE			PODATKI ZA NAROČANJE				
Premer v mm	Skupna dolžina v mm	Premer stebila v palcih	Način pakiranja	Število kosov	Paket za pošiljanje	Črtna koda 3 165 140...	Kataloška številka
4-20	65	1/4	P1c	1	1	107389	2 608 597 523

Stožčasti sveder za pločevino, krom-vanadij, cilindrično steblo



- ▶ Za neželezne kovine, plastiko
- ▶ Brušen sveder



TEHNIČNE SPECIFIKACIJE			PODATKI ZA NAROČANJE				
Premer v mm	Skupna dolžina v mm	Premer stebila mm	Način pakiranja	Število kosov	Paket za pošiljanje	Črtna koda 3 165 140...	Kataloška številka
3-14	58	6	P1h	1	1	085717	2 608 596 668
5-20	71	8	P1h	1	1	085724	2 608 596 669

Stožčasti sveder za pločevino HSS, cilindrično steblo



- ▶ Za neželezne kovine, jekleno pločevino, plastiko
- ▶ Primeren za predvrtanje v najtanjše pločevine, brez igle, brez hladnega varjenja
- ▶ Brušen sveder



16-30,5	76	9	P1h	1	1	060073	2 608 596 401
24-40	89	10	P1h	1	1	107310	2 608 597 516
3-14	58	6	P1c	1	1	060059	2 608 596 399
5-20	71	8	P1c	1	1	060066	2 608 596 400
5-31	103	9	P1h	1	1	107327	2 608 597 517

Dodatni pribor

Rezkalni sveder HSS, cilindrično steblo



► Brušen sveder, fazno ostrena vrtna konica 118°, globoko vlečeni rezalni robovi

TEHNIČNE SPECIFIKACIJE			PODATKI ZA NAROČANJE				
Premer (D) v mm	Skupna dolžina (L2) v mm	Premer stebila (d) v mm	Način pakiranja	Število kosov	Paket za pošiljanje	Črtna koda 3 165 140...	Kataloška številka
6	85	6	P1c	1	1	085151	2 609 200 199

Rezkalni sveder HSS s finim rezom
Za barvne kovine, jeklo, umetne materiale, les
 Priporočeno število vrtljajev: 1000 do 2000 min⁻¹

Šablona za ostrenje svedrov S 41

- **Za** vrtnalne stroje s premerom vratu vretena 43 mm, optimalno število vrtljajev 2000 do 3000 min⁻¹
- Za svedre premera od 2,5 mm do 10 mm in s kotom konice 118°

TEHNIČNE SPECIFIKACIJE		PODATKI ZA NAROČANJE				
Naprava za ostrenje svedrov S 41		Način pakiranja	Število kosov	Paket za pošiljanje	Črtna koda 3 165 140...	Kataloška številka
		C0a	1	1	070249	2 607 990 050
Nadomestni brusilni kolut za napravo za ostrenje svedrov		U0	1	1	070256	2 608 600 029



Univerzalno olje za rezanje kovine

Univerzalno rezalno olje

Uporaba univerzalnega olja pri rezanju kovine za nekajkrat podaljša življensko dobo rezila

P0h	1	1	271240	2 607 001 409
-----	---	---	--------	---------------





VRTANJE V LES

Vsestranski izdelki za vsako nalogo



Najboljše za vaše orodje. Boschev profesionalni pribor.



SVEDRI ZA LES

Vsestranski izdelki za vse načine uporabe.



	Ploščati rezkalni svedri Self Cut Speed	Spiralni koničasti svedri	Svedri za strojno vrtanje v les s konico M	Spiralni koničasti svedri z 90-stopinjskim grezilom	Spiralni koničasti svedri HSS
	EXPERT				
Številka strani	52	54	54	56	57
Premer mm	6.0 – 40.0	3.0 – 30.0	6.0 – 20.0	3.0 – 12.0	2.0 – 10.0
Delovna dolžina mm	115 / 370	33 – 145	190 / 340	33 – 56	24 – 87
Vpenjalno steblo	1/4" Hex	Cilindrični	Cilindrični	Cilindrični	1/4" Hex
	 				

MATERIALI

Mehak les	✓	✓	✓	✓	✓
Tropski les	-	✓	✓	✓	✓
Vežane plošče	✓	✓	✓	✓	✓
Furnirane iverne plošče	✓	✓	✓	✓	✓
Laminirana iverka in vlaknena plošča	✓	✓	✓	✓	✓
Ultrapas	-	✓	✓	✓	✓
Vlaknocementna plošča	-	-	-	-	-
Profili, cevi, debele stene	✓	-	-	-	-
Plošče iz kamene volne	✓	-	-	-	-
Porozen beton	✓	-	-	-	-
Termoplastika	-	-	-	-	-
Duroplasti	-	✓	✓	✓	✓
Materiali iz trde pene	✓	✓	✓	✓	✓

* izdelki Bosch EXPERT v primerjavi s standardnimi izdelki Bosch



Kačasti svedri

Svedri za vrтанje izvrtin za tečaje

Forstnerjevi svedri

Rezalnik plošč/vpenjalnega stebra

Svedri za opaž in instalacije

59

62

63

64

65

6.0 – 32.0

15.0 – 50.0

10.0 – 50.0

10.0 – 40.0

6.0 – 30.0

95 – 470

-

-

-

400 / 600

Različni svedri Hex

Cilindrični Ø 8/10 mm

Cilindrični Ø 8/10 mm

Cilindrični Ø 13 mm

Cilindrični ali SDS plus

✓

✓

✓

✓

✓

✓

✓

✓

-

-

✓

✓

✓

-

✓

-

✓

✓

-

-

-

✓

-

-

✓

-

✓

-

-

-

-

✓

-

-

-

-

-

-

-

✓

-

-

-

-

✓

-

-

-

-

✓

-

✓

-

-

-

-

✓

-

-

-

-

✓

-

-

✓

HITRO VRTANJE V LES

Ploščati rezkalni svedri EXPERT Self Cut Speed

ASORTIMENT: Ø 6 mm–40 mm

EXPERT

- 1 Z Boschevo tehnologijo Tip Technology je hitro vrtanje enostavno
- 2 Samorezni navoj za preprosto in hitro vrtanje
- 3 Pametna valovita plošča je zasnovana za hitro odstranjevanje ostružkov



EXPERT SelfCut Speed ploščati rezkalni svedri

EXPERT



- Popolno za hitro in grobo vrtanje v vse vrste mehkega lesa, kot je vrtanje lukenj za kable, cevi in drugo opremo. Preprosta uporaba v tesnih prostorih. Ni primerno za trd les.
- Odlična izbira za električarje in inštalaterje: visoka hitrost in učinkovitost.
- Do 3-krat hitrejši od ploščatega rezkalnega svedra Bosch 2609255269.
- 1/4-palčno šestrobo vpenjalno steblo za uporabo s tričeljustnimi vrtnimi glavami in vrtnimi glavami s šestrobim vpetjem.



TEHNIČNE SPECIFIKACIJE			PODATKI ZA NAROČANJE				
Premer (D) v mm	Skupna dolžina (L2) v mm	Premer stebila (d) v palcih	Način pakiranja	Število kosov	Paket za pošiljanje	Črtna koda 4 059 952...	Kataloška številka
Skupna dolžina 152 mm							
6	152	1/4	PC1d	1	5	533834	2 608 900 309
8	152	1/4	PC1d	1	5	533841	2 608 900 310
10	152	1/4	PC1d	1	5	533858	2 608 900 311
12	152	1/4	PC1d	1	5	533865	2 608 900 312

EXPERT SelfCut Speed ploščati rezkalni svedri

EXPERT

TEHNIČNE SPECIFIKACIJE			PODATKI ZA NAROČANJE				
Premer (D) v mm	Skupna dolžina (L2) v mm	Premer stebra (d) v palcih	Način pakiranja	Število kosov	Paket za pošiljanje	Črtna koda 4 059 952...	Kataloška številka
13	152	1/4	PC1d	1	5	533872	2 608 900 313
14	152	1/4	PC1d	1	5	533889	2 608 900 314
16	152	1/4	PC1d	1	5	533896	2 608 900 315
17	152	1/4	PC1d	1	5	533902	2 608 900 316
18	152	1/4	PC1d	1	5	533919	2 608 900 317
19	152	1/4	PC1d	1	5	533926	2 608 900 318
20	152	1/4	PC1d	1	5	533933	2 608 900 319
22	152	1/4	PC1d	1	5	533940	2 608 900 320
24	152	1/4	PC1d	1	5	533957	2 608 900 321
25	152	1/4	PC1d	1	5	533964	2 608 900 322
26	152	1/4	PC1d	1	5	533971	2 608 900 323
28	152	1/4	PC1d	1	5	533988	2 608 900 324
30	152	1/4	PC1d	1	5	533995	2 608 900 325
32	152	1/4	PC1d	1	5	534008	2 608 900 326
35	152	1/4	PC1d	1	5	534015	2 608 900 327
36	152	1/4	PC1d	1	5	534022	2 608 900 328
38	152	1/4	PC1d	1	5	534039	2 608 900 329
40	152	1/4	PC1d	1	5	534046	2 608 900 330
Skupna dolžina 400 mm							
6	400	1/4	PC1a	1	5	534114	2 608 900 337
8	400	1/4	PC1a	1	5	534121	2 608 900 338
10	400	1/4	PC1a	1	5	534138	2 608 900 339
12	400	1/4	PC1a	1	5	534145	2 608 900 340
13	400	1/4	PC1a	1	5	534152	2 608 900 341
14	400	1/4	PC1a	1	5	534169	2 608 900 342
16	400	1/4	PC1a	1	5	534176	2 608 900 343
17	400	1/4	PC1a	1	5	534183	2 608 900 344
18	400	1/4	PC1a	1	5	534190	2 608 900 345
19	400	1/4	PC1a	1	5	534206	2 608 900 346
20	400	1/4	PC1a	1	5	534213	2 608 900 347
22	400	1/4	PC1a	1	5	534220	2 608 900 348
24	400	1/4	PC1a	1	5	534237	2 608 900 349
25	400	1/4	PC1a	1	5	534244	2 608 900 350
26	400	1/4	PC1a	1	5	534251	2 608 900 351
28	400	1/4	PC1a	1	5	534268	2 608 900 352
30	400	1/4	PC1a	1	5	534275	2 608 900 353
32	400	1/4	PC1a	1	5	534282	2 608 900 354
35	400	1/4	PC1a	1	5	534299	2 608 900 355
36	400	1/4	PC1a	1	5	534305	2 608 900 356
38	400	1/4	PC1a	1	5	534312	2 608 900 357
40	400	1/4	PC1a	1	5	534329	2 608 900 358

EXPERT SelfCut Speed kompleti ploščatih svedrov

EXPERT

- ▶ Popolno za hitro in grobo vrtanje v vse vrste mehkega lesa, kot je vrtanje lukenj za kable, cevi in drugo opremo. Preprosta uporaba v tesnih prostorih. Ni primerno za trd les.
- ▶ Odlična izbira za električarje in inštalaterje: visoka hitrost in učinkovitost.
- ▶ Do 3-krat hitrejši od ploščatega rezkalnega svedra Bosch 2609255269.
- ▶ 1/4-palčno šestrobo vpenjalno steblo za uporabo s tričeljustnimi vrtnimi glavami in vrtnimi glavami s šestrobim vpetjem.

TEHNIČNE SPECIFIKACIJE			PODATKI ZA NAROČANJE					
Premer v mm	Dimenzija(e) kompleta v mm	Vsebina kompleta	Način pakiranja	Število kosov	Paket za pošiljanje	Črtna koda 4 059 952...	Kataloška številka	
3-delni komplet ploščatih rezkalnih svedrov SelfCut Speed								
20	232,0 x 115,0 x 20	3	PC1a	3	5	534053	2 608 900 331	
22								
25								
6-delni komplet ploščatih rezkalnih svedrov v zvitem etuiju SelfCut Speed								
14	195,0 x 185,0 x 15	6	PC1a	6	1	534060	2 608 900 332	
16								
18								
20								
22								
24								
13	195,0 x 185,0 x 15	6	PC1a	6	1	534077	2 608 900 333	
16								
19								
20								
22								
25								
7-delni komplet ploščatih rezkalnih svedrov SelfCut Speed vključno s podaljškom (152 mm)								
16	215,0 x 235,0 x 20	7	PC1a	7	5	534084	2 608 900 334	
18								
20								
22								
25								
32								
8-delni komplet ploščatih rezkalnih svedrov Self Cut Speed								
12	230,0 x 210,0 x 20	8	PC1a	8	5	534091	2 608 900 335	
16								
18								
20								
22								
25								
28								
32								
SelfCut Speed 13-delni komplet ploščatih rezkalnih svedrov v zvitem etuiju								
10	300,0 x 345,0 x 20	13	PC1a	13	5	534107	2 608 900 336	
25								
28								
30								
32								
12								
13								
14								
16								
18								
20								
22								
24								

Podaljšek za ploščati rezkalni sveder

TEHNIČNE SPECIFIKACIJE		PODATKI ZA NAROČANJE				
Dožina v mm	Nacin pakiranja	Število kosov	Paket za pošiljanje	Črtna koda 3 165 140...	Kataloška številka	
Hitromenjalni podaljšek 1/4" šestrobega stebra za ploščati rezkalni sveder Self Cut Speed						
152	PC1a	1	1	638821	2 608 587 520	
Hitromenjalni podaljšek 1/4" šesterorobega stebra za ploščati rezkalni sveder Self Cut Speed						
305	PC1a	1	1	638838	2 608 587 521	
Podaljšek 1/4" (6,35 mm) šestrobega stebra za ploščati rezkalni sveder Self Cut Speed						
152	PC1a	1	1	346450	2 608 595 422	
305	PC1a	1	1	346467	2 608 595 423	



Nastavljiv ploščati rezkalni sveder

TEHNIČNE SPECIFIKACIJE		PODATKI ZA NAROČANJE				
Skupna dolžina (L2) v mm	Nacin pakiranja	Število kosov	Paket za pošiljanje	Črtna koda 3 165 140...	Kataloška številka	
Nastavljiv ploščati rezkalni sveder, Ø 15-25 mm, Ø 25-45 mm						
120	P1c	1	1	059398	2 608 596 333	



Spiralni svedri za les

Standardni spiralni svedri za les



- ▶ Za trd in mehak les
- ▶ Sveder s centrirno konico in ramenskim rezilom
- ▶ Barva svedra: črna, brušen posneti rob
- ▶ Dvospiralni

TEHNIČNE SPECIFIKACIJE				PODATKI ZA NAROČANJE				
Premer (D) v mm	Delovna dolžina (L1) v mm	Skupna dolžina (L2) v mm	Premer stebra (d) v mm	Način pakiranja	Število kosov	Paket za pošiljanje	Črtna koda 3 165 140...	Kataloška številka
Posamično pakiranje								
3	33	61	3	PC1d	1	5	059060	2 608 596 300
4	43	75	4	PC1d	1	5	059077	2 608 596 301
5	52	86	5	PC1d	1	5	059084	2 608 596 302
6	57	93	6	PC1d	1	5	059091	2 608 596 303
7	69	109	7	PC1d	1	5	059107	2 608 596 304
8	75	117	8	PC1d	1	5	059114	2 608 596 305
9	80	120	9	PC1d	1	5	059121	2 608 596 306
10	80	120	10	PC1d	1	5	059138	2 608 596 307
11	89	142	10	PC1d	1	5	059145	2 608 596 308
12	96	151	10	PC1d	1	5	059152	2 608 596 309
13	96	151	10	PC1d	1	1	059169	2 608 596 310
14	96	151	10	PC1d	1	1	059176	2 608 596 311
15	100	160	10	P1c	1	1	059183	2 608 596 312
16	100	160	10	P1c	1	1	059190	2 608 596 313
18	130	180	10	P1c	1	1	099684	2 608 597 202
20	140	200	10	P1c	1	1	099691	2 608 597 203
22	140	210	13	P1c	1	1	099707	2 608 597 204
24	140	215	13	P1c	1	1	099714	2 608 597 205
26	140	215	13	P1c	1	1	099721	2 608 597 206
28	140	220	13	P1c	1	1	099738	2 608 597 207
30	145	220	13	P1c	1	1	099745	2 608 597 208

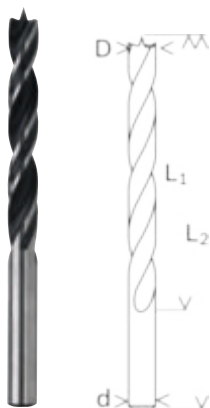

Strojni sveder za les z M-konico (2 predrezili)



- ▶ Sveder s CBN-brušeno konico M
- ▶ Posebna spiralna oblika preprečuje zagozdenje in zagotavlja hitro odvajanje odrezkov
- ▶ Barva svedra: kovinska, črna
- ▶ Dvoredilni, cilindrični, dvospiralni

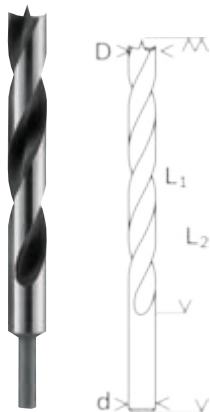

Skupna dolžina 250 mm								
6	190	250	6	PC1d	1	1	099530	2 608 597 187
8	190	250	8	PC1d	1	1	099547	2 608 597 188
10	190	250	10	PC1d	1	1	099554	2 608 597 189
12	190	250	10	PC1d	1	1	099561	2 608 597 190
14	190	250	10	PC1d	1	1	099578	2 608 597 191
16	190	250	10	P1c	1	1	099585	2 608 597 192
18	190	250	10	P1c	1	1	099592	2 608 597 193
20	190	250	10	P1c	1	1	099608	2 608 597 194
Skupna dolžina 400 mm								
8	340	400	8	P1c	1	1	099615	2 608 597 195
10	340	400	10	P1c	1	1	099622	2 608 597 196
12	340	400	10	P1c	1	1	099639	2 608 597 197

Strojni sveder za les z M-konico (2 predrezili)

TEHNIČNE SPECIFIKACIJE				PODATKI ZA NAROČANJE				
Premer (D) v mm	Delovna dolžina (L1) v mm	Skupna dolžina (L2) v mm	Premer stebra (d) v mm	Način pakiranja	Število kosov	Paket za pošiljanje	Črtna koda 3 165 140...	Kataloška številka
14	340	400	10	P1c	1	1	099646	2 608 597 198
16	340	400	10	P1c	1	1	099653	2 608 597 199
18	340	400	10	P1c	1	1	099660	2 608 597 200
20	340	400	10	P1c	1	1	099677	2 608 597 201

Kompleti spiralnih svedrov za les

TEHNIČNE SPECIFIKACIJE					PODATKI ZA NAROČANJE				
Premer v mm	Delovna dolžina v mm	Skupna dolžina v mm	Velikost kompleta	Dimenzija(e) kompleta v mm	Način pakiranja	Število kosov	Paket za pošiljanje	Črtna koda 3 165 140...	Kataloška številka
5-delni komplet spiralnih svedrov za les Robust Line									
4	43	75	A	156,5 x 69,5 x 23	P1k	5	5	446112	2 607 010 527
5	52	86							
6	57	93							
8	75	117							
10	80	120							



7-delni komplet svedrov za les

3	30	60	-	-	P1k	7	1	557351	2 607 017 034
4	40	70							
5	45	85							
6	50	90							
7	60	105							
8	65	110							
10	75	120							



8-delni komplet spiralnih svedrov za les Robust Line

3	33	61	B	156,5 x 106,5 x 23	P1k	8	5	446174	2 607 010 533
4	43	75							
5	52	86							
6	57	93							
7	69	109							
8	75	117							
9	80	120							
10	80	120							



Spiralni sveder za les z grezilom 90°



- ▶ Za trd in mehak les, prevlečene in neprevlečene iverne plošče, vezan les
- ▶ Vrtanje in grezenje v eni delovni operaciji
- ▶ Grezilo je uporabno tudi kot omejevalnik globine
- ▶ Cilindričen, dvospiralen

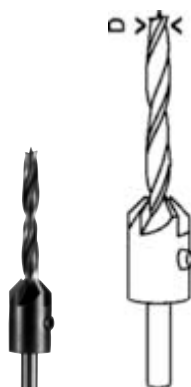

TEHNIČNE SPECIFIKACIJE			PODATKI ZA NAROČANJE				
Premer (D) v mm	Zunanji premer v mm		Način pakiranja	Število kosov	Paket za pošiljanje	Črtna koda 3 165 140...	Kataloška številka
3	16		P1c	1	1	323666	2 608 595 345
4	16		P1c	1	1	059978	2 608 596 391
5	16		P1c	1	1	059985	2 608 596 392
6	16		P1c	1	1	059992	2 608 596 393
7	16		P1c	1	1	060004	2 608 596 394
8	20		P1c	1	1	060011	2 608 596 395
10	20		P1c	1	1	060028	2 608 596 396
12	20		P1c	1	1	060035	2 608 596 397

Natično grezilo za spiralne svedre za les

- ▶ Za trd in mehak les, prevlečene in neprevlečene iverne plošče, vezan les
- ▶ Grezilo je uporabno tudi kot omejevalnik globine

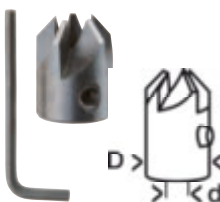

TEHNIČNE SPECIFIKACIJE			PODATKI ZA NAROČANJE				
Premer v mm	Zunanji premer v mm	Grezenje	Način pakiranja	Število kosov	Paket za pošiljanje	Črtna koda 3 165 140...	Kataloška številka
3	16	M 5	P1c	1	1	510998	2 608 585 737
4	16	M 5	P1c	1	1	511001	2 608 585 738
5	16	M 5	P1c	1	1	511018	2 608 585 739
6	16	M 5	P1c	1	1	511025	2 608 585 740
8	19	M 6	P1c	1	1	511032	2 608 585 741

Spiralni sveder za les HSS s šestrobim stebлом 1/4"



- ▶ Za trd in mehak les
- ▶ Natančen spiralni sveder za les HSS, brušen iz polnega materiala, s centrirno konico in ramenskimi rezili
- ▶ S šestrobim stebлом po ISO 1173 E6.3
- ▶ Hitra menjava svedra brez orodja
- ▶ Barva svedra: kovinska
- ▶ Dvospiralni

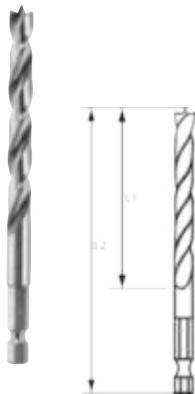

TEHNIČNE SPECIFIKACIJE			PODATKI ZA NAROČANJE				
Premer (D) v mm	Delovna dolžina (L1) v mm	Skupna dolžina (L2) v mm	Način pakiranja	Število kosov	Paket za pošiljanje	Črtna koda 3 165 140...	Kataloška številka
2	24	62	PC1d	1	5	395434	2 608 595 518
3	33	74	PC1d	1	5	395441	2 608 595 519
4	43	88	PC1d	1	5	395458	2 608 595 520
5	52	99	PC1d	1	5	395465	2 608 595 521
6	63	106	PC1d	1	5	395472	2 608 595 522
8	75	117	PC1d	1	5	395489	2 608 595 523
10	87	133	PC1d	1	5	395496	2 608 595 524

Kompleti svedrov za les s šestrobim stebлом

TEHNIČNE SPECIFIKACIJE					PODATKI ZA NAROČANJE				
Premer v mm	Delovna dolžina v mm	Skupna dolžina v mm	Velikost kompleta	Dimenzija(e) kompleta v mm	Način pakiranja	Število kosov	Paket za pošiljanje	Črtna koda 3 165 140...	Kataloška številka
5-delni komplet spiralnih svedrov za les, 1/4" šestrobo steblo									
2	24	62	-	56,0 x 18,0	P1k	5	1	395502	2 608 595 525
3	33	74	-	x 163					
4	43	88							
5	52	99							
6	63	106							



Kompleti svedrov za les s šestrobim stebлом

TEHNIČNE SPECIFIKACIJE					PODATKI ZA NAROČANJE				
Premer v mm	Delovna dolžina v mm	Skupna dolžina v mm	Velikost kompleta	Dimenzija(e) kompleta v mm	Način pakiranja	Število kosov	Paket za pošiljanje	Črtna koda 3 165 140...	Kataloška številka
7-delni komplet spiralnih svedrov za les Robust Line, šestrobo steblo dim. 1/4"									
2	24	-	A	156,5 x	P1k	7	1	517034	2 607 019 923
3	33			107,0 x 23					
3	33								
4	43								
5	52								
6	63								
8	75								



KAČASTI SVEDRI

Natančno in čisto izvrtane luknje.

SAMOREZNA KONICA ZA TEŽKA OPRAVILA

Sveder potisne do konca

NOVO OBLIKOVAN ZAREZNI UTOR

Čiste in hitro izdobljene luknje

TRDO JEDRO, VIJAČNICA Z MINIMALNIM TRENJEM

Ravne luknje, učinkovito odstranjevanje ostružkov



Kačasti sveder, šeststrobo steblo



- ▶ Primeren je za mehak in trd les, tudi za moker les
- ▶ Idealen za podizvajalce v gradbeništvu, tesarje in krovce
- ▶ Uporaben je v vseh vrtnikih s 13-milimetrsko vrtno glavo
- ▶ Za prebojne izvrtine in za predvrtanje izvrtin za žeblje za špirovce ter paličaste moznike
- ▶ Natančno brušen za vrtanje lukenj po meri
- ▶ Visoka hitrost vrtnja zaradi optimizirane geometrije vijahnice
- ▶ Visoka varnost pred lomom, fino brušena površina

TEHNIČNE SPECIFIKACIJE					PODATKI ZA NAROČANJE				
Premer (D) v mm	Delovna dolžina (L1) v mm	Dimenzija ključa (d) v mm	Premer (D) v palcih	Dimenzija ključa (d) v palcih	Način pakiranja	Število kosov	Paket za pošiljanje	Črtna koda 3 165 140...	Kataloška številka
Skupna dolžina 160 mm									
6	95	4,8	-	3/16	P1h	1	1	488648	2 608 585 694
7	95	5,6	-	7/32	P1h	1	1	488655	2 608 585 695
8	95	6,35	-	1/4	P1h	1	1	488662	2 608 585 696
10	95	6,35	-	1/4	P1h	1	1	488679	2 608 585 697
11	95	6,35	-	1/4	P1h	1	1	488686	2 608 585 698
12	95	6,35	-	1/4	P1h	1	1	488693	2 608 585 699
13	95	7,9	-	5/16	P1h	1	1	488709	2 608 585 700
14	95	11,1	-	7/16	P1h	1	1	488716	2 608 585 701
15	95	11,1	-	7/16	P1h	1	1	488723	2 608 585 702
16	95	11,1	-	7/16	P1h	1	1	488730	2 608 585 703
18	95	11,1	-	7/16	P1h	1	1	488747	2 608 585 704

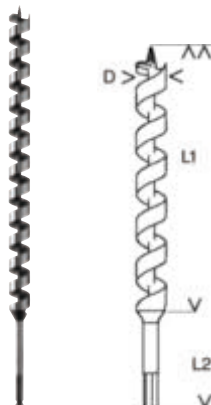

Kačasti sveder, šestrobo steblo

TEHNIČNE SPECIFIKACIJE					PODATKI ZA NAROČANJE				
Premer (D) v mm	Delovna dolžina (L1) v mm	Dimenzija kličuča (d) v mm	Premer (D) v palcih	Dimenzija kličuča (d) v palcih	Način pakiranja	Število kosov	Paket za pošiljanje	Črtna koda 3 165 140...	Kataloška številka
20	95	11,1	-	7/16	P1h	1	1	488754	2 608 585 705
22	95	11,1	-	7/16	P1h	1	1	488761	2 608 585 706
24	95	11,1	-	7/16	P1h	1	1	488778	2 608 585 707
25	100	11,1	-	7/16	P1h	1	1	488785	2 608 585 708
26	95	11,1	-	7/16	P1h	1	1	488792	2 608 585 709
28	95	11,1	-	7/16	P1h	1	1	488808	2 608 585 710
30	95	11,1	-	7/16	P1h	1	1	488815	2 608 585 711
32	95	11,1	-	7/16	P1h	1	1	488822	2 608 585 712
Skupna dolžina 235 mm									
6	170	4,8	3/16	3/16	P1h	1	1	183314	2 608 597 622
7	170	5,6	-	7/32	P1h	1	1	488839	2 608 585 713
8	170	6,35	1/4	1/4	P1h	1	1	183321	2 608 597 623
10	170	6,35	1/4	1/4	P1h	1	1	183338	2 608 597 624
11	170	6,35	1/4	1/4	P1h	1	1	183345	2 608 597 625
12	170	6,35	1/4	1/4	P1h	1	1	183352	2 608 597 626
13	170	7,9	5/16	5/16	P1h	1	1	183369	2 608 597 627
14	170	11,1	7/16	7/16	P1h	1	1	183376	2 608 597 628
15	170	11,1	7/16	7/16	P1h	1	1	183383	2 608 597 629
16	170	11,1	7/16	7/16	P1h	1	1	183390	2 608 597 630
18	170	11,1	7/16	7/16	P1h	1	1	183406	2 608 597 631
20	170	11,1	7/16	7/16	P1h	1	1	183413	2 608 597 632
22	170	11,1	7/16	7/16	P1h	1	1	183420	2 608 597 633
24	170	11,1	7/16	7/16	P1h	1	1	183437	2 608 597 634
25	170	11,1	7/16	7/16	P1h	1	1	183444	2 608 597 635
26	170	11,1	7/16	7/16	P1h	1	1	183451	2 608 597 636
28	170	11,1	7/16	7/16	P1h	1	1	183468	2 608 597 637
30	170	11,1	7/16	7/16	P1h	1	1	183475	2 608 597 638
32	170	11,1	7/16	7/16	P1h	1	1	183482	2 608 597 639
Skupna dolžina 450 mm									
7	385	5,6	-	7/32	P1h	1	1	488846	2 608 585 714
8	385	6,35	1/4	1/4	P1h	1	1	183499	2 608 597 640
10	385	6,35	1/4	1/4	P1h	1	1	183505	2 608 597 641
12	385	6,35	1/4	1/4	P1h	1	1	183512	2 608 597 642
14	385	11,1	7/16	7/16	P1h	1	1	183529	2 608 597 643
16	385	11,1	7/16	7/16	P1h	1	1	183536	2 608 597 644
18	385	11,1	7/16	7/16	P1h	1	1	183543	2 608 597 645
20	385	11,1	7/16	7/16	P1h	1	1	183550	2 608 597 646
22	385	11,1	7/16	7/16	P1h	1	1	183567	2 608 597 647
24	385	11,1	7/16	7/16	P1h	1	1	183574	2 608 597 648
25	385	11,1	7/16	7/16	P1h	1	1	505925	2 608 585 730
26	385	11,1	7/16	7/16	P1h	1	1	183581	2 608 597 649
28	385	11,1	7/16	7/16	P1h	1	1	183598	2 608 597 650
30	385	11,1	7/16	7/16	P1h	1	1	183604	2 608 597 651
32	385	11,1	7/16	7/16	P1h	1	1	183611	2 608 597 652
Skupna dolžina 600 mm									
10	470	7,9	-	5/16	P1h	1	1	488860	2 608 585 716
12	470	7,9	-	5/16	P1h	1	1	488877	2 608 585 717
14	470	11,1	-	7/16	P1h	1	1	488884	2 608 585 718
16	470	11,1	-	7/16	P1h	1	1	488891	2 608 585 719
18	470	11,1	-	7/16	P1h	1	1	488907	2 608 585 720
20	470	11,1	-	7/16	P1h	1	1	488914	2 608 585 721
22	470	11,1	-	7/16	P1h	1	1	488921	2 608 585 722

Kačasti sveder, šestrobo stablo

TEHNIČNE SPECIFIKACIJE					PODATKI ZA NAROČANJE				
Premer (D) v mm	Delovna dolžina (L1) v mm	Dimenzija ključa (d) v mm	Premer (D) v palcih	Dimenzija ključa (d) v palcih	Način pakiranja	Število kosov	Paket za pošiljanje	Črtna koda 3 165 140...	Kataloška številka
24	470	11,1	-	7/16	P1h	1	1	488938	2 608 585 723
26	470	11,1	-	7/16	P1h	1	1	488945	2 608 585 724
28	470	11,1	-	7/16	P1h	1	1	488952	2 608 585 725
30	470	11,1	-	7/16	P1h	1	1	488969	2 608 585 726
32	470	11,1	-	7/16	P1h	1	1	488976	2 608 585 727

Komplet kačastih svedrov, šestrobo stablo

TEHNIČNE SPECIFIKACIJE			PODATKI ZA NAROČANJE				
Premer v mm	Delovna dolžina v mm	Skupna dolžina v mm	Način pakiranja	Število kosov	Paket za pošiljanje	Črtna koda 3 165 140...	Kataloška številka
6-delni komplet kačastih svedrov							
10 12 14 16 18 20	170	235	W0a	6	1	379090	2 607 019 322
6-delni komplet kačastih svedrov							
10 12 14 16 18 20	385	450	W0a	6	1	379106	2 607 019 323



Svedri z valjasto glavo in Forstnerjevi svedri

Sveder z valjasto glavo, trdokovinski



- ▶ Za abrazivne materiale kot so lepljeni in trdi les, iverne plošče, plošče iz lesenih tvoriv, les s prevleko iz umetne mase
- ▶ Idealen za mizarje, zlasti za izdelavo oken, vrat in kuhinj

TEHNIČNE SPECIFIKACIJE			PODATKI ZA NAROČANJE				
Premer (D) v mm	Skupna dolžina (L2) v mm	Premer stebra (d) v mm	Način pakiranja	Število kosov	Paket za pošiljanje	Črtna koda 3 165 140...	Kataloška številka
Posamično pakiranje							
15	90	8	C1a	1	1	148177	2 608 597 601
16	90	8	P1p	1	1	148184	2 608 597 602
18	90	8	P1p	1	1	148191	2 608 597 603
20	90	8	C1a	1	1	148207	2 608 597 604
22	90	8	C1a	1	1	148214	2 608 597 605
24	90	8	P1p	1	1	148221	2 608 597 606
25	90	8	C1a	1	1	148238	2 608 597 607
26	90	8	P1p	1	1	148245	2 608 597 608
28	90	8	P1p	1	1	148252	2 608 597 609
30	90	8	C1a	1	1	148269	2 608 597 610
32	90	10	P1p	1	1	148276	2 608 597 611
34	90	10	P1p	1	1	148283	2 608 597 612
35	90	10	P1p	1	1	148290	2 608 597 613
36	90	10	P1p	1	1	148306	2 608 597 614
38	90	10	P1p	1	1	148313	2 608 597 615
40	90	10	P1p	1	1	148320	2 608 597 616
45	90	10	P1p	1	1	148337	2 608 597 617
50	90	10	C1a	1	1	148344	2 608 597 618



Kompleti svedrov z valjasto glavo, trdokovinski

TEHNIČNE SPECIFIKACIJE		PODATKI ZA NAROČANJE				
Premer v mm	Način pakiranja	Število kosov	Paket za pošiljanje	Črtna koda 3 165 140...	Kataloška številka	
5-delni komplet trdokovinskih svedrov za umetne materiale						
15	WOa	5	1	148375	2 607 018 750	
20						
25						
30						
35						



Forstnerjev sveder, DIN 7483 G

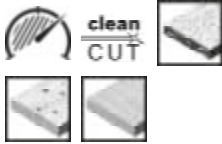

- ▶ Za trd in mehak les, furniran les
- ▶ Natančen sveder z dvema glavnima in stranskima reziloma ter s kratko centrirno konico
- ▶ Iz poglobljenega posebnega jekla po tovarniškem standardu, trdota rezila min. 50 HRC
- ▶ Kovana in brušena glava svedra, kovinska s črnimi utori
- ▶ Izpolnjuje visoke zahteve kakovosti reza, robovi izvrtine brez trganja
- ▶ Primeren za vse vrtnike z 10-milimetrsko vrtno glavo

TEHNIČNE SPECIFIKACIJE			PODATKI ZA NAROČANJE				
Premer (D) v mm	Skupna dolžina (L2) v mm	Premer stebila (d) v mm	Način pakiranja	Število kosov	Paket za pošiljanje	Črtna koda 3 165 140...	Kataloška številka
Posamično pakiranje							
10	90	8	P1p	1	1	857901	2 608 577 000
12	90	8	P1p	1	1	857918	2 608 577 001
14	90	8	P1p	1	1	857925	2 608 577 002
15	90	8	P1p	1	1	857932	2 608 577 003
16	90	8	P1p	1	1	857949	2 608 577 004
18	90	8	P1p	1	1	857956	2 608 577 005
20	90	8	P1p	1	1	857963	2 608 577 006
22	90	8	P1p	1	1	857970	2 608 577 007
24	90	8	P1p	1	1	857987	2 608 577 008
25	90	8	P1p	1	1	857994	2 608 577 009
26	90	8	P1p	1	1	858007	2 608 577 010
27	90	8	P1p	1	1	858014	2 608 577 011
28	90	8	P1p	1	1	858021	2 608 577 012
30	90	8	P1p	1	1	858038	2 608 577 013
32	90	10	P1p	1	1	858045	2 608 577 014
34	90	10	P1p	1	1	858052	2 608 577 015
35	90	10	P1p	1	1	858069	2 608 577 016
36	90	10	P1p	1	1	858076	2 608 577 017
38	90	10	P1p	1	1	858083	2 608 577 018
40	90	10	P1p	1	1	858090	2 608 577 019
45	90	10	P1p	1	1	858106	2 608 577 020
50	90	10	P1p	1	1	858113	2 608 577 021



Komplet Forstnerjevih svedrov



TEHNIČNE SPECIFIKACIJE			PODATKI ZA NAROČANJE				
Premer v mm	Skupna dolžina v mm	Premera stebila mm	Način pakiranja	Število kosov	Paket za pošiljanje	Črtna koda 3 165 140...	Kataloška številka
5-delni komplet Forstnerjevih svedrov							
15 20 25 30 35	90	8 10	W0a	5	1	858120	2 608 577 022



Sveder za izvrtavanje čepov



- ▶ Za mehak in trd les, kot so bor, bukev, hrast
- ▶ Idealen za mizarje in opremljevalce sejmskih prostorov
- ▶ Orodje iz visokokvalitetnega jekla in masivne sestave zagotavlja visoko zmogljivost in dolgo življenjsko dobo svedra
- ▶ Natančno brušena vrtna glava za natančne, cilindrične, prilegajoče se čepe
- ▶ Večkratno reliefno brušenje, zagotavlja visoko koncentričnost in optimalno geometrijo svedra, ki zmanjša trenje
- ▶ Izredno dolgo telo z odprtimi stranicami omogoča rezanje izredno dolgih čepov in enostavno odstranitev le-teh
- ▶ 13-mm cilindrično steblo je primerno za vse standardne vrtnike



TEHNIČNE SPECIFIKACIJE			PODATKI ZA NAROČANJE				
Premer v mm	Skupna dolžina v mm	Premer stebila mm	Način pakiranja	Število kosov	Paket za pošiljanje	Črtna koda 3 165 140...	Kataloška številka
10	140	13	P1h	1	1	511056	2 608 585 743
15	140	13	P1h	1	1	511063	2 608 585 744
20	140	13	P1h	1	1	511070	2 608 585 745
25	140	13	P1h	1	1	511087	2 608 585 746
30	140	13	P1h	1	1	511094	2 608 585 747
35	160	13	P1h	1	1	511100	2 608 585 748
40	160	13	P1h	1	1	511117	2 608 585 749

Svedri za opaž in instalacije

Svedri za opaž in instalacije



- ▶ Za izdelovanje opažev, notranje opremljanje, montažo sanitarne tehnike in ogrevalnih sistemov, elektroinstalaterstvo, tudi za kovine, npr. za sendvič material z jekleno, aluminijasto ali profilno pločevino, les, mavčne plošče, lahke gradbene materiale, izolacije
- ▶ Uporaben je v vseh vrtnikih s 13-milimetrsko vrtno glavo
- ▶ Sveder HSS z dolgim koncem stebila, vrtna konica s stožčastim ostrenjem 118°, po DIN 7490
- ▶ Sveder ustreza varnostnim standardom nemškega poklicnega združenja lesarjev
- ▶ Barva svedra: črna, kovinska
- ▶ **Nasvet:** vrtajte samo rotacijsko, udarce izklopite

TEHNIČNE SPECIFIKACIJE			PODATKI ZA NAROČANJE				
Premer (D) v mm	Skupna dolžina (L2) v mm	Premer stebila (d) v mm	Način pakiranja	Število kosov	Paket za pošiljanje	Črtna koda 3 165 140...	Kataloška številka
Skupna dolžina 400 mm							
6	400	5	P1c	1	1	099318	2 608 597 165
8	400	6	P1c	1	1	059411	2 608 596 335
10	400	8	P1c	1	1	059428	2 608 596 336
12	400	8	P1c	1	1	059435	2 608 596 337
14	400	8	P1c	1	1	059442	2 608 596 338
16	400	10	P1c	1	1	059459	2 608 596 339
18	400	10	P1c	1	1	059466	2 608 596 340
20	400	10	P1c	1	1	059473	2 608 596 341
22	400	10	P1c	1	1	099332	2 608 597 167
24	400	11	P1c	1	1	099349	2 608 597 168
26	400	11	P1c	1	1	099363	2 608 597 170
28	400	11	P1c	1	1	099370	2 608 597 171
30	400	11	P1c	1	1	099387	2 608 597 172
Skupna dolžina 600 mm							
6	600	5	P1c	1	1	099394	2 608 597 173
8	600	6	P1c	1	1	059480	2 608 596 342
10	600	8	P1c	1	1	059497	2 608 596 343
12	600	8	P1c	1	1	059503	2 608 596 344
14	600	8	P1c	1	1	059510	2 608 596 345
16	600	10	P1c	1	1	059527	2 608 596 346
18	600	10	P1c	1	1	059534	2 608 596 347
20	600	10	P1c	1	1	059541	2 608 596 348
22	600	10	P1c	1	1	099400	2 608 597 174
24	600	11	P1c	1	1	099417	2 608 597 175
26	600	11	P1c	1	1	099424	2 608 597 176
28	600	11	P1c	1	1	099431	2 608 597 177
30	600	11	P1c	1	1	099448	2 608 597 178



Sveder za opaž in instalacije SDS plus



► Za vsa vrtna kladiva z vpenjalnim sistemom SDS plus

TEHNIČNE SPECIFIKACIJE		PODATKI ZA NAROČANJE				
Premer (D) v mm	Skupna dolžina (L2) v mm	Način pakiranja	Število kosov	Paket za pošiljanje	Črtna koda 3 165 140...	Kataloška številka
Skupna dolžina 400 mm						
10	400	P1c	1	1	103947	2 608 597 400
12	400	P1c	1	1	103961	2 608 597 402
14	400	P1c	1	1	103985	2 608 597 404
16	400	P1c	1	1	104005	2 608 597 406
18	400	P1c	1	1	104029	2 608 597 408
20	400	P1c	1	1	104043	2 608 597 410
22	400	P1c	1	1	104067	2 608 597 412
24	400	P1c	1	1	104081	2 608 597 414
26	400	P1c	1	1	104104	2 608 597 416
30	400	P1c	1	1	104142	2 608 597 420
Skupna dolžina 600 mm						
10	600	P1c	1	1	103954	2 608 597 401
12	600	P1c	1	1	103978	2 608 597 403
14	600	P1c	1	1	103992	2 608 597 405
16	600	P1c	1	1	104012	2 608 597 407
18	600	P1c	1	1	104036	2 608 597 409
20	600	P1c	1	1	104050	2 608 597 411
22	600	P1c	1	1	104074	2 608 597 413
24	600	P1c	1	1	104098	2 608 597 415
26	600	P1c	1	1	104111	2 608 597 417
28	600	P1c	1	1	104135	2 608 597 419
30	600	P1c	1	1	104159	2 608 597 421



Pribor za mozničenje

Merilo za luknje za moznike

- ▶ Za svedre premera 3; 3,3; 4; 4,2; 5; 6; 6,8; 8; 10; 12 mm
- ▶ Za strokovno in enostavno delo s svedri za les, jeklo in večnamenskimi svedri



TEHNIČNE SPECIFIKACIJE	PODATKI ZA NAROČANJE				
	N način pakiranja	Število kosov	Paket za pošiljanje	Črtna koda 3 165 140...	Kataloška številka
Merilo za luknje za moznike	C1a	1	1	085397	2 607 000 549

Narebričeni lesni mozniki

- ▶ Narebričeni lesni mozniki Ø 6; 8; 10 mm



Premer v mm	Dolžina v mm	PODATKI ZA NAROČANJE				
		N način pakiranja	Število kosov	Paket za pošiljanje	Črtna koda 3 165 140...	Kataloška številka
6	30	P1d	200	1	085786	2 607 000 443
8	40	P1d	150	1	085274	2 607 000 445
10	40	P1d	120	1	085298	2 607 000 447
		P1d	30	1	085304	2 607 000 448

Kompleti lesnih moznikov

- ▶ Kompleti s svedrom za les, globinskim ustavljačem, elementom za označevanje lukenj za moznike, lesnimi mozniki, lepilom
- ▶ Število moznikov: pri Ø 6 in 8 mm: 25 moznikov, pri Ø 10 mm: 20 moznikov



32-delni komplet lesnih moznikov						
6	30	PC1a	32	1	085311	2 607 000 449
8	40	PC1a	32	1	085328	2 607 000 542
27-delni komplet lesnih moznikov						
10	40	PC1a	27	1	085335	2 607 000 543

Kompleti orodja za označevanje lukenj za moznike

► Za enostavno označevanje lukenj za moznike

TEHNIČNE SPECIFIKACIJE		PODATKI ZA NAROČANJE				
Premer v mm	Način pakiranja	Število kosov	Paket za pošiljanje	Črtna koda 3 165 140...	Kataloška številka	
4-delni komplet za označevanje lukenj za vložke						
6	P1c	4	1	085342	2 607 000 544	
8	P1c	4	1	085359	2 607 000 545	
10	P1c	4	1	085366	2 607 000 546	



Komplet za omejevalnike globine

Omejevalniki globine vključno s ključem

6	P1c	4	1	085380	2 607 000 548
8					
10					



UDARNI SVEDRI

Izjemno učinkovito vrтанje v beton

Najboljše za vaše orodje. Boschev profesionalni pribor.



PONUDBA SVEDROV SDS PLUS

Hitra montaža in 100 % prenos moči.



	SDS plus-7X EXPERT	SDS plus-5X	SDS plus-5	SDS plus-3	SDS plus-1
Številka strani	74	78	82	83	86
Premer mm	3.5 – 30.0	4.0 – 26.0	3.0 – 26.0	4.0 – 25.0	4.0 – 25.0
Delovna dolžina mm	50 – 950	50 – 550	50 – 950	50 – 400	50 – 400
Oblika glave					
Certifikat PGM	✓	✓	✓	✓	-

MATERIALI

Zid	✓	✓	✓	✓	✓
Beton	✓	✓	✓	✓	✓
Armirani beton	✓	✓	-	-	-
Naravni kamen	✓	-	-	-	-

OBLIKA GLAVE



V celoti karbidna
4-rezna glava



4 rezila



Asimetrični
zobje iz
karbidne trdine



2 rezili



Zobje iz
volframove
karbidne trdine



* izdelki Bosch EXPERT v primerjavi s standardnimi izdelki Bosch



SDS plus-9 Speed Clean

SDS plus-9 Rebar Cutter

SDS plus-9 Core Cutter

Številka strani	87	89	90
Premer mm	6,0 – 24,0	16,0 – 32,0	25,0 – 112,0
Delovna dolžina mm	100 – 320	120	50 – 54
Oblika glave			
Certifikat PGM	✓	-	-

MATERIALI

Zid	✓	-	✓
Beton	✓	-	✓
Armirani beton	-	✓	-
Naravni kamen	-	-	-

PONUDBA SVEDROV SDS MAX

Hitra montaža in 100 % prenos moči.



	SDS max-8X EXPERT	SDS max-7	SDS max-4
Številka strani	92	94	95
Premer mm	12.0 – 32.0	10.5 – 52	12.0 – 40.0
Delovna dolžina mm	200 – 800	200 – 1200	200 – 400
Oblika glave			
Certifikat PGM	✓	✓	✓

MATERIALI

Zid	✓	✓	✓
Beton	✓	✓	✓
Armirani beton	✓	✓	✓
Naravni kamen	✓	✓	-

OBLIKA GLAVE



V celoti karbidna
4-rezna glava



4 rezila



2 rezili



Večnamenski
rezačnik



Asimetrični
zobje iz
karbidne trdine

* izdelki Bosch EXPERT v primerjavi s standardnimi izdelki Bosch







SDS max-9 Natural Stone

SDS max-9 Break Through

SDS max-9 Core Cutter

SDS max-9 Speed Clean

Številka strani	98	99	100	96
Premer mm	28,0 – 32,0	45,0 – 80,0	45,0 – 150,0	14,0 – 35,0
Delovna dolžina mm	400 – 800	450 – 850	80	400 – 650
Oblika glave				
Certifikat PGM	✓	-	-	✓

MATERIALI

Zid	✓	✓	✓	✓
Beton	✓	✓	✓	✓
Armirani beton	-	-	-	-
Naravni kamen	✓	-	-	-

DOLGA ŽIVLJENJSKA DOBA PRI VRTANJU V ARMIRANI BETON

Udarni svedri EXPERT SDS plus-7X

ASORTIMENT: Ø 3,5 mm–30 mm

EXPERT

- 1 Izjemno vzdržljiva konica svedra z Boschevo tehnologijo Carbide Technology
- 2 Vrtanje skozi armirani beton z v celoti karbidno 4-rezno glavo
- 3 Izjemno trpežna vez med konico in telesom svedra po zaslugi Boscheve varilne tehnologije



**CARBIDE
TECHNOLOGY**

Udarni svedri EXPERT SDS plus-7X

EXPERT



- ▶ Idealno za vrtanje lukenj v armiran beton, npr. za sidranje notranjih inštalacij, kot so klimatske naprave, ogrevalne cevi, električne napeljave in luči.
- ▶ Najboljša izbira za električarje: trpežno in zmogljivo.
- ▶ Do 3-krat daljša življenjska doba kot pri svedru Bosch SDS plus-3.
- ▶ Primerno za vse svedre za udarno vrtanje SDS plus.



TEHNIČNE SPECIFIKACIJE			PODATKI ZA NAROČANJE				
Premer (D) v mm	Delovna dolžina (L1) v mm	Skupna dolžina (L2) v mm	Način pakiranja	Število kosov	Paket za pošiljanje	Črtna koda 4 059 952...	Kataloška številka
Posamično pakiranje							
3,5	50	115	P1e	1	1	531281	2 608 900 055
3,5	100	165	P1e	1	1	531298	2 608 900 056
4	50	115	P1e	1	1	531304	2 608 900 057
4	100	165	P1e	1	1	531311	2 608 900 058
5	50	115	P1e	1	5	531328	2 608 900 059

Udarni svedri EXPERT SDS plus-7X

EXPERT

TEHNIČNE SPECIFIKACIJE			PODATKI ZA NAROČANJE				
Premer (D) v mm	Delovna dolžina (L1) v mm	Skupna dolžina (L2) v mm	Način pakiranja	Število kosov	Paket za pošiljanje	Črtna koda 4 059 952...	Kataloška številka
5	100	165	P1e	1	5	531335	2 608 900 060
5	150	215	P1e	1	5	531342	2 608 900 061
5	200	265	P1e	1	5	531359	2 608 900 062
5	250	315	P1e	1	5	531366	2 608 900 063
5	400	465	P1e	1	1	531373	2 608 900 064
5,5	50	115	P1e	1	5	531380	2 608 900 065
5,5	100	165	P1e	1	5	531397	2 608 900 066
5,5	150	215	P1e	1	5	531403	2 608 900 067
5,5	200	265	P1e	1	5	531410	2 608 900 068
5,5	250	315	P1e	1	1	531427	2 608 900 069
5,5	400	465	P1e	1	1	531434	2 608 900 070
6	50	115	P1e	1	5	531441	2 608 900 071
6	100	165	P1e	1	5	531458	2 608 900 072
6	150	215	P1e	1	5	531465	2 608 900 073
6	200	265	P1e	1	5	531472	2 608 900 074
6	250	315	P1e	1	5	531489	2 608 900 075
6	400	465	P1e	1	1	531496	2 608 900 076
6,5	50	115	P1e	1	1	531502	2 608 900 077
6,5	100	165	P1e	1	5	531519	2 608 900 078
6,5	150	215	P1e	1	5	531526	2 608 900 079
6,5	200	265	P1e	1	5	531533	2 608 900 080
6,5	250	315	P1e	1	1	531540	2 608 900 081
6,5	400	465	P1e	1	1	531557	2 608 900 082
7	50	115	P1e	1	1	531564	2 608 900 083
7	100	165	P1e	1	1	531571	2 608 900 084
7	150	215	P1e	1	1	531588	2 608 900 085
7	200	265	P1e	1	1	531595	2 608 900 086
8	50	115	P1e	1	5	531601	2 608 900 087
8	100	165	P1e	1	5	531618	2 608 900 088
8	150	215	P1e	1	5	531625	2 608 900 089
8	200	265	P1e	1	5	531632	2 608 900 090
8	250	315	P1e	1	1	531649	2 608 900 091
8	300	365	P1e	1	5	531656	2 608 900 092
8	400	465	P1e	1	1	531663	2 608 900 093
9	100	165	P1e	1	1	531670	2 608 900 094
9	150	215	P1e	1	1	531687	2 608 900 095
10	50	115	P1e	1	1	531694	2 608 900 096
10	100	165	P1e	1	5	531700	2 608 900 097
10	150	215	P1e	1	5	531717	2 608 900 098
10	200	265	P1e	1	5	531724	2 608 900 099
10	250	315	P1e	1	1	531731	2 608 900 100
10	300	365	P1e	1	5	531748	2 608 900 101
10	400	465	P1e	1	1	531755	2 608 900 102
10	550	600	P1e	1	1	531762	2 608 900 103
10	950	1.000	P1e	1	1	531779	2 608 900 104
11	100	165	P1e	1	1	531786	2 608 900 105
11	150	215	P1e	1	1	531793	2 608 900 106
11	200	265	P1e	1	1	531809	2 608 900 107
12	100	165	P1e	1	5	531816	2 608 900 108
12	150	215	P1e	1	5	531823	2 608 900 109
12	200	265	P1e	1	5	531830	2 608 900 110
12	250	315	P1e	1	5	531847	2 608 900 111
12	300	365	P1e	1	5	531854	2 608 900 112
12	400	465	P1e	1	1	531861	2 608 900 113
12	550	600	P1e	1	1	531878	2 608 900 114
12	950	1.000	P1e	1	1	531885	2 608 900 115
13	100	165	P1e	1	1	531892	2 608 900 116
13	150	215	P1e	1	1	531908	2 608 900 117
13	200	265	P1e	1	1	531915	2 608 900 118
14	100	165	P1e	1	5	531922	2 608 900 119
14	150	215	P1e	1	5	531939	2 608 900 120
14	200	265	P1e	1	5	531946	2 608 900 121
14	250	315	P1e	1	5	531953	2 608 900 122
14	300	365	P1e	1	1	531960	2 608 900 123
14	400	465	P1e	1	1	531977	2 608 900 124
14	550	600	P1e	1	1	531984	2 608 900 125

Udarni svedri EXPERT SDS plus-7X

EXPERT

TEHNIČNE SPECIFIKACIJE			PODATKI ZA NAROČANJE				
Premer (D) v mm	Delovna dolžina (L1) v mm	Skupna dolžina (L2) v mm	Način pakiranja	Število kosov	Paket za pošiljanje	Črtna koda 4 059 952...	Kataloška številka
14	950	1.000	P1e	1	1	531991	2 608 900 126
15	100	165	P1e	1	1	532004	2 608 900 127
15	200	265	P1e	1	1	532011	2 608 900 128
15	400	465	P1e	1	1	532028	2 608 900 129
16	150	215	P1e	1	5	532035	2 608 900 130
16	200	265	P1e	1	5	532042	2 608 900 131
16	250	315	P1e	1	1	532059	2 608 900 132
16	400	465	P1e	1	1	532066	2 608 900 133
16	550	600	P1e	1	1	532073	2 608 900 134
16	950	1.000	P1e	1	1	532080	2 608 900 135
17	150	215	P1e	1	1	532097	2 608 900 136
17	250	315	P1e	1	1	532103	2 608 900 137
18	200	250	P1e	1	1	532110	2 608 900 138
18	400	450	P1e	1	1	532127	2 608 900 139
18	550	600	P1e	1	1	532134	2 608 900 140
18	950	1.000	P1e	1	1	532141	2 608 900 141
20	200	250	P1e	1	1	532158	2 608 900 142
20	400	450	P1e	1	1	532165	2 608 900 143
20	550	600	P1e	1	1	532172	2 608 900 144
20	950	1.000	P1e	1	1	532189	2 608 900 145
22	200	250	P1e	1	1	532196	2 608 900 146
22	400	450	P1e	1	1	532202	2 608 900 147
22	550	600	P1e	1	1	532219	2 608 900 148
22	950	1.000	P1e	1	1	532226	2 608 900 149
24	400	450	P1e	1	1	532233	2 608 900 150
25	400	450	P1e	1	1	532240	2 608 900 151
25	550	600	P1e	1	1	532257	2 608 900 152
25	950	1.000	P1e	1	1	532264	2 608 900 153
28	400	450	P1e	1	1	532271	2 608 900 154
30	400	450	P1e	1	1	532288	2 608 900 155
10-delni komplet							
4	50	115	P1h	10	1	532295	2 608 900 156
5	50	115	P1h	10	1	532301	2 608 900 157
5	100	165	P1h	10	1	532318	2 608 900 158
6	50	115	P1h	10	1	532325	2 608 900 159
6	100	165	P1h	10	1	532332	2 608 900 160
6	150	215	P1h	10	1	532349	2 608 900 161
6	200	265	P1h	10	1	532356	2 608 900 162
6,5	100	165	P1h	10	1	532363	2 608 900 163
6,5	150	215	P1h	10	1	532370	2 608 900 164
6,5	200	265	P1h	10	1	532387	2 608 900 165
7	100	165	P1h	10	1	532394	2 608 900 166
8	100	165	P1h	10	1	532400	2 608 900 167
8	150	215	P1h	10	1	532417	2 608 900 168
8	200	265	P1h	10	1	532424	2 608 900 169
10	100	165	P1h	10	1	532431	2 608 900 170
10	150	215	P1h	10	1	532448	2 608 900 171
10	200	265	P1h	10	1	532455	2 608 900 172
12	100	165	P1h	10	1	532462	2 608 900 173
12	150	215	P1h	10	1	532479	2 608 900 174
12	200	265	P1h	10	1	532486	2 608 900 175
14	200	265	P1h	10	1	532493	2 608 900 176
16	200	265	P1h	10	1	532509	2 608 900 177
30-delni komplet							
5	50	115	POh	30	1	532516	2 608 900 178
5	100	165	POh	30	1	532523	2 608 900 179
6	50	115	POh	30	1	532530	2 608 900 180
6	100	165	POh	30	1	532547	2 608 900 181
6	150	215	POh	30	1	532554	2 608 900 182
8	100	165	POh	30	1	532561	2 608 900 183
8	150	215	POh	30	1	532578	2 608 900 184
8	200	265	POh	30	1	532585	2 608 900 185
10	100	165	POh	30	1	532592	2 608 900 186
10	150	215	POh	30	1	532608	2 608 900 187
10	200	265	POh	30	1	532615	2 608 900 188
12	150	215	POh	30	1	532622	2 608 900 189

Udarni svedri EXPERT SDS plus-7X

EXPERT

TEHNIČNE SPECIFIKACIJE			PODATKI ZA NAROČANJE				
Premer (D) v mm	Delovna dolžina (L1) v mm	Skupna dolžina (L2) v mm	Način pakiranja	Število kosov	Paket za pošiljanje	Črtna koda 4 059 952...	Kataloška številka
12	200	265	P0h	30	1	532639	2 608 900 190
50-delni komplet							
6	100	165	P0h	50	1	532646	2 608 900 191
8	100	165	P0h	50	1	532653	2 608 900 192
10	100	165	P0h	50	1	532660	2 608 900 193
10	150	215	P0h	50	1	532677	2 608 900 194

Kompleti udarnih svedrov EXPERT SDS plus-7X

EXPERT



- ▶ Idealno za vrtanje lukenj v armiran beton, npr. za sidranje notranjih inštalacij, kot so klimatske naprave, ogrevalne cevi, električne napeljave in luči.
- ▶ Najboljša izbira za električarje: trpežno in zmogljivo.
- ▶ Do 3-krat daljša življenjska doba kot pri svedru Bosch SDS plus-3.
- ▶ Primerno za vse svedre za udarno vrtanje SDS plus.



TEHNIČNE SPECIFIKACIJE			PODATKI ZA NAROČANJE				
Premer v mm	Delovna dolžina v mm	Skupna dolžina v mm	Način pakiranja	Število kosov	Paket za pošiljanje	Črtna koda 4 059 952...	Kataloška številka
3-delni komplet udarnih svedrov SDS plus-7X							
6	100	165	P1h	3	5	532707	2 608 900 196
8	100	165					
10	100	165					
5-delni komplet udarnih svedrov SDS plus-7X Robust Line							
5	50	115	P1k	5	1	532714	2 608 900 197
6	50	115					
6	100	165					
8	100	165					
10	100	165					
6	100	165	P1k	5	1	532721	2 608 900 198
6	100	165					
8	100	165					
8	100	165					
10	100	165					
7-delni komplet udarnih svedrov SDS plus-7X							
5	50	115	P1k	7	1	532691	2 608 900 195
6	50	115					
8	50	115					
6	100	165					
8	100	165					
10	100	165					
12	100	165					

SDS PLUS-5X

Učinkovito vrtanje in odpornost na železobetons.

CENTRIRNA KONICA

Aktivno in natančno centriranje v beton zaradi centrirne konice



BREZ ZATIKANJA V ŽELEZOBETONU

Po zaslugi 4-rezilne oblike. Konica se ne odlomi.



VISOKA HITROST VRTANJA

Zaradi 4 spiralnih utorov, ki zagotavljajo hitro odvajanje prahu in manjšo obrabo

Udarni svedri SDS plus-5X

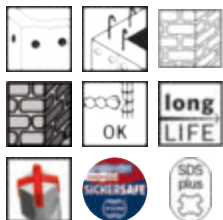

- ▶ Za zid, beton in armirani beton
- ▶ Za vsa vrtilna kladiva z vpetjem SDS plus
- ▶ www.pgm.eu

TEHNIČNE SPECIFIKACIJE						PODATKI ZA NAROČANJE				
Premer (D) v mm	Delovna dolžina (L1) v mm	Skupna dolžina (L2) v mm	Premer (D) v palcih	Delovna dolžina (L1) v palcih	Skupna dolžina (L2) v palcih	Način pakiranja	Število kosov	Paket za pošiljanje	Črtna koda 6 949 509...	Kataloška številka
Posamično pakiranje										
4	50	110	-	-	-	P2e	1	5	227461	2 608 836 604
4	100	160	-	-	-	P2e	1	5	227478	2 608 836 605
5	50	110	-	-	-	P2e	1	10	223241	2 608 833 771
5	100	160	-	-	-	P2e	1	10	223258	2 608 833 772
5	150	210	-	-	-	P2e	1	5	223265	2 608 833 773
5	200	260	-	-	-	P2e	1	5	227485	2 608 836 606
5	250	310	-	-	-	P2e	1	5	227492	2 608 836 607
5	400	460	-	-	-	P2e	1	5	227508	2 608 836 608
5,5	50	110	-	-	-	P2e	1	10	223272	2 608 833 774
5,5	100	160	-	-	-	P2e	1	5	223289	2 608 833 775
5,5	150	210	-	-	-	P2e	1	1	223296	2 608 833 776
5,5	200	260	-	-	-	P2e	1	5	227515	2 608 836 609
5,5	250	310	-	-	-	P2e	1	5	227522	2 608 836 610
5,5	400	460	-	-	-	P2e	1	5	227539	2 608 836 611
6	50	110	-	-	-	P2e	1	10	223302	2 608 833 777
6	100	160	-	-	-	P2e	1	10	223319	2 608 833 778



Udarni svedri SDS plus-5X

TEHNIČNE SPECIFIKACIJE						PODATKI ZA NAROČANJE				
Premer (D) v mm	Delovna dolžina (L1) v mm	Skupna dolžina (L2) v mm	Premer (D) v palcih	Delovna dolžina (L1) v palcih	Skupna dolžina (L2) v palcih	Način pakiranja	Število kosov	Paket za pošiljanje	Črtna koda 6 949 509...	Kataloška številka
6	150	210	-	-	-	P2e	1	10	223326	2 608 833 779
6	200	260	-	-	-	P2e	1	10	223333	2 608 833 780
6	250	310	-	-	-	P2e	1	5	227546	2 608 836 612
6	400	460	-	-	-	P2e	1	5	227553	2 608 836 613
6,5	50	110	-	-	-	P2e	1	10	223340	2 608 833 781
6,5	100	160	-	-	-	P2e	1	10	223357	2 608 833 782
6,5	150	210	-	-	-	P2e	1	5	223364	2 608 833 783
6,5	200	260	-	-	-	P2e	1	5	223371	2 608 833 784
6,5	250	310	-	-	-	P2e	1	5	227560	2 608 836 614
7	50	110	-	-	-	P2e	1	10	223388	2 608 833 785
7	100	160	-	-	-	P2e	1	10	223395	2 608 833 786
7	150	210	-	-	-	P2e	1	5	223401	2 608 833 787
7	200	260	-	-	-	P2e	1	5	227577	2 608 836 615
8	50	110	-	-	-	P2e	1	10	223418	2 608 833 788
8	100	160	-	-	-	P2e	1	10	223425	2 608 833 789
8	150	210	-	-	-	P2e	1	10	223432	2 608 833 790
8	200	260	-	-	-	P2e	1	10	223449	2 608 833 791
8	250	310	-	-	-	P2e	1	5	223456	2 608 833 792
8	300	360	-	-	-	P2e	1	5	223463	2 608 833 793
8	400	460	-	-	-	P2e	1	5	223470	2 608 833 794
8	550	610	-	-	-	P2e	1	1	227584	2 608 836 616
9	100	160	-	-	-	P2e	1	5	223487	2 608 833 795
9	150	210	-	-	-	P2e	1	5	223494	2 608 833 796
9,5	100	160	-	-	-	P2e	1	5	227591	2 608 836 617
10	50	110	-	-	-	P2e	1	10	223500	2 608 833 797
10	100	160	-	-	-	P2e	1	10	223517	2 608 833 798
10	150	210	-	-	-	P2e	1	10	223524	2 608 833 799
10	200	260	-	-	-	P2e	1	10	223531	2 608 833 800
10	250	310	-	-	-	P2e	1	5	223548	2 608 833 801
10	300	360	-	-	-	P2e	1	5	223555	2 608 833 802
10	400	460	-	-	-	P2e	1	5	223562	2 608 833 803
10	550	610	-	-	-	P2e	1	1	227607	2 608 836 618
11	100	160	-	-	-	P2e	1	5	223579	2 608 833 804
11	150	210	-	-	-	P2e	1	1	223586	2 608 833 805
11	200	260	-	-	-	P2e	1	5	223593	2 608 833 806
12	100	160	-	-	-	P2e	1	10	223609	2 608 833 807
12	150	210	-	-	-	P2e	1	10	223616	2 608 833 808
12	200	260	-	-	-	P2e	1	10	223623	2 608 833 809
12	250	310	-	-	-	P2e	1	5	223630	2 608 833 810
12	300	360	-	-	-	P2e	1	5	223647	2 608 833 811
12	400	460	-	-	-	P2e	1	5	223654	2 608 833 812
12	550	610	-	-	-	P2e	1	1	227614	2 608 836 620
12,7	100	160	-	-	-	P2e	1	5	227621	2 608 836 622
13	100	160	-	-	-	P2e	1	5	223661	2 608 833 813
13	150	210	-	-	-	P2e	1	1	223678	2 608 833 814
13	200	260	-	-	-	P2e	1	5	223685	2 608 833 815
14	100	160	-	-	-	P2e	1	10	223692	2 608 833 816
14	150	210	-	-	-	P2e	1	10	223708	2 608 833 817
14	200	260	-	-	-	P2e	1	10	223715	2 608 833 818
14	250	310	-	-	-	P2e	1	5	223722	2 608 833 819
14	300	360	-	-	-	P2e	1	5	223739	2 608 833 820
14	400	460	-	-	-	P2e	1	5	223746	2 608 833 821
14	550	610	-	-	-	P2e	1	1	227638	2 608 836 623
14,3	100	160	-	-	-	P2e	1	5	227645	2 608 836 625
15	100	160	-	-	-	P2e	1	5	223753	2 608 833 822
15	200	260	-	-	-	P2e	1	5	223760	2 608 833 823

Udarni svedri SDS plus-5X

TEHNIČNE SPECIFIKACIJE						PODATKI ZA NAROČANJE				
Premjer (D) v mm	Delovna dolžina (L1) v mm	Skupna dolžina (L2) v mm	Premjer (D) v palcih	Delovna dolžina (L1) v palcih	Skupna dolžina (L2) v palcih	Način pakiranja	Število kosov	Paket za pošiljanje	Črtna koda 6 949 509...	Kataloška številka
15	400	460	-	-	-	P2e	1	1	223777	2 608 833 824
16	150	210	-	-	-	P2e	1	10	223784	2 608 833 825
16	200	260	-	-	-	P2e	1	5	223791	2 608 833 826
16	250	310	-	-	-	P2e	1	5	223807	2 608 833 827
16	300	360	-	-	-	P2e	1	5	223814	2 608 833 828
16	400	460	-	-	-	P2e	1	5	223821	2 608 833 829
16	550	610	-	-	-	P2e	1	1	227652	2 608 836 626
17	150	210	-	-	-	P2e	1	5	227669	2 608 836 628
17	250	310	-	-	-	P2e	1	5	227676	2 608 836 629
17,5	100	160	-	-	-	P2e	1	5	227683	2 608 836 630
18	150	200	-	-	-	P2e	1	5	227690	2 608 836 631
18	250	300	-	-	-	P2e	1	1	227706	2 608 836 632
18	400	450	-	-	-	P2e	1	1	227713	2 608 836 633
18	550	600	-	-	-	P2e	1	1	227720	2 608 836 634
19	150	200	-	-	-	P2e	1	5	227737	2 608 836 636
19	250	300	-	-	-	P2e	1	1	227744	2 608 836 637
19	400	450	-	-	-	P2e	1	1	227751	2 608 836 638
20	150	200	-	-	-	P2e	1	5	227768	2 608 836 639
20	250	300	-	-	-	P2e	1	1	227775	2 608 836 640
20	400	450	-	-	-	P2e	1	1	227782	2 608 836 641
20	550	600	-	-	-	P2e	1	1	227799	2 608 836 642
22	200	250	-	-	-	P2e	1	5	227805	2 608 836 644
22	400	450	-	-	-	P2e	1	1	227812	2 608 836 645
22	550	600	-	-	-	P2e	1	1	227829	2 608 836 646
24	200	250	-	-	-	P2e	1	1	227836	2 608 836 647
24	400	450	-	-	-	P2e	1	1	227843	2 608 836 648
25	200	250	-	-	-	P2e	1	1	227850	2 608 836 649
25	400	450	-	-	-	P2e	1	1	227867	2 608 836 650
26	200	250	-	-	-	P2e	1	1	227874	2 608 836 651
26	400	450	-	-	-	P2e	1	1	227881	2 608 836 652

Pakiranje po 10 kosov

5	50	110	-	-	-	P1h	10	1	223838	2 608 833 889
5	100	160	-	-	-	P1h	10	1	223845	2 608 833 890
6	50	110	-	-	-	P1h	10	1	223852	2 608 833 891
6	100	160	-	-	-	P1h	10	1	223869	2 608 833 892
6	150	210	-	-	-	P1h	10	1	223876	2 608 833 893
6,5	100	160	-	-	-	P1h	10	1	223883	2 608 833 894
6,5	150	210	-	-	-	P1h	10	1	223890	2 608 833 895
6,5	200	260	-	-	-	P1h	10	1	223906	2 608 833 896
7	100	160	-	-	-	P1h	10	1	223913	2 608 833 897
8	50	110	-	-	-	P1h	10	1	223920	2 608 833 898
8	100	160	-	-	-	P1h	10	1	223937	2 608 833 899
8	150	210	-	-	-	P1h	10	1	223944	2 608 833 900
8	200	260	-	-	-	P1h	10	1	223951	2 608 833 901
10	100	160	-	-	-	P1h	10	1	223968	2 608 833 902
10	150	210	-	-	-	P1h	10	1	223975	2 608 833 903
10	200	260	-	-	-	P1h	10	1	223982	2 608 833 904
12	100	160	-	-	-	P1h	10	1	223999	2 608 833 905
12	150	210	-	-	-	P1h	10	1	224002	2 608 833 906
12	200	260	-	-	-	P1h	10	1	224019	2 608 833 907
14	100	160	-	-	-	P1h	10	1	224026	2 608 833 908
16	150	210	-	-	-	P1h	10	1	224033	2 608 833 909



Kompleti udarnih svedrov SDS plus-5X

SDS plus-5X

TEHNIČNE SPECIFIKACIJE			PODATKI ZA NAROČANJE				
Premer v mm	Delovna dolžina v mm	Skupna dolžina v mm	Način pakiranja	Število kosov	Paket za pošiljanje	Črtna koda 6 949 509...	Kataloška številka
5-delni komplet udarnih svedrov SDS plus-5X							
5	50	110	P1h	5	5	224040	2 608 833 910
6	50	110					
6	100	160					
8	100	160					
10	100	160					
6	100	160	P1h	5	5	224057	2 608 833 911
6	100	160					
8	100	160					
8	100	160					
10	100	160					
3-delni komplet udarnih svedrov SDS plus-5X							
6	100	160	P1h	3	10	224064	2 608 833 912
8	100	160					
10	100	160					



Udarni svedri SDS plus-5



- ▶ Za zid, beton in armirani beton
- ▶ Za vsa vrtna kladiva z vpetjem SDS plus
- ▶ www.pgm.eu



TEHNIČNE SPECIFIKACIJE						PODATKI ZA NAROČANJE				
Premer (D) v mm	Delovna dolžina (L1) v mm	Skupna dolžina (L2) v mm	Premer (D) v palcih	Delovna dolžina (L1) v palcih	Skupna dolžina (L2) v palcih	Način pakiranja	Število kosov	Paket za pošiljanje	Črtna koda 3 165 140...	Kataloška številka
Posamično pakiranje										
6	485	550	-	-	-	P2e	1	1	770675	2 608 589 177
6,5	485	550	-	-	-	P2e	1	1	770682	2 608 589 178
10	300	360	-	-	-	P2e	1	5	028356	1 618 596 266
12	300	360	-	-	-	P2e	1	5	483407	2 608 585 606

Kompleti udarnih svedrov SDS plus-5

TEHNIČNE SPECIFIKACIJE				PODATKI ZA NAROČANJE				
Premer v mm	Delovna dolžina v mm	Skupna dolžina v mm	Dimenzija(e) kompleta v mm	Način pakiranja	Število kosov	Paket za pošiljanje	Črtna koda 3 165 140...	Kataloška številka
3-delni komplet udarnih svedrov SDS plus-5								
6	100	165	-	P1c	3	5	015721	1 617 000 117
8	100	165						
10	100	165						



Udarni svedri SDS plus-3



- ▶ Za zidove in beton
- ▶ Za vsa vrtna kladiva z vpetjem SDS plus
- ▶ www.pgm.eu

TEHNIČNE SPECIFIKACIJE			PODATKI ZA NAROČANJE				
Premer (D) v mm	Delovna dolžina (L1) v mm	Skupna dolžina (L2) v mm	Način pakiranja	Število kosov	Paket za pošiljanje	Črtna koda 6 949 509...	Kataloška številka
Posamično pakiranje							
4	50	110	P2e	1	5	209313	2 608 831 000
4	100	160	P2e	1	5	209320	2 608 831 001
5	50	110	P2e	1	5	209337	2 608 831 002
5	100	160	P2e	1	5	209344	2 608 831 003
5	150	210	P2e	1	5	209351	2 608 831 004
5,5	50	110	P2e	1	5	209368	2 608 831 005
5,5	100	160	P2e	1	5	209375	2 608 831 006
6	50	110	P2e	1	5	209382	2 608 831 007
6	100	160	P2e	1	5	209399	2 608 831 008
6	150	210	P2e	1	5	209405	2 608 831 009
6	200	260	P2e	1	5	209412	2 608 831 010
6,5	50	110	P2e	1	1	209429	2 608 831 011
6,5	100	160	P2e	1	5	209436	2 608 831 012
6,5	150	210	P2e	1	5	209443	2 608 831 013
6,5	200	260	P2e	1	5	209450	2 608 831 014
7	50	110	P2e	1	5	209467	2 608 831 015
7	100	160	P2e	1	5	209474	2 608 831 016
7	150	210	P2e	1	5	209481	2 608 831 017
8	50	110	P2e	1	5	209498	2 608 831 018
8	100	160	P2e	1	5	209504	2 608 831 019
8	150	210	P2e	1	5	209511	2 608 831 020
8	200	260	P2e	1	5	209528	2 608 831 021
8	400	460	P2e	1	1	209535	2 608 831 022
9	100	160	P2e	1	5	209542	2 608 831 023
10	50	110	P2e	1	5	209559	2 608 831 024
10	100	160	P2e	1	5	209566	2 608 831 025
10	150	210	P2e	1	5	209573	2 608 831 026
10	200	260	P2e	1	5	209580	2 608 831 027
10	250	310	P2e	1	5	209597	2 608 831 028
10	300	360	P2e	1	5	209603	2 608 831 029
10	400	460	P2e	1	1	209610	2 608 831 030
11	100	160	P2e	1	5	209627	2 608 831 031
12	100	160	P2e	1	5	209634	2 608 831 032
12	150	210	P2e	1	5	209641	2 608 831 033
12	200	260	P2e	1	5	209658	2 608 831 034
12	300	360	P2e	1	5	209665	2 608 831 035
12	400	460	P2e	1	1	209672	2 608 831 036
13	100	160	P2e	1	5	209689	2 608 831 037
14	100	160	P2e	1	5	209696	2 608 831 038
14	150	210	P2e	1	5	209702	2 608 831 039
14	200	260	P2e	1	5	209719	2 608 831 040
14	300	360	P2e	1	5	209726	2 608 831 041
14	400	460	P2e	1	1	209733	2 608 831 042
15	100	160	P2e	1	5	209740	2 608 831 043
16	150	210	P2e	1	5	209757	2 608 831 044
16	250	310	P2e	1	5	209764	2 608 831 045
16	300	360	P2e	1	1	209771	2 608 831 046
16	400	460	P2e	1	1	209788	2 608 831 047
18	150	200	P2e	1	1	209795	2 608 831 048
18	250	300	P2e	1	1	209801	2 608 831 049
18	300	350	P2e	1	1	209818	2 608 831 050

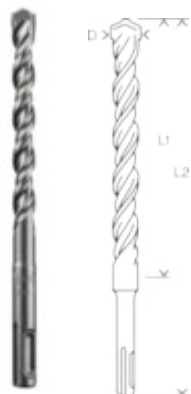

Udarni svedri SDS plus-3

TEHNIČNE SPECIFIKACIJE			PODATKI ZA NAROČANJE				
Premer (D) v mm	Delovna dolžina (L1) v mm	Skupna dolžina (L2) v mm	Način pakiranja	Število kosov	Paket za pošiljanje	Črtna koda 6 949 509...	Kataloška številka
18	400	450	P2e	1	1	209825	2 608 831 051
20	150	200	P2e	1	1	209832	2 608 831 052
20	250	300	P2e	1	1	209849	2 608 831 053
20	300	350	P2e	1	1	209856	2 608 831 054
20	400	450	P2e	1	1	209863	2 608 831 055
22	200	250	P2e	1	1	209870	2 608 831 056
22	300	350	P2e	1	1	209887	2 608 831 057
22	400	450	P2e	1	1	209894	2 608 831 058
24	200	250	P2e	1	1	209900	2 608 831 059
24	400	450	P2e	1	1	209917	2 608 831 060
25	200	250	P2e	1	1	209924	2 608 831 061
25	300	350	P2e	1	1	209931	2 608 831 062
25	400	450	P2e	1	1	209948	2 608 831 063

Pakiranje po 8 kosov

16	150	210	P1h	8	1	210180	2 608 831 126
----	-----	-----	-----	---	---	--------	---------------



Pakiranje po 10 kosov

5	50	110	P1h	10	1	209955	2 608 831 103
5	100	160	P1h	10	1	209962	2 608 831 104
5,5	50	110	P1h	10	1	209979	2 608 831 105
5,5	100	160	P1h	10	1	209986	2 608 831 106
6	50	110	P1h	10	1	209993	2 608 831 107
6	100	160	P1h	10	1	210005	2 608 831 108
6	150	210	P1h	10	1	210012	2 608 831 109
6,5	100	160	P1h	10	1	210029	2 608 831 110
6,5	150	210	P1h	10	1	210036	2 608 831 111
6,5	200	260	P1h	10	1	210043	2 608 831 112
7	100	160	P1h	10	1	210050	2 608 831 113
7	150	210	P1h	10	1	210067	2 608 831 114
8	50	110	P1h	10	1	210074	2 608 831 115
8	100	160	P1h	10	1	210081	2 608 831 116
8	150	210	P1h	10	1	210098	2 608 831 117
8	200	260	P1h	10	1	210104	2 608 831 118
10	50	110	P1h	10	1	210111	2 608 831 119
10	100	160	P1h	10	1	210128	2 608 831 120
10	150	210	P1h	10	1	210135	2 608 831 121
12	100	160	P1h	10	1	210142	2 608 831 122
12	150	210	P1h	10	1	210159	2 608 831 123
12	200	260	P1h	10	1	210166	2 608 831 124
14	100	160	P1h	10	1	210173	2 608 831 125



Kompleti udarnih svedrov SDS plus-3

TEHNIČNE SPECIFIKACIJE				PODATKI ZA NAROČANJE				
Premer v mm	Delovna dolžina v mm	Skupna dolžina v mm	Vsebina kompleta	Način pakiranja	Število kosov	Paket za pošiljanje	Črtna koda 4 059 952...	Kataloška številka
8-delni komplet udarnih svedrov SDS plus-3, Tough Box								
5	50	110	5x160 (1x)	P1k	8	10	509541	2 607 019 903
6	50	110	5,5x110 (2x)					
6	100	160	6x160 (1x)					
8	100	160	7x160 (2x)					
10	100	160	8x160 (1x) 10x160 (1x)					
6	50	110	6x110 (2x)	M0a	8	10	509534	2 607 019 902
6	100	160	6x160 (2x)					
8	100	160	8x160 (2x)					
10	100	160	10x160 (2x)					
11-delni komplet udarnih svedrov in dlet SDS plus-3								
5	50	110	-	P1k	11	1	523149	2 608 579 916
6	50	110						
8	50	110						
6	100	160						
8	100	160						
10	100	160						
12	100	160						
		250						
		250						



Udarni svedri SDS plus-1



- ▶ Primerni za zid in beton
- ▶ Primeren za vsa vrtna kladiva z vpenjalom SDS plus

TEHNIČNE SPECIFIKACIJE			PODATKI ZA NAROČANJE				
Premer (D) v mm	Delovna dolžina (L1) v mm	Skupna dolžina (L2) v mm	Način pakiranja	Število kosov	Paket za pošiljanje	Črtna koda 3 165 140...	Kataloška številka
Posamično pakiranje							
6	250	310	P1c	1	25	856911	2 608 576 280
8	250	310	P1c	1	25	856928	2 608 576 281
10	250	310	P1c	1	20	856935	2 608 576 282



Kompleti udarnih svedrov SDS plus-1

SDS plus-1



TEHNIČNE SPECIFIKACIJE			PODATKI ZA NAROČANJE				
Premer (D) v mm	Delovna dolžina (L1) v mm	Skupna dolžina (L2) v mm	Način pakiranja	Število kosov	Paket za pošiljanje	Črtna koda 6 949 509...	Kataloška številka
Koničasto dleto SDS plus, 250 mm							
Udarni sveder SDS plus-1, 10 x 100 x 160 mm							
Udarni sveder SDS plus-1, 12 x 100 x 160 mm							
Ploščato dleto SDS plus, 250 mm							
Udarni sveder SDS plus-1, 5 x 50 x 110 mm							
Udarni sveder SDS plus-1, 6 x 50 x 110 mm							
Udarni sveder SDS plus-1, 6 x 100 x 160 mm							
Udarni sveder SDS plus-1, 7 x 50 x 110 mm							
Udarni sveder SDS plus-1, 7 x 100 x 160 mm							
Udarni sveder SDS plus-1, 8 x 50 x 110 mm							
Udarni sveder SDS plus-1, 8 x 100 x 160 mm							
-	-	-	M0a	11	1	227911	2 608 578 765



SDS PLUS-9 SPEED CLEAN

Vrtanje in čiščenje v enem koraku.

NATANČNO CENTRIRANJE

Centrirna konica za aktivno rezanje v beton

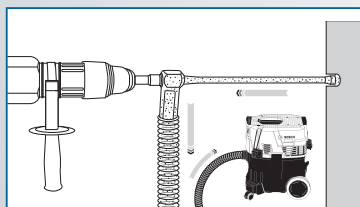

UČINKOVITO ODSTRANJEVANJE PRAHU

2 odvodni odprtini

VISOKA ODPORNOST PROTI OBRABI

Štirje zelo robustni in zmogljivi karbidni rezilni robovi

SDS plus-9 Speed Clean

SDS plus-9 SpeedClean ► Za vrtanje v beton



► Sistem: za najboljše rezultate ga uporabite skupaj z vrtnim kladivom SDS plus, npr. Bosch GBH 2-28 DV Professional (0 611 267 201), in sesalnikom za prah razreda prahu M, npr. Bosch GAS 35 M AFC Professional (0 601 9C3 100).

► **Namig:** pri nameščanju zidnih vložkov upoštevajte navodila proizvajalca zidnih vložkov.

TEHNIČNE SPECIFIKACIJE			PODATKI ZA NAROČANJE				
Premer (D) v mm	Delovna dolžina (L1) v mm	Skupna dolžina (L2) v mm	Način pakiranja	Število kosov	Paket za pošiljanje	Črtna koda 3 165 140...	Kataloška številka
1-delni komplet							
6	100	230	PC1b	1	1	976534	2 608 579 291
8	100	230	PC1b	1	1	976541	2 608 579 292
10	100	230	PC1b	1	1	976558	2 608 579 293
12	200	330	P1e	1	1	954006	2 608 578 962
14	250	380	P1e	1	1	954013	2 608 578 963
15	250	380	P1e	1	1	954020	2 608 578 964
18	150	280	PC1b	1	1	976565	2 608 579 294
20	150	280	PC1b	1	1	976572	2 608 579 295
Posamično pakiranje							
16	250	380	P1e	1	1	857352	2 608 576 286
18	320	450	P1e	1	1	857369	2 608 576 287
20	320	450	P1e	1	1	857376	2 608 576 288
22	320	450	P1e	1	1	857383	2 608 576 289



SDS plus-9 Speed Clean

TEHNIČNE SPECIFIKACIJE			PODATKI ZA NAROČANJE				
Premjer (D) v mm	Delovna dolžina (L1) v mm	Skupna dolžina (L2) v mm	Način pakiranja	Število kosov	Paket za pošiljanje	Črtna koda 3 165 140...	Kataloška številka
24	320	450	P1e	1	1	857390	2 608 576 290
Nadomestni konektor SDS plus							
-	-	-	P1b	1	1	857406	2 608 576 291



Udarni sveder SDS plus-9 Rebar Cutter

SDS plus-9 RebarCutter

- ▶ Primerno za armaturno železo v betonu
- ▶ Za uporabo z vrtnalnimi kladivi z vpenjalom SDS plus
- ▶ Armature režite le s predhodnim dovoljenjem statikov
- ▶ Rebar Cutter uporabljajte samo v načinu brez udarcev



TEHNIČNE SPECIFIKACIJE				PODATKI ZA NAROČANJE				
Premer (D) v mm	Delovna dolžina (L1) v mm	Skupna dolžina (L2) v mm	Premer stebra (d) v mm	Način pakiranja	Število kosov	Paket za pošiljanje	Črtna koda 3 165 140...	Kataloška številka
Posamično pakiranje								
16	120	300	10	P1h	1	1	576673	2 608 586 994
18	120	300	10	P1h	1	1	576680	2 608 586 995
20	120	300	10	P1h	1	1	576697	2 608 586 996
22	120	300	10	P1h	1	1	576703	2 608 586 997
25	120	300	10	P1h	1	1	576710	2 608 586 998
28	120	300	10	P1h	1	1	576727	2 608 586 999
32	120	300	10	P1h	1	1	576734	2 608 587 100

Votle vrtnalke SDS plus-9 Core Cutter

SDS plus-9
CoreCutter

- ▶ Za beton, zidovje, apneni peščenec
- ▶ Za uporabo s sistemom SDS plus ali s šestrobim vpenjalnim stebлом



TEHNIČNE SPECIFIKACIJE				PODATKI ZA NAROČANJE				
Premer v mm	Globina vrtnalne krone (L1) mm	Delovna dolžina (L2) v mm	Rezila, število	Nacin pakiranja	Število kosov	Paket za pošiljanje	Črtna koda 3 165 140...	Kataloška številka
Posamično pakiranje								
25	50	72	4	P1e	1	1	605328	2 608 550 612
30	50	72	6	P1e	1	1	605335	2 608 550 613
35	50	72	6	P1e	1	1	605342	2 608 550 614
40	50	72	6	P1e	1	1	084642	2 608 550 074
50	50	72	6	P1e	1	1	084659	2 608 550 075
68	50	72	6	P1e	1	1	084666	2 608 550 076
82	50	72	6	P1e	1	1	084673	2 608 550 077
90	50	72	6	P1e	1	1	605359	2 608 550 615
100	50	72	6	P1e	1	1	605366	2 608 550 616
112	50	72	6	P1e	1	1	605373	2 608 550 617

Kompleti votlih vrtnalnih kron

SDS plus-9
CoreCutter

3-delni komplet votlih vrtnalnih kron, SDS plus
Vpenjalno steblo SDS plus in centrirni sveder



Premer/dimenzija ključa v mm	Skupna dolžina v mm	Natični del	Nacin pakiranja	Število kosov	Paket za pošiljanje	Črtna koda 3 165 140...	Kataloška številka	
68	54	72	6	PC1b	3	1	046206	2 608 550 064
82	54	72	6	PC1b	3	1	046213	2 608 550 065

Pribor za votle vrtnalke

TEHNIČNE SPECIFIKACIJE			PODATKI ZA NAROČANJE				
Premer/dimenzija ključa v mm	Skupna dolžina v mm	Natični del	Nacin pakiranja	Število kosov	Paket za pošiljanje	Črtna koda 3 165 140...	Kataloška številka
Šestrobno vpenjalno steblo za votle vrtnalke krone z M16							
11	80	Šesterorob	P1e	1	1	084680	2 608 550 078
Vpenjalno steblo SDS plus za vrtnalke krone z M16							
-	105	SDS plus	P1e	1	1	046138	2 608 550 057
-	220	SDS plus	P1e	1	1	096751	2 608 598 110
Centrirni sveder za vpenjalno steblo za šestrobni adapter in SDS plus							
8	120	Cilindričen	PC1d	1	5	046114	2 608 596 157



Pribor za votle vrtalne krone

TEHNIČNE SPECIFIKACIJE			PODATKI ZA NAROČANJE				
Premier/dimenzija kijuča v mm	Skupna dolžina v mm	Natični del	Način pakiranja	Število kosov	Paket za pošiljanje	Črtna koda 3 165 140...	Kataloška številka
Vpenjalno steblo SDS plus za votle vrtalne krone z M16							
Posamično pakiranje							
-	175	SDS plus	P1e	1	1	332224	2 608 598 046
Vpenjalno steblo SDS plus za vrtalne krone z M16, en kos							
-	340	SDS plus	P1e	1	1	332231	2 608 598 047
-	440	SDS plus	P1e	1	1	332248	2 608 598 048



DOLGA ŽIVLJENJSKA DOBA PRI VRTANJU V ARMIRANI BETON

Udarni svedri EXPERT SDS max-8X

ASORTIMENT: Ø 12 mm–32 mm

EXPERT

- 1 Izjemno vzdržljiva konica svedra z Boschevo tehnologijo Carbide Technology
- 2 Vrtanje skozi armirani beton z v celoti karbidno 4-rezno glavo
- 3 Izjemno trpežna vez med konico in telesom svedra po zaslugi Boscheve varilne tehnologije

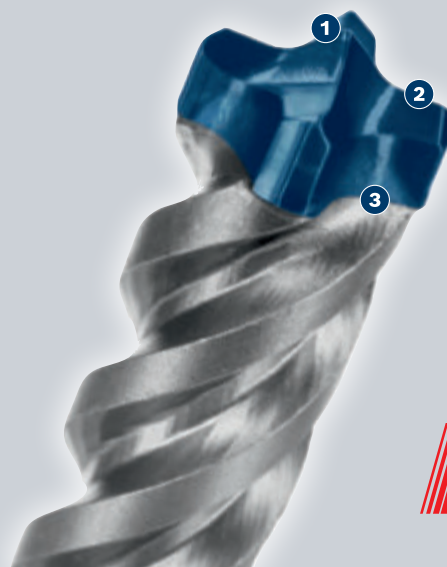

**CARBIDE
TECHNOLOGY**

Udarni svedri EXPERT SDS max-8X

EXPERT



- ▶ Idealno za vrtanje lukenj v armiran beton, npr. za nastavljanje kemičnih sider in/ali povezovalnih armatur.
- ▶ Odlična izbira za gradbenike: trpežno in zmogljivo.
- ▶ Do 3-krat daljša življenjska doba kot pri svedru Bosch SDS max-4.
- ▶ Primerno za vse svedre vrtnih kladiv SDS max.



TEHNIČNE SPECIFIKACIJE			PODATKI ZA NAROČANJE				
Premer (D) v mm	Delovna dolžina (L1) v mm	Skupna dolžina (L2) v mm	Način pakiranja	Število kosov	Paket za pošiljanje	Črtna koda 4 059 952...	Kataloška številka
Posamično pakiranje							
12	200	340	P1h	1	1	532752	2 608 900 201
12	400	540	P1h	1	1	532769	2 608 900 202
12	600	740	P1h	1	1	532776	2 608 900 203
12	800	940	P1h	1	1	532783	2 608 900 204
14	200	340	P1h	1	1	532813	2 608 900 207
14	400	540	P1h	1	1	532820	2 608 900 208

Udarni svedri EXPERT SDS max-8X

EXPERT

TEHNIČNE SPECIFIKACIJE			PODATKI ZA NAROČANJE				
Premer (D) v mm	Delovna dolžina (L1) v mm	Skupna dolžina (L2) v mm	Način pakiranja	Število kosov	Paket za pošiljanje	Črtna koda 4 059 952...	Kataloška številka
14	600	740	P1h	1	1	532837	2 608 900 209
14	800	940	P1h	1	1	532844	2 608 900 210
16	200	340	P1h	1	1	532882	2 608 900 214
16	400	540	P1h	1	1	532899	2 608 900 215
16	600	740	P1h	1	1	532905	2 608 900 216
16	800	940	P1h	1	1	532912	2 608 900 217
18	200	340	P1h	1	1	532950	2 608 900 221
18	400	540	P1h	1	1	532967	2 608 900 222
18	600	740	P1h	1	1	532974	2 608 900 223
18	800	940	P1h	1	1	532981	2 608 900 224
20	200	320	P1h	1	1	533025	2 608 900 228
20	400	520	P1h	1	1	533032	2 608 900 229
20	600	720	P1h	1	1	533049	2 608 900 230
20	800	920	P1h	1	1	533056	2 608 900 231
22	200	320	P1h	1	1	533070	2 608 900 233
22	400	520	P1h	1	1	533087	2 608 900 234
22	600	720	P1h	1	1	533094	2 608 900 235
22	800	920	P1h	1	1	533100	2 608 900 236
24	200	320	P1h	1	1	533124	2 608 900 238
24	400	520	P1h	1	1	533131	2 608 900 239
25	200	320	P1h	1	1	533148	2 608 900 240
25	400	520	P1h	1	1	533155	2 608 900 241
25	600	720	P1h	1	1	533162	2 608 900 242
25	800	920	P1h	1	1	533179	2 608 900 243
26	200	320	P1h	1	1	533193	2 608 900 245
26	400	520	P1h	1	1	533209	2 608 900 246
28	200	320	P1h	1	1	533216	2 608 900 247
28	400	520	P1h	1	1	533223	2 608 900 248
28	600	720	P1h	1	1	533230	2 608 900 249
28	800	920	P1h	1	1	533247	2 608 900 250
30	200	320	P1h	1	1	533261	2 608 900 252
30	400	520	P1h	1	1	533278	2 608 900 253
32	200	320	P1h	1	1	533285	2 608 900 254
32	400	520	P1h	1	1	533292	2 608 900 255
32	600	720	P1h	1	1	533308	2 608 900 256
32	800	920	P1h	1	1	533315	2 608 900 257
5-delni komplet							
12	200	340	POh	5	1	533346	2 608 900 260
16	200	340	POh	5	1	533353	2 608 900 261
16	400	540	POh	5	1	533360	2 608 900 262
18	200	340	POh	5	1	533377	2 608 900 263
18	400	540	POh	5	1	533384	2 608 900 264
20	200	320	POh	5	1	533391	2 608 900 265
20	400	520	POh	5	1	533407	2 608 900 266
22	400	520	POh	5	1	533414	2 608 900 267
24	400	520	POh	5	1	533421	2 608 900 268
25	400	520	POh	5	1	533438	2 608 900 269
32	400	520	POh	5	1	533445	2 608 900 270

Udarni svedri SDS max-7



- ▶ Primerni za beton in armirani beton, apnenec, zid
- ▶ Za vrtalna kladiva z vpenjalnim sistemom SDS max
- ▶ Delovne dolžine 200, 400, 600, 800 in 1200 mm
- ▶ * Premeri od 12 do 15 mm ustrezajo modelom z dvema rezalnikoma
- ▶ Embalaža za profesionalce, ki jo je mogoče ponovno zapreti
- ▶ www.pgm.eu

TEHNIČNE SPECIFIKACIJE			PODATKI ZA NAROČANJE				
Premer (D) v mm	Delovna dolžina (L1) v mm	Skupna dolžina (L2) v mm	Način pakiranja	Število kosov	Paket za pošiljanje	Črtna koda 3 165 140...	Kataloška številka
Posamično pakiranje							
32	1.200	1.320	P1h	1	1	565783	2 608 586 795
35	400	520	P1h	1	1	565790	2 608 586 796
35	600	720	P1h	1	1	565806	2 608 586 797
35	800	920	P1h	1	1	565813	2 608 586 798
35	1.200	1.320	P1h	1	1	565820	2 608 586 799
38	400	520	P1h	1	1	565462	2 608 586 800
38	600	720	P1h	1	1	565837	2 608 586 801
40	400	520	P1h	1	1	565844	2 608 586 802
40	600	720	P1h	1	1	565851	2 608 586 803
40	800	920	P1h	1	1	565868	2 608 586 804
40	1.200	1.320	P1h	1	1	565875	2 608 586 805
45	400	520	P1h	1	1	565882	2 608 586 806
52	400	520	P1h	1	1	565899	2 608 586 807

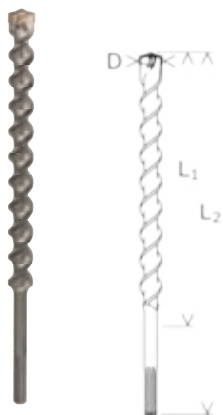

Udarni svedri SDS max-4



- ▶ Za beton, armiran beton in zidovje
- ▶ Primerni za uporabo v vseh vrtnih kladivih z vpenjalom SDS max
- ▶ Optimalno razmerje med ceno in zmogljivostjo tega štirirezilnega svedra
- ▶ www.pgm.eu

TEHNIČNE SPECIFIKACIJE			PODATKI ZA NAROČANJE				
Premer (D) v mm	Delovna dolžina (L1) v mm	Skupna dolžina (L2) v mm	Način pakiranja	Število kosov	Paket za pošiljanje	Črtna koda 3 165 140...	Kataloška številka
Posamično pakiranje							
12	200	340	P1e	1	1	833684	2 608 833 959
12	400	540	P2e	1	1	833691	2 608 833 960
14	200	340	P1e	1	1	833707	2 608 833 961
14	400	540	P1e	1	1	833714	2 608 833 962
16	200	340	P1e	1	1	564113	2 608 685 860
16	400	540	P1e	1	1	564120	2 608 685 861
18	200	340	P1e	1	1	564137	2 608 685 862
18	400	540	P1e	1	1	564144	2 608 685 863
20	200	320	P1e	1	1	564151	2 608 685 864
20	400	520	P1e	1	1	564168	2 608 685 865
22	200	320	P1e	1	1	564175	2 608 685 866
22	400	520	P1e	1	1	564182	2 608 685 867
24	200	320	P1e	1	1	833721	2 608 833 963
24	400	520	P1e	1	1	833738	2 608 833 964
25	200	320	P1e	1	1	564199	2 608 685 868
25	400	520	P1e	1	1	564205	2 608 685 869
28	200	320	P2e	1	1	564229	2 608 685 870
28	400	520	P1e	1	1	564236	2 608 685 871
30	200	320	P1e	1	1	564243	2 608 685 872
30	400	520	P1e	1	1	564250	2 608 685 873
32	200	320	P1e	1	1	564267	2 608 685 874
32	400	520	P1e	1	1	564274	2 608 685 875
35	400	520	P1e	1	1	564281	2 608 685 876
40	400	520	P1e	1	1	564298	2 608 685 877



SDS MAX-9 SPEED CLEAN

Vrtanje in čiščenje v enem koraku.

NATANČNO CENTRIRANJE

Centrirna konica za aktivno rezanje v beton

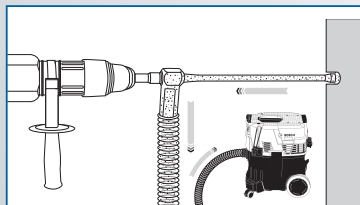

UČINKOVITO ODSTRANJEVANJE PRAHU

2 odvodni odprtini

VISOKA ODPORNOST PROTI OBRABI

Štirje zelo robustni in zmogljivi karbidni rezilni robovi

SDS max-9 Speed Clean

SDS max-9 SpeedClean ► Za vrtanje v beton



► Sistem: za najboljše rezultate ga uporabite skupaj z vrtalnim kladivom SDS max, npr. Bosch GBH 8-45 DV Professional (0 611 265 000), in sesalnikom za prah razreda prahu M, npr. Bosch GAS 55 M AFC Professional (0 601 9C3 300).

► **Namig:** pri nameščanju zidnih vložkov upoštevajte navodila proizvajalca zidnih vložkov.

TEHNIČNE SPECIFIKACIJE			PODATKI ZA NAROČANJE				
Premer (D) v mm	Delovna dolžina (L1) v mm	Skupna dolžina (L2) v mm	Način pakiranja	Število kosov	Paket za pošiljanje	Črtna koda 3 165 140...	Kataloška številka
1-delni komplet							
14	400	620	P1e	1	1	954037	2 608 578 965
25	400	590	PC1b	1	1	976589	2 608 579 296
28	400	590	PC1b	1	1	976596	2 608 579 297
32	400	590	PC1b	1	1	976602	2 608 579 298
35	400	590	PC1b	1	1	976619	2 608 579 299
Posamično pakiranje							
16	400	620	P1e	1	1	857420	2 608 576 293
18	400	620	P1e	1	1	857437	2 608 576 294
20	400	620	P1e	1	1	857444	2 608 576 295
22	400	620	P1e	1	1	857451	2 608 576 296
24	400	620	P1e	1	1	893893	2 608 576 779
25	500	720	P1e	1	1	857468	2 608 576 297
28	600	820	P1e	1	1	857475	2 608 576 298



SDS max-9 Speed Clean

TEHNIČNE SPECIFIKACIJE			PODATKI ZA NAROČANJE				
Premjer (D) v mm	Delovna dolžina (L1) v mm	Skupna dolžina (L2) v mm	Način pakiranja	Število kosov	Paket za pošiljanje	Črtna koda 3 165 140...	Kataloška številka
30	600	820	P1e	1	1	857482	2 608 576 299
32	600	820	P1e	1	1	857499	2 608 576 300
35	650	870	P1e	1	1	857819	2 608 576 301
Nadomestni konektor SDS max							
-	-	-	P1b	1	1	857826	2 608 576 302



SDS max-9 Natural Stone

SDS max 9 NaturalStone ► **Primerno za naravni kamen**



- Ustreza vsem vrtnim kladivom z držalom SDS max
- Embalaža za profesionalce, ki jo je mogoče ponovno zapreti
- www.pgm.eu

TEHNIČNE SPECIFIKACIJE			PODATKI ZA NAROČANJE				
Premer (D) v mm	Delovna dolžina (L1) v mm	Skupna dolžina (L2) v mm	Način pakiranja	Število kosov	Paket za pošiljanje	Črtna koda 3 165 140...	Kataloška številka
Posamično pakiranje »Ram X Design«							
28	400	520	P1h	1	1	560115	1 618 596 502
28	600	720	P1h	1	1	560122	1 618 596 503
28	800	920	P1h	1	1	560139	1 618 596 504
32	400	520	P1h	1	1	560146	1 618 596 505
32	600	720	P1h	1	1	560153	1 618 596 506
32	800	920	P1h	1	1	560160	1 618 596 507

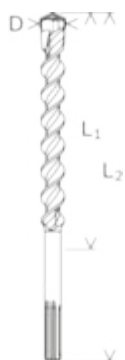

SDS max-9 Break Through

SDS max-9
BreakThrough

- ▶ Za preboje premera od 45 mm do 80 mm v beton, zid, apneni peščenec, npr. za zunanje priključke kablov in cevi
- ▶ Enodelno orodje, zvonasta vrtna glava z asimetrično nameščenimi trdokovinskimi čepi in trdokovinskim centralnim rezilom
- ▶ Transportna vijačnica z veliko prostornino, stožčasto steblo
- ▶ **Nasvet:** prebojne svedre vedno uporabljajte v kombinaciji z vrtnim kladivom ustreznega razreda zaradi nevarnosti preobremenitve. Upoštevajte navodila za uporabo vrtnega kladiva.



TEHNIČNE SPECIFIKACIJE			PODATKI ZA NAROČANJE				
Premer (D) v mm	Delovna dolžina (L1) v mm	Skupna dolžina (L2) v mm	Način pakiranja	Število kosov	Paket za pošiljanje	Črtna koda 3 165 140...	Kataloška številka
Posamično pakiranje							
45	450	600	P1e	1	1	021951	1 618 596 455
45	850	1.000	P1e	1	1	021968	1 618 596 456
55	450	600	P1e	1	1	021975	1 618 596 457
55	850	1.000	P1e	1	1	021982	1 618 596 458
65	450	600	P1e	1	1	021999	1 618 596 459
65	850	1.000	P1e	1	1	022002	1 618 596 460
80	450	600	P1e	1	1	022019	1 618 596 461
80	850	1.000	P1e	1	1	022026	1 618 596 462

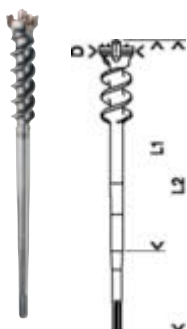

Votle vrtnalke SDS max-9 Core Cutter, enodelne

SDS max-9
CoreCutter

- ▶ Primerni za beton, zid in apnec
- ▶ Enodelna zasnova zagotavlja optimalen prenos moči stroja.
- ▶ Asimetrična razporeditev zob omogoča učinkovit napredek z malo proizvedenega hrupa med delom.
- ▶ Centrirni sveder priložen



TEHNIČNE SPECIFIKACIJE				PODATKI ZA NAROČANJE				
Premer v mm	Globina vrtnalke krome (L1) mm	Delovna dolžina (L2) v mm	Rezila, število	Način pakiranja	Število kosov	Paket za pošiljanje	Črtna koda 3 165 140...	Kataloška številka
Posamično pakiranje								
45	80	160	6	P0h	1	1	145510	F 00Y 145 188
45	80	420	6	P0h	1	1	145527	F 00Y 145 189
50	80	160	6	P0h	1	1	145534	F 00Y 145 190
50	80	420	6	P0h	1	1	145541	F 00Y 145 191
55	80	160	6	P0h	1	1	145558	F 00Y 145 192
55	80	420	6	P0h	1	1	145565	F 00Y 145 193
68	80	160	6	P0h	1	1	145572	F 00Y 145 194
68	80	420	6	P0h	1	1	145589	F 00Y 145 195
82	80	160	8	P0h	1	1	145596	F 00Y 145 196
82	80	420	8	P0h	1	1	145602	F 00Y 145 197
90	80	420	8	P0h	1	1	145626	F 00Y 145 199
100	80	300	11	P0h	1	1	145633	F 00Y 145 200
125	80	300	11	P0h	1	1	145640	F 00Y 145 201
150	80	300	13	C2h	1	1	145657	F 00Y 145 202

Votle vrtnalke SDS max-9 Core Cutter, dvodelne, z navojem

SDS max-9
CoreCutter

- ▶ Primerno za beton, zid, apnec
- ▶ Centrirni sveder priložen



Posamično pakiranje								
Premer v mm	Globina vrtnalke krome (L1) mm	Delovna dolžina (L2) v mm	Rezila, število	Način pakiranja	Število kosov	Paket za pošiljanje	Črtna koda 3 165 140...	Kataloška številka
45	80	112	6	C2h	1	1	557733	2 608 580 518
50	80	111	6	C2h	1	1	557740	2 608 580 519
55	80	109	6	C2h	1	1	557757	2 608 580 520
68	80	108	6	C2h	1	1	557764	2 608 580 521
82	80	102	8	C2h	1	1	557771	2 608 580 522
100	80	96	11	C2h	1	1	557795	2 608 580 524
125	80	97	11	C2h	1	1	557801	2 608 580 525
150	80	92	13	C2h	1	1	557818	2 608 580 526

Pribor za votle vrtnalke SDS max

TEHNIČNE SPECIFIKACIJE		PODATKI ZA NAROČANJE				
Skupna dolžina v mm	Adapter na strani orodja	Način pakiranja	Število kosov	Paket za pošiljanje	Črtna koda 3 165 140...	Kataloška številka
Adapter za dvodelne votle vrtnalke krome max-9 Core Cutter						
200	SDS max	P1e	1	1	560030	2 608 580 527
460	SDS max	P1e	1	1	560047	2 608 580 528



Pribor za votle vrtalne krone SDS max

TEHNIČNE SPECIFIKACIJE		PODATKI ZA NAROČANJE					
Skupna dolžina v mm	Adapter na strani orodja	Način pakiranja	Število kosov	Paket za pošiljanje	Črtna koda 3 165 140...	Kataloška številka	
Komplet za pritrjevanje: centrirni sveder s fiksirnim zatičem in gumijastim obročem							
-	-	P1c	1	5	145664	F 00Y 145 203	
Fiksirni komplet: fiksirni zatič in gumijast obroč							
-	-	P0b	2	1	145671	F 00Y 145 204	



Mazivo za svedre in dleta



TEHNIČNE SPECIFIKACIJE	PODATKI ZA NAROČANJE				
	Način pakiranja	Število kosov	Paket za pošiljanje	Črtna koda 4 059 952...	Kataloška številka
Mazivo za svedre in dleta Zagotavlja optimalno delovanje ter podaljša življenjsko dobo svedrov in dlet	C2h	1	8	560465	2 608 002 021



SVEDRI ZA UDARNO VRTANJE

Trpežni in natančni

Najboljše za vaše orodje. Boschev profesionalni pribor.































SVEDRI ZA UDARNO VRTANJE/VRTALNA KLADIVA

Vrtanje v vse vrste materialov.

						
	CYL-9 MultiConstruction	HEX-9 MultiConstruction	HEX-9 HardCeramic	CYL-5 za beton	CYL-3 za beton	CYL-9 SoftCeramic
	EXPERT	EXPERT	EXPERT			
Številka strani	114	111	117	105	107	116
Vpenjalno steblo						
Premer mm	3.0 – 16.0	3.0 – 12.0	3.0 – 12.0	3.0 – 14.0	3.0 – 16.0	3.0 – 16.0
Skupna dolžina mm	70 – 250	90 – 150	90	90 – 250	70 – 400	70 – 90
Certifikat PGM			-			-
	 	 	 			

MATERIALI

Trd beton	-	-	-		-	-
Mehak beton			-			-
Marmor			-			-
Polna opeka			-			-
Votla opeka			-			-
Les			-	-	-	-
Mehke ploščice				-	-	
Trde ploščice/strešniki	-	-		-	-	-
Kamnite ploščice	-	-		-	-	-
Jeklo			-	-	-	-
Pločevina			-	-	-	-

Svedri za beton CYL-5

CYL-5

- ▶ Primerni za vrtanje v beton, opeko, apnenec, lahki naravni in umetni kamen
- ▶ Sveder za zahtevna dela, primeren za vse udarne vrtnike
- ▶ Certifikat PGM zagotavlja upoštevanje strogih tolerančnih vrednosti, natančne izvrtine in čvrsto pritrditev zidnih vložkov
- ▶ Barva svedra: modra, polirano

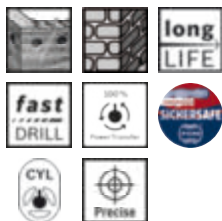

TEHNIČNE SPECIFIKACIJE			PODATKI ZA NAROČANJE				
Premer (D) v mm	Delovna dolžina (L1) v mm	Skupna dolžina (L2) v mm	Način pakiranja	Število kosov	Paket za pošiljanje	Črtna koda 3 165 140...	Kataloška številka
Posamično pakiranje							
3	50	90	PC1d	1	5	690270	2 608 588 136
3,5	50	90	PC1d	1	5	690287	2 608 588 137
4	50	90	PC1d	1	5	690294	2 608 588 138
5	50	100	PC1d	1	5	690317	2 608 588 140
5	100	150	PC1d	1	5	690324	2 608 588 141
5,5	50	100	PC1d	1	5	690331	2 608 588 142
6	50	100	PC1d	1	5	690355	2 608 588 144
6	100	150	PC1d	1	5	690362	2 608 588 145
6	200	250	PC1d	1	1	690379	2 608 588 146
6,5	50	100	PC1d	1	5	690386	2 608 588 147
7	50	100	PC1d	1	5	690409	2 608 588 149
8	50	100	PC1d	1	5	690423	2 608 588 151
8	100	150	PC1d	1	5	690430	2 608 588 152
8	200	250	PC1d	1	1	690447	2 608 588 153
9	50	100	PC1d	1	5	691239	2 608 588 154
10	100	150	PC1d	1	5	690454	2 608 588 155
10	200	250	PC1d	1	1	690461	2 608 588 156
12	90	150	PC1d	1	5	690478	2 608 588 157
12	190	250	PC1d	1	1	690485	2 608 588 158
14	90	150	PC1d	1	5	690492	2 608 588 159

Kompleti svedrov za beton CYL-5

CYL-5



TEHNIČNE SPECIFIKACIJE				PODATKI ZA NAROČANJE				
Premer v mm	Delovna dolžina v mm	Skupna dolžina v mm	Dimenzija (e) kompleta v mm	Način pakiranja	Število kosov	Paket za pošiljanje	Črtna koda 3 165 140...	Kataloška številka
3-delni komplet svedrov za beton CYL-5								
5	50	100	-	P1c	3	5	690546	2 608 588 164
6	50	100						
8	50	100						



Kompleti svedrov za beton CYL-5

TEHNIČNE SPECIFIKACIJE				PODATKI ZA NAROČANJE				
Premer v mm	Delovna dolžina v mm	Skupna dolžina v mm	Dimenzija(e) kompleta v mm	Način pakiranja	Število kosov	Paket za pošiljanje	Črtna koda 3 165 140...	Kataloška številka
5-delni komplet svedrov za beton Robust Line CYL-5								
4	50	90	156,5 x 69,5 x	P1k	5	1	690553	2 608 588 165
5	50	100	21,5					
6	50	100						
6	50	100						
8	50	100						



7-delni komplet svedrov za beton Robust Line CYL-5								
4	50	90	197,0 x 87,5 x	P1k	7	1	690577	2 608 588 167
5	50	100	21,5					
5	50	100						
6	50	100						
6	50	100						
8	50	100						
10	100	150						



Svedri za beton CYL-3

CYL-3

- ▶ Primerni za vrtanje v beton, zidovje, apnenec, opeko
- ▶ Sveder za zahtevna dela, primeren za vse udarne vrtnike
- ▶ Certifikat PGM zagotavlja upoštevanje strogih tolerančnih vrednosti, natančne izvrtine in čvrsto pritrditev zidnih vložkov
- ▶ Barva svedra: srebrno-siva, peskano



TEHNIČNE SPECIFIKACIJE			PODATKI ZA NAROČANJE				
Premer (D) v mm	Delovna dolžina (L1) v mm	Skupna dolžina (L2) v mm	Način pakiranja	Število kosov	Paket za pošiljanje	Črtna koda 3 165 140...	Kataloška številka
Posamično pakiranje							
3	40	70	PC1d	1	5	186674	2 608 597 655
3,5	40	70	PC1d	1	1	462266	2 608 585 225
4	40	75	PC1d	1	5	186681	2 608 597 656
4,5	40	75	PC1d	1	5	186698	2 608 597 657
5	50	85	PC1d	1	5	186704	2 608 597 658
5	90	150	PC1d	1	5	186896	2 608 597 677
5,5	50	85	PC1d	1	5	186711	2 608 597 659
6	60	100	PC1d	1	5	186728	2 608 597 660
6	90	150	PC1d	1	5	186919	2 608 597 679
6	350	400	P1c	1	1	484428	2 608 585 634
6,5	60	100	PC1d	1	5	186735	2 608 597 661
6,5	90	150	PC1d	1	5	186926	2 608 597 680
6,5	350	400	P1c	1	1	187015	2 608 597 689
7	60	100	PC1d	1	5	186742	2 608 597 662
8	80	120	PC1d	1	5	186759	2 608 597 663
8	90	150	PC1d	1	5	212878	2 608 597 898
8	150	200	PC1d	1	5	186940	2 608 597 682
8	350	400	P1c	1	1	187022	2 608 597 690
9	80	120	PC1d	1	5	186766	2 608 597 664
10	80	120	PC1d	1	5	186773	2 608 597 665
10	90	150	PC1d	1	5	212885	2 608 597 899
10	150	200	PC1d	1	5	186957	2 608 597 683
10	250	300	P1c	1	5	186971	2 608 597 685
10	350	400	P1c	1	1	187039	2 608 597 691
11	90	150	PC1d	1	5	186780	2 608 597 666
12	90	150	PC1d	1	5	186797	2 608 597 667
12	150	200	PC1d	1	5	186964	2 608 597 684
12	250	300	P1c	1	5	186988	2 608 597 686
12	350	400	P1c	1	1	187046	2 608 597 692
13	90	150	PC1d	1	5	186803	2 608 597 668
14	90	150	PC1d	1	5	186810	2 608 597 669
14	250	300	P1c	1	1	187008	2 608 597 688
14	350	400	P1c	1	1	187053	2 608 597 693
15	100	160	P1c	1	1	186827	2 608 597 670
16	100	160	P1c	1	5	186834	2 608 597 671
16	350	400	P1c	1	1	187060	2 608 597 694
Pakiranje po 3 kose							
4	40	75	P1c	3	1	187169	2 608 597 704
6	60	100	P1c	3	5	187183	2 608 597 706
Pakiranje po 10 kosov							
5	50	85	Cof	10	1	187275	2 608 597 715
6	60	100	Cof	10	1	187282	2 608 597 716
8	80	120	Cof	10	1	187312	2 608 597 719
10	80	120	Cof	10	1	187329	2 608 597 720

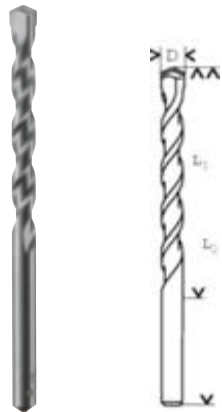

Kompleti svedrov za beton CYL-3

TEHNIČNE SPECIFIKACIJE			PODATKI ZA NAROČANJE				
Premer v mm	Delovna dolžina v mm	Skupna dolžina v mm	Način pakiranja	Število kosov	Paket za pošiljanje	Črtna koda 3 165 140...	Kataloška številka
3-delni komplet svedrov za beton CYL-3							
5	50	85	P1c	3	5	187213	2 608 597 709
6	60	100					
8	80	120					



7-delni komplet svedrov za beton CYL-3							
4	40	75	P1k	7	1	601368	2 607 017 082
5	50	85					
6	60	100					
6	60	100					
7	60	100					
8	80	120					
10	80	120					

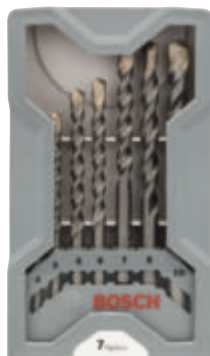

5-delni komplet svedrov za beton CYL-3							
4	40	75	P1k	5	1	601344	2 607 017 080
5	50	85					
6	60	100					
6	60	100					
8	80	120					



7-delni komplet svedrov za beton Robust Line CYL-3							
4	40	75	P1k	7	5	446297	2 607 010 545
5	50	85					
6	60	100					
6	60	100					
8	80	120					
10	80	120					
12	90	150					



Kompleti svedrov za beton CYL-3

TEHNIČNE SPECIFIKACIJE			PODATKI ZA NAROČANJE				
Premer v mm	Delovna dolžina v mm	Skupna dolžina v mm	Način pakiranja	Število kosov	Paket za pošiljanje	Črtna koda 3 165 140...	Kataloška številka
5-delni komplet svedrov za beton Robust Line CYL-3							
4	40	75	P1k	5	5	446082	2 607 010 524
5	50	85					
6	60	100					
8	80	120					
10	80	120					
5	50	85	P1k	5	1	446105	2 607 010 526
5,5	50	85					
6	60	100					
7	60	100					
8	80	120					



Kompleti svedrov za kamen CYL-1

TEHNIČNE SPECIFIKACIJE			PODATKI ZA NAROČANJE				
Premer v mm	Delovna dolžina v mm	Skupna dolžina v mm	Naiin pakiranja	Števílo kosov	Paket za pošiljanje	Črtna koda 3 165 140...	Kataloška števílka
7-delni komplet svedrov za kamen CYL-1							
3	30	60	P1k	7	1	557368	2 607 017 035
4	40	75					
5	50	85					
5,5	50	85					
6	60	100					
7	60	100					
8	80	120					
3	30	60	P1k	7	1	601337	2 607 017 079
4	40	75					
5	50	85					
6	60	100					
6	60	100					
7	60	100					
8	80	120					



IZJEMNO NATANČNO VRTANJE V RAZLIČNE MATERIALE

Svedri EXPERT CYL-9/HEX-9 MultiConstruction

ASORTIMENT: Ø 3 mm–16 mm

EXPERT

- 1 S patentirano Boschevo tehnologijo Centering Geometry postane natančno vrtanje preprosto
- 2 Vrtanje lukenj s posebej zasnovano centrirno konico
- 3 Visoko zmogljiva karbidna konica, izdelana s postopkom finega brušenja
- 4 Optimiziran kanal za odstranjevanje prahu za hitro in učinkovito vrtanje

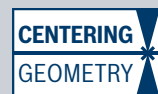

Svedri EXPERT HEX-9 MultiConstruction

EXPERT

- ▶ Idealno za vrtanje lukenj v različne materiale. Uporablja se lahko v načinu za udarno vrtanje v beton in kamen ter na nastavitvi za vrtanje za opeke, mehke ploščice, pločevino, les in plastiko.
- ▶ Odlična izbira za izvajalce gradbenih del: največja natančnost in izjemna vsestranskost.
- ▶ Do 5-krat natančnejši kot sveder Bosch CYL-3.
- ▶ Šeststrobo vpenjalno steblo za največji prenos moči med standardnimi tričeljustnimi svedri in vrtalno glavo s šestrobim vpetjem.



TEHNIČNE SPECIFIKACIJE

PODATKI ZA NAROČANJE

	Premer (D) v mm	Delovna dolžina (L1) v mm	Skupna dolžina (L2) v mm	N način pakiranja	Število kosov	Paket za pošiljanje	Črtna koda 4 059 952...	Katalogska številka
Posamično pakiranje	3	45	90	PC1d	1	5	538624	2 608 900 569
	4	45	90	PC1d	1	5	538631	2 608 900 570
	5	50	100	PC1d	1	5	538648	2 608 900 571

Svedri EXPERT HEX-9 MultiConstruction

EXPERT

TEHNIČNE SPECIFIKACIJE			PODATKI ZA NAROČANJE				
Premer (D) v mm	Delovna dolžina (L1) v mm	Skupna dolžina (L2) v mm	Način pakiranja	Število kosov	Paket za pošiljanje	Črtna koda 4 059 952...	Kataloška številka
5,5	60	100	PC1d	1	5	538655	2 608 900 572
5,5	90	150	PC1d	1	5	538662	2 608 900 573
6	60	100	PC1d	1	5	538679	2 608 900 574
6	90	150	PC1d	1	5	538686	2 608 900 575
6,5	60	100	PC1d	1	5	538709	2 608 900 577
7	50	100	PC1d	1	5	538723	2 608 900 579
7	90	150	PC1d	1	5	538730	2 608 900 580
8	50	100	PC1d	1	5	538747	2 608 900 581
10	90	150	PC1d	1	5	538754	2 608 900 582
12	90	150	PC1d	1	5	538761	2 608 900 583

Kompleti svedrov EXPERT HEX-9 MultiConstruction

EXPERT



- ▶ Idealno za vrtanje lukenj v različne materiale. Uporablja se lahko v načinu za udarno vrtanje v beton in kamen ter na nastavitvi za vrtanje za opeke, mehke ploščice, pločevino, les in plastiko.
- ▶ Odlična izbira za izvajalce gradbenih del: največja natančnost in izjemna vsestranskost.
- ▶ Do 5-krat natančnejši kot sveder Bosch CYL-3.
- ▶ Šeststrobo vpenjalno steblo za največji prenos moči med standardnimi tričeljustnimi svedri in vrtalno glavo s šestrobim vpetjem.



TEHNIČNE SPECIFIKACIJE			PODATKI ZA NAROČANJE					
Premer v mm	Delovna dolžina v mm	Skupna dolžina v mm	Dimenzija(e) kompleta v mm	Način pakiranja	Število kosov	Paket za pošiljanje	Črtna koda 4 059 952...	Kataloška številka
HEX-9 MultiConstruction 3-delni komplet svedrov								
5	50	100	165,0 x 47,0 x 10	P1c	3	1	538778	2 608 900 584
6	60	100						
8	50	100						
5-delni komplet svedrov HEX-9 MultiConstruction								
4	45	90	135,0 x 73,0 x 15	P1h	5	1	538785	2 608 900 585
5	50	100						
6	60	100						
6	60	100						
8	50	100						
HEX-9 MultiConstruction 5-delni komplet svedrov								
5,5	60	100	135,0 x 73,0 x 15	P1h	5	1	538792	2 608 900 586
6	60	100						
6	60	100						
7	60	100						
8	50	100						

Kompleti EXPERT HEX-9 MultiConstruction Pick and Click

EXPERT

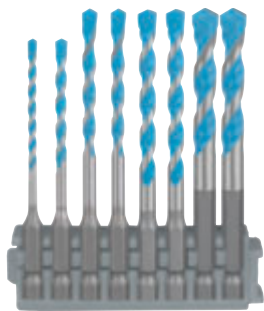

- ▶ Idealno za vrtanje lukenj v številne materiale. Uporablja se lahko v načinu za udarno vrtanje v beton in kamen ter na nastavitvi za vrtanje za opeke, mehke ploščice, pločevino, les in plastiko.
- ▶ Odlična izbira za izvajalce gradbenih del: največja natančnost in izjemna vsestranskost.
- ▶ Do 5-krat natančnejši kot sveder Bosch CYL-3.
- ▶ Šeststrobo vpenjalno steblo za največji prenos moči med standardnimi tričeljustnimi svedri in vrtalno glavo s šestrobim vpetjem.



TEHNIČNE SPECIFIKACIJE			PODATKI ZA NAROČANJE				
Premer v mm	Skupna dolžina v mm	Dimenzija(e) kompleta v mm	Način pakiranja	Število kosov	Paket za pošiljanje	Črtna koda 4 059 952...	Kataloška številka
8-delni komplet večnamenskih svedrov HEX-9 MultiConstruction							
3	90	22,0 x 105,0 x 200	PC1a	8	1	587035	2 608 901 455
4	90						
5	100						
5	100						
6	100						
6	100						
8	100						
8	100						

Svedri EXPERT CYL-9 MultiConstruction

EXPERT



- ▶ Idealno za vrtanje lukenj v različne materiale. Uporablja se lahko v načinu za udarno vrtanje v beton in kamen ter na nastavitvi za vrtanje za opeke, mehke ploščice, pločevino, les in plastiko.
- ▶ Odlična izbira za izvajalce gradbenih del: največja natančnost in izjemna vsestranskost.
- ▶ Do 5-krat natančnejši kot sveder Bosch CYL-3.
- ▶ Cilindrično vpenjalno steblo, primerno za vse tričeljustne vpenjalne vrtalne glave.



TEHNIČNE SPECIFIKACIJE			PODATKI ZA NAROČANJE					Kataloška številka
Premer (D) v mm	Delovna dolžina (L1) v mm	Skupna dolžina (L2) v mm	Način pakiranja	Število kosov	Paket za pošiljanje	Črtna koda 4 059 952...		
Posamično pakiranje								
3	40	70	PC1d	1	5	538938	2 608 900 600	
3,5	40	70	PC1d	1	1	538952	2 608 900 602	
4	40	75	PC1d	1	5	538976	2 608 900 604	
4	80	130	PC1d	1	5	538983	2 608 900 605	
5	50	85	PC1d	1	5	538990	2 608 900 606	
5	90	150	PC1d	1	5	539003	2 608 900 607	
5,5	50	85	PC1d	1	5	539027	2 608 900 609	
5,5	100	150	PC1d	1	5	539034	2 608 900 610	
6	60	100	PC1d	1	5	539041	2 608 900 611	
6	90	150	PC1d	1	5	539058	2 608 900 612	
6	200	250	PC1d	1	1	596488	2 608 901 481	
6,5	60	100	PC1d	1	5	539089	2 608 900 615	
6,5	90	150	PC1d	1	5	539096	2 608 900 616	
6,5	200	250	PC1d	1	1	596495	2 608 901 482	
7	60	100	PC1d	1	5	539119	2 608 900 618	
7	90	150	PC1d	1	5	539126	2 608 900 619	
7	200	250	PC1d	1	1	596501	2 608 901 483	
8	80	120	PC1d	1	5	539140	2 608 900 621	
8	90	150	PC1d	1	5	539157	2 608 900 622	
8	200	250	PC1d	1	1	596518	2 608 901 484	
9	80	120	PC1d	1	5	539188	2 608 900 625	
10	80	120	PC1d	1	5	539195	2 608 900 626	
10	90	150	PC1d	1	5	539201	2 608 900 627	
10	200	250	PC1d	1	1	596525	2 608 901 485	
11	90	150	PC1d	1	5	539232	2 608 900 630	
12	90	150	PC1d	1	5	539249	2 608 900 631	
12	200	250	PC1d	1	1	596549	2 608 901 486	
14	150	200	PC1d	1	1	596556	2 608 901 487	
14	200	250	PC1d	1	1	596570	2 608 901 488	
16	150	200	P1c	1	1	596594	2 608 901 489	
Paket 8-delni komplet								
10	80	120	P1h	8	1	539379	2 608 900 644	
10-delni komplet								
4	40	75	P1h	10	1	539300	2 608 900 637	
5	50	85	P1h	10	1	539317	2 608 900 638	
5,5	50	85	P1h	10	1	539324	2 608 900 639	
6	60	100	P1h	10	1	539331	2 608 900 640	
7	60	100	P1h	10	1	539355	2 608 900 642	
8	80	120	P1h	10	1	539362	2 608 900 643	

Kompleti svedrov EXPERT CYL-9 MultiConstruction

EXPERT



- ▶ Idealno za vrtanje lukenj v različne materiale. Uporablja se lahko v načinu za udarno vrtanje v beton in kamen ter na nastavitvi za vrtanje za opeke, mehke ploščice, pločevino, les in plastiko.
- ▶ Odlična izbira za izvajalce gradbenih del: največja natančnost in izjemna vsestranskost.
- ▶ Do 5-krat natančnejši kot sveder Bosch CYL-3.
- ▶ Cilindrično vpenjalno steblo, primerno za vse tričeljustne vpenjalne vrtnalke glave.



TEHNIČNE SPECIFIKACIJE				PODATKI ZA NAROČANJE				
Premer v mm	Delovna dolžina v mm	Skupna dolžina v mm	Dimenzija(e) kompleta v mm	Način pakiranja	Število kosov	Paket za pošiljanje	Črtna koda 4 059 952...	Kataloška številka
4-delni komplet svedrov Robust Line CYL-9 MultiConstruction								
4	40	75	156,5 x 69,5 x 23	P1k	4	1	539386	2 608 900 645
5	50	85						
6	60	100						
8	80	120						
5,5	50	85	156,5 x 69,5 x 23	P1k	4	1	539393	2 608 900 646
6	60	100						
7	60	100						
8	80	120						
4-delni komplet svedrov CYL-9 MultiConstruction								
4	40	75	158,0 x 57,0 x 16	P1k	4	5	539423	2 608 900 649
5	50	85						
6	60	100						
8	80	120						
5,5	50	85	158,0 x 57,0 x 16	P1k	4	5	539430	2 608 900 650
6	60	100						
7	60	100						
8	80	120						
7-delni komplet svedrov Robust Line CYL-9 MultiConstruction								
4	40	75	197,0 x 87,5 x 23	P1k	7	1	539409	2 608 900 647
5	50	85						
6	60	100						
6	60	100						
8	80	120						
10	80	120						
12	90	150						
5	50	85	197,0 x 87,5 x 23	P1k	7	1	539416	2 608 900 648
5,5	50	85						
6	60	100						
6	90	150						
7	90	150						
8	90	150						
10	90	150						

Svedri za ploščice CYL-9 SoftCeramic



- **Primerni za** vse mehke ploščice in nekaljeno steklo
- Barva svedra: bela
- **Opomba:** Uporabljajte pri nizkem številu vrtljajev in brez funkcije udarnega vrtnja. Hlajenje ni potrebno.



TEHNIČNE SPECIFIKACIJE		PODATKI ZA NAROČANJE				
Premer (D) v mm	Skupna dolžina (L2) v mm	Način pakiranja	Število kosov	Paket za pošiljanje	Črtna koda 3 165 140...	Kataloška številka
Posamično pakiranje						
3	70	PC1d	1	5	599184	2 608 587 157
4	70	PC1d	1	5	599191	2 608 587 158
5	70	PC1d	1	5	599207	2 608 587 159
5,5	70	PC1d	1	5	599214	2 608 587 160
6	80	PC1d	1	5	599221	2 608 587 161
6,5	80	PC1d	1	5	599238	2 608 587 162
7	80	PC1d	1	5	599245	2 608 587 163
8	80	PC1d	1	5	599252	2 608 587 164
10	90	PC1d	1	5	599269	2 608 587 165
12	90	PC1d	1	5	599276	2 608 587 166
14	90	PC1d	1	5	599283	2 608 587 167
16	90	PC1d	1	5	599290	2 608 587 168

Kompleti svedrov za ploščice CYL-9 SoftCeramic



TEHNIČNE SPECIFIKACIJE		PODATKI ZA NAROČANJE				
Premer v mm	Skupna dolžina v mm	Način pakiranja	Število kosov	Paket za pošiljanje	Črtna koda 3 165 140...	Kataloška številka
5-delni komplet svedrov za mehke keramične ploščice CYL-9 SoftCeramic						
4	70	P1k	5	1	599306	2 608 587 169
5	70					
6	80					
8	80					
10	90					

DOLGA ŽIVLJENJSKA DOBA PRI VRTANJU V TRDE PLOŠČICE

Svedri EXPERT HEX-9 HardCeramic

ASORTIMENT: Ø 3 mm–12 mm

EXPERT

- 1 Izjemno vzdržljiva konica svedra z Boschevo tehnologijo Carbide Technology
- 2 Visoko zmogljiva karbidna konica, izdelana s postopkom finega brušenja
- 3 Učinkovito vrtanje v trde materiale s patentirano večplastno zasnovo
- 4 Vrtanje lukenj s posebej zasnovano centrirno konico

**CARBIDE TECHNOLOGY**

Svedri EXPERT HEX-9 HardCeramic

EXPERT

- ▶ Idealno za vrtanje v kopalniške ploščice, na primer za namestitve predelne stene za tuš kabino, in vrtanje v strešne ploščice brez potrebe po hlajenju. Omogoča udobno vrtanje v ploščice do trdote PEI 5.
- ▶ Odlična izbira za opremljevalce notranjih prostorov in krovce: trpežno in priročno.
- ▶ Do 10-krat daljša življenjska doba kot pri svedru Bosch CYL-9 Ceramic.
- ▶ Šeststrobo vpenjalno steblo za največji prenos moči med standardnimi tričeljustnimi svedri in vrtalno glavo s šestrobim vpetjem.

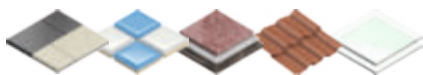

TEHNIČNE SPECIFIKACIJE		PODATKI ZA NAROČANJE					Kataloška številka
Premer (D) v mm	Skupna dolžina (L2) v mm	Način pakiranja	Število kosov	Paket za pošiljanje	Črtna koda 6 949 509...		
3	90	PC1d	1	1	232397	2 608 900 587	
4	90	PC1d	1	1	232403	2 608 900 588	
5	90	PC1d	1	1	232410	2 608 900 589	

Posamično pakiranje

Svedri EXPERT HEX-9 HardCeramic

EXPERT

TEHNIČNE SPECIFIKACIJE			PODATKI ZA NAROČANJE				
Premer (D) v mm	Skupna dolžina (L2) v mm		Način pakiranja	Število kosov	Paket za pošiljanje	Črtna koda 6 949 509...	Kataloška številka
6	90		PC1d	1	1	232427	2 608 900 590
7	90		PC1d	1	1	232434	2 608 900 591
8	90		PC1d	1	1	232441	2 608 900 592
10	90		PC1d	1	1	232458	2 608 900 593
12	90		PC1d	1	1	232465	2 608 900 594

Kompleti svedrov EXPERT HEX-9 HardCeramic

EXPERT



- ▶ Idealno za vrtanje v kopalniške ploščice, na primer za namestitve predelne stene za tuš kabino, in vrtanje v strešne ploščice brez potrebe po hlajenju. Omogoča udobno vrtanje v ploščice do trdote PEI 5.
- ▶ Odlična izbira za opremljevalce notranjih prostorov in krovce: trpežno in priročno.
- ▶ Do 10-krat daljša življenjska doba kot pri svedru Bosch CYL-9 Ceramic.
- ▶ Šeststrobo vpenjalno steblo za največji prenos moči med standardnimi tričeljustnimi svedri in vrtalno glavo s šestrobim vpetjem.



TEHNIČNE SPECIFIKACIJE			PODATKI ZA NAROČANJE				
Premer v mm	Delovna dolžina v mm	Skupna dolžina v mm	Način pakiranja	Število kosov	Paket za pošiljanje	Črtna koda 6 949 509...	Kataloška številka
3-delni komplet svedrov za keramične ploščice HEX-9 HardCeramic							
5	-	90	P1c	3	1	232472	2 608 900 595
6							
8							
HEX-9 Ceramic 5-delni mešani komplet svedrov za keramične ploščice							
2x sveder za beton CYL-3							
3x sveder HEX-9 HardCeramic							
6	60	100	P1h	5	1	232489	2 608 900 596
6	60	100					
6		90					
6		90					
6		90					
HEX-9 HardCeramic 5-delni komplet svedrov za keramične ploščice							
4	-	90	P1h	5	1	232496	2 608 900 597
5							
6							
8							
10							
HEX-9 HardCeramic 5-delni komplet svedrov za strešnike							
5	-	90	P1h	5	1	232502	2 608 900 598
5							
5							
5							
5							
6	-	90	P1h	5	1	232519	2 608 900 599
6							
6							
6							
6							

Sveder za vrtanje v zid CYL-9 Natural Stone

CYL-9
NaturalStone

- ▶ Primerni za vrtanje v naravni kamen, beton in zid
- ▶ Robustni, odporni proti udarcem, primerni za vse vrtnike
- ▶ Certifikat PGM jamči za upoštevanje strogih tolerančnih vrednosti, natančne izvrtine in čvrsto pritrditev zidnih vložkov

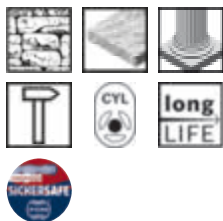

TEHNIČNE SPECIFIKACIJE			PODATKI ZA NAROČANJE				
Premer (D) v mm	Delovna dolžina (L1) v mm	Skupna dolžina (L2) v mm	Način pakiranja	Število kosov	Paket za pošiljanje	Črtna koda 3 165 140...	Kataloška številka
Posamično pakiranje							
6	90	150	PC1d	1	5	805261	2 608 589 550
6	60	100	PC1d	1	5	804271	2 608 589 546
7	60	100	PC1d	1	5	804202	2 608 589 539
8	80	120	PC1d	1	5	804288	2 608 589 547





KOMPLETI 'PICK AND CLICK'

Po meri sestavljivi kompleti vijačnih nastavkov

Najboljše za vaše orodje. Boschev profesionalni pribor.



VIJAČNI NASTAVKI

Pripravljeni za vse vrste del.

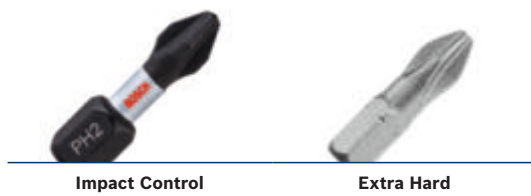

Impact Control

Extra Hard

Številka strani	127	137
Razpoložljive vrste nastavkov		
Dolžina mm	25 - 150	25 - 152
Kompleti po meri	✓	-

VSEBINA KOMPLETA

Nastavki	✓	✓
Svedri	✓	✓
Dvostranski nastavki	✓	✓
Spiralni svedri s šestrobim vpenjalnim stebлом	✓	✓
Svedri Multi Construction s šestrobim vpenjalnim stebлом	✓	✓
Svedri za beton s šestrobim vpenjalnim stebлом	✓	✓
Spiralni koničasti svedri s šestrobim vpenjalnim stebлом	-	✓
Natični ključi	✓	✓
Univerzalno držalo	✓	✓

VRSTE NASTAVKOV



Philips®



Varnostni Torx®



Z ravno zarezo



Pozidriv



Notranji šestrobi



Notranji Torx®



Notranji kvadrat

SESTAVI SVOJ KOMPLET

Po meri sestavljivi kompleti vijačnih nastavkov.



ROBUSTEN KOVČEK

Gumijasti odbijači za zaščito v zahtevnih delovnih okoljih

PAKIRANJA PO MERI

Omogočajo nakup pravih nastavkov za delo

ENOSTAVNO PRITRJEVANJE

Za preprosto nameščanje in odstranjevanje kompletov v kovček in iz njega

PICK CLIC

Komplet, ki ga sestaviš sam.



TEHNIČNE SPECIFIKACIJE	PODATKI ZA NAROČANJE				
	Način pakiranja	Število kosov	Paket za pošiljanje	Črtna koda 3 165 140...	Kataloška številka
Prazen kovček Pick and Click velikosti M Prilagodljiv s paketi nastavkov	P1k	1	5	851527	2 608 522 362
Prazen kovček Pick and Click velikosti L Prilagodljiv s paketi nastavkov	P1k	1	5	851534	2 608 522 363



Komplet, ki ga sestaviš sam.



TEHNIČNE SPECIFIKACIJE	PODATKI ZA NAROČANJE				
	Način pakiranja	Število kosov	Paket za pošiljanje	Črtna koda 3 165 140...	Kataloška številka
Škatla za shranjevanje Pick and Click Prilagodljiv z nastavki, vijaki in mozniki	PC1a	1	5	851541	2 608 522 364

Kompleti vijačnih nastavkov Impact Control



TEHNIČNE SPECIFIKACIJE	PODATKI ZA NAROČANJE				
Vsebina kompleta	Način pakiranja	Število kosov	Paket za pošiljanje	Črtna koda 3 165 140...	Kataloška številka
Dožina v mm					
36-delni komplet vijačnih nastavkov in natičnih ključev z dvostranskimi nastavki, Universal Holder Quick Release in Standard Magnetic					
<ul style="list-style-type: none"> ⊕ PH2 (2x) 60 ⊕ PZ2 (2x) 60 ⊖ T20, T25, T30 50 ⊕ PH1, PH2 (3x), PH3 50 ⊕ PZ2 (2x), PZ3 25 ⊖ T15, T20 (2x), T25 (2x), T30 (2x), T40 25 ⊕ PH1-PH2 ⊕ PH2-PH3 ⊕ PH2-PZ2 (2x) ⊖ SL1x5,5 ⊖ T15-T20 (2x) ⊖ T25-T30 Orodje nutsetter 8/10/13 mm Univerzalno držalo Quick Release Univerzalno držalo Standard Magnetic 	PC1b	36	6	851558	2 608 522 365

Kompleti vijačnih nastavkov Impact Control

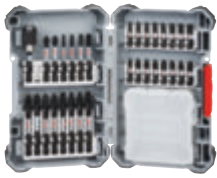

TEHNIČNE SPECIFIKACIJE		PODATKI ZA NAROČANJE				
Vsebina kompleta	Dolžina v mm	Način pakiranja	Število kosov	Paket za pošiljanje	Črtna koda 3 165 140...	Kataloška številka
31-delni komplet vijačnih nastavkov z dvostranskimi nastavki in Universal Holder Quick Release						
PH2	60	PC1b	31	6	851565	2 608 522 366
PZ2	60					
T15, T20, T25, T30	60					
PH1, PH2 (2x), PH3	50					
PZ2 (2x), PZ3	50					
T15, T20 (2x), T25 (2x), T30 (2x), T40	25					
	25					
PH1-PH2	60					
PH2-PH3	60					
PH2-PZ2 (2x)						
SL1x5,5						
T15-T20 (2x)						
T25-T30						
Univerzalno držalo Quick Release						
Škatla za shranjevanje						

Mešani kompleti Impact Control

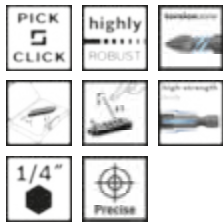

35-delni komplet vrtalnih in vijačnih nastavkov z nastavki HSS Twist in Universal Holder Quick Release						
HSS 2,0/3,0/4,0/5,0/6,0/7,0/8,0/10,0 mm	25	PC1b	35	6	881784	2 608 577 148
PH1, PH2 (4x), PH3	25					
PZ2 (2x), PZ3	60					
T15, T20 (3x), T25 (3x), T30 (2x), T40	50					
PH2	50					
PZ2	50					
T15, T20, T25, T30						
Univerzalno držalo Quick Release						

Mešani kompleti Impact Control



TEHNIČNE SPECIFIKACIJE		PODATKI ZA NAROČANJE				
Vsebina kompleta	Dolžina v mm	Način pakiranja	Število kosov	Paket za pošiljanje	Črtna koda 3 165 140...	Kataloška številka
35-delni komplet vrtalnih in vijalnih nastavkov z nastavki HEX-9 MultiConstruction in Universal Holder Quick Release						
HEX-9 MultiConstruction 3,0/4,0/ 5,0 (2x)/6,0 (2x)/8,0 (2x) mm	25 25 25	PC1b	35	6	881777	2 608 577 147
⊕ PH1, PH2 (4x), PH3	60					
⊕ PZ2 (2x), PZ3	50					
⊕ T15, T20 (3x), T25 (3x), T30 (2x), T40	50					
⊕ PH2						
⊕ PZ2						
⊕ T15, T20, T25, T30						
Univerzalno držalo Quick Release						

NASTAVKI IMPACT CONTROL

Izjemno trpežni – celo pri uporabi z udarnimi vrtalniki.

VEČJE OBMOČJE TORZIJE

Za izjemno robustnost

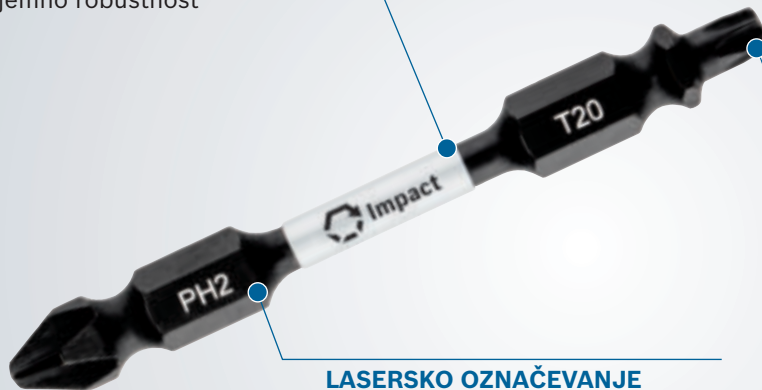

OBLIKA DVOSTRANSKEGA VIJAČNEGA NASTAVKA

Za boljšo uporabniško izkušnjo

LASERSKO OZNAČEVANJE

Za boljšo prepoznavnost vrste nastavka

Paketi vijačnih nastavkov Impact Control

TEHNIČNE SPECIFIKACIJE		PODATKI ZA NAROČANJE				
Vsebina kompleta	Dolžina v mm	Način pakiranja	Število kosov	Paket za pošiljanje	Črtna koda 6 949 509...	Kataloška številka
8-delni komplet (Index)						
⊕ PH2 (8x)	50	PC1a	8	5	851206	2 608 522 330
⊗ PZ2 (8x)	50	PC1a	8	5	851213	2 608 522 331
⊕ PH1, PH2 (3x), PH3	50	PC1a	8	5	851183	2 608 522 328
⊗ PZ2 (2x), PZ3	50					
⊗ T15, T20 (2x), T25 (2x), T30 (2x), T40	50	PC1a	8	5	851190	2 608 522 329
○ H5 (4x), H6 (4x)	50	PC1a	8	5	851220	2 608 522 332
Univerzalno držalo magnetno	60	PC1a	8	5	851169	2 608 522 326
⊕ PH2 (2x)	50					
⊗ PZ2 (2x)	50					
○ T20, T25, T30	50					



Paketi vijačnih nastavkov Impact Control

TEHNIČNE SPECIFIKACIJE		PODATKI ZA NAROČANJE					
Vsebina kompleta	Dolžina v mm	Način pakiranja	Število kosov	Paket za pošiljanje	Črtna koda 6 949 509...	Kataloška številka	
8-delni komplet (Index)							
PH2 (8x)	25	PC1a	8	5	851145	2 608 522 324	
PZ2 (8x)	25	PC1a	8	5	851152	2 608 522 325	
PH1, PH2 (3x), PH3 PZ2 (2x), PZ3	25 25	PC1a	8	5	851138	2 608 522 323	
T15, T20 (2x), T25 (2x), T30 (2x), T40	25	PC1a	8	5	851121	2 608 522 322	



7-delni komplet (Index)						
Univerzalno držalo Quick Release	60 50 50 50	PC1a	7	5	851176	2 608 522 327
PH2						
PZ2						
T15, T20, T25, T30						

Paketi vijačnih nastavkov Impact Control



TEHNIČNE SPECIFIKACIJE		PODATKI ZA NAROČANJE				
Vsebina kompleta	Dolžina v mm	Način pakiranja	Število kosov	Paket za pošiljanje	Črtna koda 6 949 509...	Kataloška številka
5-delni komplet (Index)						
○ Orodje nutsetter 8/10/13 mm	50	PC1a	5	5	851404	2 608 522 350
⊕ PH2	50					
⊕ PZ2	50					
3-delni komplet (Index)						
⊕ PH1, PH2, PH3	50	PC1d	3	5	233165	2 608 522 491
3-delni komplet (Index)						
⊕ PH1, PH2, PH3	25	PC1d	3	5	233370	2 608 522 470
⊕ PZ1, PZ2, PZ3	25	PC1d	3	5	233363	2 608 522 471
⊕ T20, T25, T30	25	PC1d	3	5	233288	2 608 522 479

Paketi vijačnih nastavkov Impact Control

TEHNIČNE SPECIFIKACIJE		PODATKI ZA NAROČANJE					Kataloška številka
Vsebina kompleta	Dolžina v mm	Način pakiranja	Število kosov	Paket za pošiljanje	Črtna koda 6 949 509...		
2-delni komplet (Index)							
⊕ PH1 (2-krat)	25	PC1d	2	5	233394	2 608 522 468	
⊕ PH2 (2x)	25	PC1d	2	5	920018	2 608 522 403	
⊕ PH3 (2 x)	25	PC1d	2	5	233387	2 608 522 469	
⊕ PZ1 (2 x)	25	PC1d	2	5	919982	2 608 522 400	
⊕ PZ2 (2x)	25	PC1d	2	5	919999	2 608 522 401	
⊕ PZ3 (2 x)	25	PC1d	2	5	920001	2 608 522 402	
⊕ T10 (2 x)	25	PC1d	2	5	233356	2 608 522 472	
⊕ T15 (2 x)	25	PC1d	2	5	233349	2 608 522 473	
⊕ T25 (2-krat)	25	PC1d	2	5	233325	2 608 522 475	
⊕ T27 (2 x)	25	PC1d	2	5	233318	2 608 522 476	
⊕ T30 (2 x)	25	PC1d	2	5	233301	2 608 522 477	
⊕ T40 (2 x)	25	PC1d	2	5	233295	2 608 522 478	



2-delni komplet (Index)							
⊕ T20 (2 x)	25	PC1d	2	5	233332	2 608 522 474	



Posamično pakiranje (Index)							
⊕ PH1	50	PC1d	1	5	233271	2 608 522 480	
⊕ PH2	50	PC1d	1	5	233264	2 608 522 481	
⊕ PH3	50	PC1d	1	5	233257	2 608 522 482	
⊕ PZ2	50	PC1d	1	5	233240	2 608 522 483	
⊕ PZ3	50	PC1d	1	5	233233	2 608 522 484	
⊕ T10	50	PC1d	1	5	233226	2 608 522 485	
⊕ T15	50	PC1d	1	5	233219	2 608 522 486	
⊕ T20	50	PC1d	1	5	233202	2 608 522 487	
⊕ T25	50	PC1d	1	5	233196	2 608 522 488	
⊕ T30	50	PC1d	1	5	233189	2 608 522 489	
⊕ T40	50	PC1d	1	5	233172	2 608 522 490	



Prikazi vijačnih nastavkov Impact Control

TEHNIČNE SPECIFIKACIJE		PODATKI ZA NAROČANJE					Kataloška številka
Dimenzija	Dolžina v mm	Način pakiranja	Število kosov	Paket za pošiljanje	Črtna koda 3 165 140...		
Prikaz							
PH2	25	P1a	25	10	980227	2 607 002 803	
PZ2	25	P1a	25	10	980234	2 607 002 804	
T20	25	P1a	25	10	980241	2 607 002 805	
T25	25	P1a	25	10	980258	2 607 002 806	
T30	25	P1a	25	10	980265	2 607 002 807	
T40	25	P1a	25	10	980272	2 607 002 808	



Paketi dvostranskih nastavkov Impact Control



TEHNIČNE SPECIFIKACIJE		PODATKI ZA NAROČANJE					Kataloška številka
Vsebina kompleta	Dolžina v mm	Način pakiranja	Število kosov	Paket za pošiljanje	Črtna koda 3 165 140...		
8-delni komplet (Index)							
Osem dvostranskih vijačnih nastavkov							
⊕ PH2-PZ2 (8x)	65	PC1a	8	5	851237	2 608 522 333	
⊕ PH2-T20 (8x)	65	PC1a	8	5	851251	2 608 522 335	
⊕ PH2-PH2 (8x)	65	PC1a	8	5	851275	2 608 522 337	
⊕ PZ2-PZ2 (8x)	65	PC1a	8	5	851282	2 608 522 338	
⊖ T20-T20 (8x)	65	PC1a	8	5	851299	2 608 522 339	
⊖ T25-T25 (8x)	65	PC1a	8	5	851305	2 608 522 340	
⊖ T30-T30 (8x)	65	PC1a	8	5	851312	2 608 522 341	
⊖ T15-T15 (8x)	65	PC1a	8	5	851329	2 608 522 342	
⊖ T15-T20 (8x)	65	PC1a	8	5	851336	2 608 522 343	
⊕ PH1-PH2	65	PC1a	8	5	851343	2 608 522 344	
⊕ PH2-PH3							
⊕ PH2-PZ2 (2x)							
⊖ SL1x5,5							
⊖ T15-T20 (2x)							
⊖ T25-T30	110	PC1a	8	5	851367	2 608 522 346	
⊕ PH2 (2x)							
⊕ PZ2 (2x)							
⊖ T15, T20, T25, T30	110	PC1a	8	5	851381	2 608 522 348	
⊕ PH2 (4x)							
⊕ PZ2 (4x)							
⊖ T20 (4x)	110	PC1a	8	5	851398	2 608 522 349	
⊖ T25 (4x)							

Paketi dvostranskih nastavkov Impact Control



TEHNIČNE SPECIFIKACIJE		PODATKI ZA NAROČANJE					
Vsebina kompleta	Dolžina v mm	Način pakiranja	Število kosov	Paket za pošiljanje	Črtna koda 3 165 140...	Kataloška številka	
9-delni komplet (Index)							
Osem dvostranskih vijačnih nastavkov in magnetni tulec							
PH2-PZ2 (8x)	65	PC1a	9	5	851244	2 608 522 334	
PH2-T20 (8x)	65	PC1a	9	5	851268	2 608 522 336	
PH1-PH2	65	PC1a	9	5	851350	2 608 522 345	
PH2-PH3							
PH2-PZ2 (2x)							
SL1x5,5							
T15-T20 (2x)							
T25-T30							
PH2 (2x)	110	PC1a	9	5	851374	2 608 522 347	
PZ2 (2x)							
T15, T20, T25, T30							



Pakiranje po 3 kose (Index)						
Trije dvostranski vijačni nastavki						
PH2-PH2	150	PC1a	3	5	851480	2 608 522 358
PZ2-PZ2	150	PC1a	3	5	851497	2 608 522 359
T20-T20	150	PC1a	3	5	851503	2 608 522 360
T25-T25	150	PC1a	3	5	851510	2 608 522 361

Mešani paketi Impact Control



Paket svedrov in vijačnih nastavkov Pick and Click Ceramic



PH2	50	PC1a	8	5	881753	2 608 577 145
PZ2	50					
T20, T25, T30						
HEX-9 Ceramic 5,0/6,0/8,0 mm						



Mešani paketi Impact Control

TEHNIČNE SPECIFIKACIJE		PODATKI ZA NAROČANJE				
Vsebina kompleta	Dolžina v mm	Način pakiranja	Število kosov	Paket za pošiljanje	Črtna koda 3 165 140...	Kataloška številka
Paket svedrov in vijačnih nastavkov Pick and Click Twist						
PH2	50	PC1a	8	5	881739	2 608 577 143
PZ2	50					
T20, T25, T30	50					
HSS 3,0/4,0/5,0 mm						



Paket svedrov in vijačnih nastavkov Pick and Click MultiConstruction						
PH2	50	PC1a	8	5	881746	2 608 577 144
PZ2	50					
T20, T25, T30	50					
HEX-9 MultiConstruction 5,0/6,0/8,0 mm						



Natični ključi Impact Control



TEHNIČNE SPECIFIKACIJE				PODATKI ZA NAROČANJE			
Dožina v mm	Dimenzija v mm	Nacin pakiranja	Število kosov	Paket za pošiljanje	Črtna koda 3 165 140...	Kataloška številka	
Natični ključ s trajnim magnetom							
50	8	PC1a	1	5	851411	2 608 522 351	
50	10	PC1a	1	5	851428	2 608 522 352	
50	13	PC1a	1	5	851435	2 608 522 353	

Nastavki za natične ključe Impact Control



TEHNIČNE SPECIFIKACIJE				PODATKI ZA NAROČANJE					
Dimenzija v mm	Zunanji premer (D1) v mm	Zunanji premer (D2) v mm	Za navoje	Dožina (L) v mm	Nacin pakiranja	Število kosov	Paket za pošiljanje	Črtna koda 3 165 140...	Kataloška številka
Pogon z notranjim četverorobom 1/4", ISO 1174-1									
10	13	15,3	M 6	25	P1e	1	1	025669	1 608 551 006
14	9,5	19,85	(M 8)	25	P1e	1	1	813877	2 608 622 300



Pogon z notranjim četverorobom 1/2", ISO 1174-1									
10	25	17,6	M 6	40	P1e	1	1	025768	1 608 552 012
10	15	22	M 6	77	P1e	1	1	813891	2 608 522 302
11	16,3	22	M 7	77	P1e	1	1	813907	2 608 522 303
13	19,5	18,8	M 8	77	P1e	1	1	813914	2 608 522 304
17	30	26,6	M 10	40	P1e	1	1	025782	1 608 552 019
17	19,5	23,8	M 10	77	P1e	1	1	813921	2 608 522 305
19	30	29,1	M 12	40	P1e	1	1	025799	1 608 552 021
19	19,5	25,85	M 12	77	P1e	1	1	813938	2 608 522 306
21	19,5	27,8	M 14	40	P1e	1	1	813945	2 608 522 307
21	19,5	27,8	-	77	P1e	1	1	813952	2 608 522 308
22	19,5	29,8	M 14	77	P1e	1	1	813969	2 608 522 309
24	30	35,4	M 16	45	P1e	1	1	088084	1 608 555 053
24	19,5	31,75	M 16	77	P1e	1	1	813976	2 608 522 310
27	19,5	35,75	M 18	77	P1e	1	1	813983	2 608 522 311

Nastavki za natične ključe Impact Control

TEHNIČNE SPECIFIKACIJE					PODATKI ZA NAROČANJE				
Dimenzija v mm	Zunanji premer (D1) v mm	Zunanji premer (D2) v mm	Za navoje	Dolžina (L) v mm	Način pakiranja	Število kosov	Paket za pošiljanje	Črtna koda 3 165 140...	Kataloška številka
Pogon z notranjim četverorobom 3/4", ISO 1174-1									
19	44	32,5	M 12	50	P1e	1	1	025836	1 608 556 005
22	44	36,5	M 14	50	P1e	1	1	025843	1 608 556 011
24	44	38,9	M 16	50	P1e	1	1	025850	1 608 556 015
27	44	42,5	M 18	50	P1e	1	1	025867	1 608 556 021
30	44	46,5	M 20	53	P1e	1	1	025874	1 608 556 027
32	44	48,8	M 22	53	P1e	1	1	025881	1 608 556 029
36	44	53,8	M 24	55	P1e	1	1	088107	1 608 556 033



Pogon z notranjim četverorobom 3/8", ISO 1174-1									
19	14,5	25,85	M 12	30	P1e	1	1	813884	2 608 522 301



Pogon z notranjim četverorobom 1", ISO 1174-1									
27	54	45,5	M 18	57	P1e	1	1	025904	1 608 557 046
32	54	51,5	M 22	62	P1e	1	1	025928	1 608 557 050
50	54	74	M 33	70	P1e	1	1	088121	1 608 557 063
55	54	80,5	M 36	75	P1e	1	1	088138	1 608 557 067



Kompleti nastavkov

TEHNIČNE SPECIFIKACIJE				PODATKI ZA NAROČANJE				
Dimenzija v mm	Dolžina v mm	Vpenjalno steblo v palcih	Način pakiranja	Število kosov	Paket za pošiljanje	Črtna koda 3 165 140...	Kataloška številka	
3-delni komplet nastavkov za natične ključe								
17 19 21	85	1/2	M0a	3	1	704168	2 608 551 102	



Kompleti nastavkov









136

2

TEHNIČNE SPECIFIKACIJE			PODATKI ZA NAROČANJE					
Dimenzija v mm	Dolžina v mm	Vpenjalno steblo v palcih	Način pakiranja	Število kosov	Paket za pošiljanje	Črtna koda 3 165 140...	Kataloška številka	
7-delni komplet ključev								
13	39	1/2	M0a	7	1	631556	2 608 551 029	
17								
19								
21								
24								
9-delni komplet nastavkov za natične ključe								
6	25	1/4	C0d	9	1	704113	2 608 551 096	
7								
8								
9								
10								
11								
12								
13								
14								
6	50	1/4	C0d	9	1	704120	2 608 551 097	
7								
8								
9								
10								
11								
12								
13								
14								
7	30	3/8	C0d	9	1	704137	2 608 551 098	
8								
10								
12								
13								
15								
16								
17								
19								
7	63	3/8	C0d	9	1	704144	2 608 551 099	
8								
10								
12								
13								
15								
16								
17								
19								
10	38	1/2	C0d	9	1	701075	2 608 551 100	
11								
13								
17								
19								
21								
22								
24								
27								
10	77	1/2	C0d	9	1	704151	2 608 551 101	
11								
13								
17								
19								
21								
22								
24								
27								



Križni vijačni nastavki (Phillips) Extra Hard

TEHNIČNE SPECIFIKACIJE		PODATKI ZA NAROČANJE					
Dimenzija	Dožina v mm	Način pakiranja	Število kosov	Paket za pošiljanje	Črtna koda 3 165 140...	Kataloška številka	
Pogon ISO 1173 C6.3, 1/4" steblo z zunanjim šestrobom							
	PH0	25	PC1d	3	5	300322	2 607 001 506
	PH1	25	PC1d	3	5	300346	2 607 001 508
	PH2	25	PC1d	3	5	300377	2 607 001 511
	PH3	25	PC1d	3	5	300414	2 607 001 515
	PH4	32	PC1d	3	5	300445	2 607 001 518
	PH1	25	PC1d	10	1	300353	2 607 001 509
	PH2	25	PC1d	10	1	300384	2 607 001 512
	PH0	25	P1b	25	1	300339	2 607 001 507
	PH1	25	P1b	25	1	300360	2 607 001 510
	PH2	25	P1b	25	1	300391	2 607 001 513
	PH3	25	P1b	25	1	300421	2 607 001 516
	PH2	25	P1b	100	1	300407	2 607 001 514
	PH3	25	P1b	100	1	300438	2 607 001 517
Pogon ISO 1173 C6.3, 1/4" steblo z zunanjim šestrobom							
	PH2	25	C0a	25	25	720229	2 608 522 186
Prikaz							
	PH2	25	P1a	25	10	980166	2 607 002 797
Pogon ISO 1173 C6.3, 1/4" steblo z zunanjim šestrobom z zmanjšanim premerom stebela, primerno za pogrezanje vijakov.							
	PH2R	25	P0b	25	1	354462	2 607 002 519
Pogon ISO 1173 C6.3, 1/4" steblo z zunanjim šestrobom							
	PH1	51	PC1d	3	5	300469	2 607 001 520
	PH2	51	PC1d	3	5	300483	2 607 001 522
	PH3	51	PC1d	3	5	300506	2 607 001 524
Pogon ISO 1173 E6.3, 1/4" steblo z zunanjim šestrobom							
	PH1	49	PC1d	3	5	300520	2 607 001 526
	PH2	49	PC1d	3	5	300544	2 607 001 528
	PH3	49	PC1d	3	5	300575	2 607 001 531

Križni vijačni nastavki (Phillips) Extra Hard

TEHNIČNE SPECIFIKACIJE		PODATKI ZA NAROČANJE				
Dimenzija	Dolžina v mm	Način pakiranja	Število kosov	Paket za pošiljanje	Črna koda 3 165 140...	Kataloška številka
PH1	49	P1b	25	1	354295	2 607 002 502
PH3	49	P1b	25	1	354318	2 607 002 504

Pogon ISO 1173 E6.3, 1/4" steblo z zunanjim šesterorobom

PH2	49	P1b	25	1	354301	2 607 002 503
-----	----	-----	----	---	--------	---------------

Pogon ISO 1173 E6.3, 1/4" steblo z zunanjim šestrobom

PH1	89	PC1d	3	5	300599	2 607 001 533
PH2	89	PC1d	3	5	300612	2 607 001 535
PH3	89	PC1d	3	5	300636	2 607 001 537

Pogon ISO 1173 E6.3, 1/4" šestrobno steblo z vskočnikom za šaržer MA55

PH2	145	PC1d	1	5	632850	2 608 522 068
-----	-----	------	---	---	--------	---------------

Pogon ISO 1173 E6.3, 1/4" šestrobno steblo

PH1	152	PC1d	1	5	300650	2 607 001 539
PH2	152	PC1d	1	5	300667	2 607 001 540
PH3	152	PC1d	1	5	300681	2 607 001 542

Omejevalnik globine pri vijačenju

Izhod PH2

-	-	PC1a	1	1	002561	1 608 500 013
---	---	------	---	---	--------	---------------

Extra Hard za vijake s križno zarezo Pozidriv

Pogon ISO 1173 C6.3, 1/4" steblo z zunanjim šestrobom







PZ1	25	PC1d	3	5	300803	2 607 001 554
PZ2	25	PC1d	3	5	300841	2 607 001 558
PZ3	25	PC1d	3	5	300889	2 607 001 562
PZ4	32	PC1d	3	5	300926	2 607 001 566
PZ1	25	PC1d	10	1	300810	2 607 001 555
PZ2	25	PC1d	10	1	300858	2 607 001 559
PZ3	25	PC1d	10	1	300896	2 607 001 563
PZ1	25	P1b	25	1	300827	2 607 001 556
PZ2	25	P1b	25	1	300865	2 607 001 560
PZ3	25	P1b	25	1	300902	2 607 001 564
PZ4	32	P1b	25	1	300933	2 607 001 567
PZ1	25	P1b	100	1	300834	2 607 001 557
PZ2	25	P1b	100	1	300872	2 607 001 561
PZ3	25	P1b	100	1	300919	2 607 001 565

Pogon ISO 1173 C6.3, 1/4" steblo z zunanjim šestrobom

PZ2	25	C0a	25	25	720236	2 608 522 187
-----	----	-----	----	----	--------	---------------



Extra Hard za vijake s križno zarezno Pozidriv

TEHNIČNE SPECIFIKACIJE		PODATKI ZA NAROČANJE					
Dimenzija	Dolžina v mm	Način pakiranja	Število kosov	Paket za pošiljanje	Črna koda 3 165 140...	Kataloška številka	
	Pogon ISO 1173 C6.3, 1/4" steblo z zunanjim šesterorobom in zmanjšanim premerom						
PZ2R	25	P1b	25	1	354448	2 607 002 517	
	Pogon ISO 1173 C6.3, 1/4" steblo z zunanjim šestrobom						
PZ1	51	PC1d	3	5	300957	2 607 001 569	
PZ2	51	PC1d	3	5	300971	2 607 001 571	
PZ3	51	PC1d	3	5	300995	2 607 001 573	
	Pogon ISO 1173 E6.3, 1/4" steblo z zunanjim šestrobom						
PZ1	49	PC1d	3	5	301015	2 607 001 575	
PZ2	49	PC1d	3	5	301039	2 607 001 577	
PZ3	49	PC1d	3	5	301053	2 607 001 579	
	Pogon ISO 1173 E6.3, 1/4" steblo z zunanjim šestrobom						
PZ1	89	PC1d	3	5	301077	2 607 001 581	
PZ2	89	PC1d	3	5	301091	2 607 001 583	
PZ3	89	PC1d	3	5	301114	2 607 001 585	
	Pogon ISO 1173 E6.3, 1/4" steblo z zunanjim šestrobom z vskočnikom za šaržer MA55						
PZ2	145	PC1d	1	5	632867	2 608 522 069	
	Pogon ISO 1173 E6.3, 1/4" steblo z zunanjim šestrobom						
PZ1	152	PC1d	1	5	301138	2 607 001 587	
PZ2	152	PC1d	1	5	301145	2 607 001 588	
PZ3	152	PC1d	1	5	301169	2 607 001 590	
	Prikaz						
PZ2	25	P1a	25	10	980173	2 607 002 798	

Extra Hard za notranje vijake Torx®



Šestrobno vpenjalno steblo 1/4", standard ISO 1173 C6.3



T8	25	PC1d	3	5	301275	2 607 001 601
T10	25	PC1d	3	5	301305	2 607 001 604
T15	25	PC1d	3	5	301336	2 607 001 607
T20	25	PC1d	3	5	301374	2 607 001 611
T25	25	PC1d	3	5	301411	2 607 001 615
T27	25	PC1d	3	5	301459	2 607 001 619
T30	25	PC1d	3	5	301480	2 607 001 622
T40	25	PC1d	3	5	301510	2 607 001 625

Extra Hard za notranje vijake Torx®

140
2

TEHNIČNE SPECIFIKACIJE		PODATKI ZA NAROČANJE					
Dimenzija	Dolžina v mm	Način pakiranja	Število kosov	Paket za pošiljanje	Črna koda 3 165 140...	Kataloška številka	
T15	25	PC1d	10	1	301343	2 607 001 608	
T20	25	PC1d	10	1	301381	2 607 001 612	
T25	25	PC1d	10	1	301428	2 607 001 616	
T8	25	P1b	25	1	340250	2 607 002 493	
T10	25	P1b	25	1	340267	2 607 002 494	
T15	25	P1b	25	1	340274	2 607 002 495	
T20	25	P1b	25	1	340281	2 607 002 496	
T25	25	P1b	25	1	340298	2 607 002 497	
T27	25	P1b	25	1	340304	2 607 002 498	
T30	25	P1b	25	1	340311	2 607 002 499	
T40	25	P1b	25	1	340328	2 607 002 500	



Šestrobo vpenjalno steblo 1/4", standard ISO 1173 C6.3

T20	25	P1k	25	25	798167	2 608 522 270
T25	25	P1k	25	25	798174	2 608 522 271
T30	25	P1k	25	25	798181	2 608 522 272



Šestrobo vpenjalno steblo 1/4", standard ISO 1173 E6.3

T8	49	PC1d	1	5	301541	2 607 001 628
T9	49	PC1d	1	5	301565	2 607 001 630
T10	49	PC1d	1	5	301596	2 607 001 632
T15	49	PC1d	1	5	301602	2 607 001 634
T20	49	PC1d	1	5	301626	2 607 001 636
T25	49	PC1d	1	5	301640	2 607 001 638
T27	49	PC1d	1	5	301664	2 607 001 640
T30	49	PC1d	1	5	301688	2 607 001 642
T40	49	PC1d	1	5	301701	2 607 001 644
T8	49	P1b	25	1	354356	2 607 002 508
T10	49	P1b	25	1	354363	2 607 002 509
T15	49	P1b	25	1	354370	2 607 002 510
T20	49	P1b	25	1	354387	2 607 002 511
T25	49	P1b	25	1	354394	2 607 002 512
T27	49	P1b	25	1	354400	2 607 002 513
T30	49	P1b	25	1	354417	2 607 002 514
T40	49	P1b	25	1	354424	2 607 002 515



Šestrobo vpenjalno steblo 1/4", standard ISO 1173 E6.3

T8	89	PC1d	1	5	301725	2 607 001 646
T10	89	PC1d	1	5	301749	2 607 001 648
T15	89	PC1d	1	5	301763	2 607 001 650
T20	89	PC1d	1	5	301787	2 607 001 652
T25	89	PC1d	1	5	301800	2 607 001 654
T27	89	PC1d	1	5	301824	2 607 001 656
T30	89	PC1d	1	5	301848	2 607 001 658
T40	89	PC1d	1	5	301862	2 607 001 660



Šestrobo vpenjalno steblo 1/4", standard ISO 1173 E6.3

T8	152	PC1d	1	5	301886	2 607 001 662
----	-----	------	---	---	--------	---------------

Extra Hard za notranje vijake Torx®

TEHNIČNE SPECIFIKACIJE		PODATKI ZA NAROČANJE					Kataloška številka
Dimenzija	Dolžina v mm	Način pakiranja	Število kosov	Paket za pošiljanje	Črtna koda 3 165 140...		
T10	152	PC1d	1	5	301909	2 607 001 664	
T15	152	PC1d	1	5	301923	2 607 001 666	
T20	152	PC1d	1	5	301947	2 607 001 668	
T25	152	PC1d	1	5	301961	2 607 001 670	
T27	152	PC1d	1	5	301985	2 607 001 672	
T30	152	PC1d	1	5	302005	2 607 001 674	
T40	152	PC1d	1	5	302029	2 607 001 676	



Prikaz

T20	25	P1a	25	10	980180	2 607 002 799
T25	25	P1a	25	10	980197	2 607 002 800
T30	25	P1a	25	10	980203	2 607 002 801
T40	25	P1a	25	10	980210	2 607 002 802

Extra Hard za varnostne vijake Torx®



Pogon ISO 1173 C6.3, 1/4" steblo z zunanjim šestrobom

T7H	25	PC1d	2	5	608169	2 608 522 006
T8H	25	PC1d	2	5	608176	2 608 522 007
T9H	25	PC1d	2	5	608251	2 608 522 008
T10H	25	PC1d	2	5	608183	2 608 522 009
T15H	25	PC1d	2	5	608190	2 608 522 010
T20H	25	PC1d	2	5	608206	2 608 522 011
T25H	25	PC1d	2	5	608213	2 608 522 012
T27H	25	PC1d	2	5	608220	2 608 522 013
T30H	25	PC1d	2	5	608237	2 608 522 014
T40H	25	PC1d	2	5	608244	2 608 522 015

Extra-Hart za šestrobe vijake



Pogon ISO 1173 C6.3, 1/4" steblo z zunanjim šestrobom

HEX2	25	PC1d	3	5	302432	2 607 001 718
HEX2,5	25	PC1d	3	5	302456	2 607 001 720
HEX3	25	PC1d	3	5	302470	2 607 001 722
HEX4	25	PC1d	3	5	302494	2 607 001 724
HEX5	25	PC1d	3	5	302517	2 607 001 726
HEX6	25	PC1d	3	5	302531	2 607 001 728
HEX8	25	P1c	3	10	302555	2 607 001 730





Pogon ISO 1173 E6.3, 1/4" steblo z zunanjim šestrobom

HEX3	49	PC1d	3	5	302579	2 607 001 732
HEX4	49	PC1d	3	5	302586	2 607 001 733
HEX5	49	PC1d	3	5	302593	2 607 001 734
HEX6	49	PC1d	3	5	302609	2 607 001 735



Extra Hard za vijake z notranjim četverorobom



TEHNIČNE SPECIFIKACIJE		PODATKI ZA NAROČANJE					Kataloška številka
Dimenzija	Dožina v mm	Način pakiranja	Število kosov	Paket za pošiljanje	Črtna koda 3 165 140...		
 Pogon ISO 1173 C6.3, 1/4" steblo z zunanjim šestrobom							
R1	25	PC1d	3	5	447256	2 608 521 108	
R2	25	PC1d	3	5	447263	2 608 521 109	
R3	25	PC1d	3	5	447270	2 608 521 110	
R1	25	P1b	25	1	447287	2 608 521 111	
R2	25	P1b	25	1	447294	2 608 521 112	
R3	25	P1b	25	1	447300	2 608 521 113	
 Pogon ISO 1173 E6.3, 1/4" steblo z zunanjim šestrobom							
R1	49	PC1d	3	5	447317	2 608 521 114	
R2	49	PC1d	3	5	447324	2 608 521 115	
R3	49	PC1d	3	5	447331	2 608 521 116	
 Pogon ISO 1173 E6.3, 1/4" steblo z zunanjim šestrobom							
R1	89	PC1d	3	5	447355	2 608 521 117	
R2	89	PC1d	3	5	447362	2 608 521 118	
R3	89	PC1d	3	5	447379	2 608 521 119	

Extra Hard za vijake z ravno zarezo



 Pogon ISO 1173 C6.3, 1/4" steblo z zunanjim šestrobom							
S0,5x4,0	25	PC1d	3	5	299794	2 607 001 457	
S0,6x4,5	25	PC1d	3	5	299817	2 607 001 459	
S0,8x5,5	25	PC1d	3	5	299862	2 607 001 461	
S1,0x5,5	25	PC1d	3	5	299893	2 607 001 464	
S1,2x6,5	25	PC1d	3	5	299916	2 607 001 466	
S1,2x8,0	25	PC1d	3	5	299930	2 607 001 468	
S1,6x8,0	25	PC1d	3	5	299978	2 607 001 471	
S0,8x5,5	25	PC1d	10	1	299879	2 607 001 462	
S1,2x8,0	25	PC1d	10	1	299947	2 607 001 469	
S0,5x4,0	25	P1b	25	1	299800	2 607 001 458	
S0,6x4,5	25	P1b	25	1	299855	2 607 001 460	
S0,8x5,5	25	P1b	25	1	299886	2 607 001 463	
S1,0x5,5	25	P1b	25	1	299909	2 607 001 465	
S1,6x8,0	25	P1b	25	1	299985	2 607 001 472	
 Pogon ISO 1173 E6.3, 1/4" steblo z zunanjim šestrobom							
S0,5x3,0	49	PC1d	3	5	299992	2 607 001 473	
S0,5x4,0	49	PC1d	3	5	300018	2 607 001 475	
S0,6x4,5	49	PC1d	3	5	300032	2 607 001 477	
S0,8x5,5	49	PC1d	3	5	300056	2 607 001 479	
S1,0x5,5	49	PC1d	3	5	300070	2 607 001 481	
S1,2x8,0	49	PC1d	3	5	300117	2 607 001 485	
S1,6x8,0	49	PC1d	3	5	300131	2 607 001 487	

3-delni paketi vijačnih nastavkov Extra Hard

► Raven vijačni nastavek = S; Phillips = PH; Pozidriv = PZ; Torx® = T

TEHNIČNE SPECIFIKACIJE		PODATKI ZA NAROČANJE				
Vsebina kompleta	Dožina v mm	Način pakiranja	Število kosov	Paket za pošiljanje	Črtna koda 3 165 140...	Kataloška številka
3-delno pakiranje vijačnih nastavkov Extra-Hart (PH)						
⊕ PH1, PH2, PH3	25	PC1d	3	5	302777	2 607 001 752
⊕ PH1, PH2, PH3	152	PC1d	3	5	302838	2 607 001 758
3-delno pakiranje vijačnih nastavkov Extra-Hart (PZ)						
⊕ PZ1, PZ2, PZ3	25	PC1d	3	5	302784	2 607 001 753
⊕ PZ1, PZ2, PZ3	152	PC1d	3	5	302876	2 607 001 762
3-delno pakiranje vijačnih nastavkov Extra-Hart (Torx®)						
⊖ T8, T10, T15	89	PC1d	3	5	302845	2 607 001 759
⊖ T8, T10, T15	152	PC1d	3	5	302883	2 607 001 763
3-delno pakiranje vijačnih nastavkov Extra-Hart (mešani)						
⊕ PH1	25	PC1d	3	10	302906	2 607 001 765
⊕ PZ1						
⊖ S0,6x4,5						
⊕ PH2	25	PC1d	3	5	302913	2 607 001 766
⊕ PZ2						
⊖ S1,0x5,5						
⊕ PH2	89	PC1d	3	5	302920	2 607 001 767
⊕ PZ2						
⊖ T25						



5-delni paketi vijačnih nastavkov Extra Hard

► Torx® = T

5-delno pakiranje vijačnih nastavkov Extra-Hart (Torx®)						
⊖ T10, T15, T20, T25, T30	25	PC1d	5	5	302937	2 607 001 768





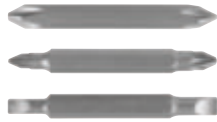

Paketi dvostranskih nastavkov Extra Hard

► Raven vijačni nastavek = S, Phillips = PH, Pozidriv = PZ



TEHNIČNE SPECIFIKACIJE			PODATKI ZA NAROČANJE				
Dimenzija 1. rezila	Dimenzija 2. rezila	Dolžina v mm	Način pakiranja	Število kosov	Paket za pošiljanje	Črtna koda 3 165 140...	Kataloška številka
⊕ PH1	⊕ PH1	45	PC1d	1	5	302647	2 607 001 739
⊕ PH2	⊕ PH2	45	PC1d	1	5	302654	2 607 001 740
⊕ PH2	⊕ PZ2	45	PC1d	1	5	302685	2 607 001 743
⊕ PZ1	⊕ PZ1	45	PC1d	1	5	302661	2 607 001 741
⊕ PZ2	⊕ PZ2	45	PC1d	1	5	302678	2 607 001 742
● S0,6x4,0	● S0,6x4,0	45	PC1d	1	5	302616	2 607 001 736
● S1,0x6,0	● S1,0x6,0	45	PC1d	1	10	302623	2 607 001 737
⊕ PH2	● S1,0x5,5	45	PC1d	1	5	302630	2 607 001 738
● S0,6x4,0	● S0,6x4,0	45	PC1d	3	5	302692	2 607 001 744
⊕ PH2	⊕ PH2						
⊕ PZ2	⊕ PZ2						
⊕ PZ1, PZ2, PZ3	⊕ PZ1, PZ2, PZ3	60	PC1d	3	5	302746	2 607 001 749
● S0,6x4,5, S0,8x5,5, S1,2x6,5	⊕ PH1, PH2, PH3	60	PC1d	3	5	302715	2 607 001 746
● S1,2x6,5, S0,6x4,5, S0,8x5,5	⊕ PZ1, PZ2, PZ3	60	PC1d	3	5	302722	2 607 001 747

Kompleti vijačnih nastavkov Robust Line Extra Hard

TEHNIČNE SPECIFIKACIJE		PODATKI ZA NAROČANJE					
Vsebina kompleta	Dolžina v mm	Način pakiranja	Število kosov	Paket za pošiljanje	Črtna koda 3 165 140...	Kataloška številka	
8-delni komplet vijačnih nastavkov Robust Line Sx Extra-Hart Dolžina nastavkov 49 mm ISO 1173 E6.3, brez univerzalnega držala							
	PH1 (2x), PH2 (4x), PH3 (2x)	49	P1k	8	5	401395	2 607 002 556
	PH1, PH2 (2x), PH3	49	P1k	8	5	401418	2 607 002 558
	PZ1, PZ2 (2x), PZ3						
8+1-delni komplet vijačnih nastavkov Robust Line S Extra-Hart Dolžina nastavkov 25 mm, ISO 1173 C6.3, s hitroizmenljivim univerzalnim držalom							
	PH1 (2x), PH2 (4x), PH3 (2x) + QC UH	25	P1k	9	5	401432	2 607 002 560
	PZ1 (2x), PZ2 (4x), PZ3 (2x) + QC UH	25	P1k	9	5	401449	2 607 002 561
	T10, T15, T20 (2x), T25 (2x), T30, T40 + QC UH	25	P1k	9	5	401456	2 607 002 562
12+1-delni komplet vijačnih nastavkov Robust Line M Extra-Hart Dolžina nastavkov 25 mm, ISO 1173 C6.3, s hitroizmenljivim univerzalnim držalom							
	PH1, PH2, PH3	25	P1k	13	5	401463	2 607 002 563
	PZ1, PZ2, PZ3						
	T10, T15, T20, T25, T30, T40 + QC UH						
	PH1 (2x), PH2 (3x), PH3	25	P1k	13	5	401470	2 607 002 564
	PZ1 (2x), PZ2 (3x), PZ3 + QC UH						
18+1-delni komplet vijačnih nastavkov Robust Line L Extra-Hart Dolžina nastavkov 25 mm, ISO 1173 C6.3, s hitroizmenljivim univerzalnim držalom							
	PH1, PH2, PH3	25	P1k	19	5	401517	2 607 002 568
	PZ1, PZ2, PZ3						
	T10, T15, T20, T25, T30, T40						
	S0,6x4,5, S0,8x5,5, S1,2x8,0						
	HEX4, HEX5, HEX6 + QC UH						
	Th7, Th8, Th9, Th10, Th15, Th20, Th25, Th27, Th30, Th40	25	P1k	19	5	401524	2 607 002 569
	TW1, TW2, TW3, TW4						
	SP6, SP8, SP10						
	R2 + QC UH						

11 + 1-delni kompleti vijačnih nastavkov Extra Hard



11+1-delni komplet vijačnih nastavkov Extra-Hart Dolžina nastavkov 25 mm, ISO 1173 C6.3, s hitroizmenljivim univerzalnim držalom							
	PH1, PH2, PH3	25	COa	12	12	704281	2 608 522 129
	PZ1, PZ2, PZ3						
	T10, T15, T20, T25, T30						

11 + 1-delni kompleti vijačnih nastavkov Extra Hard

TEHNIČNE SPECIFIKACIJE		PODATKI ZA NAROČANJE				
Vsebina kompleta	Dolžina v mm	Način pakiranja	Število kosov	Paket za pošiljanje	Črtna koda 3 165 140...	Kataloška številka
<ul style="list-style-type: none"> ⊕ PH1, PH2, PH3 ⊕ PZ1, PZ2, PZ3 ⊖ T15, T20, T25 ⊖ S0,6x4,5, S0,8x5,5 	25	C0a	12	12	704298	2 608 522 130
<ul style="list-style-type: none"> ⊕ PH2 ⊕ PZ2 ⊖ T10, T15, T20, T25 ⊖ S0,6x4,5, S0,8x5,5 ○ HEX3, HEX4, HEX5 	25	C0a	12	12	704304	2 608 522 131

25-delni kompleti vijačnih nastavkov Extra Hard



25-delni komplet vijačnih nastavkov z magnetnim univerzalnim držalom

<ul style="list-style-type: none"> ⊕ PH1, PH2 (2x), PH3 ⊕ PZ1, PZ2 (2x), PZ3 ⊖ T10, T15, T20 (2x), T25, T27, T30, T40 ⊕ PH2 ⊕ PZ2 ⊖ T10, T15, T20, T25, T30, T40 + UH 	25 25 25 49 49 49	P1k	25	5	557382	2 607 017 037
---	----------------------------------	-----	----	---	--------	---------------

32-delni kompleti vijačnih nastavkov Extra Hard



32-delni komplet vijačnih nastavkov s hitromenjnim univerzalnim držalom

<ul style="list-style-type: none"> ⊕ PH1, PH2 (2x), PH3 ⊕ PZ1, PZ2 (2x), PZ3 ○ HEX 3/4/5/6 ⊖ T10, T15, T20 (2x), T25, T27, T30, T40 ⊖ S 3/4/5/6 ⊖ Th 10/15/20/25/27/30/40 	25	P1k	32	10	761734	2 607 017 319
---	----	-----	----	----	--------	---------------

37-delni kompleti vijačnih nastavkov Extra Hard



TEHNIČNE SPECIFIKACIJE		PODATKI ZA NAROČANJE				
Vsebina kompleta	Dožina v mm	Način pakiranja	Število kosov	Paket za pošiljanje	Črtna koda 3 165 140...	Kataložna številka
<ul style="list-style-type: none"> ⊕ PH1, PH2, PH3 ⊕ PZ1, PZ2, PZ3 ⊖ SL6 ⊖ Th 10/15/20/25/27/30/40 ○ HEX 3/4/5/6 ⊕ TW1, TW2, TW3, TW4 ⊕ SP6, SP8, SP10 	75	M0a	37	1	761987	2 607 017 320

43-delni kompleti vijačnih nastavkov Extra Hard



43-delni komplet vijačnih nastavkov s hitromenjalnim univerzalnim držalom in magnetnim univerzalnim držalom

<ul style="list-style-type: none"> ⊕ PH1, PH2 (2x), PH3 ⊕ PZ1, PZ2 (2x), PZ3 ⊖ SL3, SL4, SL5, SL6 ○ H3, H4, H5, H6 ⊖ T10, T15, T20 (2x), T25, T27, T30, T40 ⊖ TH10, TH15, TH20 (2x), TH25, TH27, TH30, TH40 ⊕ PH2 ⊕ PZ2 ⊖ SL6 ⊖ T15, T20, T25 <p>Natični ključ s trajnim magnetom za šesterorobe vijake dimenzij 6 mm, 8 mm, 10 mm</p>	25 75 48-50 25 25 25 25 75 75 75 25 25 25 75 75 75	PC1b	43	6	669702	2 607 017 164
--	---	------	----	---	--------	---------------



Mešani kompleti Extra Hard



35-delni komplet svedrov in vijačnih nastavkov s hitromenjalnim univerzalnim držalom in magnetnim univerzalnim držalom

<ul style="list-style-type: none"> ⊕ PH1, PH2, PH3 ⊕ PZ1, PZ2, PZ3 ⊖ S 3/4/5/6 ○ HEX 3/4/5/6 ⊖ TH10, TH15, TH20 (2x), TH25, TH27, TH30, TH40 <p>Orodje nutsetter 8/10/13 mm</p> <p>CYL-3 3,0/4,0/5,0/5,5/6,0/8,0 mm</p> <p>Dvojni nastavek PH2/PZ2</p> <p>Dvojni nastavek Th20/Th25</p>	25 25 25 25 25 50 70; 75; 85; 85; 100 ;150 60 60	PC1a	35	6	771474	2 607 017 326
--	---	------	----	---	--------	---------------

Mešani kompleti Extra Hard

TEHNIČNE SPECIFIKACIJE		PODATKI ZA NAROČANJE				
Vsebina kompleta	Dolžina v mm	Način pakiranja	Število kosov	Paket za pošiljanje	Črtna koda 3 165 140...	Kataloška številka
 35-delni komplet svetrov in vijačnih nastavkov s hitromenjalnim univerzalnim držalom in magnetnim univerzalnim držalom						
PH1, PH2, PH3	25	PC1a	35	6	771481	2 607 017 327
	25					
PZ1, PZ2, PZ3	25					
	25					
S 3/4/5/6	25					
	50					
HEX 3/4/5/6	67; 72; 87; 97;					
	102; 112					
TH10, TH15, TH20 (2x), TH25, TH27, TH30, TH40	60					
	60					
Orodje nutsetter 6/8/10 mm						
HSS 2,0/3,0/4,0/5,0/6,0/8,0 mm						
Dvojni nastavek PH2/PZ2						
Dvojni nastavek Th20/Th25						
 35-delni komplet svetrov in vijačnih nastavkov s hitromenjalnim univerzalnim držalom in magnetnim univerzalnim držalom						
PH1, PH2, PH3	25	PC1a	35	6	771498	2 607 017 328
	25					
PZ1, PZ2, PZ3	25					
	25					
S 3/4/5/6	25					
	50					
H3, H4, H5, H6	70; 74; 83; 88; 99;					
	105					
T10, T15, T20 (2x), T25, T27, T30, T40	60					
	60					
Orodje nutsetter 8/10/13 mm						
HSS-G 2,5/3,0/3,5/4,0/5,0/6,0 mm						
Dvojni nastavek PH2/PZ2						
Dvojni nastavek Th20/Th25						
 20-delni komplet svetrov in komplet vijačnih nastavkov s svetrov HSS in nastavljivim ključem						
PH2 (2x)	25	PC1b	20	6	792820	2 607 002 786
	107					
PZ2	25					
	25					
S5	25					
	25					
HEX4, HEX5	16; 20; 24; 30					
	85					
T15, T20, T25	27					
	39					
HSS 2,0/2,5/3,0/3,5 mm						
Držalo orodja						
Tulec z grezilom						
Vpenjanje						
Vijačni ključ						

Natični ključji Extra Hard za šestrobe vijake

TEHNIČNE SPECIFIKACIJE					PODATKI ZA NAROČANJE				
Dolžina v mm	Dimenzija v mm	Dimenzija v inčih	Premjer (D1) v mm	Za navoje	Način pakiranja	Število kosov	Paket za pošiljanje	Črtna koda 3 165 140...	Kataloška številka
Natični ključ s trajnim magnetom									
50	5,5	-	-	M 3	PC1d	1	1	081467	2 608 550 068
50	6	-	-	M 3.5	PC1a	1	5	081474	2 608 550 069
50	7	-	-	M 4	PC1a	1	5	081481	2 608 550 070
50	8	-	-	M 5	PC1a	1	5	084987	2 608 550 080
50	10	-	-	M 6	PC1a	1	5	084994	2 608 550 081
50	12	-	-	M 7	PC1a	1	5	103251	2 608 550 090
50	13	-	-	M 8	PC1a	1	5	081498	2 608 550 071
50	17	-	-	M 10	PC1a	1	5	081504	2 608 550 072
50	-	1/4	-	-	PC1a	1	5	081511	2 608 550 073
50	-	5/16	-	-	PC1a	12	5	700931	2 608 551 076
50	-	3/8	-	-	PC1a	1	5	085007	2 608 550 082
50	-	1/2	-	-	PC1a	1	5	700924	2 608 551 075



Natični ključ s trajnim magnetom

V povezavi z omejevalnikoma globine vrtanja 3 600 552 506 in 3 600 552 507

GSR 6-25 TE Professional

65	6	-	10	M 3.5	PC1a	1	5	044530	2 608 550 040
65	7	-	11,6	M 4	PC1a	1	5	044547	2 608 550 041
65	8	-	12,6	M 5	PC1a	1	5	044509	2 608 550 037
65	10	-	14,5	M 6	PC1a	1	5	044523	2 608 550 039
65	-	1/4	11	-	PC1a	1	5	044479	3 608 550 503
65	-	5/16	12,6	-	PC1a	1	5	044486	3 608 550 504
65	-	3/8	14,1	-	PC1a	1	5	044493	3 608 550 505



Natični ključ s trajnim magnetom

V povezavi z omejevalnikom globine vrtanja 2 607 002 586

GSR 6-25 TE (0 601 441 3..) Professional

65	5,5	-	11	M 3	PC1a	1	1	409926	2 608 550 557
65	6	-	11	M 3.5	PC1a	1	5	409933	2 608 550 558
65	7	-	12	M 4	PC1a	1	5	409940	2 608 550 559
65	8	-	13	M 5	PC1a	1	5	409957	2 608 550 560
65	10	-	14	M 6	PC1a	1	5	409964	2 608 550 561
65	-	1/4	12	-	PC1a	1	5	409971	2 608 550 562
65	-	5/16	13	-	PC1a	1	5	409988	2 608 550 563
65	-	3/8	14	-	PC1a	1	5	409995	2 608 550 564

Kompleti natičnih ključev Extra Hard za šestrobe vijake

TEHNIČNE SPECIFIKACIJE				PODATKI ZA NAROČANJE				
Dolžina v mm	Dimenzija v mm	Vpenjalno steblo v palcih		Način pakiranja	Število kosov	Paket za pošiljanje	Črtna koda 3 165 140...	Kataloška številka
3-delni komplet natičnih ključev								
Natični ključ s trajnim magnetom								
50	8 10 13	1/4		PC1a	3	5	700955	2 608 551 078



Kompleti natičnih ključev Extra Hard za šestrobe vijake



TEHNIČNE SPECIFIKACIJE			PODATKI ZA NAROČANJE				
Dolžina v mm	Dimenzija v mm	Vpenjalno steblo v palcih	Način pakiranja	Število kosov	Paket za pošiljanje	Črna koda 3 165 140...	Kataloška številka
6-delni komplet natičnih ključev							
Natični ključ s trajnim magnetom							
50	6 7 8 10 12 13	1/4	C0a	6	10	700962	2 608 551 079

Univerzalno držalo s stebлом z zunanjim šestrobom 1/4"

► Univerzalno držalo z 1/4" šestrobim stebлом po ISO 1173 E6.3

TEHNIČNE SPECIFIKACIJE			PODATKI ZA NAROČANJE					
Odgon v palcih	Skupna dolžina v mm	Premer (D1) v mm	Način pakiranja	Število kosov	Paket za pošiljanje	Črtna koda 3 165 140...	Kataloška številka	



Univerzalno držalo
s hitromenjalno vpenjalno glavo in trajnim magnetom

1/4	60	-	PC1a	1	5	851107	2 608 522 320
-----	----	---	------	---	---	--------	----------------------



Univerzalno držalo
s trajnim magnetom

1/4	60	-	PC1a	1	5	851114	2 608 522 321
-----	----	---	------	---	---	--------	----------------------



Univerzalno držalo
s funkcijo enega klika in trajnim magnetom

1/4	60	14	PC1a	1	1	818049	2 608 522 318
			P0b	10	1	818056	2 608 522 319



Univerzalno držalo s trajnim magnetom, brez vskočnika

1/4	55	10	PC1a	1	1	818025	2 608 522 316
			P0b	10	1	818032	2 608 522 317



Univerzalno držalo
s trajnim magnetom in vskočnikom

V povezavi z omejevalnikom globine vrtanja T9 (2 607 002 586) in nastavki z 1/4" šestrobim stebлом po ISO 1173 C6.3 GSR 6-25 TE (0 601 441 3..) Professional

1/4	57	11	PC1a	1	5	409896	2 607 002 584
-----	----	----	------	---	---	--------	----------------------



Univerzalno držalo
s trajnim magnetom in vskočnikom

V povezavi z omejevalnikom globine T8 (2 607 002 585) ali omejevalnikom globine T4 (2 607 000 156) za nastavke z 1/4" šestrobim stebлом po ISO 1173 C6.3

GSR 6-25 TE (0 601 441 3..); GSR 6-45 TE (0 601 440 3..); GSR 18.0 V-EC TE (0 601 9C8 0..); GTB 12V-11 (0 601 9E4 0..) Professional

1/4	75	11	PC1a	1	5	039000	2 607 000 157
-----	----	----	------	---	---	--------	----------------------

Univerzalno držalo z vpenjalnim stebлом SDS plus



TEHNIČNE SPECIFIKACIJE			PODATKI ZA NAROČANJE				
Odgon v palcih	Skupna dolžina v mm	Premer (D1) v mm	Način pakiranja	Število kosov	Paket za pošiljanje	Črtna koda 3 165 140...	Kataloška številka
Univerzalno držalo s trajnim magnetom in vskočnikom GBH; GBH 24 VFR; GBH 24 VR; GBH 36.0 V-EC Compact; GBH 36.0 V-LI; GBH 36.0 VF-LI; GBH F Professional; PBH 2 R; PBH 160 R; PBH 200 RE							
1/4	78	11	PC1a	1	5	043373	2 607 000 206
Univerzalno držalo z glavo za hitro menjavo in trajnim magnetom GBH 2-18 E; GBH 2-18 RE; GBH 2-23 RE; GBH 2-23 REA; GBH 2-26 DBR; GBH 2-26 DE; GBH 2-26 DFR; GBH 2-26 DFR + DMF 10 Zoom; GBH 2-26 DRE; GBH 2-26 E; GBH 2-26 RE; GBH 36.0 V-EC Compact; GBH 36.0 V-LI; GBH 36.0 VF-LI Professional; PBH 2000 RE; PBH 2000 SRE; PBH 2800 RE; PBH 3000 FRE; PBH 3000 FRE Set; PBH 3000-2 FRE							
1/4	79	14	PC1a	1	1	043380	2 607 000 207



Adapterji in nastavki

TEHNIČNE SPECIFIKACIJE			PODATKI ZA NAROČANJE				
Dožina v mm	Vpenjalno steblo	Odgonski zunanji četverorob v palcih	Način pakiranja	Število kosov	Paket za pošiljanje	Črtna koda 3 165 140...	Kataloška številka
-	-	-	PC1a	1	5	851442	2 608 522 354



Magnetni tulec zagotavlja čvrst oprijem vijakov v vijačnem nastavku

Primeren za dvostranske vijačne nastavke Impact Control



Adapter za vpenjalno steblo za vtičnice SDS plus

-	SDS plus	1/2	U0	1	1	080026	2 608 598 037
---	----------	-----	----	---	---	--------	----------------------



Adapter za vpenjalno steblo za vtičnice SDS max

-	SDS max	1/2	P1e	1	1	047647	2 608 598 018
---	---------	-----	-----	---	---	--------	----------------------



Adapter za nastavke za natične ključe

Pogon s stebлом z zunanjim šestrobom 1/4" ISO 1173 C6.3

50	1/4" zunanji šestrobi nastavek	1/4	PC1a	1	5	704236	2 608 551 109
50	1/4" zunanji šestrobi nastavek	3/8	PC1a	1	5	704229	2 608 551 108
50	1/4" zunanji šestrobi nastavek	1/2	PC1a	1	5	704212	2 608 551 107



Adapter za vijačne nastavke

1/2" pogon z notranjim četverorobom

50	1/2" notranji četverorob	1/2	PC1a	1	5	704243	2 608 551 110
----	--------------------------	-----	------	---	---	--------	----------------------





Adapter za vpenjalno steblo za vtičnice SDS max

-	SDS max	1/2	P1e	1	1	047654	2 608 598 019
---	---------	-----	-----	---	---	--------	----------------------



Omejevalniki globine za Boscheve vrtalne vijačnike

	TEHNIČNE SPECIFIKACIJE		PODATKI ZA NAROČANJE				
			Način pakiranja	Število kosov	Paket za pošiljanje	Črtna koda 3 165 140...	Kataloška številka
 <p>Omejevalnik globine s tesnilnim obročem V kombinaciji z univerzalnim držalom 2 607 000 157 GSR 6-25 TE (0 601 441 3..); GSR 6-45 TE (0 601 440 3../0 601 445 1..) Professional</p>			P0b	1	1	409902	2 607 002 585
 <p>Omejevalnik globine brez tesnilnega obroča V kombinaciji z natičnim ključem 2 608 550 557–2 608 550 563. V kombinaciji z univerzalnim držalom 2 607 002 584. GSR 6-25 TE (0 601 441 3..); GSR 6-45 TE (0 601 440 3../0 601 445 1..) Professional</p>			P0b	1	1	409919	2 607 002 586
 <p>Omejevalnik globine pri vijačenju Izhod PH2</p>			PC1a	1	1	002561	1 608 500 013

DLETA SDS

Izjemna hitrost odstranjevanja materiala

Najboljše za vaše orodje. Boschev profesionalni pribor.



DLETA Z VPETJEM SDS-PLUS

Pravo dleto za vse vrste del.

156
3

Samoostrižno koničasto dleto

Koničasto dleto

Samoostrižno ploščato dleto

Ploščato dleto

Številka strani	158	158	159	159
Skupna dolžina mm	250	140 / 250	250	140 / 250
Rezalni rob mm	-	-	20	20

MATERIALI

Zid	✓	✓	✓	✓
Beton	✓	✓	✓	✓

KONIČASTA DLETA Z VPETJEM SDS-PLUS

Visoka rušilna moč.

158

3

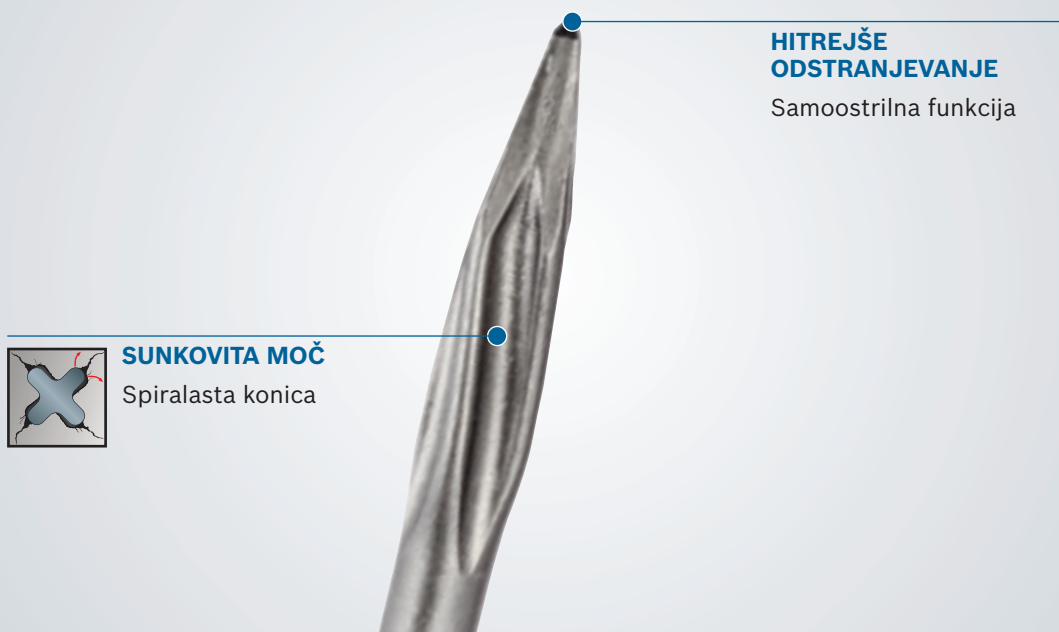

HITREJŠE ODSTRANJEVANJE

Samoostrilna funkcija









SUNKOVITA MOČ

Spiralasta konica

Koničasta dleta z vpenjalnim stebлом SDS plus

- Uporaba z nastavkom za dletenje SDS plus ali neposredno v kladivih SDS plus s stikalom za blokado vretena.

TEHNIČNE SPECIFIKACIJE	PODATKI ZA NAROČANJE					
	Skupna dolžina v mm	Način pakiranja	Število kosov	Paket za pošiljanje	Črtna koda 3 165 140...	Kataloška številka
  Koničasto dleto, 30 % daljša življenjska doba in 15 % hitrejše odstranjevanje materiala Koničasto dleto SDS plus je idealno za natančna opravila na betonu brez prekinitev in z manj zatikanja	250	P1e	1	1	370936	2 609 390 576
		C0a	5	1	293136	2 607 019 051
  Koničasto dleto Koničasto dleto SDS plus je primerno za standardno dletenje v betonu in opeko pri raznih prenovitvenih delih in sanacijah	140	P1e	1	1	608398	2 608 690 176
	250	P1e	1	1	506489	2 608 690 145
		U0	10	1	462792	2 608 690 132
  Koničasto dleto za vrtalna kladiva brez izklopa vrtenja Koničasto dleto SDS plus brez izklopa vrtenja za standardno dletenje v betonu in opeko	250	P1e	1	1	006347	1 618 600 005

Koničasta dleta z vpenjalnim stebлом SDS plus



TEHNIČNE SPECIFIKACIJE		PODATKI ZA NAROČANJE					
Skupna dolžina v mm	Koničasto dleto	Način pakiranja	Število kosov	Paket za pošiljanje	Črtna koda 3 165 140...	Kataloška številka	
							250
		P0f	10	1	932264	2 608 578 517	

Ploščata dleta z vpenjalnim stebлом SDS plus



TEHNIČNE SPECIFIKACIJE		PODATKI ZA NAROČANJE					
Skupna dolžina v mm	Rezilo dleta v mm	Način pakiranja	Število kosov	Paket za pošiljanje	Črtna koda 3 165 140...	Kataloška številka	
							250
		C0a	5	1	293143	2 607 019 052	



140	20	P1e	1	1	608404	2 608 690 177
250	20	P1e	1	1	506472	2 608 690 144
		U0	10	1	462785	2 608 690 131



250	20	P1e	1	10	932271	2 608 578 518
		P0f	10	1	932288	2 608 578 519

Široka dleta z vpenjalnim stebлом SDS plus



250	40	P1e	1	1	425940	2 608 690 101
250	60	P1e	1	1	425957	2 608 690 102



140	40	P1e	1	1	608411	2 608 690 178
250	40	P1e	1	1	506496	2 608 690 146
		U0	5	1	462808	2 608 690 133

Dleta za ploščice z vpenjalnim stebлом SDS plus



TEHNIČNE SPECIFIKACIJE		PODATKI ZA NAROČANJE				
Skupna dolžina v mm	Rezilo dleta v mm	Način pakiranja	Število kosov	Paket za pošiljanje	Črtna koda 3 165 140...	Kataloška številka
Dleto za ploščice, kotna izvedba, samoostrenje, dolga življenjska doba s 30 % hitrejšim odstranjevanjem materiala						
Dleto za ploščice SDS plus zagotavlja čisto in hitro odstranjevanje stenskih in talnih ploščic						
260	40	P1e	1	1	328012	2 608 690 091



Votla dleta z vpenjalnim stebлом SDS plus



Votlo kanalno dleto

Zmogljivo votlo dleto je primerno za dletenje v beton in opeko

250	22	P1e	1	1	015844	1 618 601 004
-----	----	-----	---	---	--------	---------------



Krilata dleta z vpenjalnim stebлом SDS plus



Krilato dleto/kanalno dleto

Krilato dleto SDS plus je idealno za rezanje ozkih kanalov v beton in opeko z natančnim vodilom globine

250	22	P1e	1	1	086738	2 608 690 007
-----	----	-----	---	---	--------	---------------



Dleta za fuge z vpenjalnim stebлом SDS plus



Koničasto dleto s karbidno trdino

Koničasto dleto za fuge SDS plus s karbidno trdino zagotavlja preprosto odstranjevanje malte in ima zelo dolgo življenjsko dobo

130	32	P1e	1	1	045803	1 608 690 014
200	32	P1e	1	1	045810	1 608 690 015



Dleta za les z vpenjalnim stebлом SDS plus



Dleto za les

Dleto za les SDS plus zagotavlja hitro dletenje na mehkem lesu

175	20	P1e	1	1	086721	2 608 690 006
-----	----	-----	---	---	--------	---------------



Dleta za malto z vpenjalnim stebлом SDS plus



TEHNIČNE SPECIFIKACIJE		PODATKI ZA NAROČANJE					
Skupna dolžina v mm	Debelina v mm	Način pakiranja	Število kosov	Paket za pošiljanje	Črtna koda 3 165 140...	Kataloška številka	
Dleto za malto Za odstranjevanje malte med opečnimi zidaki							
200	6,5	P2e	1	1	790505	2 608 690 200	
200	9,5	P2e	1	1	790512	2 608 690 201	



Zabijalci klinov z vpenjalnim stebлом SDS plus



TEHNIČNE SPECIFIKACIJE		PODATKI ZA NAROČANJE					
Skupna dolžina v mm		Način pakiranja	Število kosov	Paket za pošiljanje	Črtna koda 3 165 140...	Kataloška številka	
Zabijalec ozemljitvenih klinov, premer 13 mm Zabijalec ozemljitvenih klinov SDS plus je idealen za preprosto zabijanje žeblicev z električnim orodjem v les ali tla							
58		P1e	1	1	086769	2 608 690 010	



Nastavek za dletenje MV 200 SDS plus



TEHNIČNE SPECIFIKACIJE		PODATKI ZA NAROČANJE					
		Način pakiranja	Število kosov	Paket za pošiljanje	Črtna koda 3 165 140...	Kataloška številka	
Nastavek za dletenje MV 200 za Boscheva vrtna kladiva z vpenjalnim sistemom SDS plus, brez sistema Vario-Lock							
		P1e	1	1	081276	2 607 018 296	



Kompleti dlet z vpenjalnim stebлом SDS plus



TEHNIČNE SPECIFIKACIJE		PODATKI ZA NAROČANJE					
Skupna dolžina v mm	Rezilo dleta v mm	Način pakiranja	Število kosov	Paket za pošiljanje	Črtna koda 3 165 140...	Kataloška številka	
3-delni komplet dlet SDS plus vsebuje ploščato in koničasto dleto ter dleto za ploščice za razna dela na več materialih							
1 koničasto dleto, 250 mm, dolga življenjska doba (2 609 390 576)							
1 samoostrilno dleto za ploščice, 260 mm (2 608 690 091)							
1 ploščato dleto, 250 mm, dolga življenjska doba (2 609 390 394)							
250	0	P1c	3	1	334488	2 607 019 159	
260	40						
250	20						



Kompleti dlet z vpenjalnim stebлом SDS plus

TEHNIČNE SPECIFIKACIJE		PODATKI ZA NAROČANJE				
Skupna dolžina v mm	Rezilo dleta v mm	Način pakiranja	Število kosov	Paket za pošiljanje	Črtna koda 3 165 140...	Kataloška številka
		3-delni komplet kratkih dlet SDS plus: standardno dletenje za različna prenovitvena in sanacijska dela na betonu in opeki				
		Koničasto dleto 140 mm				
		Ploščato dleto 140 x 20 mm				
		Široko dleto 140 x 40 mm				
140	20	P1e	3	1	610681	2 608 690 180
140	40					
140						



DLETO Z VPENJALNIM STEBLOM SDS MAX

Pravo dleto za vse vrste del.

3

163



Samoostrilno koničasto dleto

Koničasto dleto

Samoostrilno ploščato dleto

Ploščato dleto

Številka strani	166	166	166	167
Skupna dolžina mm	400	280 / 300 / 400 / 600	400	280 / 300 / 400 / 600
Rezalni rob mm	-	-	25	25

MATERIALI

Zid	✓	✓	✓	✓
Beton	✓	✓	✓	✓



Zobčasto dleto	Lopatasto dleto	Dleto za asfalt	Zabijalec ozemljitvenih klinov	Teptalna plošča	Teptalna plošča z jeklenimi zobmi	Teptalna plošča s karbidnimi zobmi	Držalo za orodje
----------------	-----------------	-----------------	--------------------------------	-----------------	-----------------------------------	------------------------------------	------------------

168	169	169	169	169	170	170	169
-----	-----	-----	-----	-----	-----	-----	-----

300	400	400	260	-	-	-	220
-----	-----	-----	-----	---	---	---	-----

32	110	90	13 / 16,5	-	-	-	-
----	-----	----	-----------	---	---	---	---

-	-	-	-	120 x 120/ 150 x 150	60 x 60	50 x 50	-
---	---	---	---	-------------------------	---------	---------	---

-	-	-	-	-	-	-	-
---	---	---	---	---	---	---	---

-	-	-	-	-	✓	✓	-
---	---	---	---	---	---	---	---

-	-	-	-	-	-	-	-
---	---	---	---	---	---	---	---

-	✓	-	-	✓	-	-	-
---	---	---	---	---	---	---	---

-	-	✓	-	-	✓	✓	-
---	---	---	---	---	---	---	---

-	-	-	✓	-	-	-	-
---	---	---	---	---	---	---	---

✓	-	-	-	-	-	-	-
---	---	---	---	---	---	---	---

Pribor za težka vrtalna in rušilna kladi

Koničasta dleta RTec Speed z vpenjalnim stebлом SDS max



TEHNIČNE SPECIFIKACIJE		PODATKI ZA NAROČANJE				
Skupna dolžina v mm	Nacin pakiranja	Število kosov	Paket za pošiljanje	Črtna koda 3 165 140...	Kataloška številka	
Koničasto dleto RTec Speed, samoostrenje, s 30 % hitrejšim odstranjevanjem materiala						
Koničasto dleto SDS max RTec Speed je idealno za natančna opravila na betonu						
400	P1e	1	1	533621	2 608 690 167	
	COa	10	1	533638	2 608 690 168	

Koničasta dleta z vpenjalnim stebлом SDS max



Koničasto dleto

Koničasto dleto SDS max je primerno za standardno dletenje v beton in opeko pri različnih rušilnih delih

280	P1e	1	1	047272	2 608 690 023
	U0	10	1	462778	2 608 690 130
400	P1e	1	1	506458	2 608 690 142
	U0	10	1	462754	2 608 690 128
600	P1e	1	1	022118	1 618 600 012
	U0	5	1	462761	2 608 690 129

Koničasto dleto SDS max

Koničasto dleto SDS max je primerno za standardno dletenje v beton in opeko pri različnih rušilnih delih

400	P1e	1	2	855495	2 608 690 240
600	P1e	1	1	855518	2 608 690 242

Koničasto dleto SDS max

Koničasto dleto SDS max je primerno za standardno dletenje na betonu in opeki pri različnih rušilnih delih

400	COa	10	1	855440	2 608 690 235
600	COa	10	1	855457	2 608 690 236

Ploščata dleta RTec Sharp z vpenjalnim stebлом SDS max



TEHNIČNE SPECIFIKACIJE		PODATKI ZA NAROČANJE				
Skupna dolžina v mm	Rezilo dleta v mm	Nacin pakiranja	Število kosov	Paket za pošiljanje	Črtna koda 3 165 140...	Kataloška številka
Ostro široko dleto RTec, s samoostrično funkcijo, dolga življenjska doba s 100 % hitrejšim odstranjevanjem materiala						
Ostro ploščato dleto RTec SDS max je idealno za različna dela na betonu						
400	25	P1e	1	1	460385	2 608 690 124
		COa	10	1	530200	2 608 690 166



Ploščata dleta z vpenjalnim stebлом SDS max



TEHNIČNE SPECIFIKACIJE		PODATKI ZA NAROČANJE					
Skupna dolžina v mm	Rezilo dleta v mm	Nacin pakiranja	Število kosov	Paket za pošiljanje	Črtna koda 3 165 140...	Kataloška številka	

Ploščato dleto

Ploščato dleto SDS max je primerno za standardno dletenje pri različnih rušilnih delih na betonu in opeki



280	25	P1e	1	1	047296	1 618 600 210
		U0	10	1	462747	2 608 690 127
400	25	P1e	1	1	506441	2 608 690 141
		U0	10	1	462723	2 608 690 125
600	25	P1e	1	1	022132	1 618 600 203
		U0	5	1	462730	2 608 690 126

Ploščato dleto SDS max

Ploščato dleto SDS max je primerno za standardno dletenje pri različnih rušilnih delih na betonu in opeki

400	25	P1e	1	2	855488	2 608 690 239
600	25	P1e	1	1	855501	2 608 690 241

Ploščato dleto SDS max

Ploščato dleto SDS max je primerno za standardno dletenje na betonu in opeki pri različnih rušilnih delih

400	25	C0a	10	1	855464	2 608 690 237
600	25	C0a	10	1	855471	2 608 690 238

Široka dleta z vpenjalnim stebлом SDS max



Široko dleto, samoostrenje, dolga življenjska doba s 30 % hitrejšim odstranjevanjem materiala

Široko dleto SDS max zagotavlja visoko hitrost odstranjevanja materiala z zidov in malte



350	50	P1e	1	1	397315	2 608 690 097
		C0a	5	1	402996	2 608 690 099
400	80	P1e	1	1	670135	2 608 690 198



Široko dleto

Široko dleto SDS max je primerno za standardno dletenje pri različnih rušilnih delih na betonu in opeki

300	80	P1e	1	1	033398	1 618 601 008
350	115	P1e	1	1	022156	1 618 601 007
400	50	P1e	1	1	506465	2 608 690 143

Dleta za ploščice z vpenjalnim stebлом SDS max



Dleto, samoostrenje, dolga življenjska doba s 30 % hitrejšim odstranjevanjem materiala

Dleto za ploščice SDS max je idealno za čisto odstranjevanje stenskih in talnih ploščic



300	50	P1e	1	1	397322	2 608 690 098
		C0a	5	1	403009	2 608 690 100



Dleto za ploščice

Dleto za ploščice SDS max je primerno za standardno odstranjevanje stenskih in talnih ploščic

300	80	P1e	1	1	052979	1 618 601 019
-----	----	-----	---	---	--------	---------------

Votla dleta z vpenjalnim stebлом SDS max



TEHNIČNE SPECIFIKACIJE			PODATKI ZA NAROČANJE				
Skupna dolžina v mm	Rezilo dleta v mm		Način pakiranja	Število kosov	Paket za pošiljanje	Črtna koda 3 165 140...	Kataloška številka
Votlo kanalno dleto							
Votlo kanalno dleto SDS max je idealno za preprosto rezanje ozkih kanalov v beton							
300	26		P1e	1	1	022163	1 618 601 101



Votla dleta z vpenjalnim stebлом SDS max



Kanalno dleto							
Kanalno dleto SDS max je idealno za preprosto rezanje ozkih kanalov v opeko							
300	32		P1e	1	1	022170	1 618 601 102



Krilata dleta z vpenjalnim stebлом SDS max



Krilato dleto							
Krilato dleto SDS max je idealno za rezanje ozkih kanalov v beton in opeko z natančnim vodilom globine							
380	35		P1e	1	1	069380	2 607 990 000



Dleta za fuge s karbidno trdino z vpenjalnim stebлом SDS max



Koničasto dleto s karbidno trdino							
Koničasto dleto s karbidno trdino SDS max omogoča preprosto odstranjevanje malte in ima zelo dolgo življenjsko dobo							
280	38		P1e	1	1	058414	2 607 990 010



Zobčasta dleta z vpenjalnim stebлом SDS max



TEHNIČNE SPECIFIKACIJE			PODATKI ZA NAROČANJE				
Skupna dolžina v mm	Rezilo dleta v mm	Debelina v mm	Način pakiranja	Število kosov	Paket za pošiljanje	Črtna koda 3 165 140...	Kataloška številka
Zobčasto dleto							
Zobčasto dleto SDS max poskrbi za preprosto odstranjevanje malte in mavca							
300	32	6,5	P1e	1	1	022194	1 618 601 302



Lopatasta dleta z vpenjalnim stebлом SDS max



TEHNIČNE SPECIFIKACIJE		PODATKI ZA NAROČANJE				
Skupna dolžina v mm	Rezilo dleta v mm	Način pakiranja	Število kosov	Paket za pošiljanje	Črtna koda 3 165 140...	Kataloška številka
Lopatasto dleto						
Lopatasto dleto SDS max zagotavlja preprosto rahljanje močno zbite zemlje in tal, kar omogoči kopanje						
400	110	P1e	1	1	049283	1 618 601 017



Dleta za asfalt z vpenjalnim stebлом SDS max



Dleto za asfalt

Dleto za asfalt SDS max je idealno za usmerjeno razbijanje cestnih površin za sanacijo asfaltnih površin

400	90	P1e	1	1	079761	2 608 690 003
-----	----	-----	---	---	--------	---------------



Zabijalci ozemljitvenih klinov z vpenjalnim stebлом SDS max



Zabijalec ozemljitvenih klinov

Zabijalec ozemljitvenih klinov SDS max je namenjen uporabi v zemlji in tleh

260	13	P1e	1	1	079778	2 608 690 004
260	16,5	P1e	1	1	079785	2 608 690 005



Držala orodja za teptalne plošče in teptala z vpenjalnim stebлом SDS max



TEHNIČNE SPECIFIKACIJE		PODATKI ZA NAROČANJE				
Skupna dolžina v mm	Način pakiranja	Število kosov	Paket za pošiljanje	Črtna koda 3 165 140...	Kataloška številka	
Držalo orodja za teptalno ploščo in teptalo z vpenjalnim stebлом SDS max						
220	P1e	1	1	022200	1 618 609 003	



Teptalne plošče



TEHNIČNE SPECIFIKACIJE		PODATKI ZA NAROČANJE				
Dimenzija v mm	Način pakiranja	Število kosov	Paket za pošiljanje	Črtna koda 3 165 140...	Kataloška številka	
Plošča za nabijanje za nosilec orodja 1 618 609 003						
150 x 150	PC1c	1	1	029346	1 618 633 102	

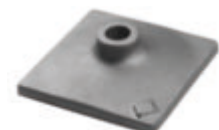

Nabijalna plošča



TEHNIČNE SPECIFIKACIJE		PODATKI ZA NAROČANJE					
Dimenzija v mm	Število zob	Način pakiranja	Število kosov	Paket za pošiljanje	Črtna koda 3 165 140...	Kataloška številka	



Teptalo z jeklenimi zobmi za držalo orodja 1 618 609 003

Teptalo SDS max je idealno za grobo obdelavo kamna, betona in asfalta

60 x 60	5 x 5	PC1c	1	1	029025	1 618 623 205
60 x 60	7 x 7	PC1c	1	1	029032	1 618 623 206



Teptalo s karbidnimi zobmi za držalo orodja 1 618 609 003

Teptalo SDS max je idealno za grobo obdelavo kamna, betona in asfalta

50 x 50	5 x 5	C0a	1	1	608428	2 608 690 179
---------	-------	-----	---	---	--------	---------------

Kompleti dlet z vpenjalnim stebлом SDS max



TEHNIČNE SPECIFIKACIJE		PODATKI ZA NAROČANJE					
Skupna dolžina v mm	Rezilo dleta v mm	Način pakiranja	Število kosov	Paket za pošiljanje	Črtna koda 3 165 140...	Kataloška številka	



4-delni komplet dlet SDS max je idealen za različna dela na betonu

2 ploščati dleti 400 x 25 mm, RTec Sharp (2 608 690 124)

2 koničasti dleti 400 mm, RTec Speed (2 608 690 167)

400	25	P0a	4	1	868327	2 607 017 368
400	25					
400						
400						

Dleta z 19-mm šestrobim vpenjalnim stblom z ugreznjenim obročem

Koničasta dleta z 19-mm šestrobim vpenjalnim stblom z ugreznjenim obročem (premer 17 mm)



TEHNIČNE SPECIFIKACIJE		PODATKI ZA NAROČANJE				
Skupna dolžina v mm	400	Nacin pakiranja	Številko kosov	Paket za pošiljanje	Črtna koda 3 165 140...	Kataloška številka
		P0b	1	1	029063	
Koničasto dleto ima ostro konico za natančna prilagoditvena dela na betonu						
		1 618 630 002				

Ploščata dleta z 19-mm šestrobim vpenjalnim stblom z ugreznjenim obročem (premer 17 mm)



TEHNIČNE SPECIFIKACIJE		PODATKI ZA NAROČANJE					
Skupna dolžina v mm	400	Rezilo dleta v mm	Nacin pakiranja	Številko kosov	Paket za pošiljanje	Črtna koda 3 165 140...	Kataloška številka
		22	P0b	1	1	029070	
Ploščato dleto za različne vrste rušilnih del na betonu in opeki							
		1 618 630 003					

Dleta z 19-mm šestrobim vpenjalnim stebлом

Koničasta dleta z 19-mm šestrobim vpenjalnim stebлом



TEHNIČNE SPECIFIKACIJE		PODATKI ZA NAROČANJE				
Skupna dolžina v mm	Rezilo dleta v mm	Nacin pakiranja	Število kosov	Paket za pošiljanje	Črtna koda 3 165 140...	Kataloška številka
Koničasto dleto je primerno za standardno dletenje pri različnih rušilnih delih na betonu in opeki						
300		P0b	1	1	029049	1 618 630 000
400		P0b	1	1	029056	1 618 630 001

Ploščata dleta z 19-mm šestrobim vpenjalnim stebлом



TEHNIČNE SPECIFIKACIJE		PODATKI ZA NAROČANJE				
Skupna dolžina v mm	Rezilo dleta v mm	Nacin pakiranja	Število kosov	Paket za pošiljanje	Črtna koda 3 165 140...	Kataloška številka
Ploščato dleto je primerno za standardno dletenje pri različnih rušilnih delih na betonu in opeki						
300	25	P0b	1	1	029193	1 618 630 200
400	25	P0b	1	1	029209	1 618 630 201

Široka dleta z 19-mm šestrobim vpenjalnim stebлом



Široko dleto je primerno za standardno dletenje pri različnih rušilnih delih z zidov in malte						
450	60	P0b	1	1	029247	1 618 631 001

Dleta z 22-mm šestrobim vpenjalnim stebлом

Koničasta dleta z 22-mm šestrobim vpenjalnim stebлом



TEHNIČNE SPECIFIKACIJE		PODATKI ZA NAROČANJE				
Skupna dolžina v mm		Način pakiranja	Število kosov	Paket za pošiljanje	Črtna koda 3 165 140...	Kataloška številka
400		U0	1	1	670036	2 608 690 188



Koničasto dleto s samoostrilno funkcijo

Koničasto dleto zagotavlja stalno visoko hitrost odstranjevanja materiala in učinkovit potek dela

Ploščata dleta z 22-mm šestrobim vpenjalnim stebлом



TEHNIČNE SPECIFIKACIJE		PODATKI ZA NAROČANJE				
Skupna dolžina v mm	Rezilo dleta v mm	Način pakiranja	Število kosov	Paket za pošiljanje	Črtna koda 3 165 140...	Kataloška številka
400	30	U0	1	1	670050	2 608 690 190



Ploščato dleto s samoostrilno funkcijo

Ploščato dleto SDS hex je idealno za različna dela na betonu z manj zatikanja in hitrejšim napredovanjem

Teptalne plošče



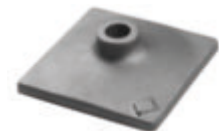

TEHNIČNE SPECIFIKACIJE		PODATKI ZA NAROČANJE				
Dimenzija v mm		Način pakiranja	Število kosov	Paket za pošiljanje	Črtna koda 3 165 140...	Kataloška številka
150 x 150		PC1c	1	1	029346	1 618 633 102



Plošča za nabijanje za nosilec orodja 1 618 609 003

Dleta z 28-mm šestrobim vpenjalnim stebлом

Koničasta dleta z 28-mm šestrobim vpenjalnim stebлом

long LIFE	TEHNIČNE SPECIFIKACIJE		PODATKI ZA NAROČANJE				
	Skupna dolžina v mm		Način pakiranja	Število kosov	Paket za pošiljanje	Črtna koda 3 165 140...	Kataloška številka
	Koničasto dleto s samoostrilno funkcijo Koničasto dleto zagotavlja stalno visoko hitrost odstranjevanja materiala						
	400		U0	1	1	425995	2 608 690 106
	Koničasto dleto ima ostro konico za natančna prilagoditvena dela na betonu						
	520		U0	1	1	042543	1 618 600 019

Ploščata dleta z 28-mm šestrobim vpenjalnim stebлом

long LIFE	TEHNIČNE SPECIFIKACIJE		PODATKI ZA NAROČANJE				
	Skupna dolžina v mm	Rezilo dleta v mm	Način pakiranja	Število kosov	Paket za pošiljanje	Črtna koda 3 165 140...	Kataloška številka
	Ploščato dleto je primerno za standardno dletenje pri različnih rušilnih delih na betonu in opeki						
	400	35	U0	1	1	426015	2 608 690 108
	520	35	U0	1	1	042550	1 618 600 206

Široka dleta z 28-mm šestrobim vpenjalnim stebлом

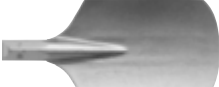
long LIFE	TEHNIČNE SPECIFIKACIJE		PODATKI ZA NAROČANJE				
	Skupna dolžina v mm	Rezilo dleta v mm	Način pakiranja	Število kosov	Paket za pošiljanje	Črtna koda 3 165 140...	Kataloška številka
	Široko dleto je primerno za standardno dletenje pri različnih rušilnih delih na betonu in opeki						
	400	80	U0	1	1	029414	1 618 661 000
	Široko dleto, zaobljeno Zaobljeno široko dleto je primerno za standardno dletenje pri različnih rušilnih delih z zidov in malte						
	400	135	U0	1	1	029421	1 618 662 000

Dleta za asfalt z 28-mm šestrobim vpenjalnim stebлом

long LIFE	TEHNIČNE SPECIFIKACIJE		PODATKI ZA NAROČANJE				
	Skupna dolžina v mm	Rezilo dleta v mm	Način pakiranja	Število kosov	Paket za pošiljanje	Črtna koda 3 165 140...	Kataloška številka
	Dleto za asfalt je idealno za usmerjeno razbijanje cestnih površin						
	500	125	U0	1	1	042574	1 618 601 011

Zabijalci ozemljitvenih klinov z 28-mm šestrobim vpenjalnim stblom



TEHNIČNE SPECIFIKACIJE	PODATKI ZA NAROČANJE					
	Skupna dolžina v mm	Način pakiranja	Število kosov	Paket za pošiljanje	Črtna koda 3 165 140...	Kataložna številka
Zabijač klinov za zabijanje žebeljev in klinov s premerom glave do 1 palca (25,4 mm).	300	U0	1	1	042604	1 618 609 005



Držala orodja za teptalne plošče in teptala z 28-mm šestrobim vpenjalnim stblom



Držalo orodja za teptalne plošče z 28-mm šestrobim vpenjalnim stblom	390	U0	1	1	042611	1 618 609 006
--	-----	----	---	---	--------	---------------



Teptalne plošče



TEHNIČNE SPECIFIKACIJE	PODATKI ZA NAROČANJE					
	Dimenzija v mm	Način pakiranja	Število kosov	Paket za pošiljanje	Črtna koda 3 165 140...	Kataložna številka
Plošča za nabijanje za nosilec orodja 1 618 609 006 ali 2 608 690 115 za zgoščevanje zemlje z aktivno površino 225 cm ² (1 618 633 104) ali 400 cm ² (1 618 633 105).	150 x 150	C0a	1	1	042628	1 618 633 104
	200 x 200	C0a	1	1	042635	1 618 633 105



Transportni vozički



TEHNIČNE SPECIFIKACIJE	PODATKI ZA NAROČANJE				
	Način pakiranja	Število kosov	Paket za pošiljanje	Črtna koda 3 165 140...	Kataložna številka
Transportni voziček za USH/GSH 27 USH/GSH 27 Professional	U0	1	1	042642	1 610 795 007



Dleta z 30-mm šestrobim vpenjalnim stebлом

Koničasta dleta s 30-mm šestrobim vpenjalnim stebлом



TEHNIČNE SPECIFIKACIJE		PODATKI ZA NAROČANJE					
	Skupna dolžina v mm	Nacin pakiranja	Število kosov	Paket za pošiljanje	Črtna koda 3 165 140...		Kataloška številka
		Koničasto dleto s samoostrilno funkcijo Koničasto dleto zagotavlja stalno visoko hitrost odstranjevanja materiala					
	400	U0	1	1	426046		2 608 690 111

Ploščata dleta s 30-mm šestrobim vpenjalnim stebлом



TEHNIČNE SPECIFIKACIJE		PODATKI ZA NAROČANJE						
	Skupna dolžina v mm	Rezilo dleta v mm	Nacin pakiranja	Število kosov	Paket za pošiljanje	Črtna koda 3 165 140...	Kataloška številka	
			Ploščato dleto je primerno za standardno dletenje pri različnih rušilnih delih na betonu in opeki					
	400	35	U0	1	1	426053	2 608 690 112	

Široka dleta s 30-mm šestrobim vpenjalnim stebлом



			Široko dleto je primerno za standardno dletenje pri različnih rušilnih delih na betonu in opeki					
	450	75	U0	1	1	426060	2 608 690 113	



			Široko dleto, zaobljeno Zaobljeno široko dleto je primerno za standardno dletenje pri različnih rušilnih delih z zidov in malte					
	400	135	U0	1	1	426039	2 608 690 110	

Dleta za asfalt s 30-mm šestrobim vpenjalnim stebлом



			Dleto za asfalt je idealno za usmerjeno razbijanje cestnih površin					
	450	125	U0	1	1	426077	2 608 690 114	



Držala za teptalne plošče in teptala s 30-mm šestrobim vpenjalnim stebлом



TEHNIČNE SPECIFIKACIJE	PODATKI ZA NAROČANJE					
	Skupna dolžina v mm	Nacin pakiranja	Število kosov	Paket za pošiljanje	Črtna koda 3 165 140...	Kataloška številka
Držalo orodja za teptalne plošče s 30-mm šestrobim vpenjalnim stebлом	400	U0	1	1	426084	2 608 690 115

Teptalne plošče



TEHNIČNE SPECIFIKACIJE	PODATKI ZA NAROČANJE				
	Nacin pakiranja	Število kosov	Paket za pošiljanje	Črtna koda 3 165 140...	Kataloška številka
Plošča za nabijanje za nosilec orodja 1 618 609 006 ali 2 608 690 115 za zgoščevanje zemlje z aktivno površino 225 cm ² (1 618 633 104) ali 400 cm ² (1 618 633 105).	C0a	1	1	042628	1 618 633 104
	C0a	1	1	042635	1 618 633 105

Mazivo za svedre in dleta

TEHNIČNE SPECIFIKACIJE	PODATKI ZA NAROČANJE				
	Način pakiranja	Število kosov	Paket za pošiljanje	Črtna koda 4 059 952...	Kataloška številka
Mazivo za svedre in dleta Zagotavlja optimalno delovanje ter podaljša življenjsko dobo svedrov in dlet	C2h	1	8	560465	2 608 002 021



DIAMANTNO REZANJE, BRUŠENJE IN VRTANJE

Za najzahtevnejše materiale

Najboljše za vaše orodje. Boschev profesionalni pribor.



DIAMANTNE REZALNE PLOŠČE ZA KERAMIKO

Za kotne brusilnike.

180

4

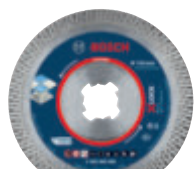

HardCeramic

Best for Ceramic Extra Clean Turbo

Standard for Ceramic

EXPERT

Številka strani	187	190	191
Premer mm	76 – 125	115 – 125	110 – 230
Širina rezanja mm	1.4 – 1.9	1.4 – 1.8	1.6
Premer izvrtine	10.0 / 22.23	22.23	22.23
X-LOCK	✓	✓	✓

MATERIALI

HardCeramic (porcelanaste ploščice)	✓	-	-
Mavčna plošča, vlakneno-cementna plošča	✓	✓	✓
Keramične ploščice	✓	✓	✓
Polistiren, karton	✓	✓	✓

DIAMANTNE REZALNE PLOŠČE ZA KAMEN

Za kotne brusilnike.



Best for Stone



Standard for Stone

Številka strani	193	193
Premer mm	115 - 300	115 - 300
Širina rezanja mm	2,2 - 2,8	1,6 - 3,1
Premer izvrtine	22,23	22,23

MATERIALI

Granit	✓	✓
Naravni kamen	✓	✓
Beton	✓	✓
Pločnik/vrtne plošče	✓	✓

UNIVERZALNE DIAMANTNE REZALNE PLOŠČE

Za kotne brusilnike.

182

4



	Plošče Multi Material EXPERT	Standard for Universal
Številka strani	194	196
Premer mm	115 - 300	115 - 300
Širina rezanja mm	2.2 - 2.8	2.0 - 3.3
Premer izvrtine	22.23	22.23
X-LOCK	✓	✓

MATERIALI

Gradbeni materiali	✓	✓
Beton	✓	✓
Armirani beton	✓	✓
Opeka	✓	✓
Peščenjak, apnenec	✓	✓
Strešniki	✓	✓



Standard for Universal Turbo



Eco for Universal



Eco for Universal Turbo

197	197	198
115 - 300	115 - 230	115 - 230
2.0 - 3.0	2.0 - 3.3	2.0 - 3.0
22.23	22.23	22.23
-	-	-
✓	✓	✓
✓	✓	✓
-	✓	-
✓	✓	✓
✓	✓	✓
✓	✓	✓

DIAMANTNE REZALNE PLOŠČE ZA BETON

Za kotne brusilnike.

184

4



Best for Concrete



Standard for Concrete

Številka strani	199	199
Premer mm	115 - 300	115 - 300
Širina rezanja mm	2,2 - 2,8	1,6 - 3,1
Premer izvrtine	22,23	22,23

MATERIALI

Beton	✓	✓
Armirani beton	✓	✓
Vrtne plošče	✓	✓

DIAMANTNE REZALNE PLOŠČE ZA MARMOR

Za kotne brusilnike.



Best for Marble



Standard for Marble

Številka strani	200	200
Premer mm	115 – 230	115 / 230
Širina rezanja mm	2,2	2,2 / 2,8
Premer izvrtine	22,23	22,23

MATERIALI

Marmor	✓	✓
Apnenec	✓	✓
Perspex	✓	✓

DIAMANTNE REZALNE PLOŠČE ZA ABRAZIVNE MATERIALE

Za kotne brusilnike.

186

4



Best for Abrasives



Standard for Abrasives

Številka strani	201	201
Premer mm	115 - 230	115 - 230
Širina rezanja mm	2,2 - 2,4	1,6 / 2,3
Premer izvrtine	22,23	22,23

MATERIALI

Apnenec/peščenjak	✓	✓
Opeka	✓	✓
Svež beton	✓	✓
Porozen beton	✓	✓
Strešniki	✓	✓

VISOKA NATANČNOST PRI REZANJU PLOŠČIC

Plošče EXPERT HardCeramic X-LOCK

ASORTIMENT: Ø 85 mm–125 mm

EXPERT**4**

187

- 1 Čisto, visokokakovostno rezanje z Boschevo tehnologijo Diamond Technology
- 2 Učinkovit, tanek list, ki omogoča gladke reze in se pri tem ne pregreva
- 3 Rezanje brez krušenja s posebej zasnovanim, neprekinjenim obročem
- 4 Ojačano središče zmanjša vibracije in omogoča čistejši rez

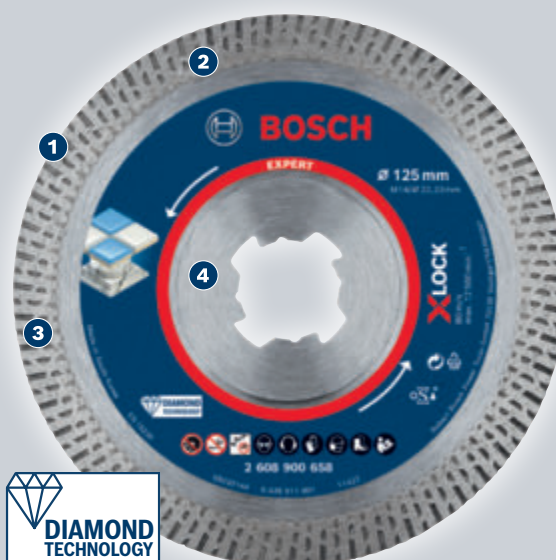

Diamantne rezalne plošče EXPERT HardCeramic X-LOCK

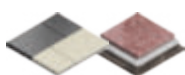
EXPERT

- ▶ Idealno za čiste ravne reze v trde keramične ploščice, rezanje stenskih ploščic v kopalnicah in kuhinjah ter talnih ploščic, na primer na terasah in vrtovih ter v zaprtih prostorih.
- ▶ Najboljša izbira za keramičarje: izjemno natančna in kakovostna končna obdelava.
- ▶ Do 2-krat natančnejši od diamantne rezalne plošče za keramiko Bosch 2607019473.
- ▶ Preprosta namestitvev pribora s sistemom X-LOCK – najhitrejši sistem menjave pribora na trgu. Primeren je tudi za kotne brusilnike z matico in navojem.



TEHNIČNE SPECIFIKACIJE				PODATKI ZA NAROČANJE					
Premer v mm	Premer luknje v mm	Širina reza v mm	Višina segmenta v mm	X-LOCK	Način pakiranja	Število kosov	Paket za pošiljanje	Črtna koda 4 059 952...	Kataloška številka
85	22,23	1,6	7	●	C1a	1	1	539911	2 608 900 656
115	22,23	1,4	10	●	C1a	1	1	539928	2 608 900 657

Diamantne rezalne plošče EXPERT HardCeramic X-LOCK

EXPERT

TEHNIČNE SPECIFIKACIJE					PODATKI ZA NAROČANJE				
Premer v mm	Premer luknje v mm	Širina reza v mm	Višina segmenta v mm	X-LOCK	Način pakiranja	Število kosov	Paket za pošiljanje	Črtna koda 4 059 952...	Kataloška številka
125	22,23	1,4	10	●	C1a	1	1	539935	2 608 900 658

Diamantne rezalne plošče EXPERT HardCeramic

EXPERT

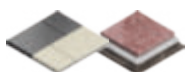

- ▶ Idealno za čiste ravne reze v trde keramične ploščice, rezanje stenskih ploščic v kopalnicah in kuhinjah ter talnih ploščic, na primer na terasah in vrtovih ter v zaprtih prostorih.
- ▶ Najboljša izbira za keramičarje: izjemno natančna in kakovostna končna obdelava.
- ▶ Do 2-krat natančnejši od diamantne rezalne plošče za keramiko Bosch 2607019473.
- ▶ Z luknjo premera 22,23 mm za brusilnike za beton in standardne kotne brusilnike.



TEHNIČNE SPECIFIKACIJE					PODATKI ZA NAROČANJE				
Premer v mm	Premer luknje v mm	Širina reza v mm	Višina segmenta v mm		Način pakiranja	Število kosov	Paket za pošiljanje	Črtna koda 4 059 952...	Kataloška številka
85	22,23	1,6	7		C1a	1	1	539881	2 608 900 653
115	22,23	1,4	10		C1a	1	1	539898	2 608 900 654
125	22,23	1,4	10		C1a	1	1	539904	2 608 900 655

EXPERT HardCeramic 76-mm diamantne rezalne plošče

EXPERT

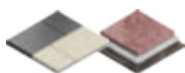

- ▶ Idealna za čiste ravne reze v trde keramične ploščice, rezanje stenskih ploščic v kopalnicah in kuhinjah ter talnih ploščic, na primer na terasah in vrtovih ter v zaprti prostorih.
- ▶ Odlična izbira za keramičarje: izjemno natančna in kakovostna končna obdelava.
- ▶ Do 2-krat natančnejši od diamantne rezalne plošče za keramiko Bosch 2607019473.
- ▶ Za male kotne brusilnike z luknjo premera 10 mm.



TEHNIČNE SPECIFIKACIJE				PODATKI ZA NAROČANJE				
Premer v mm	Premer luknje v mm	Širina reza v mm	Višina segmenta v mm	Način pakiranja	Število kosov	Paket za pošiljanje	Črtna koda 4 059 952...	Kataloška številka
76	10,00	1,5	10	PC1b	1	1	539874	2 608 900 652

BEST FOR CERAMIC EXTRA CLEAN TURBO

Hitrost rezanja na prvem mestu.

190

4

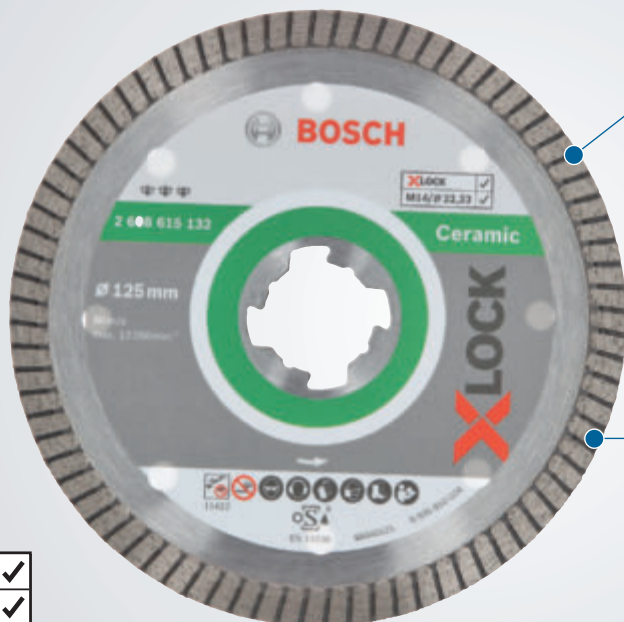

HITRO REZANJE

Sintran rezalni obroč

MANJ KRUŠENJA

Oblika Turbo

X-LOCK	✓
M14/Ø 22,23	✓

Diamantne rezalne plošče Best for Ceramic ExtraClean Turbo X-LOCK

best Ceramic extraclean

X-LOCK	✓
M14/Ø 22,23	✓



- ▶ Zamenjava diamantnih rezalnih plošč je hitra in preprosta – X-LOCK sistem brez orodja
- ▶ Diamantne plošče X-LOCK je mogoče uporabiti tudi na standardnih kotnih brusilnikih
- ▶ Diamantna rezalna plošča za najzahtevnejša opravila in natančne reze brez okruškov v trde materiale, kot so trd porcelan, izjemno trda lončevina in naravni kamen
- ▶ Visoka hitrost rezanja v vse vrste ploščic
- ▶ Sintran rezalni obroč

TEHNIČNE SPECIFIKACIJE				PODATKI ZA NAROČANJE				
Premer v mm	Premer luknje v mm	Širina reza v mm	Višina segmenta v mm	Način pakiranja	Število kosov	Paket za pošiljanje	Črtna koda	Kataloška številka
115	22,23	1,4	7	C1c	1	1	933292	2 608 615 131
125	22,23	1,4	7	C1c	1	1	933308	2 608 615 132



Diamantne rezalne plošče Best for Ceramic Extraclean Turbo

best Ceramic extraclean

- ▶ Diamantna rezalna plošča za največje zahteve po natančnih rezih robov brez trganja pri trdih materialih, kot so granitogres, izjemno trde ploščice iz finega kamna in naravni kamen
- ▶ Velika hitrost rezanja v vse ploščice
- ▶ Sintran rezalni rob



TEHNIČNE SPECIFIKACIJE				PODATKI ZA NAROČANJE				
Premer v mm	Premer luknje v mm	Širina reza v mm	Višina segmenta v mm	Način pakiranja	Število kosov	Paket za pošiljanje	Črtna koda 3 165 140...	Kataloška številka
115	22,23	1,4	7	C1c	1	1	518086	2 608 602 478
125	22,23	1,4	7	C1c	1	1	518093	2 608 602 479

4

191

Diamantne rezalne plošče Standard for Ceramic X-LOCK

standard Ceramic

- ▶ Zamenjava diamantnih rezalnih plošč je hitra in priročna – zahvaljujoč sistemu X-LOCK brez orodja.
- ▶ Diamantne plošče X-LOCK so združljive tudi s standardnimi kotnimi brusilniki.
- ▶ Za robove s čistimi rezi na keramičnih ploščicah. Cenovno ugodna rešitev pri delu s keramiko.
- ▶ Sintran rezalni obroč.

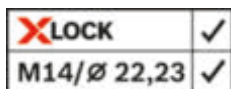

Posamično pakiranje

110	22,23	1,6	7,5	C1c	1	1	933346	2 608 615 136
115	22,23	1,6	7	C1c	1	1	933353	2 608 615 137
125	22,23	1,6	7	C1c	1	1	933360	2 608 615 138

Diamantne rezalne plošče Standard for Ceramic

standard Ceramic

- ▶ Za robove s čistimi rezi na keramičnih ploščicah. Cenovno ugodna rešitev pri delu s keramiko.
- ▶ Sintran rezalni obroč.



Posamično pakiranje

110	22,23	1,6	7,5	C1c	1	1	576390	2 608 602 535
115	22,23	1,6	7	C1c	1	1	441292	2 608 602 201
125	22,23	1,6	7	C1c	1	1	441308	2 608 602 202
150	22,23	1,6	7	C1c	1	1	441315	2 608 602 203
180	22,23	1,6	7	C1c	1	1	441322	2 608 602 204
230	22,23	1,9	7	C1c	1	1	441339	2 608 602 205

Pakiranje po 10 kosov

115	22,23	1,6	7	C0a	10	1	665735	2 608 603 231
125	22,23	1,6	7	C0a	10	1	665742	2 608 603 232
180	22,23	1,6	7	C0a	10	1	665759	2 608 603 233

Diamantne rezalne plošče Standard for Ceramic

TEHNIČNE SPECIFIKACIJE				PODATKI ZA NAROČANJE				
Premer v mm	Premer luknje v mm	Širina reza v mm	Višina segmenta v mm	Način pakiranja	Število kosov	Paket za pošiljanje	Črtna koda 3 165 140...	Kataloška številka
230	22,23	1,6	7	C0a	10	1	665766	2 608 603 234

Diamantne rezalne plošče Best for Stone

best ^{10x} Stone



long LIFE fast CUT



- ▶ Za izjemno trde kamne, kot je granit.
- ▶ Segmenti z majhnim trenjem, zasnovani za čim manjšo obrabo. Pri ustvarjanju utorov se odstranjuje prah in zmanjšuje nepotrebno brušenje na straneh plošče.
- ▶ Višina segmenta do 15 mm zagotavlja dolgo življenjsko dobo tudi pri obdelavi najbolj zahtevnih materialov (tudi pri ploščah s premeri od 230 mm do 300 mm).
- ▶ Odlična hitrost rezanja zaradi trakov »Speed Stripes« za zmanjšano bočno trenje.



TEHNIČNE SPECIFIKACIJE				PODATKI ZA NAROČANJE				
Premer v mm	Premer luknje v mm	Širina reza v mm	Višina segmenta v mm	Način pakiranja	Število kosov	Paket za pošiljanje	Črtna koda 3 165 140...	Kataloška številka
115	22,23	2,2	12	C1c	1	1	581479	2 608 602 641
125	22,23	2,2	12	C1c	1	1	581486	2 608 602 642
150	22,23	2,4	12	C1c	1	1	581493	2 608 602 643
180	22,23	2,4	12	C1c	1	1	581509	2 608 602 644
230	22,23	2,4	15	C1c	1	1	581516	2 608 602 645

Diamantne rezalne plošče Standard for Stone

standard ^{10x} Stone



- ▶ Za trde materiale, kot sta granit in naravni kamen.
- ▶ Sintrani diamantni rezalni segmenti.



Posamično pakiranje

115	22,23	1,6	10	C1c	1	1	581035	2 608 602 597
125	22,23	1,6	10	C1c	1	1	581042	2 608 602 598
150	22,23	2	10	C1c	1	1	581059	2 608 602 599
180	22,23	2	10	C1c	1	1	581066	2 608 602 600
230	22,23	2,3	10	C1c	1	1	581073	2 608 602 601
300	22,23	3,1	10	C1a	1	1	586412	2 608 602 698

Pakiranje po 10 kosov

115	22,23	1,6	10	C0a	10	1	665773	2 608 603 235
125	22,23	1,6	10	C0a	10	1	665780	2 608 603 236
180	22,23	2	10	C0a	10	1	665797	2 608 603 237
230	22,23	2,3	10	C0a	10	1	665803	2 608 603 238

DOLGA ŽIVLJENJSKA DOBA PRI REZANJU GRADBENIH MATERIALOV

Plošče EXPERT MultiMaterial

ASORTIMENT: Ø 115 mm–450 mm

EXPERT

- 1 Izjemno trpežen rezalni rob s tehnologijo Bosch Diamond Technology
- 2 Segmenti, ki zmanjšujejo trenje, so zasnovani za čim manjšo obrabo ob straneh
- 3 Lasersko varjeni segmenti na jekleno telo za najmočnejšo vez



Diamantne rezalne plošče EXPERT MultiMaterial X-LOCK

EXPERT

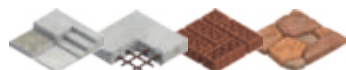

- ▶ Idealno za rezanje gradbenih materialov, kot so opeke in armiran beton, natančni ravni rezi v tlakovce, rezanje opek za zidanje na želeno velikost, rezanje materialov, ki se pogosto uporabljajo pri gradnji hiš.
- ▶ Odlična izbira za gradbenike: trpežno in zelo vsestransko.
- ▶ Do 4-krat daljša življenjska doba kot pri diamantni rezalni plošči za obdelavo različnih materialov Bosch 2608615028.
- ▶ Preprosta namestitvev pribora s sistemom X-LOCK – najhitrejši sistem menjave pribora na trgu. Primeren je tudi za kotne brusilnike z matico in navojem.



TEHNIČNE SPECIFIKACIJE				PODATKI ZA NAROČANJE					
Premer v mm	Premer luknje v mm	Širina reza v mm	Višina segmenta v mm	X-LOCK	Način pakiranja	Število kosov	Paket za pošiljanje	Črtna koda 4 059 952...	Kataloška številka
115	22,23	2,4	12	●	C1a	1	1	540047	2 608 900 669
125	22,23	2,4	12	●	C1a	1	1	540054	2 608 900 670

EXPERT MultiMaterial diamantne rezalne plošče

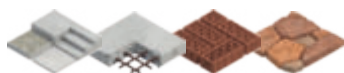
EXPERT

- ▶ Idealno za rezanje gradbenih materialov, kot so opeka in armiran beton, natančni ravni rezi v tlakovce, rezanje opek na želeno velikost pri zidanju, rezanje materialov, ki se pogosto uporabljajo pri gradnji hiš.
- ▶ Odlična izbira za gradbenike: trpežno in izjemno vsestransko.
- ▶ Do 4-krat daljša življenjska doba kot pri diamantni rezalni plošči za obdelavo različnih materialov Bosch 2608615028.
- ▶ Z luknjo premera 22,23 mm za brusilnike za beton in standardne kotne brusilnike.

4

195

TEHNIČNE SPECIFIKACIJE				PODATKI ZA NAROČANJE					
Premer v mm	Premer luknje v mm	Širina reza v mm	Višina segmenta v mm	Način pakiranja	Število kosov	Paket za pošiljanje	Črtna koda 4 059 952...	Kataloška številka	
115	22,23	2,2	12	C1b	1	1	539942	2 608 900 659	
125	22,23	2,2	12	C1b	1	1	539959	2 608 900 660	
150	22,23	2,4	12	C1b	1	1	539966	2 608 900 661	
180	22,23	2,4	12	C1b	1	1	539973	2 608 900 662	
230	22,23	2,4	15	C1b	1	1	539980	2 608 900 663	
300	22,23	2,8	15	C1d	1	1	539997	2 608 900 664	

DIAMANTNE REZALNE PLOŠČE STANDARD FOR UNIVERSAL

Hitrost rezanja na prvem mestu.

196

4

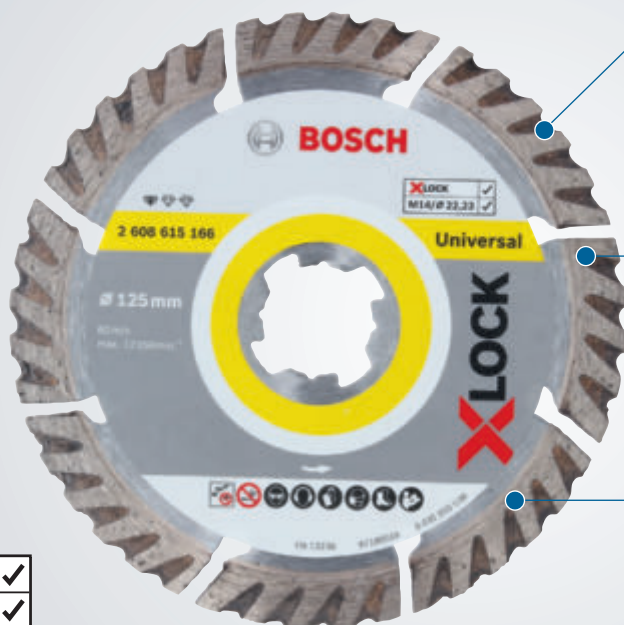

IZJEMNA ŽIVLJENJSKA DOBA IN HITROST

Višina segmenta (10 mm) z enakomerno porazdelitvijo diamantov

VISOKA HITROST

Edinstvena oblika segmenta zagotavlja manj trenja med segmentom in materialom

VISOKA ZMOGLJIVOST

V armiranem betonu in v zidu zaradi optimizirane kakovosti diamantov in granulacije.

X-LOCK	✓
M14/∅ 22,23	✓

Diamantne rezalne plošče Standard for Universal X-LOCK

standard Universal

X-LOCK	✓
M14/∅ 22,23	✓

- ▶ Preprosta in hitra zamenjava diamantnih rezalnih plošč – zahvaljujoč sistemu X-LOCK brez orodja.
- ▶ Diamantne plošče X-LOCK je mogoče uporabiti tudi na standardnem kotnem brusilniku.
- ▶ Segmenti z majhnim trenjem, zasnovani za čim manjšo obrabo. Z ustvarjanjem utorov se odstranjuje prah in zmanjšuje nepotrebno brušenje na straneh plošče.
- ▶ Sintrani diamantni rezalni segmenti.



TEHNIČNE SPECIFIKACIJE				PODATKI ZA NAROČANJE				
Premer v mm	Premer luknje v mm	Širina reza v mm	Višina segmenta v mm	Način pakiranja	Število kosov	Paket za pošiljanje	Črtna koda 3 165 140...	Kataloška številka
Posamično pakiranje								
115	22,23	2	10	C1c	1	1	933827	2 608 615 165
125	22,23	2	10	C1c	1	1	933834	2 608 615 166



Diamantne rezalne plošče Standard for Universal

standard  Universal

- ▶ Diamantna rezalna plošča, ki rešuje težave pri rezanju vseh gradbenih materialov.
- ▶ Sintrani segmenti za diamantno rezanje.



TEHNIČNE SPECIFIKACIJE				PODATKI ZA NAROČANJE				
Premer v mm	Premer luknje v mm	Širina reza v mm	Višina segmenta v mm	Način pakiranja	Število kosov	Paket za pošiljanje	Črtna koda 3 165 140...	Kataloška številka
Posamično pakiranje								
115	22,23	2	10	C1c	1	1	869676	2 608 615 057
125	22,23	2	10	C1c	1	1	869690	2 608 615 059
150	22,23	2,4	10	C1c	1	1	869713	2 608 615 061
180	22,23	2,4	10	C1c	1	1	869737	2 608 615 063
230	22,23	2,6	10	C1c	1	1	869751	2 608 615 065
300	22,23	3,3	10	C1a	1	1	869775	2 608 615 067
10-delni komplet								
115	22,23	2	10	C0a	10	1	869683	2 608 615 058
125	22,23	2	10	C0a	10	1	869706	2 608 615 060
150	22,23	2,4	10	C0a	10	1	869720	2 608 615 062
180	22,23	2,4	10	C0a	10	1	869744	2 608 615 064
230	22,23	2,6	10	C0a	10	1	869768	2 608 615 066

Diamantne rezalne plošče Standard for Universal Turbo

standard  Universal

- ▶ Rešitev za vse gradbene materiale z robovi s čistimi rezi.
- ▶ Sintran rezalni obroč.



Posamično pakiranje								
115	22,23	2	10	C1c	1	1	510004	2 608 602 393
125	22,23	2	10	C1c	1	1	510011	2 608 602 394
150	22,23	2,5	10	C1c	1	1	510028	2 608 602 395
180	22,23	2,5	10	C1c	1	1	510035	2 608 602 396
230	22,23	2,5	10	C1c	1	1	510042	2 608 602 397
300	22,23	3	10	C1a	1	1	586399	2 608 602 696
Pakiranje po 10 kosov								
115	22,23	2	10	C0a	10	1	665902	2 608 603 249
125	22,23	2	10	C0a	10	1	665919	2 608 603 250
180	22,23	2,5	10	C0a	10	1	665926	2 608 603 251
230	22,23	2,5	10	C0a	10	1	665933	2 608 603 252

Segmentne diamantne rezalne plošče ECO for Universal

eco  Universal

- ▶ Cenovno ugodna diamantna rezalna plošča je rešitev pri rezanju vseh vrst gradbenih materialov.
- ▶ Plošča za diamantno rezanje Eco for Universal Turbo je najboljša izbira za zanesljivo rezanje raznih gradbenih materialov. Primerno za rezanje različnih gradbenih materialov, vključno z betonom, opeko, apnencem in strešniki.



Posamično pakiranje								
115	22,23	2	7	C1a	1	10	857048	2 608 615 027
125	22,23	2	7	C1a	1	10	857055	2 608 615 028
150	22,23	2,1	7	C1a	1	10	857062	2 608 615 029
180	22,23	2,2	7	C1a	1	10	857079	2 608 615 030
230	22,23	2,6	7	C1a	1	10	857086	2 608 615 031

Segmentne diamantne rezalne plošče ECO for Universal

TEHNIČNE SPECIFIKACIJE				PODATKI ZA NAROČANJE				
Premer v mm	Premer luknje v mm	Širina reza v mm	Višina segmenta v mm	Način pakiranja	Število kosov	Paket za pošiljanje	Črna koda 3 165 140...	Kataloška številka
10-delni komplet								
115	22,23	2	7	C1a	1	1	857178	2 608 615 040
125	22,23	2	7	C1a	1	1	857185	2 608 615 041
150	22,23	2,1	7	C1a	1	1	857192	2 608 615 042
180	22,23	2,2	7	C1a	1	1	857208	2 608 615 043
230	22,23	2,6	7	C1a	1	1	857215	2 608 615 044

Diamantne rezalne plošče ECO for Universal Turbo

eco  Universal

► Diamantna plošča Eco for Universal Turbo je prva izbira za zanesljivo rezanje splošnih gradbenih materialov. Primerna je za rezanje številnih gradbenih materialov, vključno z betonom, opekami, apnencem in strešniki



Posamično pakiranje								
115	22,23	2	7	C1a	1	10	857130	2 608 615 036
125	22,23	2,4	7	C1a	1	10	857147	2 608 615 037
180	22,23	2,6	7	C1a	1	10	857154	2 608 615 038
230	22,23	3	7	C1a	1	10	857161	2 608 615 039
10-delni komplet								
115	22,23	2	7	C1a	1	1	857222	2 608 615 045
125	22,23	2,4	7	C1a	1	1	857239	2 608 615 046
180	22,23	2,6	7	C1a	1	1	857246	2 608 615 047
230	22,23	3	7	C1a	1	1	857253	2 608 615 048

Diamantne rezalne plošče Best for Concrete

best **Concrete**



- ▶ Idealno za vse vrste ojačenega in armiranega betona.
- ▶ Segmenti z majhnim trenjem, zasnovani za čim manjšo obrabo. Z ustvarjanjem utorov se odstranjuje prah in zmanjšuje nepotrebno brušenje na straneh plošče.
- ▶ Odlična hitrost rezanja zaradi trakov »Speed Stripes« za zmanjšano bočno trenje.
- ▶ Višina segmenta do 15 mm zagotavlja dolgo življenjsko dobo tudi pri obdelavi zahtevnih materialov.
- ▶ Lasersko varjeni diamantni rezalni segmenti.

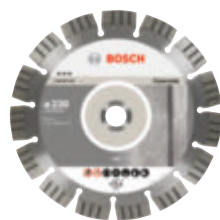

TEHNIČNE SPECIFIKACIJE				PODATKI ZA NAROČANJE				
Premer v mm	Premer luknje v mm	Širina reza v mm	Višina segmenta v mm	Način pakiranja	Število kosov	Paket za pošiljanje	Črtna koda 3 165 140...	Kataloška številka
115	22,23	2,2	12	C1c	1	1	581578	2 608 602 651
125	22,23	2,2	12	C1c	1	1	581585	2 608 602 652
150	22,23	2,4	12	C1c	1	1	581592	2 608 602 653
180	22,23	2,4	12	C1c	1	1	581608	2 608 602 654
230	22,23	2,4	15	C1c	1	1	581615	2 608 602 655
300	22,23	2,8	15	C1a	1	1	581622	2 608 602 656

Diamantne rezalne plošče Standard for Concrete

standard **Concrete**



- ▶ Cenovno ugodna diamantna rezalna plošča, ki rešuje težave pri rezanju betona
- ▶ Sintrani segmenti za diamantno rezanje.

Posamično pakiranje

115	22,23	1,6	10	C1c	1	1	441247	2 608 602 196
125	22,23	1,6	10	C1c	1	1	441254	2 608 602 197
150	22,23	2	10	C1c	1	1	441261	2 608 602 198
180	22,23	2	10	C1c	1	1	441278	2 608 602 199
230	22,23	2,3	10	C1c	1	1	441285	2 608 602 200
300	22,23	3,1	10	C1a	1	1	576468	2 608 602 542

Pakiranje po 10 kosov

115	22,23	1,6	10	C0a	10	1	665711	2 608 603 239
125	22,23	1,6	10	C0a	10	1	665810	2 608 603 240
150	22,23	2	10	C0a	10	1	665827	2 608 603 241
180	22,23	2	10	C0a	10	1	665834	2 608 603 242
230	22,23	2,3	10	C0a	10	1	665841	2 608 603 243



Diamantne rezalne plošče Best for Marble

best  Marble

- ▶ Izjemno gladki rezalni robovi brez lomljenja materiala pri marmorju, apnenem peščencu in pleksi steklu zaradi galvanjske prevleke rezalnega roba
- ▶ Za največje zahteve glede hitrosti in kakovosti rezanja



TEHNIČNE SPECIFIKACIJE				PODATKI ZA NAROČANJE				
Premer v mm	Premer luknje v mm	Širina reza v mm	Višina segmenta v mm	Način pakiranja	Število kosov	Paket za pošiljanje	Črtna koda 3 165 140...	Kataloška številka
115	22,23	2,2	3	C1c	1	1	581950	2 608 602 689
125	22,23	2,2	3	C1c	1	1	581967	2 608 602 690
150	22,23	2,2	3	C1c	1	1	581974	2 608 602 691
180	22,23	2,2	3	C1c	1	1	581981	2 608 602 692
230	22,23	2,2	3	C1c	1	1	581998	2 608 602 693

Diamantne rezalne plošče Standard for Marble

standard  Marble

- ▶ Cenovno ugodna rešitev za marmor, apnenec in perspex za robove s čistimi rezi.
- ▶ Galvaniziran rezalni obroč.



230	22,23	2,8	3	C1c	1	1	484343	2 608 602 283
-----	-------	-----	---	-----	---	---	--------	---------------

Diamantne rezalne plošče Best for Abrasive

best Abrasive



long LIFE fast CUT



- ▶ Za vse mehkejše in abrazivne materiale, kot so opeka, peščenjak ali apnenec. Močno vezivo zagotavlja hitrost rezanja abrazivnih materialov in dolgo življenjsko dobo z višino segmenta do 15 mm.
- ▶ Segmenti z majhnim trenjem, zasnovani za čim manjšo obrabo. Z ustvarjanjem utorov se odstranjuje prah in zmanjšuje nepotrebno brušenje na straneh plošče.
- ▶ Odlična hitrost rezanja zaradi trakov »Speed Stripes« za zmanjšano bočno trenje.
- ▶ Lasersko varjeni diamantni segmenti.

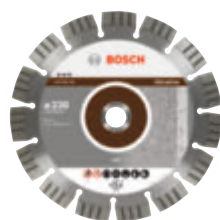

TEHNIČNE SPECIFIKACIJE				PODATKI ZA NAROČANJE				
Premer v mm	Premer luknje v mm	Širina reza v mm	Višina segmenta v mm	Način pakiranja	Število kosov	Paket za pošiljanje	Črtna koda 3 165 140...	Kataloška številka
115	22,23	2,2	12	C1c	1	1	581851	2 608 602 679
125	22,23	2,2	12	C1c	1	1	581868	2 608 602 680
150	22,23	2,4	12	C1c	1	1	581875	2 608 602 681
180	22,23	2,4	12	C1c	1	1	581882	2 608 602 682
230	22,23	2,4	15	C1c	1	1	581899	2 608 602 683

Diamantne rezalne plošče Standard for Abrasive

standard Abrasive



- ▶ Cenovno ugodna rešitev za mehke in abrazivne materiale.
- ▶ Sintrani segmenti za diamantno rezanje.



115	22,23	1,6	10	C1c	1	1	581219	2 608 602 615
125	22,23	1,6	10	C1c	1	1	581226	2 608 602 616
150	22,23	2	10	C1c	1	1	581233	2 608 602 617
180	22,23	2	10	C1c	1	1	581240	2 608 602 618
230	22,23	2,3	10	C1c	1	1	581257	2 608 602 619

DIAMANTNE REZALNE PLOŠČE ZA KERAMIKO

Za orodja in namizne žage za rezanje ploščic.

202

4



Best for Ceramic



Standard for Ceramic

Številka strani	208	208
Premer mm	180 - 350	180 - 350
Širina rezanja mm	2,2 - 3,0	1,6 - 2,0
Premer izvrtine	25,40 / 30,00	25,40 / 30,00

MATERIALI

Keramične ploščice	✓	✓
--------------------	---	---

DIAMANTNE REZALNE PLOŠČE ZA KAMEN

Za namizne in bencinske žage.

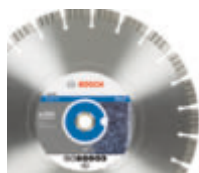

Best for Stone



Standard for Stone

Številka strani	209	209
Premer mm	300 - 450	300 - 450
Širina rezanja mm	2,8 - 3,8	3,1 - 3,6
Premer izvrtine	20,00 / 25,40	20,00 / 25,40

MATERIALI

Granit	✓	✓
Naravni kamen	✓	✓
Beton	✓	✓
Pločnik/vrtne plošče	✓	✓

DIAMANTNE REZALNE PLOŠČE ZA BETON

Za ročne rezalnike betona.

204

4



Best for Concrete



Standard for Concrete

Številka strani	210	210
Premer mm	300 - 450	300 - 500
Širina rezanja mm	2,8 - 3,6	2,8 - 3,6
Premer izvrtine	20,00 / 25,40	20,00 / 25,40



MATERIALI

Beton	✓	✓
Armirani beton	✓	✓
Vrtne plošče	✓	✓

UNIVERZALNE DIAMANTNE REZALNE PLOŠČE

Za namizne in bencinske žage.



	Plošče Multi Material EXPERT	Standard for Universal	Standard for Universal Turbo	Eco for Universal
Številka strani	211	212	212	212
Premer mm	300 – 450	300 – 450	300 – 350	300 – 350
Širina rezanja mm	2.8 – 3.3	3.3 – 3.6	3.0	3.0
Premer izvrtine	20.00 / 25.40	20.00 / 25.40	20.00 / 25.40	20.00 / 25.40
	 			

MATERIALI

Gradbeni materiali	✓	✓	✓	✓
Beton	✓	✓	✓	✓
Armirani beton	✓	✓	-	✓
Opeka	✓	✓	✓	✓
Peščenjak, apnenec, strešnik	✓	✓	✓	✓

DIAMANTNE REZALNE PLOŠČE ZA MARMOR

Za namizne in bencinske žage.

206

4



Best for Marble

Številka strani	213
Premer mm	300 / 350
Širina rezanja mm	2,6
Premer izvrtine	25,40

MATERIALI

Marmor	✓
Apnenec	✓
Perspex	✓

DIAMANTNE REZALNE PLOŠČE ZA ABRAZIVNI MATERIAL IN ASFALT

Za namizne in bencinske žage.

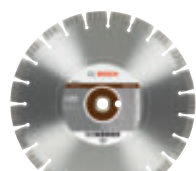

Best for Abrasives



Standard for Abrasives



Best for Asphalt



Standard for Asphalt

Številka strani	214	214	214	215
Premer mm	300 – 450	300 – 450	300 – 450	300 – 400
Širina rezanja mm	2,8 – 3,6	2,8 – 3,2	3,2 – 3,6	2,8 – 3,6
Premer izvrtine	20,00 / 25,40	20,00 / 25,40	20,00 / 25,40	20,00 / 25,40

MATERIALI

Asfalt	-	-	✓	✓
Bitumen	-	-	✓	✓
Apnenec/peščenjak	✓	✓	-	-
Opeka	✓	✓	-	-
Svež beton	✓	✓	✓	✓
Porozen beton	✓	✓	-	-
Strešniki	✓	✓	-	-

Diamantne rezalne plošče Best for Ceramic

best  Ceramic



- ▶ Prava plošča za največje zahteve glede življenjske dobe z višino segmenta 10 mm
- ▶ Dobra kakovost rezanja brez loma robov celo pri najtršjih ploščicah iz finega kamna in marmorju
- ▶ Sintran rezalni rob
- ▶ * Z reducirnim obročem

TEHNIČNE SPECIFIKACIJE				PODATKI ZA NAROČANJE				
Premer v mm	Premer luknje v mm	Širina reza v mm	Višina segmenta v mm	Način pakiranja	Število kosov	Paket za pošiljanje	Črtna koda 3 165 140...	Kataloška številka
180	25,40	2,2	10	C1c	1	1	581417	2 608 602 635
200	25,40	2,2	10	C1c	1	1	581424	2 608 602 636
230	25,40	2,4	10	C1c	1	1	581431	2 608 602 637
250	30,00/25,40*	2,4	10	C1a	1	1	581448	2 608 602 638
300	30,00/25,40*	2,8	10	C1a	1	1	581455	2 608 602 639
350	30,00/25,40*	3	10	C1a	1	1	581462	2 608 602 640



Diamantne rezalne plošče Standard for Ceramic

standard  Ceramic



- ▶ Za robove s čistimi rezi na keramičnih ploščicah. Cenovno ugodna rešitev pri delu s keramiko.
- ▶ Sintran rezalni obroč.
- ▶ * Z reducirnim obročem.

180	25,40	1,6	7	C1c	1	1	576406	2 608 602 536
200	25,40	1,6	7	C1c	1	1	576413	2 608 602 537
230	25,40	1,6	7	C1c	1	1	576420	2 608 602 538
250	30,00/25,40*	1,6	7	C1c	1	1	576437	2 608 602 539
300	30,00/25,40*	2	7	C1a	1	1	576444	2 608 602 540
350	30,00/25,40*	2	7	C1a	1	1	576451	2 608 602 541



Diamantne rezalne plošče Best for Stone

best for Stone



long
LIFE

- ▶ Za izjemno trde kamne, kot je granit.
- ▶ Lasersko varjeni segmenti za diamantno rezanje.
- ▶ Segmenti z majhnim trenjem, zasnovani za čim manjšo obrabo. Pri ustvarjanju utorov se odstranjuje prah in zmanjšuje nepotrebno brušenje na straneh plošče.
- ▶ Odlična hitrost rezanja zaradi trakov »Speed Stripes« za zmanjšano bočno trenje.
- ▶ Višina segmenta do 15 mm zagotavlja dolgo življenjsko dobo tudi pri obdelavi najzahtevnejših materialov.
- ▶ * Z reducirnim obročem.

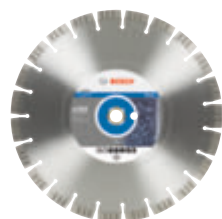

TEHNIČNE SPECIFIKACIJE				PODATKI ZA NAROČANJE				
Premer v mm	Premer luknje v mm	Širina reza v mm	Višina segmenta v mm	Način pakiranja	Število kosov	Paket za pošiljanje	Črtna koda 3 165 140...	Kataloška številka
300	20,00/25,40*	2,8	15	C1a	1	1	581530	2 608 602 647
350	20,00/25,40*	3,2	15	C1a	1	1	581547	2 608 602 648
400	20,00/25,40*	3,2	12	C0a	1	1	581554	2 608 602 649
450	25,40	3,8	12	C0a	1	1	581561	2 608 602 650

Diamantne rezalne plošče Standard for Stone

standard for Stone



- ▶ Za trde materiale, kot sta granit in naravni kamen.
- ▶ Lasersko varjeni segmenti za diamantno rezanje za rezanje velikih premerov.
- ▶ Cenovno ugodna diamantna rezalna plošča, ki rešuje težave pri rezanju trdih materialov.
- ▶ Sintrani segmenti za diamantno rezanje.
- ▶ * z reducirnim obročem

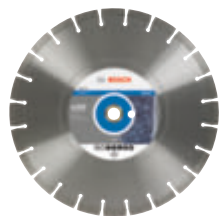

300	20,00/25,40*	3,1	10	C1a	1	1	581080	2 608 602 602
350	20,00/25,40*	3,1	10	C1a	1	1	581097	2 608 602 603
400	20,00/25,40*	3,2	10	C0a	1	1	581103	2 608 602 604
450	25,40	3,6	10	C0a	1	1	581110	2 608 602 605

Diamantne rezalne plošče Best for Concrete

best  Concrete



- ▶ Idealno za vse vrste ojačanega in armiranega betona.
- ▶ Lasersko varjeni segmenti za diamantno rezanje.
- ▶ Segmenti z majhnim trenjem: zasnovani za čim manjšo obrabo. Pri ustvarjanju utorov se odstranjuje prah in zmanjšuje nepotrebno brušenje na straneh plošče.
- ▶ Višina segmenta do 15 mm zagotavlja dolgo življenjsko dobo tudi pri obdelavi zahtevnih materialov.
- ▶ * Z reducirnim obročem.

TEHNIČNE SPECIFIKACIJE				PODATKI ZA NAROČANJE				
Premer v mm	Premer luknje v mm	Širina reza v mm	Višina segmenta v mm	Način pakiranja	Število kosov	Paket za pošiljanje	Črtna koda 3 165 140...	Kataloška številka
300	20,00/25,40*	2,8	15	C1a	1	1	581639	2 608 602 657
350	20,00/25,40*	3,2	15	C1a	1	1	581646	2 608 602 658
400	20,00/25,40*	3,2	12	C0a	1	1	581653	2 608 602 659
450	25,40	3,6	12	C0a	1	1	581660	2 608 602 660



Diamantne rezalne plošče Standard for Concrete

standard  Concrete



- ▶ Cenovno ugodna diamantna rezalna plošča, ki rešuje težave pri rezanju betona
- ▶ Lasersko varjeni segmenti za diamantno rezanje.
- ▶ * Z reducirnim obročem.

300	20,00/25,40*	2,8	10	C1a	1	1	576475	2 608 602 543
350	20,00/25,40*	2,8	10	C1a	1	1	576482	2 608 602 544
400	20,00/25,40*	3,2	10	C1a	1	1	576499	2 608 602 545
450	25,40	3,6	10	C1a	1	1	576505	2 608 602 546



Diamantne rezalne plošče EXPERT MultiMaterial

EXPERT

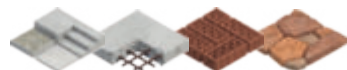

- ▶ Idealno za rezanje gradbenih materialov, kot so opeke in armiran beton, natančni ravni rezi v tlakovce, rezanje opek za zidanje na želeno velikost, rezanje materialov, ki se pogosto uporabljajo pri gradnji hiš.
- ▶ Odlična izbira za gradbenike: trpežno in zelo vsestransko.
- ▶ Do 3-krat daljša življenjska doba kot pri diamantni rezalni plošči za različne materiale Bosch 2608615034.
- ▶ S 25,4-mm luknjo, primerno za žage z 20-mm luknjami z reducirnimi obroči.

4
211

TEHNIČNE SPECIFIKACIJE				PODATKI ZA NAROČANJE				
Premer v mm	Premer luknje v mm	Širina reza v mm	Višina segmenta v mm	Način pakiranja	Število kosov	Paket za pošiljanje	Črtna koda 4 059 952...	Kataloška številka
300	20,00+25,40*	3	15	C1d	1	1	540009	2 608 900 665
350	20,00/25,40*	3,3	15	C1d	1	1	540016	2 608 900 666
400	20,00/25,40*	3,3	12	C1d	1	1	540023	2 608 900 667
450	25,40	3,3	12	C1d	1	1	540030	2 608 900 668

Diamantne rezalne plošče Standard for Universal

standard **Universal**

- ▶ Diamantna rezalna plošča, ki rešuje težave pri rezanju vseh gradbenih materialov.
- ▶ Sintrani segmenti za diamantno rezanje.



TEHNIČNE SPECIFIKACIJE				PODATKI ZA NAROČANJE				
Premer v mm	Premer luknje v mm	Širina reza v mm	Višina segmenta v mm	Način pakiranja	Število kosov	Paket za pošiljanje	Črtna koda 3 165 140...	Kataloška številka
Posamično pakiranje								
300	20,00	3,3	10	C1a	1	1	869782	2 608 615 068
300	25,40	3,3	10	C1a	1	1	869799	2 608 615 069
350	20,00	3,3	10	C1a	1	1	869805	2 608 615 070
350	25,40	3,3	10	C1a	1	1	869812	2 608 615 071
400	20,00	3,2	10	C1a	1	1	869829	2 608 615 072
400	25,40	3,2	10	C1a	1	1	869836	2 608 615 073
450	25,40	3,6	10	C1a	1	1	869843	2 608 615 074



Diamantne rezalne plošče Standard for Universal Turbo

standard **Universal**

- ▶ Rešitev za vse gradbene materiale z robovi s čistimi rezi.
- ▶ Sintran rezalni obroč.
- ▶ * Z reducirnim obročem.



300	20,00/25,40*	3	10	C1a	1	1	580922	2 608 602 586
350	20,00/25,40*	3	10	C1a	1	1	580939	2 608 602 587



Diamantne rezalne plošče Eco for Universal

eco **Universal**

- ▶ Cenovno ugodna diamantna rezalna plošča je rešitev pri rezanju vseh vrst gradbenih materialov.
- ▶ Plošča za diamantno rezanje Eco for Universal Turbo je najboljša izbira za zanesljivo rezanje raznih gradbenih materialov. Primerno za rezanje različnih gradbenih materialov, vključno z betonom, opeko, apnecem in strešniki.



Posamično pakiranje								
300	20,00	3,2	8	C1a	1	1	857093	2 608 615 032
300	25,40	3,2	8	C1a	1	1	857109	2 608 615 033
350	20,00	3,2	8	C1a	1	1	857116	2 608 615 034
350	25,40	3,2	8	C1a	1	1	857123	2 608 615 035



Diamantne rezalne plošče Best for Marble

best  Marble



- ▶ Izjemno gladki rezalni robovi brez lomljenja materiala pri marmorju, apnenem peščencu in pleksi steklu zaradi galvanse prevleke rezalnega roba
- ▶ Za najzahtevnejše hitrosti in kakovosti rezanja



TEHNIČNE SPECIFIKACIJE				PODATKI ZA NAROČANJE				
Premer v mm	Premer luknje v mm	Širina reza v mm	Višina segmenta v mm	Način pakiranja	Število kosov	Paket za pošiljanje	Črtna koda 3 165 140...	Kataloška številka
300	25,40*	2,6	5	C1a	1	1	586894	2 608 602 701
350	25,40*	2,6	5	C1a	1	1	586900	2 608 602 702



Diamantne rezalne plošče Best for Abrasive

best Abrasive



- ▶ Za vse mehkejše in abrazivne materiale, kot so svež beton, peščenjak ali apnenec. Močno vezivo zagotavlja hitrost rezanja abrazivnih materialov in dolgo življenjsko dobo z višino segmenta do 15 mm.
- ▶ Lasersko varjeni diamantni segmenti.
- ▶ Segmenti z majhnim trenjem: zasnovani za čim manjšo obrabo. Z ustvarjanjem utorov se odstranjuje prah in zmanjšuje nepotrebno brušenje na straneh plošče.
- ▶ *Z reducirnim obročem.

TEHNIČNE SPECIFIKACIJE				PODATKI ZA NAROČANJE				
Premer v mm	Premer luknje v mm	Širina reza v mm	Višina segmenta v mm	Način pakiranja	Število kosov	Paket za pošiljanje	Črtna koda 3 165 140...	Kataloška številka
300	20,00/25,40*	2,8	15	C1a	1	1	581912	2 608 602 685
350	20,00/25,40*	3,2	15	C1a	1	1	581929	2 608 602 686
400	20,00/25,40*	3,2	12	C1a	1	1	581936	2 608 602 687
450	25,40	3,6	12	C1a	1	1	581943	2 608 602 688

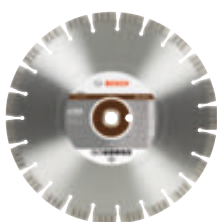

Diamantne rezalne plošče Standard for Abrasive

standard Abrasive



- ▶ Cenovno ugodna rešitev za mehke in abrazivne materiale.
- ▶ Sintrani segmenti za diamantno rezanje.
- ▶ * Z reducirnim obročem.
- ▶ ** Lasersko varjeni segmenti za diamantno rezanje za rezanje velikih premerov.

300	20,00/25,40*	2,8	10	C1a	1	1	581264	2 608 602 620
350	20,00/25,40*	2,8	10	C1a	1	1	581271	2 608 602 621
400**	20,00/25,40*	3,2	12	C0a	1	1	581288	2 608 602 622
450**	25,40	3,6	12	C0a	1	1	581295	2 608 602 623



Diamantne rezalne plošče Best for Asphalt

best Asphalt



- ▶ Idealno za rezanje asfalta in asfalta nad betonom. Možno je tudi rezanje svežega betona in občasno betona.
- ▶ Lasersko varjeni diamantni segmenti.
- ▶ Zaščitni segmenti preprečujejo prezgodnjo obrabo osnovnega lista in zagotavljajo dolgo življenjsko dobo rezila.
- ▶ *Z reducirnim obročem.

350	20,00/25,40*	3,2	12	C1a	1	1	739733	2 608 603 641
400	20,00/25,40*	3,2	12	C1a	1	1	739740	2 608 603 642
450	25,40	3,6	12	C1a	1	1	739757	2 608 603 643



Diamantne rezalne plošče Standard for Asphalt

standard **Asphalt**

- ▶ Idealno za asfalt in občasno delo v beton
- ▶ Lasersko varjeni diamantni rezalni segmenti
- ▶ * Z reducirnim obročem



TEHNIČNE SPECIFIKACIJE				PODATKI ZA NAROČANJE				
Premer v mm	Premer luknje v mm	Širina reza v mm	Višina segmenta v mm	Način pakiranja	Število kosov	Paket za pošiljanje	Črtna koda 3 165 140...	Kataloška številka
300	20,00/25,40*	2,8	10	C1a	1	1	581301	2 608 602 624
350	20,00/25,40*	3,2	10	C1a	1	1	581318	2 608 602 625
400	20,00/25,40*	3,6	10	C0a	1	1	581325	2 608 602 626

DIAMANTNE REZALNE PLOŠČE ZA BETON

Za rezalnike fug.

216

4



Best for Concrete



Standard for Concrete

Številka strani	217	217
Premer mm	300 – 450	300 – 450
Širina rezanja mm	2,8 – 3,6	2,8 – 3,6
Premer izvrtine	20,00 / 25,40	20,00 / 25,40

MATERIALI

Beton	✓	✓
Armirani beton	✓	✓
Pločnik/vrtne plošče	✓	✓

Diamantne rezalne plošče Best for Concrete

best  Concrete



- ▶ Idealno za vse vrste ojačanega in armiranega betona.
- ▶ Lasersko varjeni segmenti za diamantno rezanje do premera 450 mm. Segmenti za diamantno rezanje za premere 800 in 900 mm.
- ▶ Segmenti z majhnim trenjem, zasnovani za čim manjšo obrabo. Pri ustvarjanju utorov se odstranjuje prah in zmanjšuje nepotrebno brušenje na straneh plošče.
- ▶ Višina segmenta do 15 mm zagotavlja dolgo življenjsko dobo tudi pri obdelavi zahtevnih materialov.
- ▶ * Z reducirnim obročem.



TEHNIČNE SPECIFIKACIJE				PODATKI ZA NAROČANJE				
Premer v mm	Premer luknje v mm	Širina reza v mm	Višina segmenta v mm	Način pakiranja	Število kosov	Paket za pošiljanje	Črtna koda 3 165 140...	Kataloška številka
300	20,00/25,40*	2,8	15	C1a	1	1	581639	2 608 602 657
350	20,00/25,40*	3,2	15	C1a	1	1	581646	2 608 602 658
400	20,00/25,40*	3,2	12	C0a	1	1	581653	2 608 602 659
450	25,40	3,6	12	C0a	1	1	581660	2 608 602 660

Diamantne rezalne plošče Standard for Concrete

standard  Concrete



- ▶ Cenovno ugodna diamantna rezalna plošča, ki rešuje težave pri rezanju betona
- ▶ Lasersko varjeni segmenti za diamantno rezanje.
- ▶ * Z reducirnim obročem.



300	20,00/25,40*	2,8	10	C1a	1	1	576475	2 608 602 543
350	20,00/25,40*	2,8	10	C1a	1	1	576482	2 608 602 544
400	20,00/25,40*	3,2	10	C1a	1	1	576499	2 608 602 545
450	25,40	3,6	10	C1a	1	1	576505	2 608 602 546

DIAMANTNE REZALNE PLOŠČE ZA ASFALT

Za ročne rezalnike asfalta.

218

4



Best for Asphalt



Standard for Asphalt

Številka strani	219	219
Premer mm	350 - 450	300 - 450
Širina rezanja mm	3,2 - 3,6	2,8 - 3,6
Premer izvrtine	20,00 / 25,40	20,00 / 25,40

MATERIALI

Asfalt	✓	✓
Svež beton	✓	✓
Bitumen	✓	✓

Diamantne rezalne plošče Best for Asphalt

best **Asphalt**



- ▶ Idealno za rezanje asfalta in asfalta nad betonom. Možno je tudi rezanje svežega betona in občasno betona.
- ▶ Zaščitni segmenti preprečujejo prezgodnjo obrabo osnovnega lista in zagotavljajo dolgo življenjsko dobo rezila.
- ▶ Lasersko varjeni diamantni rezalni segmenti do premera 450 mm. Diamantni rezalni segmenti za premere 800 in 900 mm.
- ▶ *Z reducirnim obročem.



TEHNIČNE SPECIFIKACIJE				PODATKI ZA NAROČANJE				
Premer v mm	Premer luknje v mm	Širina reza v mm	Višina segmenta v mm	Način pakiranja	Število kosov	Paket za pošiljanje	Črna koda 3 165 140...	Kataloška številka
350	20,00/25,40*	3,2	12	C1a	1	1	739733	2 608 603 641
400	20,00/25,40*	3,2	12	C1a	1	1	739740	2 608 603 642
450	25,40	3,6	12	C1a	1	1	739757	2 608 603 643

Diamantne rezalne plošče Standard for Asphalt

standard **Asphalt**



- ▶ Idealno za asfalt in občasno delo v beton
- ▶ Lasersko varjeni diamantni rezalni segmenti
- ▶ * Z reducirnim obročem



300	20,00/25,40*	2,8	10	C1a	1	1	581301	2 608 602 624
350	20,00/25,40*	3,2	10	C1a	1	1	581318	2 608 602 625
400	20,00/25,40*	3,6	10	C0a	1	1	581325	2 608 602 626
450	25,40	3,2	10	C0a	1	1	581332	2 608 602 627

DIAMANTNI BRUSILNI KOLUTI

Zlasti primerni za brusilnike za beton.

220

4





EXPERT Concrete



Best for Concrete



Expert for Concrete

	EXPERT		
Številka strani	222	223	223
Premer mm	125	125	115 – 125
	 		

MATERIALI

Beton	✓	✓	✓
Gradbeni materiali	-	-	-
Opeka	-	-	-
Naravni kamen	-	-	-
Abrazivni materiali	-	-	-
Termoplastične zaščitne prevleke	-	-	-



Standard for Concrete



Best for Universal



Expert for Abrasive

224

225

226

125 - 180

125

125



-



-

-



-



-

-

-



-

-

-

GROBO BRUŠENJE BETONA PRI VISOKI HITROSTI

Lončasti brusi EXPERT Concrete

ASORTIMENT: Ø 125 mm

EXPERT

- 1 Zelo hitro brušenje z Boschevo tehnologijo Diamond Technology
- 2 Segmenti v obliki črke L so zasnovani za hitro odstranjevanje materiala
- 3 Učinkovito odvajanje materiala skozi velike reže za prah



EXPERT Concrete diamantni lončasti brusi

EXPERT

- ▶ Idealno za grobo brušenje betonskih površin, brušenje nepravilnosti v betonskih zidovih, tleh in stropih ter za glajenje površin za naslednjo gradbeno fazo.
- ▶ Odlična izbira za gradbenike: Največja hitrost in učinkovitost.
- ▶ Do 2-krat hitrejši od glave za grobo brušenje betona Bosch 2608301573.
- ▶ Z luknjo premera 22,23 mm za brusilnike za beton in kotne brusilnike s samozatezno matico.



TEHNIČNE SPECIFIKACIJE			PODATKI ZA NAROČANJE				
Premer v mm	Premer luknje v mm	Višina segmenta v mm	Način pakiranja	Število kosov	Paket za pošiljanje	Črtna koda	Kataloška številka
125	22,23	4,5	C1a	1	1	539867	2 608 900 651

Diamantni lončasti brusi Best for Concrete

best **Concrete**



- ▶ Za brušenje debelih plasti betona, lončasti brus z izjemno dolgo življenjsko dobo
- ▶ Lončasti brus z 18 segmenti zagotavlja zelo dolgo življenjsko dobo
- ▶ Večji stik s površino omogoča bolj gladko brušenje
- ▶ Dobra uravnoteženost zagotavlja delo brez tresljajev in dolgo življenjsko dobo brusilnika za beton
- ▶ Manj prask kot pri enovrstnih lončastih brusih

TEHNIČNE SPECIFIKACIJE			PODATKI ZA NAROČANJE				
Premer v mm	Premer luknje v mm	Višina segmenta v mm	Način pakiranja	Število kosov	Paket za pošiljanje	Črtna koda 3 165 140...	Kataloška številka
125	22,23	4,5	C1a	1	1	772150	2 608 201 228



4 223

Diamantni lončasti brus Expert for Concrete

expert **Concrete**



- ▶ Za brušenje debelih plasti betona
- ▶ Lotani segmenti
- ▶ Dve vrsti segmentov za enakomerno brušenje
- ▶ Maksimalna neuravnoteženost 50 g*mm za delo brez vibracij

115	22,23	5	C0a	1	1	993463	2 608 601 761
125	22,23	5	C1a	1	1	993470	2 608 601 762



125	22,23	5	C1a	1	1	993487	2 608 601 763
-----	-------	---	-----	---	---	--------	---------------



Diamanten lončasti brus Standard for Concrete

standard  Concrete

- ▶ Za brušenje debelih plasti betona
- ▶ Sintrani segmenti
- ▶ Ena segmentna vrsta
- ▶ Maksimalna neuravnoteženost 50 g*mm za delo brez vibracij

TEHNIČNE SPECIFIKACIJE			PODATKI ZA NAROČANJE				
Premer v mm	Premer luknje v mm	Višina segmenta v mm	Način pakiranja	Število kosov	Paket za pošiljanje	Črtna koda 3 165 140...	Kataloška številka
125	22,23	5	C1a	1	1	871433	2 608 601 573
180	22,23	5	C1a	1	1	871457	2 608 601 575



Univerzalni lončasti brusilni

Diamantni lončasti brusilni Best for Universal Turbo

best **Universal**



- ▶ **Primeren za** fino površino granita (trdega in mehkega), gradbene materiale, umetni kamen, beton in za obdelavo robov brez krušenja
- ▶ Obodni brusilni obroč Turbo omogoča odlično brušeno površino pri zaključnih delih na naravnem kamnu, kot je granit, in gradbenih materialih, kot je beton
- ▶ Maksimalna neuravnoteženost 50 g*mm za delo brez vibracij

TEHNIČNE SPECIFIKACIJE			PODATKI ZA NAROČANJE				
Premer v mm	Premer luknje v mm	Višina segmenta v mm	Nacin pakiranja	Število kosov	Paket za pošiljanje	Črtna koda 3 165 140...	Kataloška številka
125	22,23	5	C1a	1	1	772181	2 608 201 231



Lončasti brus za brušenje in poliranje

Diamantni lončasti brus Expert for Abrasive

expert Abrasive



- ▶ Za odnašanje abrazivnih materialov kot so apneni omet, estrih (podlaga), peščenec ali zelo abraziven beton – ni primerno za brušenje trdih materialov
- ▶ Lotani segmenti
- ▶ Dve vrsti segmentov za enakomerno brušenje
- ▶ Maksimalna neuravnoteženost 50 g*mm za delo brez vibracij

TEHNIČNE SPECIFIKACIJE			PODATKI ZA NAROČANJE				
Premer v mm	Premer luknje v mm	Višina segmenta v mm	Način pakiranja	Število kosov	Paket za pošiljanje	Črna koda 3 165 140...	Kataloška številka
125	22,23	4,5	C1a	1	1	578844	2 608 602 553



DIAMANTNE VRTALNE KRONE IN KRONE ZA VRTANJE PODOMETNIH VTIČNIC

Za univerzalno uporabo.



Diamantni svedri za suho vrtnanje

Diamantne žage za izrezovanje lukenj

Diamantni rezalniki

Diamantne vrtalne krone

Krone za mokro vrtnanje

Krone za suho vrtnanje

Številka strani	228	231	232	243	235	240
Vpetje	13 mm ali šestrobo	Power-Change	M 14	M 16	G1/2" ali 1/4" UNC	G1/2" ali 1 1/4" UNC
Vodno hlajenje	-	✓	-	-	✓	-
Premer mm	6,0 – 14,0	19,0 – 83,0	14,0 – 83,0	68,0 – 82,0	12,0-300,0	22,0-202,0
Globina vrtnja mm	33	39	30 – 35	60	50 – 400	50 – 400
X-LOCK	-	-	✓	-	-	-

MATERIALI

Ploščice, porcelan	✓	✓	✓	-	-	-
Lončevina	✓	✓	✓	-	-	-
Marmor	✓	✓	✓	-	-	-
Beton	-	-	-	✓	✓	-
Armirani beton	-	-	-	✓	✓	-
Apnenec	-	-	-	✓	-	✓
Opeka	-	-	-	✓	-	✓

Diamantni svedri za suho vrtanje

Diamantni svedri za suho vrtanje Easy Dry

best **Ceramic**

- **Primerni za** mehke stenske ploščice kot za zelo trde talne ploščice, npr. iz keramike
- Za uporabo z akumulatorskimi vijačniki in vrtalniki s **13-milimetrsko vpenjalno glavo**
- **Nasvet:** Za vrtanje brez udarcev. Optimalno število vrtljajev je 1500 min-1



TEHNIČNE SPECIFIKACIJE			PODATKI ZA NAROČANJE				
Premer (D) v mm	Premer (D) v palcih	Delovna dolžina (L1) v mm	Način pakiranja	Število kosov	Paket za pošiljanje	Črtna koda 3 165 140...	Kataloška številka
6	15/64	33	P1p	1	1	577915	2 608 587 139
7	9/32	33	P1p	1	1	577922	2 608 587 140
8	5/16	33	P1p	1	1	577939	2 608 587 141
10	25/64	33	P1p	1	1	577946	2 608 587 142
12	15/32	33	P1p	1	1	577953	2 608 587 143
14	9/16	33	P1p	1	1	577960	2 608 587 144

Komplet diamantnih svedrov za suho vrtanje Robust Line Easy Dry

best **Ceramic**

TEHNIČNE SPECIFIKACIJE					PODATKI ZA NAROČANJE				
Premer v mm	Premer v palcih	Delovna dolžina v mm	Velikost kompleta	Dimenzija(e) kompleta v mm	Način pakiranja	Število kosov	Paket za pošiljanje	Črtna koda 3 165 140...	Kataloška številka
3-delni komplet diamantnih svedrov za suho vrtanje									
6	15/64	33	A	156,5 x	P1k	3	1	577977	2 608 587 145
8	5/16			69,5 x 23					
10	25/64								



Diamantni svedri za keramiko Expert for Ceramic

- ▶ Zanesljivo, učinkovito in priljubljeno pri keramičarjih, ki morajo vrtati v ploščice
- ▶ Za vrtnanje v trde in mehke keramične ploščice, npr. pri pritrjevanju kuhinjskih ali kopalniških elementov
- ▶ Priljubljen pri keramičarjih: dolgotrajen

TEHNIČNE SPECIFIKACIJE		PODATKI ZA NAROČANJE					Kataloška številka
Premer (D) v mm	Delovna dolžina (L1) v mm	Način pakiranja	Število kosov	Paket za pošiljanje	Črtna koda 6 949 509...		
6	66	C1b	1	1	232953	2 608 599 049	
8	66	C1b	1	1	232960	2 608 599 050	
10	66	C1b	1	1	232977	2 608 599 051	
12	66	C1b	1	1	232984	2 608 599 052	



Komplet diamantnih svedrov za keramiko Expert for Ceramic

- ▶ Zanesljivo, učinkovito in priljubljeno pri keramičarjih, ki morajo vrtati v ploščice
- ▶ Za vrtanje v trde in mehke keramične ploščice, npr. pri pritrjevanju kuhinjskih ali kopalniških elementov
- ▶ Priljubljen pri keramičarjih: dolgotrajen

TEHNIČNE SPECIFIKACIJE		PODATKI ZA NAROČANJE				
Premer v mm	Delovna dolžina v mm	Način pakiranja	Število kosov	Paket za pošiljanje	Črtna koda 6 949 509...	Kataloška številka
Paket 3 kosov						
6	66	C1a	3	1	232946	2 607 011 626
6	66					
8	66					



Diamantni svedri za mokro vrtanje in žage za izrezovanje lukenj

Diamantne krone za izrezovanje lukenj Diamond for Hard Ceramics



- Kakovost rezanja je odvisna od pravilnega števila vrtljajev in hlajenja (glej navodila za uporabo)
- **Nasvet:** Za vrtanje brez udarcev. Vedno delajte z vodnim hlajenjem. Delajte samo z akumulatorskimi vrtalniki



TEHNIČNE SPECIFIKACIJE			PODATKI ZA NAROČANJE				
Premer v mm	Premer v colah	Delovna dolžina v mm	Način pakiranja	Število kosov	Paket za pošiljanje	Črtna koda 3 165 140...	Kataloška številka
19	3/4	39	PC1b	1	1	488990	2 608 580 301
20	25/32	39	PC1b	1	1	489003	2 608 580 302
22	7/8	39	PC1b	1	1	489010	2 608 580 303
25	1	39	PC1b	1	1	489027	2 608 580 304
29	1 1/8	39	PC1b	1	1	489034	2 608 580 305
32	1 1/4	39	PC1b	1	1	489041	2 608 580 306
35	1 1/2	39	PC1b	1	1	489058	2 608 580 307
38	1 1/2	39	PC1b	1	1	489065	2 608 580 308
41	1 3/4	39	PC1b	1	1	515160	2 608 580 394
44	1 3/4	39	PC1b	1	1	489072	2 608 580 309
51	2	39	PC1b	1	1	489089	2 608 580 310
54	2 1/4	39	PC1b	1	1	489096	2 608 580 311
57	2 1/4	39	PC1b	1	1	489102	2 608 580 312
60	2 1/2	39	PC1b	1	1	489119	2 608 580 313
64	2 1/2	39	PC1b	1	1	489126	2 608 580 314
65	2 1/2	39	PC1b	1	1	489133	2 608 580 315
67	2 3/4	39	PC1b	1	1	489157	2 608 580 316
68	2 3/4	39	PC1b	1	1	489164	2 608 580 317
70	2 3/4	39	PC1b	1	1	489171	2 608 580 318
76	3	39	PC1b	1	1	489188	2 608 580 319
79	3 1/4	39	PC1b	1	1	489195	2 608 580 320
83	3 1/4	39	PC1b	1	1	489201	2 608 580 321

Komplet diamantnih svedrov za mokro vrtanje Robust Line Diamond for Hard Ceramics

- **Primerni za** mehke stenske ploščice kot za zelo trde talne ploščice, npr. iz keramike
- **Nasvet:** Za vrtanje brez udarcev. Vedno delajte z vodnim hlajenjem. Delajte samo z akumulatorskimi vrtalniki



TEHNIČNE SPECIFIKACIJE					PODATKI ZA NAROČANJE					
Premer v mm	Delovna dolžina v mm	Skupna dolžina v mm	Velikost kompleta	Dimenzija(e) kompleta v mm	Premera stebra mm	Način pakiranja	Število kosov	Paket za pošiljanje	Črtna koda 3 165 140...	Kataloška številka
4-delni komplet diamantnih svedrov za mokro vrtanje Robust Line										
6	35	65	A	156,5 x 69,5 x 23	7,8	P1k	4	1	495790	2 607 019 880
8	35									
10	35									
14	35									

Diamantni rezalniki Dry Speed X-LOCK

best Ceramic

- ▶ Zamenjava diamantnih rezalnikov je hitra in preprosta – X-LOCK sistem brez orodja
- ▶ **Primerno za** mehke stenske ploščice, zelo trde talne ploščice in naravni kamen
- ▶ Za uporabo s kotnimi brusilniki X-LOCK

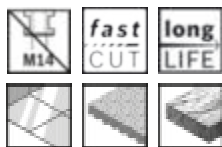

TEHNIČNE SPECIFIKACIJE			PODATKI ZA NAROČANJE				
Premer (D) v mm	Premer (D) v palcih	Delovna dolžina (L1) v mm	Način pakiranja	Število kosov	Paket za pošiljanje	Črtna koda 3 165 140...	Kataloška številka
14	9/16	30	P1h	1	1	933636	2 608 599 027
16	5/8	30	P1h	1	1	933643	2 608 599 028
20	25/32	35	P1h	1	1	933650	2 608 599 029
22	7/8	35	P1h	1	1	933667	2 608 599 030
25	1	35	P1h	1	1	933674	2 608 599 031
27	1 1/16	35	P1h	1	1	933681	2 608 599 032
30	1 3/16	35	P1h	1	1	933698	2 608 599 033
32	1 1/4	35	P1h	1	1	933704	2 608 599 034
35	1 3/8	35	P1h	1	1	933711	2 608 599 035
38	1 1/2	35	P1h	1	1	933728	2 608 599 036
40	1 9/16	35	P1h	1	1	925501	2 608 599 014
45	1 49/64	35	P1h	1	1	925518	2 608 599 015
51	2	35	P1h	1	1	925525	2 608 599 016
55	2 11/64	35	P1h	1	1	925532	2 608 599 017
57	2 1/4	35	P1h	1	1	925549	2 608 599 018
60	2 3/8	35	P1h	1	1	925556	2 608 599 019
65	2 9/16	35	P1h	1	1	925563	2 608 599 020
67	2 5/8	35	P1h	1	1	925570	2 608 599 021
68	2 11/16	35	P1h	1	1	925587	2 608 599 022
70	2 3/4	35	P1h	1	1	925594	2 608 599 023
75	2 61/64	35	P1h	1	1	925600	2 608 599 024
80	3 5/32	35	P1h	1	1	925617	2 608 599 025
83	3 1/4	35	P1h	1	1	925624	2 608 599 026
Rezkalno rezilo							
20	7/8	35	P1h	1	1	933742	2 608 599 038

Diamantni svedri za suho vrtnanje Dry Speed

best Ceramic

- ▶ Za mehke stenske ploščice kot za zelo trde talne ploščice in naravni kamen
- ▶ Za uporabo s kotnimi brusilniki



TEHNIČNE SPECIFIKACIJE			PODATKI ZA NAROČANJE				
Premer (D) v mm	Premer (D) v palcih	Delovna dolžina (L1) v mm	Nacin pakiranja	Število kosov	Paket za pošiljanje	Črtna koda 3 165 140...	Kataloška številka
6	15/64	30	P1h	1	1	996594	2 608 599 039
8	5/16	30	P1h	1	1	996600	2 608 599 040
10	25/64	30	P1h	1	1	996617	2 608 599 041
12	15/32	30	P1h	1	1	996624	2 608 599 042
14	9/16	30	P1h	1	1	577656	2 608 587 113
16	5/8	30	P1h	1	1	577663	2 608 587 114
20	25/32	35	P1h	1	1	577670	2 608 587 115
22	7/8	35	P1h	1	1	577687	2 608 587 116
25	1	35	P1h	1	1	577694	2 608 587 117
27	1 1/16	35	P1h	1	1	577700	2 608 587 118
30	1 3/16	35	P1h	1	1	577717	2 608 587 119
32	1 1/4	35	P1h	1	1	577724	2 608 587 120
35	1 3/8	35	P1h	1	1	577731	2 608 587 121
38	1 1/2	35	P1h	1	1	577748	2 608 587 122
40	1 9/16	35	P1h	1	1	577755	2 608 587 123
45	1 49/64	35	P1h	1	1	577762	2 608 587 124
51	2	35	P1h	1	1	577779	2 608 587 125
55	2 11/64	35	P1h	1	1	577786	2 608 587 126
57	2 1/4	35	P1h	1	1	577793	2 608 587 127
60	2 3/8	35	P1h	1	1	577809	2 608 587 128
65	2 9/16	35	P1h	1	1	577816	2 608 587 129
67	2 5/8	35	P1h	1	1	577823	2 608 587 130
68	2 11/16	35	P1h	1	1	577830	2 608 587 131
70	2 3/4	35	P1h	1	1	577847	2 608 587 132
75	2 61/64	35	P1h	1	1	577854	2 608 587 133
80	3 5/32	35	P1h	1	1	577861	2 608 587 134
83	3 1/4	35	P1h	1	1	577878	2 608 587 135
Rezkar							
20	7/8	35	P1p	1	1	879026	2 608 599 011

Komplet diamantnih rezalnikov Dry Speed X-LOCK

best Ceramic



TEHNIČNE SPECIFIKACIJE		PODATKI ZA NAROČANJE				
Premer v mm	Delovna dolžina v mm	Način pakiranja	Število kosov	Paket za pošiljanje	Črna koda 3 165 140...	Kataloška številka
5-delni komplet diamantnih rezalnikov z 20-milimetrskim rezkalnim rezilom						
68	33	M0a	5	1	933735	2 608 599 037
51	33					
35	33					
25	33					
20	33					

5-delni komplet diamantnih rezalnikov z 20-milimetrskim rezkalnim rezilom

68	33	M0a	5	1	933735	2 608 599 037
51	33					
35	33					
25	33					
20	33					



KRONE ZA MOKRO VRTANJE BEST FOR CONCRETE

Visoka učinkovitost pri delu z betonom in armiranim betonom.

VISOKA ZMOGLJIVOST IN DOLGA ŽIVLJENJSKA DOBA

Visokokakovostno lasersko varjenje

ZDRUŽLJIVOST Z NAJPOGOSTEJŠIMI VRTALNIMI MOTORJI

Vmesnik G 1/2" in 1 1/4" UNC

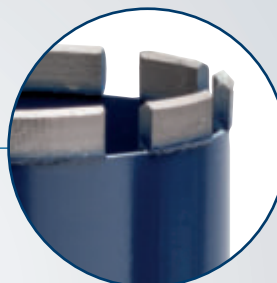

DOLGA ŽIVLJENJSKA DOBA

Izjemno močan spoj segmenta in jeklenega telesa

4

235

Diamantne krone za mokro vrtanje G 1/2" Best for Concrete



- Univerzalni segment za vrtanje v beton. Visoka zmogljivost rezanja in dolga življenjska doba
- **Nasvet:** Primerne le za uporabo na orodjih, ki so zasnovana za mokro vrtanje. Za odsesavanje uporabite Boschov sesalnik GAS 25 ali GAS 50 Professional

TEHNIČNE SPECIFIKACIJE				PODATKI ZA NAROČANJE				
Premer v mm	Delovna dolžina v mm	Število segmentov	Višina segmenta v mm	Nacin pakiranja	Število kosov	Paket za pošiljanje	Črtna koda 3 165 140...	Kataloška številka
Diamantna vrtalna krona za mokro vrtanje G 1/2"								
12	300	Obroč	10	C0a	1	1	810463	2 608 601 343
14	300	Obroč	10	C0a	1	1	810470	2 608 601 344
16	300	Obroč	10	C0a	1	1	810487	2 608 601 345
18	300	Obroč	10	C0a	1	1	810494	2 608 601 346
20	300	Obroč	10	C0a	1	1	810500	2 608 601 347
22	300	Obroč	10	C0a	1	1	810517	2 608 601 348
24	300	Obroč	10	C0a	1	1	810524	2 608 601 349
25	300	Obroč	10	C0a	1	1	810531	2 608 601 350
28	300	Obroč	10	C0a	1	1	810548	2 608 601 351
30	300	Obroč	10	C0a	1	1	810555	2 608 601 352
32	300	Obroč	10	C0a	1	1	810562	2 608 601 353
35	300	Obroč	10	C0a	1	1	810579	2 608 601 354
37	400	Obroč	10	C0a	1	1	810586	2 608 601 355
40	400	Obroč	10	C0a	1	1	810593	2 608 601 356
42	400	Obroč	10	C0a	1	1	810609	2 608 601 357
47	400	Obroč	10	C0a	1	1	810616	2 608 601 358



Diamantne krone za mokro vrtanje 1 1/4" UNC Best for Concrete



- Univerzalni segment za beton. Zelo učinkovito rezanje in dolga življenjska doba.
- **Opomba:** samo za uporabo s stroji, zasnovanimi za mokro vrtanje. Za odsesavanje uporabite Boschov sesalnik prahu GAS 25 ali GAS 50 Professional.
- Primerni za beton in armiran beton z običajnim ali trdim agregatom ter zid.

TEHNIČNE SPECIFIKACIJE				PODATKI ZA NAROČANJE				
Premer v mm	Delovna dolžina v mm	Število segmentov	Višina segmenta v mm	Način pakiranja	Število kosov	Paket za pošiljanje	Črtna koda 3 165 140...	Kataloška številka
Diamantna krona za mokro vrtanje 1 1/4" UNC								
52	450	5	11,5	C0a	1	1	810623	2 608 601 359
57	450	5	11,5	C0a	1	1	810630	2 608 601 360
62	450	6	11,5	C0a	1	1	810647	2 608 601 361
72	450	7	11,5	C0a	1	1	810654	2 608 601 362
77	450	7	11,5	C0a	1	1	810661	2 608 601 363
82	450	7	11,5	C0a	1	1	810678	2 608 601 364
92	450	8	11,5	C0a	1	1	810685	2 608 601 365
102	450	9	11,5	C0a	1	1	810692	2 608 601 366
107	450	9	11,5	C0a	1	1	810708	2 608 601 367
112	450	9	11,5	C0a	1	1	810715	2 608 601 368
122	450	10	11,5	C0a	1	1	810722	2 608 601 369
127	450	11	11,5	C0a	1	1	810739	2 608 601 370
132	450	11	11,5	C0a	1	1	810746	2 608 601 371
138	450	11	11,5	C0a	1	1	810753	2 608 601 372
152	450	12	11,5	C0a	1	1	810760	2 608 601 373
162	450	12	11,5	C0a	1	1	810777	2 608 601 374
172	450	12	11,5	C0a	1	1	810784	2 608 601 375
182	450	13	11,5	C0a	1	1	810791	2 608 601 376
186	450	13	11,5	C0a	1	1	810807	2 608 601 377
202	450	14	11,5	C0a	1	1	810814	2 608 601 378
212	450	14	11,5	C0a	1	1	810821	2 608 601 379
226	450	15	11,5	C0a	1	1	810838	2 608 601 380
250	450	16	11,5	C0a	1	1	810845	2 608 601 381
276	450	17	11,5	C0a	1	1	810852	2 608 601 382
300	450	18	11,5	C0a	1	1	810869	2 608 601 383

Segmenti za obnovljive diamantne krone za mokro vrtanje 1 1/4" UNC Best for Concrete



- Za zelo učinkovito rezanje in dolgo življenjsko dobo
- **Primerni za** beton in armirani beton z običajnim ali trdim agregatom, zid

TEHNIČNE SPECIFIKACIJE			PODATKI ZA NAROČANJE				
Za premer vrtnalnih kron, mm	Število segmentov	Višina segmenta v mm	Način pakiranja	Število kosov	Paket za pošiljanje	Črtna koda 3 165 140...	Kataloška številka
Segmenti za diamantne vrtnalne krone Best for Concrete							
52	5	11,5	P0b	5	1	810876	2 608 601 384
57	5	11,5	P0b	5	1	810883	2 608 601 385
62	6	11,5	P0b	6	1	810890	2 608 601 386
72	7	11,5	P0b	7	1	810906	2 608 601 387
78							
82							
92	8	11,5	P0b	8	1	810913	2 608 601 388
102	9	11,5	P0b	9	1	810920	2 608 601 389
107							
112							

Segmenti za obnovljive diamantne krone za mokro vrtanje 1 1/4" UNC Best for Concrete

TEHNIČNE SPECIFIKACIJE			PODATKI ZA NAROČANJE				
Za premer vrtalne krone, mm	Število segmentov	Višina segmenta v mm	Način pakiranja	Število kosov	Paket za pošiljanje	Črtna koda 3 165 140...	Kataloška številka
122	10	11,5	P0b	10	1	810937	2 608 601 390
127	11	11,5	P0b	11	1	810944	2 608 601 391
132	11	11,5	P0b	11	1	810951	2 608 601 392
138	11	11,5	P0b	11	1	810968	2 608 601 393
162	12	11,5	P0b	12	1	810975	2 608 601 394
172	12	11,5	P0b	12	1	810982	2 608 601 395
182	13	11,5	P0b	13	1	810999	2 608 601 396
186							
202	14	11,5	P0b	14	1	811002	2 608 601 397
212							
226	15	11,5	P0b	15	1	811019	2 608 601 398
250	16	11,5	P0b	16	1	811026	2 608 601 399
276	17	11,5	P0b	17	1	811033	2 608 601 400
300	18	11,5	P0b	18	1	811040	2 608 601 401

KRONE ZA MOKRO VRTANJE STANDARD FOR CONCRETE

Hitro in zanesljivo kronsko vrtanje.

238

4

STALNA VISOKA HITROST VRTANJA

Segmenti z visokokakovostnimi diamanti in enakomerno granulacijo

ZDRUŽLJIVOST Z NAJPOGOSTEJŠIMI VRTALNIMI MOTORJI

Vmesnik G 1/2" in 1 1/4" UNC

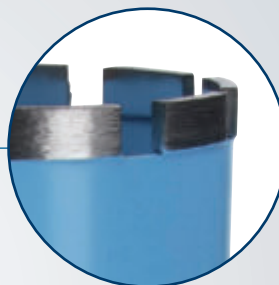
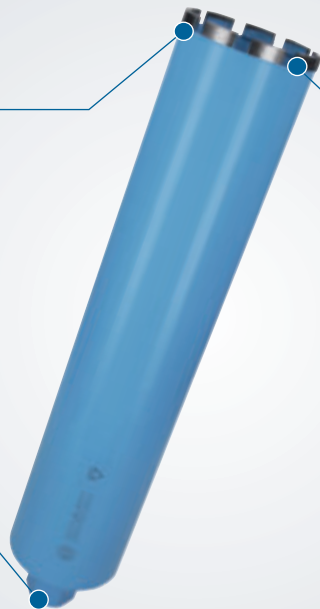

DOLGA ŽIVLJENJSKA DOBA

Izjemno močan spoj segmenta in jeklenega telesa

Diamantne krone za mokro vrtanje G 1/2" Standard for Concrete



► Univerzalni segment za beton. Učinkovito rezanje in dolga življenjska doba

► **Opomba:** Samo za uporabo s stroji, zasnovanimi za mokro vrtanje. Za odsesavanje uporabite Boschov odsesovalnik prahu GAS 25 ali GAS 50

TEHNIČNE SPECIFIKACIJE				PODATKI ZA NAROČANJE				
Premer v mm	Delovna dolžina v mm	Število segmentov	Višina segmenta v mm	Način pakiranja	Število kosov	Paket za pošiljanje	Črtna koda 3 165 140...	Kataloška številka
Diamantna vrtalna krona G 1/2"								
28	300	3	10	C0a	1	1	947022	2 608 601 733
32	300	3	10	C0a	1	1	947039	2 608 601 734
42	400	4	10	C0a	1	1	947046	2 608 601 735



Diamantna krona za mokro vrtnanje 1 1/4" UNC Standard for Concrete

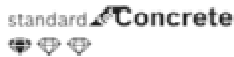

- Univerzalni segment za beton. Zanesljivo delovanje in dolga življenjska doba
- **Opomba:** Samo za uporabo s stroji, zasnovanimi za mokro vrtnanje. Za odsesavanje uporabite Boschov odsesovalnik prahu GAS 25 ali GAS 50

TEHNIČNE SPECIFIKACIJE				PODATKI ZA NAROČANJE				
Premer v mm	Delovna dolžina v mm	Število segmentov	Višina segmenta v mm	Način pakiranja	Število kosov	Paket za pošiljanje	Črtna koda 3 165 140...	Kataloška številka
Diamantna vrtalna krona 1 1/4"								
52	450	5	10	C0a	1	1	947053	2 608 601 736
62	450	6	10	C0a	1	1	947060	2 608 601 737
72	450	7	10	C0a	1	1	947077	2 608 601 738
82	450	7	10	C0a	1	1	947084	2 608 601 739
102	450	9	10	C0a	1	1	947091	2 608 601 740
122	450	10	10	C0a	1	1	947107	2 608 601 741
132	450	11	10	C0a	1	1	947114	2 608 601 742
152	450	12	10	C0a	1	1	947121	2 608 601 743
202	450	12	10	C0a	1	1	947138	2 608 601 744



Segmenti za obnovljive diamantne krona za mokro vrtnanje Standard for Concrete



- Univerzalni segment za beton. Zanesljivo delovanje in dolga življenjska doba
- **Opomba:** Samo za uporabo s stroji, zasnovanimi za mokro vrtnanje. Za odsesavanje uporabite Boschov odsesovalnik prahu GAS 25 ali GAS 50

TEHNIČNE SPECIFIKACIJE			PODATKI ZA NAROČANJE				
Za premer vrtalne krone, mm	Število segmentov	Višina segmenta v mm	Način pakiranja	Število kosov	Paket za pošiljanje	Črtna koda 3 165 140...	Kataloška številka
Segmenti za diamantne vrtalne krona Standard for Concrete							
28	3	10	P0b	3	1	947145	2 608 601 745
32	3	10	P0b	3	1	947152	2 608 601 746
42	4	10	P0b	4	1	947169	2 608 601 747
52	5	10	P0b	5	1	947176	2 608 601 748
62	6	10	P0b	6	1	947183	2 608 601 749
72	7	10	P0b	7	1	947190	2 608 601 750
82	7	10	P0b	7	1	947206	2 608 601 751
102	9	10	P0b	9	1	947213	2 608 601 752
122	10	10	P0b	10	1	947220	2 608 601 753
132	11	10	P0b	11	1	947237	2 608 601 754
152	12	10	P0b	12	1	947244	2 608 601 755
200	12	10	P0b	12	1	947251	2 608 601 756



Diamantne krone za suho vrtanje 1 1/4" UNC Best for Universal



- Univerzalni segment za apneni peščenec, opeko in peščenec
- **Nasvet:** Za odsesavanje uporabite Boschov sesalnik GAS 25 ali GAS 50 Professional
- Za diamantne vrtalnike vseh znamk z vpenjalom 1 1/4" UNC

TEHNIČNE SPECIFIKACIJE				PODATKI ZA NAROČANJE				
Premer v mm	Delovna dolžina v mm	Število segmentov	Višina segmenta v mm	Način pakiranja	Število kosov	Paket za pošiljanje	Črtna koda 3 165 140...	Kataloška številka
Diamantna krona za suho vrtanje 1 1/4" UNC								
32	330	3	11,5	C0a	1	1	811057	2 608 601 402
42	330	3	11,5	C0a	1	1	811064	2 608 601 403
52	330	3	11,5	C0a	1	1	811071	2 608 601 404
62	400	4	11,5	C0a	1	1	811088	2 608 601 405
68	400	4	11,5	C0a	1	1	811095	2 608 601 406
87	400	4	11,5	C0a	1	1	811101	2 608 601 407
112	400	6	11,5	C0a	1	1	811125	2 608 601 409
122	400	6	11,5	C0a	1	1	811132	2 608 601 410
132	400	6	11,5	C0a	1	1	811149	2 608 601 411
142	400	6	11,5	C0a	1	1	811156	2 608 601 412
152	400	8	11,5	C0a	1	1	811163	2 608 601 413
157	400	8	11,5	C0a	1	1	811170	2 608 601 414



Segmenti za diamantne vrtalne krone za suho vrtanje 1 1/4" UNC Best for Universal



TEHNIČNE SPECIFIKACIJE			PODATKI ZA NAROČANJE				
Za premer vrtalne krone, mm	Število segmentov	Višina segmenta v mm	Način pakiranja	Število kosov	Paket za pošiljanje	Črtna koda 3 165 140...	Kataloška številka
Segmenti za diamantne vrtalne krone Best for Universal							
52	3	11,5	P0b	3	1	811187	2 608 601 415
62	4	11,5	P0b	4	1	811194	2 608 601 416
68	4	11,5	P0b	4	1	811200	2 608 601 417
87	4	11,5	P0b	4	1	811217	2 608 601 418
102	4	11,5	P0b	4	1	811224	2 608 601 419
112	6	11,5	P0b	6	1	811231	2 608 601 420
122	6	11,5	P0b	6	1	811248	2 608 601 421
132	6	11,5	P0b	6	1	811255	2 608 601 422
142	8	11,5	P0b	8	1	811262	2 608 601 423
152							
157							



Diamantne krone za suho vrtnanje G 1/2" Best for Universal



- ▶ Univerzalni segment za apneni peščenec, opeko in peščenec
- ▶ **Nasvet:** Za odsesavanje uporabite Boschov sesalnik GAS 25 ali GAS 50 Professional
- ▶ Zelo visoka zmogljivost rezanja in dolga življenjska doba pri vrtnanju v zidovje

TEHNIČNE SPECIFIKACIJE				PODATKI ZA NAROČANJE				
Premer v mm	Delovna dolžina v mm	Število segmentov	Višina segmenta v mm	Način pakiranja	Število kosov	Paket za pošiljanje	Črtna koda 3 165 140...	Kataloška številka
Diamantna krona za suho vrtnanje G 1/2"								
22	350	3	7	C1a	1	1	623766	2 608 587 313
28	350	3	7	C1a	1	1	623773	2 608 587 314
32	350	3	7	C1a	1	1	623780	2 608 587 315
38	150	3	7	C1a	1	1	623797	2 608 587 316
42	150	3	7	C1a	1	1	623803	2 608 587 317
48	150	3	7	C1a	1	1	623810	2 608 587 318
52	150	4	7	C1a	1	1	623827	2 608 587 319
60	150	4	7	C1a	1	1	623834	2 608 587 320
65	150	4	7	C1a	1	1	623841	2 608 587 321
68	150	4	7	C1a	1	1	623858	2 608 587 322
72	150	4	7	C1a	1	1	623865	2 608 587 323
78	150	5	7	C1a	1	1	623872	2 608 587 324
82	150	5	7	C1a	1	1	623889	2 608 587 325
92	150	5	7	C1a	1	1	623896	2 608 587 326
102	150	5	7	C1a	1	1	623902	2 608 587 327
107	150	6	7	C1a	1	1	623919	2 608 587 328
117	150	6	7	C1a	1	1	623926	2 608 587 329
127	150	6	7	C1a	1	1	623933	2 608 587 330
132	150	6	7	C1a	1	1	623940	2 608 587 331
142	150	7	7	C1a	1	1	623957	2 608 587 332
152	150	7	7	C1a	1	1	623964	2 608 587 333
162	150	7	7	C1a	1	1	623971	2 608 587 334
202	150	9	7	C1a	1	1	623988	2 608 587 335



Diamantne krone za suho vrtnanje G 1/2" Standard for Universal

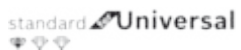

- ▶ Univerzalni segment za apneni peščenec, opeko in peščenec
- ▶ Visoka zmogljivost rezanja in dolga življenjska doba pri vrtnanju v zid

Diamantna krona za suho vrtnanje G 1/2"								
107	150	6	7	C1a	1	1	624046	2 608 587 341
117	150	6	7	C1a	1	1	624053	2 608 587 342



5-delni komplet diamantnih kron za suho vrtanje G 1/2" Standard for Universal



- ▶ Univerzalni segment za apneni peščenec, opeko in peščenec
- ▶ Visoka zmogljivost rezanja in dolga življenjska doba pri vrtanju v zid

TEHNIČNE SPECIFIKACIJE				PODATKI ZA NAROČANJE				
Premer v mm	Delovna dolžina v mm	Število segmentov	Višina segmenta v mm	Način pakiranja	Število kosov	Paket za pošiljanje	Črtna koda 3 165 140...	Kataloška številka
38 52 65 117 127	150	4	7	P2k	5	1	625081	2 608 587 007

5-delni komplet diamantnih kron za suho vrtanje G 1/2"

dodatno:

- 1 x izbijač
- 1 x adapter 6-robi - G 1/2"
- 1 x adapter SDS plus - G 1/2"
- 1 x podaljšek 6-robi - G 1/2" (240 mm)
- 1 x podaljšek SDS plus - G 1/2" (240 mm)
- 1 x centrirni sveder 200 mm



Diamantne krone za suho vrtnanje za vtičnice z vpenjalnim stebлом M16

best  Universal

► Primerni za beton in armiran beton z običajnim ali trdim agregatom ter zid.



TEHNIČNE SPECIFIKACIJE				PODATKI ZA NAROČANJE				
Premer v mm	Delovna dolžina v mm	Število segmentov	Višina segmenta v mm	Način pakiranja	Število kosov	Paket za pošiljanje	Črtna koda 4 059 952...	Kataloška številka
68	60	4	10	C0a	1	1	508788	2 608 599 047
82	60	4	10	C0a	1	1	508795	2 608 599 048

4

243

Pribor za diamantne krone za podometne vtičnice z adapterjem Power-Change

TEHNIČNE SPECIFIKACIJE		PODATKI ZA NAROČANJE				
Premer v mm	Skupna dolžina v mm	Način pakiranja	Število kosov	Paket za pošiljanje	Črtna koda 3 165 140...	Kataloška številka
7,15	120	PC1d	1	1	375924	2 608 584 777



Centrirni sveder iz karbidne trdine za krone za izrezovanje lukenj z zmogljivostjo rezanja <60 mm s šestrobim stebлом dim. 1/4", vrtalna konica 118°. Diamantno brušena trdokovinska rezila s središčnim centriranjem in posebnim večnamenskim brušenjem

Pribor za diamantne vrtnalne krone za vtičnice z vpenjalnim stebлом M16

TEHNIČNE SPECIFIKACIJE					PODATKI ZA NAROČANJE				
Premer v mm	Premer/dimenzija ključa v mm	Adapter na strani orodja	Skupna dolžina v mm	Natični del	Način pakiranja	Število kosov	Paket za pošiljanje	Črtna koda 3 165 140...	Kataloška številka
Šestrobno vpenjalno steblo za votle vrtnalne krone z M16									
-	11	-	80	Šesterorob	P1e	1	1	084680	2 608 550 078
Vpenjalno steblo SDS plus za vrtnalne krone z M16									
-	-	-	105	SDS plus	P1e	1	1	046138	2 608 550 057
-	-	-	220	SDS plus	P1e	1	1	096751	2 608 598 110
Centrirni sveder za šestrobno vpenjalno steblo									
8	-	-	120	-	PC1d	1	1	085403	2 608 550 079



Pribor za Boscheve sisteme za diamantno vrtanje

Centrirni križi za krone za suho vrtanje 1 1/4" UNC in SDS-DI ter krone za podometne vtičnice SDS-DI

244

4







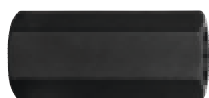

TEHNIČNE SPECIFIKACIJE			PODATKI ZA NAROČANJE				
	Premer/dimenzija kľjuča v mm		Naiin pakiranja	Števílo kosov	Paket za pošiljanje	Črtna koda 3 165 140...	Kataloška števílka
	32		C0a	1	1	110013	2 608 597 475
	42		C0a	1	1	110020	2 608 597 476
	52		C0a	1	1	110037	2 608 597 477
	62		C0a	1	1	220057	2 608 597 904
	68		C0a	1	1	110044	2 608 597 478
	112		C0a	1	1	110075	2 608 597 481
	122		C0a	1	1	220064	2 608 597 905

Adapter za diamantne vrtalne krone





TEHNIČNE SPECIFIKACIJE				PODATKI ZA NAROČANJE				
Adapter na strani stroja	Adapter na strani krone	Skupna dolžina v mm		Naiin pakiranja	Števílo kosov	Paket za pošiljanje	Črtna koda 3 165 140...	Kataloška števílka
1 1/4" UNC	G 1/2"	-		P1h	1	1	116169	2 608 598 043
G 1/2"	G 1/2"	-		P1h	1	1	639569	2 608 598 145
G 1/2"	1 1/4" UNC	-		P1h	1	1	116152	2 608 598 042
SDS plus	G 1/2"	115		C1a	1	1	230445	2 608 598 123
SDS plus	G 1/2"	240		C0a	1	1	660518	2 608 580 864
6-robni	G 1/2"	88		C1a	1	1	230438	2 608 598 122
5/8" x 16 UNF	G 1/2"	-		P1h	1	1	230469	2 608 598 125





Adapter za diamantne vrtalne krone

TEHNIČNE SPECIFIKACIJE			PODATKI ZA NAROČANJE				
Adapter na strani stroja	Adapter na strani krone	Skupna dolžina v mm	Način pakiranja	Število kosov	Paket za pošiljanje	Črtna koda 3 165 140...	Kataloška številka
	Pixi 1 1/4" UNC	-	P1h	1	1	639613	2 608 598 150
	1 1/4" UNC Pixi	-	P1h	1	1	639620	2 608 598 151
	5/8" x 16 UNF 1 1/4" UNC	-	P1h	1	1	639644	2 608 598 153
	M 16 G 1/2"	-	P1h	1	1	660532	2 608 000 503
	M 18 G 1/2"	-	P1h	1	1	660549	2 608 000 504
	M 18 G 1/2"	-	P1h	1	1	660549	2 608 000 504

Podaljški za diamantne vrtalne krone

TEHNIČNE SPECIFIKACIJE		PODATKI ZA NAROČANJE				
	Dolžina v mm	Način pakiranja	Število kosov	Paket za pošiljanje	Črtna koda 3 165 140...	Kataloška številka
 Podaljšek za vrtalne krone s priključkom G 1/2" od premera 32 mm	300	P1h	1	1	116176	2 608 598 044
 Podaljšek za vrtalne krone s priključkom G 1/2" od premera 32 mm	500	P1h	1	1	775670	2 608 598 143
 Podaljšek za vrtalne krone s priključkom 1 1/4" UNC od premera 45 mm	300	P1h	1	1	116183	2 608 598 045
 Podaljšek za vrtalne krone s priključkom 1 1/4" UNC od premera 45 mm	500	P1h	1	1	639552	2 608 598 144

Podaljški za diamantne vrtalne krone

	TEHNIČNE SPECIFIKACIJE		PODATKI ZA NAROČANJE				
	Dolžina v mm		Način pakiranja	Število kosov	Paket za pošiljanje	Črtna koda 3 165 140...	Kataloška številka
	Podaljšek za vrtalne krone s priključkom G 1/2" od premera 32 mm	150	C0a	1	1	230490	2 608 598 128
	Podaljšek za vrtalne krone za suho vrtanje s priključkom G 1/2"	150	P1h	1	1	639576	2 608 598 146
	Podaljšek za vrtalne krone za suho vrtanje s priključkom G 1/2"	250	P1h	1	1	639583	2 608 598 147

Tlačna posoda za vodo

- ▶ Za vrtanje po mokrem postopku na gradbiščih brez priključka za vodo
- ▶ Jeklena posoda s posebno plastično prevleko
- ▶ Prostornina: 10 litrov

	TEHNIČNE SPECIFIKACIJE		PODATKI ZA NAROČANJE				
			Način pakiranja	Število kosov	Paket za pošiljanje	Črtna koda 3 165 140...	Kataloška številka
	Tlačna posoda za vodo		U0	1	1	107907	2 609 390 308

Prestrezalni prstan za vodo za vrtalni stojali S 500 in S 500 A Professional





- ▶ Zajema vodo, ki izteka iz izvrtine
- ▶ V kombinaciji z večnamenskim sesalnikom preprečuje umazanijo in poškodbe zaradi vode



Prestrezalni prstan za vodo za vrtalno stojalo S 500 Professional
maks. premer vrtalne krone 92 mm
GDB 1600 WE Professional

	U0	1	1	107921	2 609 390 310
--	----	---	---	--------	---------------

Prestrezalni prstan za vodo za vrtalni stojali S 500 in S 500 A Professional

	TEHNIČNE SPECIFIKACIJE		PODATKI ZA NAROČANJE				
	Premer v mm	Način pakiranja	Število kosov	Paket za pošiljanje	Črtna koda 3 165 140...	Kataloška številka	
 <p>Prestrezalni prstan za vodo za vrtalno stojalo S 500 A Professional maks. premer vrtalne krone 150 mm GDB 1600 WE; GDB 2200; GDB 2500 WE Professional</p>	U0	1	1	288774	2 609 390 389		
 <p>Prestrezalni prstan za vodo za vrtalno stojalo GCR 180 Professional maks. premer vrtalne krone 132 mm GCR 180; GDB 180 WE Professional</p>	C0a	1	1	808156	2 608 550 621		
 <p>Prestrezalni prstan za vodo za vrtalno stojalo GCR 350 Professional Maks. premer izvrtine 200 mm GCR 180; GCR 350; GDB 350 WE Professional</p>	C0a	1	1	808149	2 608 550 620		

Tesnilni pokrov za prestrezalne prstane za vodo

	TEHNIČNE SPECIFIKACIJE		PODATKI ZA NAROČANJE				
	Premer v mm	Način pakiranja	Število kosov	Paket za pošiljanje	Črtna koda 3 165 140...	Kataloška številka	
 <p>Tesnilni pokrov obroča za zbiranje vode 2 609 390 389 in 2 608 550 620</p>	235	U0	2	1	288798	2 609 390 391	
 <p>Tesnilni pokrov za prestrezalni prstan za vodo 2 608 550 621</p>	132	C0a	5	1	808187	2 608 550 624	

Kompleti montažnega pribora

TEHNIČNE SPECIFIKACIJE	PODATKI ZA NAROČANJE					
	Premer v mm	Nacin pakiranja	Število kosov	Paket za pošiljanje	Črtna koda 3 165 140...	Kataloška številka
27-delni komplet za pritrditev Posebna izvedba za beton in trdo kamnino	16	C1a	27	1	799409	2 608 002 000



Kompleti vložkov

50-delni komplet zidnih vložkov Posebna izvedba za beton in trdo kamnino	16	C0a	50	1	799416	2 608 002 001
---	----	-----	----	---	--------	---------------



Vakuumski komplet, glava za izpiranje in sesalna glava

TEHNIČNE SPECIFIKACIJE	PODATKI ZA NAROČANJE					
	Nacin pakiranja	Število kosov	Paket za pošiljanje	Črtna koda 3 165 140...	Kataloška številka	
3-delni vakuumski komplet Sestavljata ga: kroglasti ventil za hitro zračenje vakuumske sesalne plošče in gumijasto tesnilo za vakuumski primež Vakuumski komplet za stojala za vrtnik GCR 180 in GCR 350 Professional GCR 180; GCR 350 Professional	C0a	1	1	808170	2 608 550 623	



Pribor za diamantne vrtalne krone

Gumijast tesnilni obroč za vrtno stojalo GCR 180 Professional GCR 180 Professional	C0a	1	1	808194	2 608 550 625	
---	-----	---	---	--------	---------------	--



Pribor za diamantne vrtalne krone



TEHNIČNE SPECIFIKACIJE	PODATKI ZA NAROČANJE				
	Način pakiranja	Število kosov	Paket za pošiljanje	Črtna koda 3 165 140...	Kataloška številka
Gumijast tesnilni obroč za vrtalno stojalo GCR 350 Professional GCR 350 Professional	C0a	1	1	808200	2 608 550 626



Adapterska plošča za 350-milimetrske vrtalne krone (podaljšek) GCR 350 Professional	C0a	1	1	808224	2 608 550 628
--	-----	---	---	--------	---------------

Centrirni sveder



TEHNIČNE SPECIFIKACIJE	Skupna dolžina v mm	PODATKI ZA NAROČANJE				
		Način pakiranja	Število kosov	Paket za pošiljanje	Črtna koda 3 165 140...	Kataloška številka
Centrirni sveder za kratke diamantne krone za vrtanje po suhem postopku	200	C1a	1	1	230551	2 608 597 921



Centrirni sveder za kratke diamantne krone za vrtanje po suhem postopku Za uporabo z nastavkom za odsesavanje	300	C1a	1	1	230568	2 608 597 922
--	-----	-----	---	---	--------	---------------

REZANJE, BRUŠENJE IN ŠČETKANJE

Z inovativnim vpenjalnim sistemom X-LOCK

Najboljše za vaše orodje. Boschev profesionalni pribor.

5

251



CARBIDE MULTI WHEEL

Spremeni svoj kotni brusilnik v vsestransko orodje.

252
5



Carbide Multi Wheel

EXPERT

Številka strani	254
Premer mm	115 – 125
Debelina mm	1
Montažno orodje	Kotni brusilnik
X-LOCK	✓
	 

MATERIALI

Mehki les/trdi les	✓
Gradbeni les	✓
Vezane plošče/iverne plošče	✓
MDF/lamelne plošče	✓
Les z žebli	✓
Plastika	✓
Mavec	✓
Bakrena cev	✓

DOLGOTRAJNO REZANJE RAZLIČNIH MATERIALOV

Rezalne plošče EXPERT Carbide Multi Wheel X-LOCK

ASORTIMENT: \varnothing 76–125 mm

EXPERT

- 1 Izjemna trpežnost je vgrajena z Boschevo tehnologijo Carbide Technology
- 2 Napredno jekleno telo vzdržuje stalno hitrost in globino
- 3 Izjemno močan laserski zvar med karbidno prevleko in jeklenim telesom

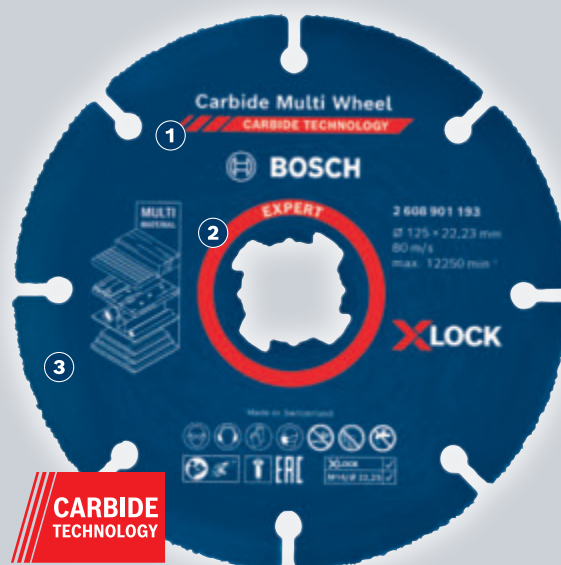

5

253

Rezalne plošče EXPERT Carbide Multi Wheel X-LOCK

EXPERT



- ▶ Idealno za rezanje več materialov s kotnim brusilnikom. Primeren je za rezanje lesa, lesa z žebli in vijaki ter plastičnih cevi. Omogoča tudi natančno izrezovanje iz materialov, kot sta laminat in mavčne plošče.
- ▶ Odlična izbira za opremljevalce prodajnih prostorov: trpežno in zelo vsestransko.
- ▶ Carbide Technology za dolgo življenjsko dobo pri rezanju različnih materialov.
- ▶ Preprosta namestitvev pribora s sistemom X-LOCK – najhitrejši sistem menjave pribora na trgu. Primeren je tudi za kotne brusilnike z matico in navojem.



TEHNIČNE SPECIFIKACIJE		PODATKI ZA NAROČANJE				
Premer v mm	Premer luknje v mm	Način pakiranja	Število kosov	Paket za pošiljanje	Črtna koda 4 059 952...	Kataloška številka
		C1a	10	1	567525	2 608 901 194
125	22,23	PC1d	1	1	567518	2 608 901 193
		C1a	10	1	567532	2 608 901 195

EXPERT Carbide Multi Wheel rezalne plošče

EXPERT



- ▶ Idealno za rezanje več materialov s kotnim brusilnikom. Primeren je za rezanje lesa, lesa z žebli in vijaki ter plastičnih cevi. Omogoča tudi natančno izrezovanje iz materialov, kot sta laminat in zidovi iz mavčnih plošč.
- ▶ Odlična izbira za opremljevalce prodajnih prostorov: trpežno in izjemno vsestransko.
- ▶ Carbide Technology za dolgo življenjsko dobo pri rezanju različnih materialov.
- ▶ Z luknjo premera 22,23 mm za brusilnike za beton in standardne kotne brusilnike.



TEHNIČNE SPECIFIKACIJE		PODATKI ZA NAROČANJE				
Premer v mm	Premer luknje v mm	Način pakiranja	Število kosov	Paket za pošiljanje	Črtna koda 4 059 952...	Kataloška številka
125	22,23	PC1d	1	1	567471	2 608 901 189

Rezalne plošče EXPERT Carbide Multi Wheel

EXPERT



- ▶ Idealno za rezanje več materialov s kotnim brusilnikom. Primeren je za rezanje lesa, lesa z žebli in vijaki ter plastičnih cevi. Omogoča tudi natančno izrezovanje iz materialov, kot sta laminat in mavčne plošče.
- ▶ Odlična izbira za opremljevalce prodajnih prostorov: trpežno in zelo vsestransko.
- ▶ Carbide Technology za dolgo življenjsko dobo pri rezanju različnih materialov.
- ▶ Za male kotne brusilnike z luknjo premera 10 mm.

TEHNIČNE SPECIFIKACIJE		PODATKI ZA NAROČANJE				
Premer v mm	Premer luknje v mm	Način pakiranja	Število kosov	Paket za pošiljanje	Črtna koda 4 059 952...	Kataloška številka
Za akumulatorske kotne brusilnike z nastavkom 10 mm						
76	10,00	PC1a	1	1	567549	2 608 901 196



DIAMOND METAL WHEEL

Nov način rezanja kovine.



Diamant za rezalno ploščo za kovino

EXPERT

Številka strani	257
Premer mm	105 - 355
Montažno orodje	Kotni brusilnik, rezalnik za marmor, jeralna žaga, bencinska žaga
X-LOCK	✓
	 

MATERIALI

Lito železo	✓
Jekleni profili	✓
Nerjavno jeklo	✓
Medenina, bron	✓
Baker	✓
Steklena vlakna	✓

DOLGA ŽIVLJENJSKA DOBA PRI REZANJU KOVIN

Rezalne plošče EXPERT Diamond Metal Wheel X-LOCK

ASORTIMENT: Ø 105–355 mm

EXPERT

5
257

- 1 Izjemno trpežen rezalni rob s tehnologijo Bosch Diamond Technology
- 2 Napredno jekleno telo vzdržuje stalno hitrost in globino
- 3 Nelomljiv, brez kemičnega vonja, brez roka uporabnosti



Rezalne plošče EXPERT Diamond Metal Wheel X-LOCK 115 mm

EXPERT



- ▶ Idealno za rezanje litega železa, železobetona, jekla in nerjavnega jekla kot tudi neželeznih kovin, vključno z bakrom, medenino in steklenimi vlakni. Ne uporabljaj za rezanje aluminija, betona ali kamna.
- ▶ Odlična izbira za gradbenike in reševalce: trpežno in učinkovito.
- ▶ Do 100-krat daljša življenjska doba kot pri rezalni plošči Bosch 2608603169.
- ▶ Preprosta namestitvev pribora s sistemom X-LOCK – najhitrejši sistem menjave pribora na trgu. Primeren je tudi za kotne brusilnike z matico in navojem.



TEHNIČNE SPECIFIKACIJE		PODATKI ZA NAROČANJE					
Premer v mm	Premer luknje v mm	X-LOCK	Način pakiranja	Število kosov	Paket za pošiljanje	Črtna koda 4 059 952...	Kataloška številka
115	22,23	●	C1b	1	1	536811	2 608 900 532

Rezalne plošče EXPERT Diamond Metal Wheel X-LOCK 125 mm

EXPERT

- ▶ Idealno za rezanje litega železa, železobetona, jekla in nerjavnega jekla kot tudi neželeznih kovin, vključno z bakrom, medenino in steklenimi vlakni. Ne uporabljaj za rezanje aluminija, betona ali kamna.
- ▶ Odlična izbira za gradbenike in reševalce: učinkovito in z dolgo življenjsko dobo.
- ▶ Do 100-krat daljša življenjska doba kot pri Boschevi rezalni plošči s kataloško št. 2608603171.
- ▶ Preprosta namestitvev pribora s sistemom X-LOCK – najhitrejši sistem menjave pribora na trgu. Primeren je tudi za kotne brusilnike z matico in navojem.



TEHNIČNE SPECIFIKACIJE			PODATKI ZA NAROČANJE				
Premer v mm	Premer luknje v mm	X-LOCK	Način pakiranja	Število kosov	Paket za pošiljanje	Črtna koda 4 059 952...	Kataloška številka
125	22,23	●	C1b	1	1	536828	2 608 900 533

EXPERT Diamond Metal Wheel rezalne plošče

EXPERT

- ▶ Idealno za rezanje litega železa, železobetona, jekla in nerjavnega jekla kot tudi neželeznih kovin, vključno z bakrom, medenino in steklenimi vlakni. Ne uporabljaj za rezanje aluminija, betona ali kamna.
- ▶ Odlična izbira za gradbenike in reševalce: trpežno in učinkovito.
- ▶ Do 50-krat daljša življenjska doba kot pri rezalni plošči Bosch 2608607414.
- ▶ Z luknjo premera 20 mm za rezalnik za marmor.



TEHNIČNE SPECIFIKACIJE			PODATKI ZA NAROČANJE				
Premer v mm	Premer luknje v mm	X-LOCK	Način pakiranja	Število kosov	Paket za pošiljanje	Črtna koda 4 059 952...	Kataloška številka
105	20/16	●	PC1a	1	1	536804	2 608 900 531

EXPERT Diamond Metal Wheel velike rezalne plošče

EXPERT



- ▶ Idealno za rezanje litega železa, železobetona, jekla in nerjavnega jekla kot tudi neželeznih kovin, vključno z bakrom, medenino in steklenimi vlakni. Ne uporabljaj za rezanje aluminija, betona ali kamna.
- ▶ Odlična izbira za gradbenike in reševalce: trpežno in učinkovito.
- ▶ Do 30-krat daljša življenjska doba kot pri vezani rezalni plošči Bosch 2610065817.
- ▶ Z luknjo premera 22,23 mm za brusilnike za beton in standardne kotne brusilnike.

TEHNIČNE SPECIFIKACIJE		PODATKI ZA NAROČANJE					Kataloška številka
Premer v mm	Premer luknje v mm	Način pakiranja	Število kosov	Paket za pošiljanje	Črtna koda 4 059 952...		
180	22,23	C1b	1	1	536842	2 608 900 535	
230	22,23	C1b	1	1	536859	2 608 900 536	

5

259

EXPERT Diamond Metal Wheel velike rezalne plošče

EXPERT



- ▶ Idealno za rezanje litega železa, železobetona, jekla in nerjavnega jekla kot tudi neželeznih kovin, vključno z bakrom, medenino in steklenimi vlakni. Ne uporabljaj za rezanje aluminija, betona ali kamna.
- ▶ Odlična izbira za gradbenike in reševalce: trpežno in učinkovito.
- ▶ Do 30-krat daljša življenjska doba kot pri rezalni plošči Bosch 2610065819.
- ▶ Z luknjo premera 25,4 mm.

TEHNIČNE SPECIFIKACIJE		PODATKI ZA NAROČANJE					Kataloška številka
Premer v mm	Premer luknje v mm	Način pakiranja	Število kosov	Paket za pošiljanje	Črtna koda 4 059 952...		
355	25,40	C1b	1	1	536866	2 608 900 537	

REZALNE PLOŠČE

Za kotne brusilnike in bencinske žage.



Plošča 3-v-1







Best for Inox

Expert for Inox

Standard for Inox

Expert for Metal

Standard for Metal

Številka strani	262	263	264	266	270	271
Premer mm	115 / 125	115 - 230	115 - 230	115 - 230	115 - 400	115 - 230
Debelina mm	2,5	0,8 - 2,5	1,0 - 3,0	1,0 - 1,9	1,0 - 3,5	1,6 - 3,1
Vrste plošč						
Granulacija	60	46 / 60	30 - 60	36 - 60	30 - 60	30 / 60
Montažno orodje	Kotni brusilnik	Kotni brusilnik	Kotni brusilnik	Kotni brusilnik	Kotni brusilnik, žaga za odrezovanje	Kotni brusilnik
X-LOCK	-	✓	-	✓	✓	-

MATERIALI

Nelegirano in legirano jeklo	✓	✓	✓	✓	✓	✓
Kvadratni jekleni profili	✓	✓	✓	✓	✓	✓
Orodno jeklo	✓	✓	✓	✓	✓	✓
Nerjaveče jeklo, odporno na kislino	✓	✓	✓	✓	-	-
Kvadratni profili iz nerjavečega jekla	✓	✓	✓	✓	-	-
Lito železo	-	✓	✓	-	✓	✓

VRSTE PLOŠČ



Ravna



Kolenasta



Expert for Stone



Standard for Stone



MultiConstruction



Expert for Cast Iron

Številka strani	273	273	274	275
Premer mm	115-230	115-230	115-230	230
Debelina mm	2,5-3,0	2,5-3,0	1,0-1,9	3
Vrste plošč				
Granulacija	24	30	46/60	24
Montažno orodje	Kotni brusilnik	Kotni brusilnik	Kotni brusilnik	Kotni brusilnik
X-LOCK	-	-	✓	-

MATERIALI

Nelegirano in legirano jeklo	-	-	✓	✓
Nerjaveče jeklo, odporno na kislino	-	-	✓	-
Vodilo	-	-	-	-
Legiran aluminij	-	-	✓	-
Medenina, bron	-	-	✓	-
Lito železo	-	-	✓	✓
Baker	-	-	✓	-
Skrilavec	✓	✓	✓	-
Ploščice	✓	✓	✓	-
Opeka	✓	✓	✓	-
Beton	✓	✓	-	-
Marmor	✓	✓	✓	-
Apnenec	✓	✓	-	-
Plastika	-	-	✓	-

Plošča 3 v 1



- ▶ Rezanje, brušenje in dodelava z eno ploščo
- ▶ Za kovino in nerjavno jeklo
- ▶ Za ročno vodene kotne brusilnike
- ▶ Največja obodna hitrost: 80 m/s (odvisno od števila vrtljajev in premera plošče)
- ▶ Fe/S/Cl < 0,1 %

TEHNIČNE SPECIFIKACIJE				PODATKI ZA NAROČANJE				
Specifikacija	Premer v mm	Premer luknje v mm	Debelina v mm	Način pakiranja	Število kosov	Paket za pošiljanje	Črtna koda 3 165 140...	Kataloška številka
Kolenasta								
A 46 S BF	115	22,23	2,5	U0	1	25	505253	2 608 602 388
A 46 S BF	125	22,23	2,5	U0	1	25	505260	2 608 602 389



PRAVA IZBIRA ZA NERJAVNO JEKLO IN KOVINO

Za popolno rezanje.

HITRI IN NATANČNI REZI

Po zaslugi 1-milimetrske debeline

VISOKA STABILNOST PLOŠČE

Zaradi natančno izdelane mreže iz steklenih vlaken



POPOLNA POVRŠINA PO REZANJU

Zaradi visoko kakovostnega posipa in funkcionalnih polnil

X-LOCK	✓
M14/Ø 22,23	✓

5

263

Rezalne plošče Best for Inox

best **Inox**
Rapido

- ▶ Rezalne plošče za nerjavno kovino vrhunskega razreda za najvišje zahteve
- ▶ Za ročno vodene kotne brusilnike
- ▶ Največja obodna hitrost: 80 m/s (odvisno od števila vrtljajev in premera plošče)
- ▶ Fe/S/Cl < 0,1 %

fast
CUT

TEHNIČNE SPECIFIKACIJE				PODATKI ZA NAROČANJE				
Specifikacija	Premer v mm	Premer luknje v mm	Debelina v mm	Način pakiranja	Število kosov	Paket za pošiljanje	Črtna koda 3 165 140...	Kataloška številka
Ravna								
Rapido , izjemno tanka rezalna plošča za hitre in čiste reze brez tvorjenja zarobka ali modrega razbarvanja								
A 60 W INOX BF	115	22,23	0,8	U0	1	25	733380	2 608 603 486
A 60 W INOX BF	125	22,23	0,8	U0	1	25	733403	2 608 603 488



Rezne plošče Expert for INOX+Metal X-LOCK

expert 

Rapido

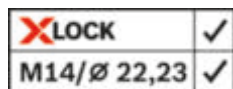

- ▶ Zamenjava rezalnih plošč je hitra in priročna – zahvaljujoč sistemu X-LOCK brez orodja.
- ▶ Rezne plošče X-LOCK je mogoče uporabiti tudi na standardnih kotnih brusilnikih.
- ▶ Rezne plošče za nerjavno jeklo in kovino za visoke zahteve
- ▶ Najvišja obodna hitrost: 80 m/s
- ▶ Fe/S/Cl < 0,1 %

TEHNIČNE SPECIFIKACIJE				PODATKI ZA NAROČANJE				
Specifikacija	Premer v mm	Premer luknje v mm	Debelina v mm	Način pakiranja	Število kosov	Paket za pošiljanje	Črtna koda 3 165 140...	Kataloška številka
Ravna								
Rapido , hitri in čisti rezi brez tvorjenja zarobka ali modrega razbarvanja								
AS 60 T INOX BF	115	22,23	1	U0	1	25	947534	2 608 619 263
AS 60 T INOX BF	125	22,23	1	U0	1	25	947541	2 608 619 264



Rezne plošče Expert for INOX X-LOCK

expert 

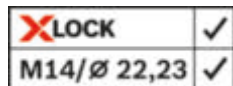

- ▶ Zamenjava rezalnih plošč je hitra in preprosta – X-LOCK sistem brez orodja
- ▶ Rezne plošče X-LOCK je mogoče uporabiti tudi na standardnih kotnih brusilnikih
- ▶ Rezne plošče za INOX za visoke zahteve
- ▶ Najvišja obodna hitrost: 80 m/s (odvisno od min-1 in premera plošče)
- ▶ Fe/S/Cl < 0,1 %

Ravna								
AS 46 T INOX BF	115	22,23	1,6	U0	1	25	947503	2 608 619 260
AS 46 T INOX BF	125	22,23	1,6	U0	1	25	947558	2 608 619 265



Rezalne plošče Expert for Inox

- ▶ Rezalne plošče za nerjavno kovino za zahtevna dela
- ▶ Za ročno vodene kotne brusilnike
- ▶ Največja obodna hitrost: 80 m/s (odvisno od števila vrtljajev in premera plošče)
- ▶ Fe/S/Cl < 0,1 %

TEHNIČNE SPECIFIKACIJE				PODATKI ZA NAROČANJE				
Specifikacija	Premer v mm	Premer luknje v mm	Debelina v mm	Način pakiranja	Število kosov	Paket za pošiljanje	Črtna koda 3 165 140...	Kataloška številka

Ravna

Rapido, hitri in čisti rezi brez nastanka igle ali modrega obarvanja

AS 60 T INOX BF	115	22,23	1	U0	1	25	220927	2 608 600 545
AS 60 T INOX BF	125	22,23	1	U0	1	25	219624	2 608 600 549

Rapido



Ravno

Rapido, hitri in čisti rezi brez nastanka igle ali modrega obarvanja

AS 46 T INOX BF	180	22,23	1,6	U0	1	25	706988	2 608 603 406
AS 46 T INOX BF	230	22,23	1,9	U0	1	25	706995	2 608 603 407

Rapido



Kolenasto

Rapido, hitri in čisti rezi brez nastanka igle ali modrega obarvanja

AS 46 T INOX BF	180	22,23	1,6	U0	1	25	262842	2 608 600 710
AS 46 T INOX BF	230	22,23	1,9	U0	1	25	262859	2 608 600 711



Ravna

AS 46 T INOX BF	115	22,23	1,6	U0	1	25	116367	2 608 600 215
AS 46 T INOX BF	115	22,23	2	U0	1	25	070898	2 608 600 093
AS 30 S INOX BF	115	22,23	2,5	U0	1	25	149419	2 608 600 319
AS 46 T INOX BF	125	22,23	2	U0	1	25	070904	2 608 600 094
AS 46 T INOX BF	180	22,23	2	U0	1	25	070911	2 608 600 095
AS 30 S INOX BF	180	22,23	3	U0	1	25	149440	2 608 600 322
AS 30 S INOX BF	230	22,23	3	U0	1	25	149501	2 608 600 325



Ravna

AS 46 T INOX BF	125	22,23	1,6	U0	1	25	116411	2 608 600 220
----------------------------	-----	-------	-----	----	---	----	--------	----------------------

Rezne plošče Expert for Inox



TEHNIČNE SPECIFIKACIJE				PODATKI ZA NAROČANJE					
Specifikacija	Premer v mm	Premer luknje v mm	Debelina v mm	Način pakiranja	Število kosov	Paket za pošiljanje	Črtna koda 3 165 140...	Kataloška številka	
Ravno									
AS 46 T INOX BF	150	22,23	1,6	U0	1	25	706971	2 608 603 405	
AS 46 T INOX BF	230	22,23	2	U0	1	25	070928	2 608 600 096	

Rezne plošče Standard for INOX X-LOCK



- ▶ Zamenjava rezalnih plošč je hitra in preprosta – X-LOCK sistem brez orodja
- ▶ Rezne plošče X-LOCK je mogoče uporabiti tudi na standardnih kotnih brusilnikih
- ▶ Rezne plošče za INOX z dobro učinkovitostjo za privlačno ceno
- ▶ Najvišja obodna hitrost: 80 m/s (odvisno od min-1 in premera plošče)
- ▶ Fe/S/Cl < 0,1 %

Rapido

Ravno

Rapido, hitri in čisti rezi brez tvorjenja zarobka ali modrega razbarvanja

WA 60 T BF	115	22,23	1	U0	1	25	947510	2 608 619 261
------------	-----	-------	---	----	---	----	--------	---------------



Ravna

Rapido, hitri in čisti rezi brez tvorjenja zarobka ali modrega razbarvanja

WA 60 T BF	125	22,23	1	U0	1	25	947527	2 608 619 262
------------	-----	-------	---	----	---	----	--------	---------------

Rapido

Ravna

Rapido, hitri in čisti rezi brez tvorjenja zarobka ali modrega razbarvanja

WA 60 T BF	115	22,23	1	M1a	10	10	947565	2 608 619 266
------------	-----	-------	---	-----	----	----	--------	---------------



Rapido

Ravno

10 plošč Rapido v pločevinasti škatli

WA 60 T BF	125	22,23	1	M1a	10	10	947572	2 608 619 267
------------	-----	-------	---	-----	----	----	--------	---------------



Rezalne plošče Standard for INOX X-LOCK

TEHNIČNE SPECIFIKACIJE				PODATKI ZA NAROČANJE				
Specifikacija	Premer v mm	Premer luknje v mm	Debelina v mm	Način pakiranja	Število kosov	Paket za pošiljanje	Črtna koda 3 165 140...	Kataloška številka
Ravna								
Rapido , hitri in čisti rezi brez zarobka ali modrega razbarvanja								
WA 60 T BF	115	22,23	1,6	U0	1	25	991025	2 608 619 362
WA 60 T BF	125	22,23	1,6	U0	1	25	991032	2 608 619 363



Ravna								
Rapido , hitri in čisti rezi brez zarobka ali modrega razbarvanja								
WA 60 T BF	125	22,23	1,6	M1a	10	10	991049	2 608 619 364



Rezalne plošče Standard for Inox

- ▶ Rezalne plošče za nerjavno kovino dobre zmogljivosti po privlačni ceni
- ▶ Za ročno vodene kotne brusilnike
- ▶ Največja obodna hitrost: 80 m/s (odvisno od števila vrtljajev in premera plošče)
- ▶ Fe/S/Cl < 0,1 %

TEHNIČNE SPECIFIKACIJE				PODATKI ZA NAROČANJE				
Specifikacija	Premer v mm	Premer luknje v mm	Debelina v mm	Način pakiranja	Število kosov	Paket za pošiljanje	Črtna koda 4 059 952...	Kataloška številka
Ravno								
Rapido , hitri in čisti rezi brez nastanka igle ali modrega obarvanja								
WA 60 T BF	115	22,23	1	U0	1	25	658287	2 608 603 169
Ravna								
Rapido , hitri in čisti rezi brez nastanka igle ali modrega obarvanja								
WA 60 T BF	125	22,23	1	U0	1	25	658300	2 608 603 171

Rapido



Rezalne plošče Standard for Inox

TEHNIČNE SPECIFIKACIJE				PODATKI ZA NAROČANJE				
Specifikacija	Premer v mm	Premer luknje v mm	Debelina v mm	Način pakiranja	Število kosov	Paket za pošiljanje	Črtna koda 4 059 952...	Kataloška številka

Rapido

Ravna

10 plošč Rapido v pločevinasti dozi, ki jo lahko ponovno zaprete



WA 60 T BF	115	22,23	1	M1a	10	10	668866	2 608 603 254
WA 60 T BF	125	22,23	1	M1a	10	10	668873	2 608 603 255

268
5



Ravna

WA 60 T BF	115	22,23	1,6	U0	1	25	658294	2 608 603 170
WA 60 T BF	125	22,23	1,6	U0	1	25	658317	2 608 603 172
WA 36T BF	230	22,23	1,9	U0	1	25	631400	2 608 619 773
WA 36T BF	180	22,23	1,6	U0	1	25	631387	2 608 619 771



Ravno

WA 46 T BF	150	22,23	1,6	U0	1	50	826594	2 608 601 513
-------------------	-----	-------	-----	----	---	----	--------	----------------------



Kolenasto

WA 36 R BF	230	22,23	1,9	U0	1	25	826600	2 608 601 514
-------------------	-----	-------	-----	----	---	----	--------	----------------------

Rezalne plošče Standard for Inox

TEHNIČNE SPECIFIKACIJE				PODATKI ZA NAROČANJE				
Specifikacija	Premer v mm	Premer luknje v mm	Debelina v mm	Način pakiranja	Število kosov	Paket za pošiljanje	Črtna koda 4 059 952...	Kataloška številka
Kolenaste oblike								
WA 36T BF	180	22,23	1,6	U0	1	25	631394	2 608 619 772

 +30%
LONGER
LIFE

Rezne plošče – kovina

Rezne plošče Expert for Metal X-LOCK

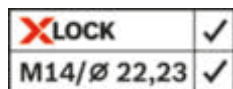
expert 

- ▶ Zamenjava pribora je hitra in preprosta – X-LOCK sistem brez orodja
- ▶ Rezne plošče X-LOCK je mogoče uporabiti tudi na standardnih kotnih brusilnikih
- ▶ Rezne plošče za kovino za visoke zahteve
- ▶ Najvišja obodna hitrost: 80 m/s (odvisno od min-1 in premera plošče)



TEHNIČNE SPECIFIKACIJE				PODATKI ZA NAROČANJE				
Specifikacija	Premer v mm	Premer luknje v mm	Debelina v mm	Način pakiranja	Število kosov	Paket za pošiljanje	Črtna koda 3 165 140...	Kataloška številka
Ravna								
AS 46 S BF	115	22,23	1,6	U0	1	25	947428	2 608 619 252
A 30 S BF	115	22,23	2,5	U0	1	25	947435	2 608 619 253
AS 46 S BF	125	22,23	1,6	U0	1	25	947442	2 608 619 254
A 30 S BF	125	22,23	2,5	U0	1	25	947459	2 608 619 255



Kolenasta								
A 30 S BF	115	22,23	2,5	U0	1	25	947466	2 608 619 256
A 30 S BF	125	22,23	2,5	U0	1	25	947473	2 608 619 257



Rezne plošče Expert for Metal

expert 

- ▶ Rezne plošče za kovino za zahtevna dela
- ▶ Za ročno vodene kotne brusilnike
- ▶ Največja obodna hitrost: 80 m/s (odvisno od števila vrtljajev in premera plošče)



Ravna								
AS 46 S BF	115	22,23	1,6	U0	1	25	116350	2 608 600 214
A 30 S BF	115	22,23	2,5	U0	1	25	149402	2 608 600 318
AS 46 S BF	125	22,23	1,6	U0	1	25	116404	2 608 600 219
A 30 S BF	125	22,23	2,5	U0	1	25	181846	2 608 600 394
A 30 S BF	150	22,23	2,5	U0	1	25	181716	2 608 600 382
A 30 S BF	180	22,23	3	U0	1	25	149433	2 608 600 321
A 30 S BF	230	22,23	3	U0	1	25	149495	2 608 600 324
A 30 R BF	300	22,23	3,2	U0	1	10	252829	2 608 600 649
A 24 R BF	300	22,23	3,5	U0	1	10	181693	2 608 600 380

Ravno								
AS 30 S BF	115	22,23	3	U0	1	25	706872	2 608 603 395
AS 46 T BF	150	22,23	1,6	U0	1	25	706902	2 608 603 398ⁱ

i = 06.2023

Rezanle plošče Expert for Metal

TEHNIČNE SPECIFIKACIJE				PODATKI ZA NAROČANJE					
Specifikacija	Premer v mm	Premer luknje v mm	Debelina v mm	Način pakiranja	Število kosov	Paket za pošiljanje	Črna koda 3 165 140...	Kataloška številka	

Ravna

Za stabilne krožne žage/stacionarna nihajna rezalno-brusilna orodja

Maksimalna pogonska moč 3 KM/2,4 kW

Zunanja ojačitev z dvojno tkanino

A 36 R BF	355	25,40	2,8	U0	1	10	218658	2 608 600 543
A 36 R BF	400	25,40	3,2	U0	1	10	218665	2 608 600 544

Ravno

Za stabilne krožne žage/stacionarna nihajna rezalno-brusilna orodja

Maksimalna pogonska moč 3 KM/2,4 kW

Enojna ojačitev

A 30 T BF	355	25,40	2,8	U0	1	10	777230	2 608 601 238
------------------	-----	-------	-----	----	---	----	--------	----------------------

Ravno

Za bencinske prostoročne rezalnike

A 24 R BF	300	20,00	3,5	U0	1	10	262071	2 608 600 706
------------------	-----	-------	-----	----	---	----	--------	----------------------

Kolenasto

A 30 S BF	115	22,23	2,5	U0	1	25	031196	2 608 600 005
A 30 S BF	230	22,23	2,5	U0	1	25	116466	2 608 600 225
A 30 S BF	230	22,23	3	U0	1	25	116473	2 608 600 226

Kolenasta

A 30 S BF	125	22,23	2,5	U0	1	25	116428	2 608 600 221
A 30 S BF	180	22,23	3	U0	1	25	149389	2 608 600 316



Rezanle plošče Standard for Metal

 standard  Metal

▶ Rezanle plošče za kovino dobre zmogljivosti po privlačni ceni

 ▶ **Za** ročno vodene kotne brusilnike

▶ Največja obodna hitrost: 80 m/s (odvisno od števila vrtljajev in premera plošče)



Ravna

A 60 T BF	115	22,23	1	U0			631349	2 608 619 767
A 60 T BF	125	22,23	1	U0			631356	2 608 619 768
A 46 S BF	180	22,23	1,6	U0			631363	2 608 619 769
A 46 S BF	230	22,23	1,9	U0			631370	2 608 619 770
A 30 S BF	150	22,23	2,5	U0	1	25	631417	2 608 619 774

Ravno

A 60 T BF	115	22,23	1,6	U0	1	25	658607	2 608 603 163
A 30 S BF	115	22,23	2,5	U0	1	25	658614	2 608 603 164
A 60 T BF	125	22,23	1,6	U0	1	25	658249	2 608 603 165
A 30 S BF	125	22,23	2,5	U0	1	25	658256	2 608 603 166
A 30 S BF	180	22,23	3	U0	1	40	658263	2 608 603 167
A 30 S BF	230	22,23	3	U0	1	25	658270	2 608 603 168

Rezalne plošče Standard for Metal

TEHNIČNE SPECIFIKACIJE				PODATKI ZA NAROČANJE				
Specifikacija	Premer v mm	Premer luknje v mm	Debelina v mm	Način pakiranja	Število kosov	Paket za pošiljanje	Črtna koda 3 165 140...	Kataloška številka
Kolenaste oblike								
A 30 S BF	230	22,23	2,5	U0	1	25	631431	2 608 619 776

 +30%
LONGER
LIFE

Kolenasto								
A 30 S BF	115	22,23	2,5	U0	1	25	658560	2 608 603 159
A 30 S BF	125	22,23	2,5	U0	1	25	658577	2 608 603 160
A 30 S BF	180	22,23	3	U0	1	20	658584	2 608 603 161
A 30 S BF	230	22,23	3	U0	1	25	658591	2 608 603 162

Rezalna plošča X-LOCK Standard for Metal

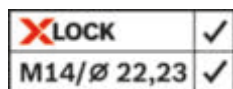
 standard **Metal**

- ▶ S sistemom brez ključa X-LOCK je zamenjava pribora hitra in preprosta.
- ▶ Rezalne plošče X-LOCK je mogoče uporabiti tudi na standardnih kotnih brusilnikih.
- ▶ Rezalne plošče za kovino z dobro učinkovitostjo po privlačni ceni
- ▶ Najvišja obodna hitrost: 80 m/s (odvisno od vrt./min in premera plošče)



TEHNIČNE SPECIFIKACIJE					PODATKI ZA NAROČANJE				
Specifikacija	Premer v mm	Premer luknje v mm	Debelina v mm	X-LOCK	Način pakiranja	Število kosov	Paket za pošiljanje	Črtna koda 6 949 509...	Kataloška številka
Ravna									
A 30 S BF	125	22,23	2,5	●	U0	1	25	236227	2 608 619 782
A 30 S BF	115	22,23	2,5	●	U0	1	25	236203	2 608 619 780



Kolenasta oblika									
A 30 S BF	125	22,23	2,5	●	U0	1	25	236234	2 608 619 783
A 30 S BF	115	22,23	2,5	●	U0	1	25	236210	2 608 619 781

Rezanke plošče – kamen

Rezanke plošče Expert for Stone



- ▶ Rezanke plošče za kamen za zahtevna dela
- ▶ Za ročno vodene kotne brusilnike
- ▶ Največja obodna hitrost: 80 m/s (odvisno od števila vrtljajev in premera plošče)

TEHNIČNE SPECIFIKACIJE				PODATKI ZA NAROČANJE				
Specifikacija	Premer v mm	Premer luknje v mm	Debelina v mm	Način pakiranja	Število kosov	Paket za pošiljanje	Črtna koda 3 165 140...	Kataloška številka
Ravna								
C 24 R BF	115	22,23	2,5	U0	1	25	149426	2 608 600 320
C 24 R BF	125	22,23	2,5	U0	1	25	181747	2 608 600 385
C 24 R BF	150	22,23	2,5	U0	1	25	181723	2 608 600 383
C 24 R BF	180	22,23	3	U0	1	25	149457	2 608 600 323
C 24 R BF	230	22,23	3	U0	1	25	149556	2 608 600 326
Kolenasta								
C 24 R BF	115	22,23	2,5	U0	1	25	031189	2 608 600 004
C 24 R BF	125	22,23	2,5	U0	1	25	116435	2 608 600 222
C 24 R BF	180	22,23	3	U0	1	25	149396	2 608 600 317
C 24 R BF	230	22,23	3	U0	1	25	116480	2 608 600 227



Rezanke plošče Standard for Stone



- ▶ Rezanke plošče za kamen dobre zmogljivosti po privlačni ceni
- ▶ Za ročno vodene kotne brusilnike
- ▶ Največja obodna hitrost: 80 m/s (odvisno od števila vrtljajev in premera plošče)

Ravna								
C 30 S BF	115	22,23	3	U0	1	25	658362	2 608 603 177
C 30 S BF	125	22,23	3	U0	1	25	658621	2 608 603 178
C 30 S BF	180	22,23	3	U0	1	25	658638	2 608 603 179
Ravno								
C 30 S BF	230	22,23	3	U0	1	25	658379	2 608 603 180
Kolenasta								
C 30 S BF	115	22,23	2,5	U0	1	25	658324	2 608 603 173
C 30 S BF	125	22,23	2,5	U0	1	25	658331	2 608 603 174
C 30 S BF	180	22,23	3	U0	1	20	658348	2 608 603 175
C 30 S BF	230	22,23	3	U0	1	25	658355	2 608 603 176



Rezne plošče – različni materiali

Rezne plošče za različne materiale X-LOCK

Rapido
MultiConstruction

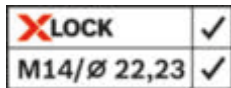

- ▶ Zamenjava pribora je hitra in preprosta – X-LOCK sistem brez orodja
- ▶ Rezne plošče X-LOCK je mogoče uporabiti tudi na standardnih kotnih brusilnikih
- ▶ Rezne plošče za različne materiale
- ▶ Najvišja obodna hitrost: 80 m/s (odvisno od min-1 in premera plošče)

TEHNIČNE SPECIFIKACIJE				PODATKI ZA NAROČANJE				
Specifikacija	Premer v mm	Premer luknje v mm	Debelina v mm	Način pakiranja	Število kosov	Paket za pošiljanje	Črtna koda 3 165 140...	Kataloška številka

Ravno

Rezanje praktično vseh materialov brez menjave plošče

Rezalna plošča za kovino, nerjavno jeklo, barvne kovine, kamen, mehke ploščice, marmor in plastiko

ACS 60 V BF	115	22,23	1	U0	1	25	947589	2 608 619 268
ACS 60 V BF	125	22,23	1	U0	1	25	947596	2 608 619 269



Ravno

Rezanje praktično vseh materialov brez menjave plošče

Rezalna plošča za kovino, inoks, neželezno kovino, kamen, mehke ploščice, marmor in plastiko

ACS 46 V BF	125	22,23	1,6	U0	1	25	947602	2 608 619 270
-------------	-----	-------	-----	----	---	----	--------	---------------

Rezne plošče za različne materiale

Rapido
MultiConstruction



- ▶ Primerne za ročne kotne brusilnike
- ▶ Najvišja obodna hitrost: 80 m/s (odvisno od min-1 in premera plošče)
- ▶ Fe/S/Cl < 0,1 %
- ▶ Tenka ploščica Rapido ima vrsto prednosti: hitro in gladko rezanje z majhno silo, zelo natančno, z manj hrupa in prahu, brez razbarvanja in zarobkov

Ravna

Rezanje praktično vseh materialov brez menjave plošče

Rezalna plošča za kovino, nerjavno jeklo, barvne kovine, kamen, mehke ploščice, marmor in plastiko

ACS 60 V BF	115	22,23	1	U0	1	25	505208	2 608 602 384
ACS 60 V BF	125	22,23	1	U0	1	25	505215	2 608 602 385
ACS 46 V BF	125	22,23	1,6	U0	1	25	505192	2 608 602 383

Ravno

Rezanje praktično vseh materialov brez menjave plošče

Rezalna plošča za kovino, nerjavno jeklo, barvne kovine, kamen, mehke ploščice, marmor in plastiko

ACS 46 V BF	180	22,23	1,6	U0	1	25	629713	2 608 602 766
ACS 46 V BF	230	22,23	1,9	U0	1	25	629720	2 608 602 767

Rezne plošče – lito železo

Rezne plošče Expert for Cast Iron



- ▶ Za ročno vodene kotne brusilnike
- ▶ Največja obodna hitrost: 80 m/s (odvisno od števila vrtljajev in premera plošče)

TEHNIČNE SPECIFIKACIJE				PODATKI ZA NAROČANJE				
Specifikacija	Premer v mm	Premer luknje v mm	Debelina v mm	Način pakiranja	Število kosov	Paket za pošiljanje	Črtna koda 3 165 140...	Kataloška številka
Ravna								
AS 24 R BF	230	22,23	3	U0	1	25	218672	2 608 600 546



Brusne plošče, polgibke - Vibration Control



- ▶ Za manj zahtevno struženje. Zaradi upogljivosti so plošče idealne za obdelavo upognjenih površin. Ostale prednosti plošče: manj tresljajev in hrupa, hladno brušenje (manj obarvanja zaradi segrevanja). Uporaba podpornega krožnika ni potrebna
- ▶ Za obdelavo nerjavnega jekla, kovine in aluminija
- ▶ Fe/S/Ci < 0,1 %

TEHNIČNE SPECIFIKACIJE				PODATKI ZA NAROČANJE				
Specifikacija	Premer v mm	Premer luknje v mm	Debelina v mm	Način pakiranja	Število kosov	Paket za pošiljanje	Črtna koda 3 165 140...	Kataloška številka
WA 46 BF	115	22,23	3	U0	1	10	448826	2 608 602 217
WA 46 BF	125	22,23	3	U0	1	10	448833	2 608 602 218



Brsne plošče – nerjavno jeklo

Brsne plošče Expert for Inox



- ▶ Brsne plošče za nerjavno kovino za zahtevna dela
- ▶ Za ročno vodene kotne brusilnike
- ▶ Največja obodna hitrost: 80 m/s (odvisno od števila vrtljajev in premera plošče)
- ▶ Fe/S/Cl < 0,1 %



TEHNIČNE SPECIFIKACIJE				PODATKI ZA NAROČANJE				
Specifikacija	Premer v mm	Premer luknje v mm	Debelina v mm	Način pakiranja	Število kosov	Paket za pošiljanje	Črtna koda 3 165 140...	Kataloška številka
AS 30 S INOX BF	115	22,23	6	U0	1	10	218610	2 608 600 539
AS 30 S INOX BF	125	22,23	6	U0	1	10	523042	2 608 602 488
AS 30 S INOX BF	150	22,23	6	U0	1	10	523059	2 608 602 489
AS 30 S INOX BF	180	22,23	6	U0	1	10	218627	2 608 600 540
AS 30 S INOX BF	230	22,23	6	U0	1	10	218634	2 608 600 541

Brusne plošče – kovina

Brusne plošče Expert for Metal X-LOCK

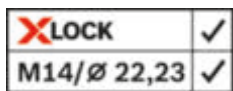
expert  Metal

- ▶ Zamenjava pribora je hitra in preprosta – X-LOCK sistem brez orodja
- ▶ Brusne plošče X-LOCK je mogoče uporabiti tudi na standardnih kotnih brusilnikih
- ▶ Brusne plošče za kovino za visoke zahteve
- ▶ **Primerno za** ročne kotne brusilnike
- ▶ Najvišja obodna hitrost: 80 m/s (odvisno od min-1 in premera plošče)



TEHNIČNE SPECIFIKACIJE				PODATKI ZA NAROČANJE				
Specifikacija	Premer v mm	Premer luknje v mm	Debelina v mm	Način pakiranja	Število kosov	Paket za pošiljanje	Črtna koda 3 165 140...	Kataloška številka
A 30 T BF	115	22,23	6	U0	1	10	947480	2 608 619 258
A 30 T BF	125	22,23	6	U0	1	10	947497	2 608 619 259



Brusne plošče Expert for Metal

expert  Metal

- ▶ Brusne plošče za kovino za zahtevna dela
- ▶ **Za** ročno vodene kotne brusilnike
- ▶ Največja obodna hitrost: 80 m/s (odvisno od števila vrtljajev in premera plošče)



A 30 T BF	115	22,23	4	U0	1	10	056625	2 608 600 007
A 30 T BF	115	22,23	4,8	U0	1	10	218597	2 608 600 537
A 30 T BF	115	22,23	6	U0	1	10	116398	2 608 600 218
A 30 T BF	125	22,23	6	U0	1	10	116442	2 608 600 223
A 30 T BF	150	22,23	6	U0	1	10	181785	2 608 600 389
A 30 T BF	180	22,23	4,8	U0	1	10	218603	2 608 600 538
A 30 T BF	180	22,23	6	U0	1	10	149372	2 608 600 315
A 30 T BF	180	22,23	8	U0	1	10	181686	2 608 600 379
A 30 T BF	230	22,23	6	U0	1	10	116497	2 608 600 228
A 30 T BF	230	22,23	8	U0	1	10	181754	2 608 600 386

Brusne plošče X-LOCK Standard for Metal

standard  Metal

X-LOCK	✓
M14/Ø 22,23	✓

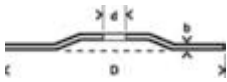

TEHNIČNE SPECIFIKACIJE				PODATKI ZA NAROČANJE				
Specifikacija	Premer v mm	Premer luknje v mm	Debelina v mm	Način pakiranja	Število kosov	Paket za pošiljanje	Črtna koda 3 165 140...	Kataloška številka
A 24 P BF	115	22,23	6	U0	1	10	991056	2 608 619 365
A 24 P BF	125	22,23	6	U0	1	10	991063	2 608 619 366

Brusne plošče Standard for Metal

standard  Metal

- ▶ Brusne plošče za kovino dobre zmogljivosti po privlačni ceni
- ▶ Za ročno vodene kotne brusilnike
- ▶ Največja obodna hitrost: 80 m/s (odvisno od števila vrtljajev in premera plošče)



A 24 P BF	115	22,23	6	U0	1	10	658386	2 608 603 181
A 24 P BF	125	22,23	6	U0	1	10	658393	2 608 603 182
A 24 R BF	150	22,23	6	U0	1	10	631448	2 608 619 777
A 24 P BF	180	22,23	6	U0	1	10	658409	2 608 603 183
A 24 R BF	180	22,23	8	U0	1	10	631455	2 608 619 778
A 24 P BF	230	22,23	6	U0	1	10	658416	2 608 603 184

Komplet X-LOCK za rezanje in brušenje



TEHNIČNE SPECIFIKACIJE		PODATKI ZA NAROČANJE				
Premer v mm	Premer luknje v mm	Način pakiranja	Število kosov	Paket za pošiljanje	Črtna koda 3 165 140...	Kataloška številka
Komplet X-LOCK 125 mm za rezanje in brušenje						
3 rezalne plošče X-LOCK Standard for Inox						
1 rezalna plošča X-LOCK Carbide Multi Wheel						
1 lamelna brusna plošča X-LOCK Best for Metal, ravna izvedba, s plastično ploščo						
125	22,23	P1p	5	1	995542	2 608 619 374

Pribor za akumulatorski kotni brusilnik Bosch GWS 12V-76 V-EC Professional

Rezne plošče „Expert for Inox“ za GWS 12V-76 Professional

expert **Inox**

- ▶ Za akumulatorski kotni brusilnik GWS 12V-76 Professional z 10-milimetrskim vpenjalom
- ▶ Največja obodna hitrost: 80 m/s (odvisno od števila vrtljajev in premera plošče)
- ▶ Fe/S/Cl < 0,1 %



TEHNIČNE SPECIFIKACIJE				PODATKI ZA NAROČANJE				
Specifikacija	Premer v mm	Premer luknje v mm	Debelina v mm	Način pakiranja	Število kosov	Paket za pošiljanje	Črtna koda 3 165 140...	Kataloška številka
Pakiranje po 5 kosov								
Za akumulatorske kotne brusilnike z nastavkom 10 mm								
A 60 R INOX BF	76	10,00	1	C1a	5	1	830560	2 608 601 520



5
281

Brusne plošče Expert for Inox za GWS 12V-76 Professional

expert **Inox**

- ▶ Za akumulatorski kotni brusilnik GWS 12V-76 Professional z 10-milimetrskim vpenjalom
- ▶ Največja obodna hitrost: 80 m/s (odvisno od števila vrtljajev in premera plošče)
- ▶ Fe/S/Cl < 0,1 %



Pakiranje po 2 kosa								
Za akumulatorske kotne brusilnike z nastavkom 10 mm								
A 30 Q INOX BF	76	10,00	4	C1a	2	1	913775	2 608 601 705



Trdokovinske lončaste brusne plošče za kotne brusilnike

Trdokovinske lončaste brusne plošče za kotne brusilnike

- ▶ Lončasti brus s karbidno trdino za kotne brusilnike zagotavlja visoko hitrost odstranjevanja materiala z minimalno silo
- ▶ Primeren je za brušenje in rezkanje plute, mehkega in trdega lesa, plastike s steklenimi vlakni in gume, odstranjevanje opažnih izboklin na neometanem betonu, ostankov betona na opažnih deskah, lepila za ploščice s sten, oblikovanje poroznega betona, apnenca in marmorja, oskrbo kopit pri živalih, odstranjevanje lakov in barv z lesa ter gradbenih materialov.
- ▶ Za ročne kotne brusilnike pri maksimalni obodni hitrosti 80 m/s (odvisno od vrt./min in premera plošče)

TEHNIČNE SPECIFIKACIJE			PODATKI ZA NAROČANJE				
Premer v mm	Stopnja zrnatosti	Premer luknje v mm	Način pakiranja	Število kosov	Paket za pošiljanje	Črtna koda 3 165 140...	Kataloška številka

Ploščato

Primerne za vse kotne brusilnike M14 s 115 in 125 mm

Za delo brez prašenja priporočamo uporabo ustreznega Boschevega odsesovalnega pokrova za kotne brusilnike: 2605510224 ali 1605510281

115	grobo	22,23	C1a	1	1	103824	2 608 600 175
115	srednja	22,23	C1a	1	1	103831	2 608 600 176
115	fina	22,23	C1a	1	1	103848	2 608 600 177

nagnjeno

Primerne za vse kotne brusilnike M14 s 115 in 125 mm

115	grobo	22,23	C1a	1	1	103855	2 608 600 178
115	srednja	22,23	C1a	1	1	103862	2 608 600 179
115	fina	22,23	C1a	1	1	103879	2 608 600 180

Ploščato

Primerne za vse kotne brusilnike M14 s 180 in 230 mm

180	grobo	22,23	C1a	1	1	168434	2 608 600 364
180	srednja	22,23	C1a	1	1	168427	2 608 600 363
180	fina	22,23	C1a	1	1	168410	2 608 600 362

nagnjeno

Primerne za vse kotne brusilnike M14 s 180 in 230 mm

180	grobo	22,23	C1a	1	1	168465	2 608 600 367
180	srednja	22,23	C1a	1	1	168458	2 608 600 366
180	fina	22,23	C1a	1	1	168441	2 608 600 365



Brusni lonci in brusilni obroči za orodja za mokro brušenje in kotne brusilnike

Konični brusni lonci – za kovino, litino

- ▶ Brusni lonec iz korunda z vezivom iz umetne smole
- ▶ Za dvoročne kotne brusilnike, največje število vrtljajev do 8.500 min⁻¹
- ▶ Vpenjanje z zatezno matico 1 603 340 040 in ključem za dve odprtini 1 607 950 004



TEHNIČNE SPECIFIKACIJE					PODATKI ZA NAROČANJE				
Specifikacija	Premer, min. v mm	Premer, maks premer v mm	Višina v mm	Zrnatost(f)	Način pakiranja	Število kosov	Paket za pošiljanje	Črtna koda 3 165 140...	Kataloška številka
A 16 P6 B1215	90	110	55	16	U0	1	1	026338	1 608 600 231
A 24 P6 B1215	90	110	55	24	U0	1	1	026345	1 608 600 232
A 36 P6 B1215	90	110	55	36	U0	1	1	026352	1 608 600 233
A 60 P6 B1215	90	110	55	60	U0	1	1	071307	1 608 600 234

Konični lončasti brusi – kamen, beton z vezivom iz umetne snovi



- ▶ Brusilni lonec iz silicijevega karbida z vezivom iz umetne smole
- ▶ Za dvoročne kotne brusilnike, največje število vrtljajev do 8.500 min⁻¹
- ▶ Vpenjanje z zatezno matico 1 603 340 040 in ključem za dve odprtini 1 607 950 004

C 24 L5 BRT	90	110	55	24	U0	1	1	002875	1 608 600 239
C 30 L5 BRT	90	110	55	30	U0	1	1	026383	1 608 600 240
C 54 L5 BRT	90	110	55	54	U0	1	1	002882	1 608 600 241

Brusni koluti za dvojne brusilnike

Brusne plošče za dvojne brusilnike - korund

- ▶ **Fina** zrnatost: **Za** fino brušenje kaljenega in nekaljenega jekla, spiralnih svedrov (ni za svedre za kamen), rezil obličev, dlet, strgal, točkal, nožev kosilnic
- ▶ **Groba** zrnatost: **Za** predbrušenje kaljenega in nekaljenega jekla, dlet za les, rezil obličev, dlet, sekir itd.
- ▶ Keramično vezivo, korund, cilindrične

TEHNIČNE SPECIFIKACIJE					PODATKI ZA NAROČANJE				
Specifikacija	Premer plošče v mm	Debelina (b1) v mm	Premer luknje v mm	Zrnatost	Način pakiranja	Število kosov	Paket za pošiljanje	Črtna koda 3 165 140...	Kataloška številka
GBG 35-15 Professional									
A 24 Q4 V6	150	20	20	24	C1a	1	1	008990	1 609 201 649
A 60 P4 V6	150	20	20	60	C1a	1	1	009003	1 609 201 650
GSM 175 Professional									
A 36 P4 V6	175	25	32	36	C1a	1	1	084819	2 608 600 109
A 60 P4 V6	175	25	32	60	C1a	1	1	084826	2 608 600 110
GBG 60-20 Professional									
A 36 P4 V6	200	25	32	36	C1a	1	1	084833	2 608 600 111
A 60 P4 V6	200	25	32	60	C1a	1	1	084840	2 608 600 112



Brusne plošče za dvojne brusilnike - SiC

- ▶ **Za** brušenje svedrov za kamen, trdih kovin, trdokovinskih orodij in komponent iz sive litine
- ▶ Keramično vezivo, SiC, cilindrične



GBG 60-20 Professional									
GC 46 M5 VG	200	25	32	46	C1a	1	1	084789	2 608 600 106

Brusne plošče za preme brusilnike Bosch

Brusne plošče za preme brusilnike - korund

- ▶ Za brušenje jekla in sive litine
- ▶ Vezivo iz umetne smole, korund, dvostranski konus

TEHNIČNE SPECIFIKACIJE						PODATKI ZA NAROČANJE				
Specifikacija	Premer plošče v mm	Debelina (b1) v mm	Debelina (b2) v mm	Premer luknje v mm	Zrnatost	Način pakiranja	Število kosov	Paket za pošiljanje	Črtna koda 3 165 140...	Kataloška številka
Posebej za sivo litino										
A 24 Q6 B1175	100	27	32	20	24	U0	1	1	051385	1 608 600 059



GGS 6 S Professional										
A 24 Q6 B1175	125	26	32	20	24	U0	1	1	057301	1 608 600 069



Brusni koluti za preme brusilnike - SiC

- ▶ Za brušenje sive litine
- ▶ Vezivo iz umetne smole, SiC, dvostranski konus

GGS 6 S Professional										
A 20 Q6 B1175	125	26	32	20	20	U0	1	1	127875	1 608 600 068



ŽIČNE ŠČETKE

Za kotne brusilnike in vrtalnike.



Številka strani	287	289	290	291	292	294	299
Vrste žic							
Debelina žice mm	0,30	0,30 – 0,50	0,30	0,20 – 0,50	0,20 – 0,35	0,20	1,00 / 1,10
X-LOCK	✓	✓	✓	-	-	-	-

VRSTE ŠČETK

Čopičasta ščetka \varnothing mm	-	-	-	10 – 25	10 – 25	-	-
Lončasta ščetka \varnothing mm	75 – 101	65 – 100	70 / 75	50 – 70	50 / 60	50	50 / 75
Stožičasta ščetka \varnothing mm	100 / 115	100 / 115	-	-	-	-	-
Kolutna ščetka \varnothing mm	115	115	-	30 – 100	30 – 100	75 / 80	75 / 100

ORODJA

Kotni brusilnik	M14/M10	M14/M10	M14/M10	-	-	-	-
Vrtalnik	-	-	-	\varnothing 6 mm	\varnothing 6 mm	\varnothing 6 mm	\varnothing 6 mm

MATERIALI

Kovina	✓	✓	✓	✓	✓	✓	✓
Nerjavno jeklo	-	✓	-	-	✓	-	-
Barvne kovine	-	-	✓	-	-	✓	-
Les	-	-	✓	-	-	✓	✓
Barva	-	-	✓	-	-	✓	✓
PVC	-	-	-	-	-	-	✓

VRSTE ŽIC



Valovite žice



Pletene žice

ŠČETKE – ZA VSE VRSTE UPORABE

Primerne za kotne brusilnike in vrtalnike.

PRAVA ŠČETKA ZA OPTIMALNE DELOVNE REZULTATE Z RAZLIČNIMI ORODJI

X-LOCK in M14 za kotne brusilnike, vpenjalno steblo \varnothing 6 mm za vrtalnike



OPTIMALNA REŠITEV ZA LAŽJA IN ZAHTEVNA DELA

Pletena in valovita žica različnih debelin

5

287

X-LOCK

ZA UPORABO NA RAZLIČNIH MATERIALIH

Jeklo, nerjaveče jeklo, neželezne kovine, les, barve, PVC

Krtače za jeklo X-LOCK



► Zamenjava krtač je hitra in preprosta – X-LOCK sistem brez orodja

TEHNIČNE SPECIFIKACIJE					PODATKI ZA NAROČANJE				
Premer v mm	Debelina žice v mm	Število vrtjajev, maks. vrt/min.	Širina krtače v mm	Za kotni brusilnik, vsaj \varnothing (mm)	Način pakiranja	Število kosov	Paket za pošiljanje	Črtna koda 3 165 140...	Kataloška številka

heavy ^{Lex} Metal



Lončasta žična ščetka – s pleteno žico

Primerna za zahtevno čiščenje srednjih do velikih kovinskih površin, npr. za odstranjevanje globoke rje, tesnil, barv ali lakov

Primerna za kotne brusilnike X-LOCK

75	0,35	12.500	-	125	C1a	1	1	954129	2 608 620 726
75	0,5	12.500	-	125	C1a	1	1	954136	2 608 620 727



Krtače za jeklo X-LOCK

TEHNIČNE SPECIFIKACIJE					PODATKI ZA NAROČANJE				
Premer v mm	Debelina žice v mm	Število vrtijajev, maks. vrt./min.	Širina krtače v mm	Za kotni brusilnik, vsaj Ø (mm)	Način pakiranja	Število kosov	Paket za pošiljanje	Črtna koda 3 165 140...	Kataloška številka

clean ¹⁰⁰ Metal



Lončasta žična ščetka – z valovito žico

Primerna za lažja do srednje zahtevna čiščenja srednjih do večjih kovinskih površin, kot so odstranjevanje premazov in rje, čiščenje opažnih desk in obrob, groba obdelava, matiranje in odstranjevanje barve

Primerna za kotne brusilnike X-LOCK

75	0,3	12.500	-	125	C1a	1	1	954112	2 608 620 725
----	-----	--------	---	-----	-----	---	---	--------	---------------

288

5



heavy ¹⁰⁰ Metal



Kolutna ščetka iz pletene žice

Idealna za čiščenje varov

Primerna za lažja do srednje zahtevna čiščenja manjših kovinskih površin, obodov in robov z visokimi obodnimi hitrostmi, kot so odstranjevanja globoke rje, barve, žlindre, robov in vodnega kamna

Primerna za kotne brusilnike X-LOCK

115	0,5	12.500	12	-	C1a	1	1	954174	2 608 620 731
-----	-----	--------	----	---	-----	---	---	--------	---------------

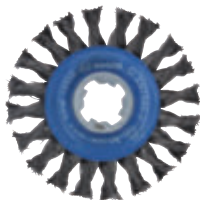

clean ¹⁰⁰ Metal



Kolutna krtača – z valovito žico

Idealna za odstranjevanje razbarvanja po varjenju

Primerna za lažja do srednje zahtevna čiščenja manjših kovinskih površin, obodov in robov z visokimi obodnimi hitrostmi, kot so odstranjevanje rje, groba obdelava, matiranje in odstranjevanje barve

Primerna za kotne brusilnike X-LOCK

115	0,3	12.500	-	-	C1a	1	1	954181	2 608 620 732
-----	-----	--------	---	---	-----	---	---	--------	---------------



Krtače za nerjavno jeklo X-LOCK



► Zamenjava krtač je hitra in preprosta – X-LOCK sistem brez orodja

TEHNIČNE SPECIFIKACIJE				PODATKI ZA NAROČANJE				
Premer v mm	Debelina žice v mm	Število vrtljajev, maks. vrt/min.	Za kotni brusilnik, vsaj Ø (mm)	Način pakiranja	Število kosov	Paket za pošiljanje	Črtna koda 3 165 140...	Kataloška številka

heavy **Inox**



Lončasta žična ščetka – s pleteno žico, iz nerjavnega jekla

Primerna za zahtevno čiščenje srednje velikih do velikih površin iz nerjavnega jekla, aluminija in neželezne kovine, kot je odstranjevanje globoke rje ali ostankov barv in lakov

Primerna za kotne brusilnike X-LOCK

75	0,5	12.500	125	C1a	1	1	954150	2 608 620 729
----	-----	--------	-----	-----	---	---	--------	----------------------



clean **Inox**



Lončasta žična ščetka – z valovito žico, iz nerjavnega jekla

Primerna za lažja do srednje zahtevna čiščenja srednjih do večjih površin iz nerjavnega jekla, aluminija in neželeznih kovin, kot so odstranjevanje premazov in rje, groba obdelava, matiranje, odstranjevanje barve in teksturiranje lesa

Primerna za kotne brusilnike X-LOCK

75	0,3	12.500	125	C1a	1	1	954143	2 608 620 728
----	-----	--------	-----	-----	---	---	--------	----------------------



heavy **Inox**

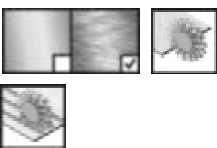

Kolutna ščetka – iz pletene žice, nerjavno jeklo

Idealna za čiščenje varov na nerjavnem jeklu

Primerna za zahtevna čiščenja manjših površin, obodov in robov na nerjavnem jeklu, aluminiju ali neželeznih kovinah z visokimi obodnimi hitrostmi, kot so odstranjevanje globoke rje in ostankov barv, žindre in zarobka ter čiščenje varov

Primerna za kotne brusilnike X-LOCK

115	0,5	12.500	-	C1a	1	1	954198	2 608 620 733
-----	-----	--------	---	-----	---	---	--------	----------------------

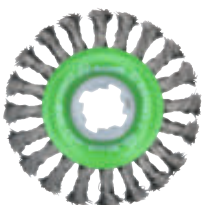

Medeninaste krtače X-LOCK

clean  ▶ Zamenjava krtač je hitra in preprosta – X-LOCK sistem brez orodja

TEHNIČNE SPECIFIKACIJE				PODATKI ZA NAROČANJE			
Premer v mm	Debelina žice v mm	Število vrtljajev, maks. vrt/min.	Za kotni brusilnik, vsaj Ø (mm)	Način pakiranja	Število kosov	Paket za pošiljanje	Črtna koda 3 165 140...
							Kataloška številka

Lončasta žična ščetka – z valovito žico in medeninasto prevleko

Primerna za lažja do srednje zahtevna čiščenja srednjih do večjih kovinskih površin in neželeznih kovin, kot so odstranjevanje premazov in rje, čiščenje opažnih desk in obrob, groba obdelava, matiranje in odstranjevanje barve

Primerna za kotne brusilnike X-LOCK

Prednost: medeninasta zaščitna prevleka kolutne ščetke zagotavlja zaščito pred korozijo

75	0,3	12.500	115	C1a	1	1	954167	2 608 620 730
----	-----	--------	-----	-----	---	---	--------	----------------------



Žične krtače za kotne brusilnike in preme brusilnike z navojem M 10 / M 14



Jeklene krtače



TEHNIČNE SPECIFIKACIJE						PODATKI ZA NAROČANJE					
Premer v mm	Debelina žice v mm	Število vrtijajev, maks. vrt/min.	Širina krtače v mm	Navoj M	Za kotni brusilnik, vsaj ø (mm)	Način pakiranja	Število kosov	Paket za pošiljanje	Črtna koda 3 165 140...	Kataloška številka	

heavy Metal



Lončasta žična ščetka – s pleteno žico

Primerna za zahtevno čiščenje srednjih do velikih kovinskih površin, npr. za odstranjevanje globoke rje, tesnil, barv ali lakov.

Primeren za vse kotne brusilnike z navojem M14 in GGS 6 S Professional

75	0,35	12.500	-	14	125	C1a	1	1	631792	2 608 622 099
75	0,5	12.500	-	14	125	C1a	1	1	026628	1 608 622 029
90	0,5	8.500	-	14	150	C1a	1	1	003124	1 608 614 001
90	0,8	8.500	-	14	150	C1a	1	1	026567	1 608 614 000
100	0,5	8.500	-	14	180	C1a	1	1	036016	2 608 622 010
100	0,8	8.500	-	14	180	C1a	1	1	026574	1 608 614 002

clean Metal



Lončasta ščetka – valovita žica

Za enostavno do srednje zahtevno čiščenje srednje velikih in velikih kovinskih površin, npr. za odstranjevanje premazov, rje, čiščenje opažnih desk in fasad, nahrapavljenje, matiranje, odstranjevanje laka

Primeren za vse kotne brusilnike z navojem M14 ter GGS 6 S Professional

70	0,3	12.500	-	14	125	C1a	1	1	631785	2 608 622 098
100	0,5	8.500	-	14	180	C1a	1	1	026611	1 608 614 011

heavy Metal



Kolutna ščetka – pletena žica

Optimalna za čiščenje varov

Za zahtevno čiščenje z visokimi obodnimi hitrostmi manjših kovinskih površin, v žlebovih ali na robovih, npr. za odstranjevanje globoke rje, odstranjevanje laka, škaje, ostrganje, odstranjevanje oblog

Primeren za vse kotne brusilnike z navojem M14 ter GGS 6 S Professional.

115	0,5	12.500	12	14	-	C1a	1	1	087254	2 608 622 059
-----	-----	--------	----	----	---	-----	---	---	--------	---------------



clean Metal



Kolutna ščetka – valovita žica

Optimalna za odstranjevanje obarvanja zaradi popuščanja po varjenju

Za enostavno do srednje zahtevno čiščenje pri visokih obodnih hitrostih manjših kovinskih površin, v žlebovih ali na robovih, npr. za odstranjevanje rje, nahrapavljenje, matiranje, odstranjevanje laka

Primeren za vse kotne brusilnike z navojem M14 ter GGS 6 S Professional

115	0,3	11.000	-	14	-	C1a	1	1	631808	2 608 622 100
-----	-----	--------	---	----	---	-----	---	---	--------	---------------



Jeklene krtače

TEHNIČNE SPECIFIKACIJE						PODATKI ZA NAROČANJE				
Premer v mm	Debelina žice v mm	Število vrtljajev, maks. vrt/min.	Širina krtače v mm	Navoj M	Za kotni brusilnik, vsaj ø (mm)	Način pakiranja	Število kosov	Paket za pošiljanje	Črtna koda 3 165 140...	Kataloška številka

heavy Metal

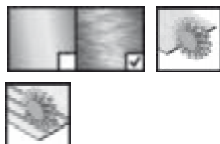
Poševna ščetka s pleteno žico

Idealna za uporabo na težko dostopnih mestih (zaradi stožčaste oblike ščetke).

Zaradi svojih visokih obodnih hitrosti je primerna za lažja do srednje zahtevna čiščenja manjših kovinskih površin, obodov in robov, kot so odstranjevanje globoke rje, barve, žlindre, robov, vodnega kamna in čiščenje zvarov.

Primerna za vse kotne brusilnike z navojem M14 in GGS 6 S Professional

100	0,5	12.500	12	14	-	C1a	1	1	036023	2 608 622 011
115	0,5	12.500	-	14	-	C1a	1	1	087247	2 608 622 058

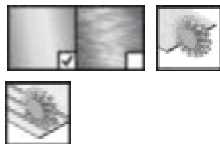

clean Metal

Poševna ščetka z valovito žico

Idealna za uporabo na težko dostopnih mestih (zaradi stožčaste oblike ščetke).

Zaradi visokih obodnih hitrosti je primerna za lažja do srednje zahtevna čiščenja manjših kovinskih površin, obodov in robov, kot so odstranjevanje rje, groba obdelava, matiranje, odstranjevanje barve in oksidiranelega sloja z zvarov.

Primerna za vse kotne brusilnike z navojem M14 in GGS 6 S Professional

100	0,3	12.500	-	14	-	C1a	1	1	087230	2 608 622 057
115	0,3	12.500	-	14	-	C1a	1	1	631815	2 608 622 101



Krtače iz nerjavnega jekla



TEHNIČNE SPECIFIKACIJE						PODATKI ZA NAROČANJE				
Premer v mm	Debelina žice v mm	Število vrtljajev, maks. vrt/min.	Navoj M	Za kotni brusilnik, vsaj ø (mm)	Način pakiranja	Število kosov	Paket za pošiljanje	Črtna koda 3 165 140...	Kataloška številka	

heavy Inox

Lončasta ščetka – pletena žica, nerjavna

Za zahtevno čiščenje srednje velikih in velikih površin iz nerjavnega jekla, aluminija in barvnih kovin, npr. za odstranjevanje globoke rje, barve ali laka

Primeren za vse kotne brusilnike z navojem M14 ter GGS 6 S Professional

65	0,35	12.500	14	125	C1a	1	1	631846	2 608 622 104
75	0,5	12.500	14	125	C1a	1	1	087261	2 608 622 060
100	0,35	8.500	14	180	C1a	1	1	631853	2 608 622 105



Krtače iz nerjavnega jekla

TEHNIČNE SPECIFIKACIJE					PODATKI ZA NAROČANJE				
Premer v mm	Debelina žice v mm	Število vrtijajev, maks. vrt./min.	Navoj M	Za kotni brusilnik, vsaj ø (mm)	Način pakiranja	Število kosov	Paket za pošiljanje	Črtna koda 3 165 140...	Kataloška številka



Lončasta ščetka – valovita žica, nerjavna

Za enostavno do srednje zahtevno čiščenje srednje velikih in velikih površin iz nerjavnega jekla, aluminija in barvnih kovin, npr. za odstranjevanje premazov, rje, nahrapavljenje, matiranje, odstranjevanje laka, strukturiranje

Primeren za vse kotne brusilnike z navojem M14 ter GGS 6 S Professional

65	0,3	12.500	14	115	C1a	1	1	087278	2 608 622 061
75	0,3	12.500	14	125	C1a	1	1	631822	2 608 622 102
100	0,3	8.500	14	180	C1a	1	1	631839	2 608 622 103



Kolutna ščetka – pletena žica, nerjavna

Optimalna za čiščenje varov na nerjavnem jeklu

Za zahtevno čiščenje z visokimi obodnimi hitrostmi manjših površin, v žlebovih ali na robovih iz nerjavnega jekla, aluminija ali barvnih kovin, npr. za odstranjevanje globoke rje, odstranjevanje laka, škaje, ostrganje, odstranjevanje oblog

Primeren za vse kotne brusilnike z navojem M14 ter GGS 6 S Professional

115	0,5	12.500	14	-	C1a	1	1	631860	2 608 622 106
-----	-----	--------	----	---	-----	---	---	--------	---------------



Kolutna ščetka – valovita žica, nerjavna

Optimalna za odstranjevanje barve popuščenja pri varih na nerjavnem jeklu

Za enostavno do srednje zahtevno čiščenje pri visokih obodnih hitrostih na majhnih površinah, v žlebovih ali na robovih iz nerjavnega jekla, aluminija ali barvnih kovin, npr. za odstranjevanje rje, nahrapavljenje, matiranje, odstranjevanje laka, strukturiranje

Primeren za vse kotne brusilnike z navojem M14 ter GGS 6 S Professional

115	0,3	8.500	14	-	C1a	1	1	631877	2 608 622 107
-----	-----	-------	----	---	-----	---	---	--------	---------------



Poševna ščetka z nerjavečo pleteno žico

Idealna za uporabo na težko dostopnih mestih (zaradi stožčaste oblike ščetke).

Zaradi visokih obodnih hitrosti je primerna za zahtevna čiščenja manjših površin, obodov in robov na nerjavnem jeklu, aluminiju ali neželeznih kovinah, kot so odstranjevanje globoke rje, barve, žlindre, robov, vodnega kamna in čiščenje zvarov.

Primerna za vse kotne brusilnike z navojem M14 in GGS 6 S Professional

115	0,35	12.500	14	-	C1a	1	1	631891	2 608 622 109
-----	------	--------	----	---	-----	---	---	--------	---------------



Krtače iz nerjavnega jekla

TEHNIČNE SPECIFIKACIJE					PODATKI ZA NAROČANJE				
Premer v mm	Debelina žice v mm	Število vrtijajev, maks. vrt/min.	Navoj M	Za kotni brusilnik, vsaj Ø (mm)	Način pakiranja	Število kosov	Paket za pošiljanje	Črtna koda 3 165 140...	Kataloška številka
100	0,35	12.500	14	-	C1a	1	1	631884	2 608 622 108

clean  **Inox****Poševna ščetka z nerjavečo valovito žico**

Idealna za uporabo na težko dostopnih mestih (zaradi stožčaste oblike ščetke).

Zaradi visokih obodnih hitrosti je primerna za lahko do srednje zahtevno čiščenje manjših kovinskih površin, obodov in robov, kot so odstranjevanje rje, groba obdelava, matiranje, odstranjevanje barve in oksidirane sloja z zvarov.

Primerna za vse kotne brusilnike z navojem M14 in GGS 6 S Professional



Medeninaste krtače

clean  **Metal****Lončasta ščetka – valovita žica, medeninasta prevleka**

Za enostavno do srednje zahtevno čiščenje srednje velikih in velikih kovinskih površin in površin iz barvnih kovin, npr. za odstranjevanje premazov, rje, čiščenje opažnih desk in fasad, nahrapavljenje, matiranje, odstranjevanje laka

Primeren za kotne brusilnike z navojem M10 ali M14 ter GGS 6 S Professional

Prednost: medeninasta prevleka varuje pred korozijo

75	0,3	12.500	10	125	C1a	1	1	102704	2 608 622 062
----	-----	--------	----	-----	-----	---	---	--------	----------------------



Žične krtače za vrtalnike (6-mm steblo)



Jeklene krtače

TEHNIČNE SPECIFIKACIJE				PODATKI ZA NAROČANJE				
Premer v mm	Debelina žice v mm	Število vrtijajev, maks. vrt/min.	Širina krtače v mm	Način pakiranja	Število kosov	Paket za pošiljanje	Črtna koda 3 165 140...	Kataloška številka

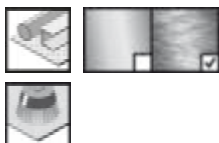

Lončasta ščetka – pletena žica

Za zahtevno čiščenje majhnih in srednje velikih kovinskih površin, npr. za odstranjevanje globoke rje ali zaščite podvozja, odstranjevanje barve ali laka

65	0,5	4.500	-	C1d	1	1	082099	2 608 622 050
----	-----	-------	---	-----	---	---	--------	----------------------



Lončasta ščetka – valovita žica

Za enostavno do srednje zahtevno čiščenje majhnih in srednje velikih kovinskih površin, npr. za odstranjevanje premazov, rje, čiščenje opažnih desk in fasad, nahrapavljenje, matiranje, odstranjevanje laka

50	0,2	4.500	-	C1d	1	1	049832	2 608 622 022
70	0,2	4.500	-	C1d	1	1	004527	1 609 200 271
70	0,3	4.500	-	C1d	1	1	004510	1 609 200 270

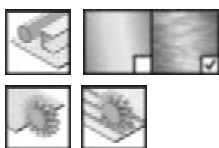

Kolutna ščetka – pletena žica

Optimalna za čiščenje varov

Za zahtevno čiščenje majhnih kovinskih površin, v žlebovih ali na robovih, npr. za odstranjevanje globoke rje, odstranjevanje laka, škaje, ostrganje, odstranjevanje oblog

75	0,5	4.500	13	C1d	1	1	631938	2 608 622 113
----	-----	-------	----	-----	---	---	--------	----------------------



Jeklene krtače

TEHNIČNE SPECIFIKACIJE				PODATKI ZA NAROČANJE				
Premer v mm	Debelina žice v mm	Število vrtijajev, maks. vrt/min.	Širina krtače v mm	Način pakiranja	Število kosov	Paket za pošiljanje	Črna koda 3 165 140...	Kataloška številka

Kolutna ščetka – valovita žica

Optimalna za odstranjevanje obarvanja zaradi popuščanja z varov

Za enostavno do srednje zahtevno čiščenje majhnih kovinskih površin, v žlebovih ali na robovih, npr. za odstranjevanje rje, nahrapavljenje, matiranje, odstranjevanje laka

30	0,2	4.500	6	C1d	1	1	631907	2 608 622 110
50	0,2	4.500	15	C1d	1	1	631914	2 608 622 111
50	0,3	4.500	8	C1d	1	1	631921	2 608 622 112
75	0,3	4.500	8	C1d	1	1	035989	2 608 622 007
100	0,2	4.500	10	C1d	1	1	004558	1 609 200 274
100	0,3	4.500	10	C1d	1	1	004541	1 609 200 273

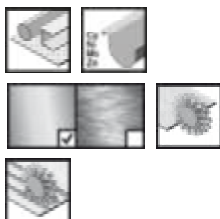

Kolutna ščetka – valovita žica

Optimalna za odstranjevanje obarvanja zaradi popuščanja z zvarov.

Za enostavno do srednje zahtevno čiščenje majhnih kovinskih površin, v žlebovih ali na robovih, npr. za odstranjevanje rje, nahrapavljenje, matiranje, odstranjevanje laka.

75	0,2	4.500	10	C1d	1	1	041119	1 608 622 015
----	-----	-------	----	-----	---	---	--------	---------------

Kolutna ščetka – valovita žica

Optimalna za odstranjevanje obarvanja zaradi popuščanja z zvarov

Za enostavno do srednje zahtevno čiščenje majhnih kovinskih površin, v žlebovih ali na robovih, npr. za odstranjevanje rje, nahrapavljenje, matiranje, odstranjevanje laka

75	0,3	4.500	16	C1d	1	1	082129	2 608 622 053
----	-----	-------	----	-----	---	---	--------	---------------

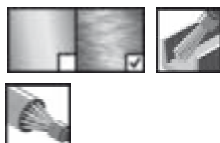

Končna ščetka s pleteno žico

Idealna za uporabo na zelo težko dostopnih mestih.

Primerna za srednje zahtevno čiščenje v kotih in notranjih straneh cevi in profilov, kot je odstranjevanje globoke rje, barve ali laka.

10	0,35	4.500	-	C1d	1	1	631952	2 608 622 115
19	0,35	4.500	-	C1d	1	1	631969	2 608 622 116



Jeklene krtače

TEHNIČNE SPECIFIKACIJE				PODATKI ZA NAROČANJE				
Premer v mm	Debelina žice v mm	Število vrtijajev, maks. vrt/min.	Širina krtače v mm	Način pakiranja	Število kosov	Paket za pošiljanje	Črtna koda 3 165 140...	Kataloška številka

Končna ščetka z valovito žico

Idealna za uporabo na zelo težko dostopnih mestih.

Primerna za lahko čiščenje v kotih in notranjih straneh cevi in profilov, kot so odstranjevanje rje, groba obdelava, matiranje, odstranjevanje barve.

15	0,2	4.500	-	C1d	1	1	631945	2 608 622 114
25	0,3	4.500	-	C1d	1	1	004503	1 609 200 269

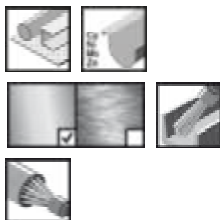

Krtače iz nerjavnega jekla

Lončasta ščetka – valovita žica

Za enostavno do srednje zahtevno čiščenje majhnih in srednje velikih površin iz nerjavnega jekla, aluminija in barvnih kovin, npr. za odstranjevanje premazov, rje, nahrapavljenje, matiranje, odstranjevanje laka, strukturiranje

50	0,3	4.500	-	C1d	1	1	631976	2 608 622 117
60	0,3	4.500	-	C1d	1	1	631983	2 608 622 118



Kolutna ščetka – pletena žica

Optimalna za čiščenje zvarov na nerjavnem jeklu

Za zahtevno čiščenje manjših površin, žlebov ali robov nerjavnega jekla, aluminija ali barvnih kovin, npr. za odstranjevanje globoke rje, odstranjevanje laka, škaje, ostrganje, odstranjevanje oblog

70	0,35	4.500	14	C1d	1	1	632058	2 608 622 125
----	------	-------	----	-----	---	---	--------	---------------

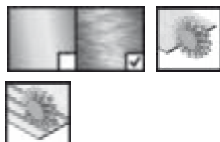

Krtače iz nerjavnega jekla

TEHNIČNE SPECIFIKACIJE				PODATKI ZA NAROČANJE				
Premer v mm	Debelina žice v mm	Število vrtijajev, maks. vrt/min.	Širina krtače v mm	Način pakiranja	Število kosov	Paket za pošiljanje	Črna koda 3 165 140...	Kataloška številka

Kolutna ščetka – valovita žica

Optimalna za odstranjevanje barve popuščenja pri zvarih na nerjavem jeklu

Za enostavno do srednje zahtevno čiščenje majhnih površin, v žlebovih ali na robovih iz nerjavnega jekla, aluminija ali barvnih kovin, npr. za odstranjevanje rje, nahrapavljenje, matiranje, odstranjevanje laka, strukturiranje



30	0,3	4.500	6	C1d	1	1	631990	2 608 622 119
50	0,2	4.500	15	C1d	1	1	632003	2 608 622 120
70	0,3	4.500	10	C1d	1	1	632010	2 608 622 121
70	0,3	4.500	15	C1d	1	1	632027	2 608 622 122
80	0,2	4.500	10	C1d	1	1	632034	2 608 622 123
100	0,3	4.500	10	C1d	1	1	632041	2 608 622 124

Končna ščetka s pleteno žico

Idealna za uporabo na zelo težko dostopnih mestih na nerjavečem jeklu.

Primerna za srednje zahtevno čiščenje v kotih in notranjih straneh cevi in profilov iz nerjavečega jekla, aluminija ali neželeznih kovin, kot so odstranjevanje globoke rje, groba obdelava, odstranjevanje barve ali laka.



10	0,35	4.500	-	C1d	1	1	632089	2 608 622 128
19	0,35	4.500	-	C1d	1	1	632096	2 608 622 129

Končna ščetka z valovito žico

Idealna za delo na zelo težko dostopnih mestih na nerjavečem jeklu.

Primerna za lahko čiščenje v kotih in notranjih straneh cevi in profilov iz nerjavečega jekla, aluminija ali neželeznih kovin, kot so odstranjevanje rje, groba obdelava, matiranje, odstranjevanje barve.



15	0,2	4.500	-	C1d	1	1	632065	2 608 622 126
----	-----	-------	---	-----	---	---	--------	---------------

Končna ščetka z valovito žico

Idealna za uporabo na zelo težko dostopnih mestih na nerjavečem jeklu.

Primerna za lahko čiščenje v kotih in notranjih straneh cevi in profilov iz nerjavnega jekla, aluminija ali neželeznih kovin, kot so odstranjevanje rje, groba obdelava, matiranje, odstranjevanje barve.



25	0,3	4.500	-	C1d	1	1	632072	2 608 622 127
----	-----	-------	---	-----	---	---	--------	---------------

Medeninaste krtače

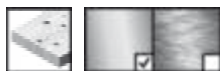

TEHNIČNE SPECIFIKACIJE				PODATKI ZA NAROČANJE					
Premer v mm	Debelina žice v mm	Število vrtljajev, maks. vrt/min.	Širina krtače v mm	Način pakiranja	Število kosov	Paket za pošiljanje	Črtna koda 3 165 140...	Kataloška številka	



Lončasta ščetka – valovita žica, medeninasta prevleka

Za enostavno do srednje zahtevno čiščenje manjših in srednje velikih kovinskih površin in površin iz barvnih kovin, npr. za odstranjevanje premazov, rje, čiščenje opažnih desk in fasad, nahrapavljenje, matiranje, odstranjevanje laka, obdelavo lesa

Prednost: medeninasta prevleka varuje pred korozijo

50	0,2	4.500	-	C1d	1	1	035996	2 608 622 008	
----	-----	-------	---	-----	---	---	--------	---------------	--



Kolutna ščetka – valovita žica, medeninasta prevleka

Optimalna za odstranjevanje obarvanja zaradi popuščanja z varov

Za enostavno do srednje zahtevno čiščenje majhnih površin, v žlebovih ali na robovih kovinskih površin ali površin iz barvnih kovin, npr. za odstranjevanje rje, nahrapavljenje, matiranje, odstranjevanje laka, obdelavo lesa

Prednost: medeninasta prevleka varuje pred korozijo

75	0,2	4.500	10	C1d	1	1	036009	2 608 622 009	
----	-----	-------	----	-----	---	---	--------	---------------	--

75	0,2	4.500	16	C1d	1	1	082136	2 608 622 054	
----	-----	-------	----	-----	---	---	--------	---------------	--



Kolutna ščetka – valovita žica, medeninasta prevleka

Optimalno za strukturiranje lesa.

80	0,2	4.500	35	C1d	1	1	632102	2 608 622 130	
----	-----	-------	----	-----	---	---	--------	---------------	--

Najlonska krtača s korundom



Lončasta ščetka – najlonska žica z brusilnim sredstvom iz korunda K80

Za odstranjevanje laka in rje, glajenje, matiranje in čiščenje lesa, kovine in PVC-ja na majhnih in srednje velikih površinah ter za strukturiranje lesa

Idealno se prilega konturi obdelovanca, ne da bi bistveno spremenila njegovo površino

Dela s konstantno zmogljivostjo odvzema, ker se stalno sproščajo brusna zrna

50	1	4.500	-	C1d	1	1	082112	2 608 622 052	
----	---	-------	---	-----	---	---	--------	---------------	--

75	1	4.500	-	C1d	1	1	082105	2 608 622 051	
----	---	-------	---	-----	---	---	--------	---------------	--

Najlonska krtača s korundom

TEHNIČNE SPECIFIKACIJE				PODATKI ZA NAROČANJE				
Premer v mm	Debelina žice v mm	Število vrtijajev, maks. vrt/min.	Širina krtače v mm	Način pakiranja	Število kosov	Paket za pošiljanje	Črtna koda 3 165 140...	Kataloška številka

Kolutna ščetka – najlonska žica z brusilnim sredstvom iz korunda K80

Za odstranjevanje laka in rje, glajenje, matiranje in čiščenje lesa, kovine in PVC-ja na majhnih površinah, v žlebovih ali na robovih ter za strukturiranje lesa in odstranjevanje barve popuščanja na varih iz nerjavnega jekla.

Idealno se prilega konturi obdelovanca, ne da bi bistveno spremenila njegovo površino

Dela s konstantno zmogljivostjo odvzema, ker se stalno sproščajo brusna zrna

75	1	4.500	8	C1d	1	1	082150	2 608 622 056
----	---	-------	---	-----	---	---	--------	---------------

Kolutna ščetka – najlonska žica z brusilnim sredstvom iz korunda K80

Za odstranjevanje laka in rje, glajenje, matiranje in čiščenje lesa, kovine in PVC-ja na majhnih površinah, v žlebovih ali na robovih ter za strukturiranje lesa in odstranjevanje barve popuščanja na varih iz nerjavnega jekla

Idealno se prilega konturi obdelovanca, ne da bi bistveno spremenila njegovo površino

Dela s konstantno zmogljivostjo odvzema, ker se stalno sproščajo brusna zrna

100	1	4.500	8	C1d	1	1	082143	2 608 622 055
-----	---	-------	---	-----	---	---	--------	---------------



Brusi s stebлом za preme brusilnike in vrtalnike

Brus s stebлом – aluminijev oksid, za preme brusilnike in vrtalnike

- ▶ Za vse preme brusilnike z vpenjalnimi kleščami in za vrtalnike
- ▶ Za nekaljeno in kaljeno jeklo
- ▶ Oblike brusov: okrogli (a), polkrožni (b), cilindrični (c), diskasti (d), stožčasti (e)

TEHNIČNE SPECIFIKACIJE				PODATKI ZA NAROČANJE				
Vpenjalno steblo v mm	Zrnatost	Premer v mm	Dolžina v mm	Način pakiranja	Število kosov	Paket za pošiljanje	Črtna koda 3 165 140...	Kataloška številka
5-delni komplet brusov s stebлом								
6 (a)	60	25	24	C1d	5	1	004565	1 609 200 286
6 (b)	60	15	30					
6 (c)	60	15	30					
6 (d)	60	25	25					
6 (e)	60	20	25					
Brus s stebлом Cilindrični, trd								
6	60	20	26	P0b	1	1	047814	2 608 620 012
Brus s stebлом Cilindrični, srednje trd								
6	60	20	25	P0b	1	1	047784	1 608 620 056
6	60	25	20	P0b	1	1	047777	1 608 620 055
Brus s stebлом Stožčast, srednje trd								
6	60	20	25	P0b	1	1	047838	2 608 620 014





6 303

LIŠTI ZA KROŽNO ŽAGO

NEPRIMERLJIVA NATANČNOST

Najboljše za vaše orodje. Boschev profesionalni pribor.



LISTI ZA KROŽNO ŽAGO ZA RAZLIČNE VRSTE DEL Z LESOM

Visoka natančnost rezov in izjemna življenjska doba rezila.



Best for Wood Expert for Wood Expert for Wood Standard for Wood Optiline Wood Speedline Wood

	308	320	315	347	342	345
Številka strani	308	320	315	347	342	345
Optimizirano za akumulatorske žage	-		-		-	-
Premer mm	165 – 500	120 – 305	120 – 450	85 – 305	85 – 400	130 – 400

PRIMERNO ZA

Ročne/potopne	✓	✓	✓	✓	✓	✓
Čelilne žage	✓	✓	✓	✓	✓	-
Miza	✓	✓	✓	✓	✓	✓
Formatna žaga	✓	-	✓	-	-	-
Ročne žage za suho rezanje	-	✓	-	✓	-	-

MATERIALI

Mehak in trd les	✓	✓	✓	✓	✓	✓
Les in kompoziti za konstrukcije	-	-	-	-	-	-
Lesene kompozitne plošče	✓	✓	✓	✓	✓	✓
Vezane plošče	✓	✓	✓	✓	✓	✓
Vlaknene plošče	✓	✓	✓	✓	✓	-
Talne obloge iz laminata	✓	✓	✓	✓	✓	-



Eco for Wood

Expert for Construct Wood

Construct Wood

Best for Laminated Panel

Expert for Laminated Panel

Expert for Laminated Panel

Best for Laminate



359

323

350

310

326

324

313

-

-

-

-



-

-

130 - 305

160 - 235

150 - 700

80 - 350

160 - 254

140 - 350

216 - 305



-



-



-

-

-

-

-



-



-

-

-

-



-



-

-

-

-

-

-

-

-



-

-

-

-

-

-

-



-

-

-

-



-



-

-



-

-

-



-

-



-

-

-



-

-

-

-

-



Tool reference list



LISTI ZA KROŽNO ŽAGO ZA UNIVERZALNO IN NAMENSKO UPORABO

Visoka natančnost rezov in izjemna življenjska doba rezila.



Best for Multi Material Expert for Multi Material Standard for Multimaterial Standard for Multimaterial Expert for High Pressure Laminate Expert for Sandwich Panel Expert for Fiber Cement Expert for Fiber Cement

Številka strani	314	337	356	358	327	338	340	339
Optimizirano za akumulatorske žage	-	-	-		-	-		-
Premer mm	165 – 305	210 – 305	130 – 350	85	140 – 305	160 – 450	160 – 305	140 – 305

PRIMERNO ZA

Ročne/potopne	✓	-	✓	✓	✓	✓	✓	✓
Čelilne žage	✓	✓	✓	-	✓	-	✓	✓
Miza	-	-	✓	-	✓	-	-	-

MATERIALI

Mehak in trd les	✓	✓	✓	✓	-	-	-	-
Lesene kompozitne plošče	✓	✓	✓	✓	-	-	-	-
Vlakenne plošče	✓	✓	✓	✓	-	-	-	-
Talne obloge iz laminata	✓	✓	✓	✓	-	-	-	-
Visokotlačne laminatne plošče	✓	✓	-	-	✓	-	-	-
Sendvič plošče	-	-	-	-	-	✓	-	-
Porozen beton	-	-	-	-	-	-	✓	✓
Vlaknocement, Eternit®	-	-	-	-	-	-	✓	✓
Mavčna plošča	-	-	-	-	-	-	✓	✓
Material s trdno površino	-	-	-	-	✓	-	✓	✓
Aluminij in druge neželezne kovine	✓	✓	✓	✓	-	-	-	-
Plastični materiali, epoksi	✓	✓	✓	✓	-	-	-	-

LISTI ZA KROŽNO ŽAGO ZA DELO S KOVINO

Visoka natančnost rezov in izjemna življenjska doba rezila.



Expert for Aluminium Expert for Aluminium Standard for Aluminium Eco for Aluminium Expert for Steel Standard for Steel Expert for Stainless Steel Expert for Stainless Steel

	332	329	352	360	334	355	335	336
Številka strani	332	329	352	360	334	355	335	336
Optimizirano za akumulatorske žage		-		-	-			-
Premer mm	120 – 305	140 – 315	136 – 305	130 – 305	160 – 355	136 – 173	136 – 160	185 – 355

PRIMERNO ZA

Ročne/potopne	✓	✓	✓	✓	-	-	-	-
Čelilne žage	✓	✓	✓	✓	-	-	-	-
Miza	✓	✓	✓	-	-	-	-	-
Ročne žage za suho rezanje	✓	-	✓	-	✓	✓	✓	✓
Čelilne žage za suho rezanje	-	-	-	-	✓	-	-	✓

MATERIALI

Jeklo*	-	-	-	-	✓	✓	✓	✓
Nerjavno jeklo (Inox)	-	-	-	-	-	-	✓	✓
Aluminij in druge neželezne kovine	✓	✓	✓	✓	-	-	-	-
Plastični materiali, epoksi	✓	✓	✓	✓	-	-	-	-
Mehak in trd les	✓	✓	✓	✓	-	-	-	-
Panelni kompoziti	✓	✓	✓	✓	-	-	-	-
Vlakenne plošče	✓	✓	✓	✓	-	-	-	-
Lamelne plošče	✓	✓	✓	✓	-	-	-	-

* Ni primerno za nerjaveče jeklo.

Top Precision Best for Wood

Listi krožnih žag za potopne in ročne krožne žage



► Za natančno, gladko in tiho rezanje vseh vrst lesa s potopnimi in ročnimi krožnimi žagami

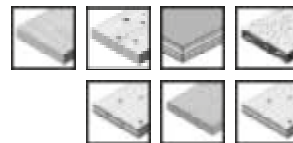

TOP Precision best Wood

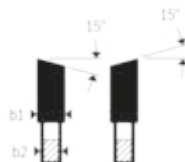
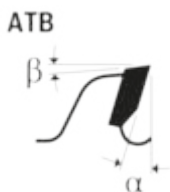

TEHNIČNE SPECIFIKACIJE								PODATKI ZA NAROČANJE				
Zunanji premer v mm	Luknja v mm	Širina reza (b1) v mm / debelina jeklenega lista (b2) v mm	Število zob	Oblika zob	Maks. hitrost vrtenja (vrt/min)	Cepilni kot ° α	Prosti kot ° β	Način pakiranja	Število kosov	Paket za pošiljanje	Črtna koda 3 165 140...	Kataloška številka
165	20	1,8/1,3	48	WZ	11.500	5	15	C1a	1	1	636858	2 608 642 384
165	20	1,8/1,3	20	WZ	11.500	15	15	C1a	1	1	636865	2 608 642 385
165	20	1,8/1,3	32	WZ	11.500	10	15	C1a	1	1	636872	2 608 642 386

Listi krožne žage za čelilne, zajeralne in potezne žage



► Za natančno, gladko in tiho rezanje vseh vrst lesa

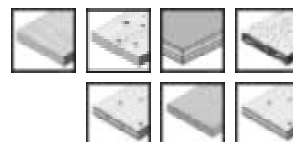

TOP Precision best Wood

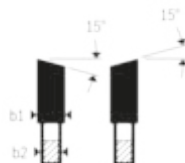
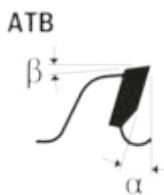

210	30	2,3/1,8	48	WZ	9.000	-5	15	C1c	1	1	574402	2 608 642 100
216	30	2,3/1,8	48	WZ	8.800	-5	15	C1c	1	1	574419	2 608 642 101
254	30	2,3/1,8	60	WZ	7.500	-5	15	C1c	1	1	574426	2 608 642 102
305	30	2,3/1,8	72	WZ	6.200	-5	15	C1c	1	1	574433	2 608 642 103

Listi krožne žage za vodoravne/navpične formatne in namizne krožne žage

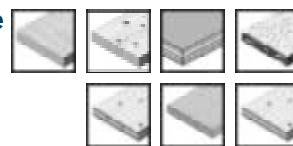
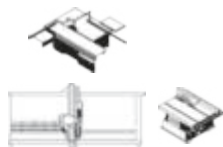

TOP Precision best Wood



ATB

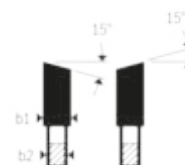
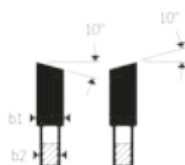

TEHNIČNE SPECIFIKACIJE								PODATKI ZA NAROČANJE					
Zunanji premer v mm	Luknja v mm	Širina reza (b1) v mm / debelina jeklene lista (b2) v mm	Število zob	Oblika zob	Maks. hitrost vrtenja (vrt/min)	NL (sosednja luknja) / premer TKS (dejnega kroga)	Cepilni kot ° α	Prosti kot ° β	Način pakiranja	Število kosov	Paket za pošiljanje	Črtna koda 3 165 140...	Kataloška številka
250	30	3,2/2,2	40	WZ	7.600	7/42 9/46,4 10/60	15	15	C1c	1	1	574518	2 608 642 111
250	30	3,2/2,2	60	WZ	7.600	7/42 9/46,4 10/60	10	15	C1c	1	1	574525	2 608 642 112
250	30	3,2/2,2	80	WZ	7.600	7/42 9/46,4 10/60	5	18	C1c	1	1	574532	2 608 642 113
300	30	3,2/2,2	48	WZ	6.300	7/42 9/46,4 10/60	15	15	C1c	1	1	574549	2 608 642 114
300	30	3,2/2,2	60	WZ	6.300	7/42 9/46,4 10/60	10	15	C1c	1	1	574556	2 608 642 115
300	30	3,2/2,2	72	WZ	6.300	7/42 9/46,4 10/60	10	15	C1c	1	1	574563	2 608 642 116
300	30	3,2/2,2	96	WZ	6.300	7/42 9/46,4 10/60	5	18	C1c	1	1	574570	2 608 642 117
315	30	3,2/2,2	72	WZ	6.000	7/42 9/46,4 10/60	10	15	C1c	1	1	574587	2 608 642 118
315	30	3,2/2,2	48	WZ	6.000	7/42 9/46,4 10/60	15	15	C1c	1	1	574594	2 608 642 119
350	30	3,5/2,5	54	WZ	5.400	9/46 10/60	15	15	C1c	1	1	574600	2 608 642 120
350	30	3,5/2,5	84	WZ	5.400	9/46 10/60	10	15	C1c	1	1	574617	2 608 642 121
400	30	4/2,8	60	WZ	4.700	10/60	15	15	C0a	1	1	574624	2 608 642 122
400	30	4/2,8	96	WZ	4.700	10/60	10	15	C0a	1	1	574631	2 608 642 123
450	30	4,4/3	66	WZ	4.200	2/10/60	15	15	C0a	1	1	574648	2 608 642 124
500	30	4,4/3,2	60	WZ	3.800	2/10/80	15	15	C0a	1	1	574655	2 608 642 125

Top Precision Best for Laminated Panel

Listi krožne žage za vodoravne/navpične formatne in namizne krožne žage

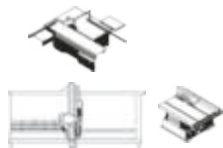

- ▶ Za odlično rezanje materialov v ploščah z eno- in dvostranskimi abrazivnimi prevlekami. DH: Pri uporabi na formatnih krožnih žagah predrezovalnik ni potreben



TOP Precision best **LaminatedPanel** abrasive

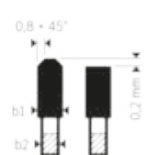
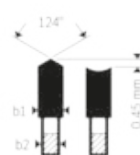
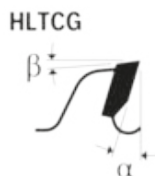
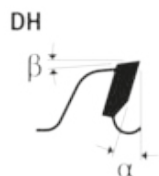

TEHNIČNE SPECIFIKACIJE									PODATKI ZA NAROČANJE				
Zunanji premer v mm	Luknja v mm	Širina reza (b1) v mm / debelina jeklene lista (b2) v mm	Število zob	Oblika zob	Maks. hitrost vrtenja (vrt/min)	NL (sosednja luknja) / premer TKS (delnega kroga)	Cepilni kot ° α	Prosti kot ° β	Način pakiranja	Število kosov	Paket za pošiljanje	Črtna koda 3 165 140...	Kataloška številka
250	30	3,2/2,2	48	DH	7.600	7/42 9/46,4 10/60	10	15	C1c	1	1	574440	2 608 642 104
250	30	3,2/2,2	80	HLTCG	7.600	7/42 9/46,4 10/60	5	18	C1c	1	1	574495	2 608 642 109
300	30	3,2/2,2	96	HLTCG	6.300	7/42 9/46,4 10/60	5	18	C1c	1	1	574501	2 608 642 110
303	30	3,2/2,2	60	DH	6.300	7/42 9/46,4 10/60	10	15	C1c	1	1	574464	2 608 642 106
350	30	3,2/2,2	72	DH	5.400	7/42 9/46,4 10/60	10	15	C1c	1	1	574488	2 608 642 108

Listi krožne žage za vodoravne/navpične formatne in namizne krožne žage

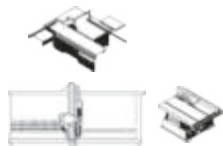

- ▶ Za popolne reze v vseh eno- in dvostransko prevlečenih in furniranih ploščah



TOP Precision best **LaminatedPanel** fine

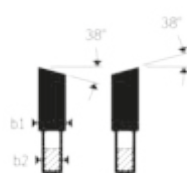
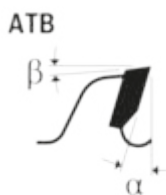

300	30	3,2/2,2	96	WZ	6.300	7/42 9/46,4 10/60	2	25	C1c	1	1	574457	2 608 642 105
-----	----	---------	----	----	-------	-------------------------	---	----	-----	---	---	--------	---------------

Listi krožne žage za vodoravne/navpične formatne in namizne krožne žage

TEHNIČNE SPECIFIKACIJE									PODATKI ZA NAROČANJE				
Zunanji premer v mm	Luknja v mm	Širina reza (b1) v mm / debelina jeklenega lista (b2) v mm	Število zob	Oblika zob	Maks. hitrost vrtenja (vrt/min)	NL (sosednja luknja)/premer TKS (délnega kroga)	Cepilni kot ° α	Prosti kot ° β	Način pakiranja	Število kosov	Paket za pošiljanje	Črtna koda 3 165 140...	Kataloška številka
350	30	3,5/2,5	108	WZ	5.400	9/46,4 10/60	5	25	C1c	1	1	574471	2 608 642 107

Predrezovalni listi za vodoravne/navpične formatne krožne žage



- Nastavljiva rezila za žlebove za rezanje eno- ali dvostransko prevlečenih ali furniranih plošč



TOP Precision best LaminatedPanel

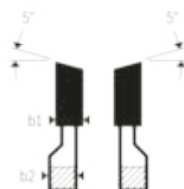
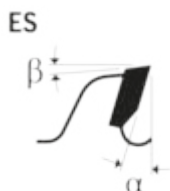

TEHNIČNE SPECIFIKACIJE									PODATKI ZA NAROČANJE			
Zunanji premer v mm	Luknja v mm	Širina reza (b1) v mm / debelina jeklenega lista (b2) v mm	Število zob	Oblika zob	Maks. hitrost vrtenja (vrt/min)	Cepilni kot ° α	Prosti kot ° β	Način pakiranja	Število kosov	Paket za pošiljanje	Črtna koda 3 165 140...	Kataloška številka
80	20	2,8/3,6	10+10	ATB	23.800	11	17	C1c	1	1	574662	2 608 642 126
100	20	2,8/3,6	12+12	ATB	19.100	11	17	C1c	1	1	574679	2 608 642 127
100	22	2,8/3,6	12+12	ATB	19.100	11	17	C1c	1	1	574686	2 608 642 128
120	20	2,8/3,6	12+12	ATB	15.900	11	17	C1c	1	1	574693	2 608 642 129
120	22	2,8/3,6	12+12	ATB	15.900	11	17	C1c	1	1	574716	2 608 642 130
125	20	2,8/3,6	12+12	ATB	15.200	11	17	C1c	1	1	574709	2 608 642 131

Stožčasti predrezovalni listi za vodoravne/navpične formatne krožne žage



- ▶ Konusna rezila za žlebove za rezanje eno- in dvostransko prevlečenih ter furniranih plošč



best  **LaminatedPanel**



K-WZ

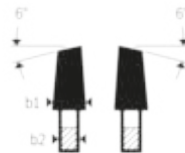
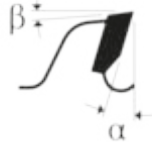

TEHNIČNE SPECIFIKACIJE							PODATKI ZA NAROČANJE					
Zunanji premer v mm	Luknja v mm	Širina reza (b1) v mm / debelina jeklenega lista (b2) v mm	Število zob	Oblika zob	Maks. hitrost vrtenja (vrt/min)	Cepilni kot ° α	Prosti kot ° β	Način pakiranja	Število kosov	Paket za pošiljanje	Črtna koda 3 165 140...	Kataloška številka
100	22	3,1/4,3	24	ATB (Con)	15.300	0	15	C1c	1	1	666596	2 608 642 606
125	22	3,1/4,3	24	ATB (Con)	12.000	0	15	C1c	1	1	666619	2 608 642 608

Best for Laminate

Listi krožne žage za čelilne, zajeralne in potezne žage



- ▶ List z dolgo življenjsko dobo za vse vrste laminatnih talnih oblog



best  **Laminate**



HLTCG

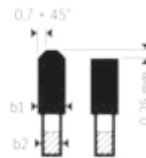
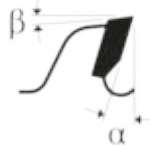

TEHNIČNE SPECIFIKACIJE							PODATKI ZA NAROČANJE					
Zunanji premer v mm	Luknja v mm	Širina reza (b1) v mm / debelina jeklenega lista (b2) v mm	Število zob	Oblika zob	Maks. hitrost vrtenja (vrt/min)	Cepilni kot ° α	Prosti kot ° β	Način pakiranja	Število kosov	Paket za pošiljanje	Črtna koda 3 165 140...	Kataloška številka
216	30	2,5/1,8	60	HLTCG	8.800	5	15	C1c	1	1	579568	2 608 642 133
254	30	2,5/1,8	84	HLTCG	7.500	5	15	C1c	1	1	579575	2 608 642 135
305	30	2,5/1,8	96	HLTCG	6.200	5	18	C1c	1	1	579582	2 608 642 137

Top Precision Best for Multi Material

Listi krožnih žag za potopne in ročne krožne žage



- ▶ Za odlične rezultate pri rezanju barvnih kovin, kot je aluminij, umetnih mas, epoksi mas in lesa s potopnimi in ročnimi krožnimi žagami



TOP Precision best MultiMaterial

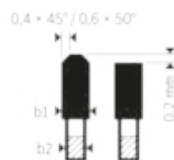
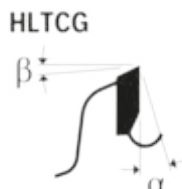

TEHNIČNE SPECIFIKACIJE								PODATKI ZA NAROČANJE				
Zunanji premer v mm	Luknja v mm	Širina reza (b1) v mm / debelina jeklenega lista (b2) v mm	Število zob	Oblika zob	Maks. hitrost vrtenja (vrt/min)	Cepilni kot ° α	Prosti kot ° β	Način pakiranja	Število kosov	Paket za pošiljanje	Črtna koda	Katalogska številka
165	20	1,8/1,3	56	HLTCG	11.500	-5	15	C1a	1	1	636889	2 608 642 387
165	20	1,8/1,3	48	HLTCG	11.500	0	17	C1a	1	1	636896	2 608 642 388

Listi krožne žage za čelilne, zajeralne in potezne žage



- ▶ Za odlične rezultate pri rezanju barvnih kovin, aluminija, plastike, epoksi smol in lesa
- ▶ Uporaba univerzalnega olja za rezalnike 2 607 001 409 pri rezanju v kovine, npr. aluminij, za nekajkrat podaljša življenjsko dobo



TOP Precision best MultiMaterial

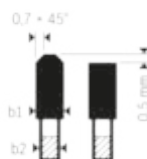
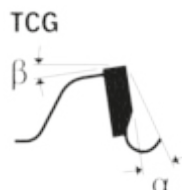

210	30	2,3/1,8	54	HLTCG	9.000	-5	15	C1c	1	1	574365	2 608 642 096
216	30	2,3/1,8	64	HLTCG	8.800	-5	15	C1c	1	1	574372	2 608 642 097
254	30	2,3/1,8	80	HLTCG	7.500	-5	15	C1c	1	1	574389	2 608 642 098
305	30	2,3/1,8	96	HLTCG	6.200	-5	15	C1c	1	1	574396	2 608 642 099

Expert for Wood

Listi za krožne žage za potopne in ročne krožne žage



► Čisto in preprosto vzdolžno in prečno rezanje vseh vrst lesa in materialov na osnovi lesa. Zobje Microteq za dolgo življenjsko dobo

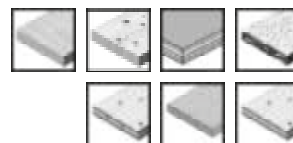

expert **Wood**

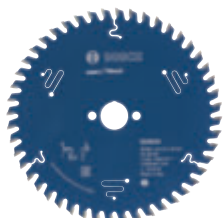

ATB

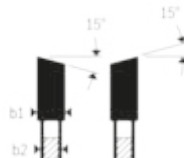
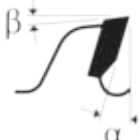

TEHNIČNE SPECIFIKACIJE									PODATKI ZA NAROČANJE				
Zunanji premer v mm	Luknja v mm	Širina reza (b1) v mm / debelina jeklenega lista (b2) v mm	Število zob	Oblika zob	Maks. hitrost vrtenja (vrt/min)	NL (sosednja luknja) / premer TKS (delnega kroga)	Cepilni kot ° α	Prosti kot ° β	Nacin pakiranja	Število kosov	Paket za pošiljanje	Črtna koda 3 165 140...	Kataloška številka
120	20	1,8/1,3	12	WZ	15.900	-	15	15	C1a	1	1	795692	2 608 644 003
120	20	1,8/1,3	40	WZ	15.900	-	5	15	C1a	1	1	795708	2 608 644 004
130	20	2,4/1,6	16	WZ	14.600	2/6/32,5	15	15	C1a	1	1	795715	2 608 644 005
130	20	2,4/1,6	24	WZ	14.600	2/6/32,5	10	15	C1a	1	1	795722	2 608 644 006
130	20	2,4/1,6	36	WZ	14.600	2/6/32,5	5	15	C1a	1	1	795739	2 608 644 007
140	20	1,8/1,3	24	WZ	13.600	2/6/32,5	15	15	C1a	1	1	795746	2 608 644 008
140	20	1,8/1,3	36	WZ	13.600	2/6/32,5	10	15	C1a	1	1	795753	2 608 644 009
140	20	1,8/1,3	42	WZ	13.600	2/6/32,5	5	15	C1a	1	1	795760	2 608 644 010
150	20	2,6/1,6	24	WZ	12.700	2/6/32,5	15	15	C1a	1	1	795777	2 608 644 011
150	20	2,6/1,6	36	WZ	12.700	2/6/32,5	10	15	C1a	1	1	795784	2 608 644 012
160	20	1,8/1,3	24	WZ	11.900	2/6/32,5	15	15	C1a	1	1	795791	2 608 644 013
160	20	1,8/1,3	36	WZ	11.900	2/6/32,5	10	15	C1a	1	1	795807	2 608 644 014
160	20	1,8/1,3	48	WZ	11.900	2/6/32,5	5	15	C1a	1	1	795814	2 608 644 015
160	20	2,2/1,6	24	WZ	11.900	2/6/32,5	15	15	C1a	1	1	795821	2 608 644 016
160	20	2,2/1,6	36	WZ	11.900	2/6/32,5	10	15	C1a	1	1	795838	2 608 644 017
160	20	2,2/1,6	48	WZ	11.900	2/6/32,5	5	15	C1a	1	1	795845	2 608 644 018
160	20	2,6/1,6	48	WZ	11.900	2/6/32,5	5	15	C1a	1	1	795876	2 608 644 021
165	20	2,6/1,6	24	WZ	11.500	2/6/32,5	15	15	C1a	1	1	795883	2 608 644 022
165	20	2,6/1,6	36	WZ	11.500	2/6/32,5	10	15	C1a	1	1	795890	2 608 644 023
165	20	2,6/1,6	48	WZ	11.500	2/6/32,5	5	15	C1a	1	1	795906	2 608 644 024
165	30	2,6/1,6	24	WZ	11.500	2/7/42	15	15	C1a	1	1	795913	2 608 644 025
165	30	2,6/1,6	36	WZ	11.500	2/7/42	10	15	C1a	1	1	795920	2 608 644 026
165	30	2,6/1,6	48	WZ	11.500	2/7/42	5	15	C1a	1	1	795937	2 608 644 027
170	30	2,6/1,6	40	WZ	11.200	2/7/42	10	15	C1a	1	1	795944	2 608 644 028
180	20	2,6/1,6	24	WZ	10.600	2/6/32,5	15	15	C1a	1	1	795951	2 608 644 029
180	20	2,6/1,6	36	WZ	10.600	2/6/32,5	10	15	C1a	1	1	795968	2 608 644 030
180	20	2,6/1,6	48	WZ	10.600	2/6/32,5	5	15	C1a	1	1	795975	2 608 644 031
180	30	2,6/1,6	36	WZ	10.600	2/7/42	10	15	C1a	1	1	795999	2 608 644 033
180	30	2,6/1,6	48	WZ	10.600	2/7/42	5	15	C1a	1	1	796002	2 608 644 034
184	16	2,6/1,6	24	WZ	10.300	2/6/32,5	15	15	C1a	1	1	796019	2 608 644 035
184	16	2,6/1,6	40	WZ	10.300	2/6/32,5	10	15	C1a	1	1	796026	2 608 644 036
184	16	2,6/1,6	56	WZ	10.300	2/6/32,5	5	15	C1a	1	1	796033	2 608 644 037
184	20	2,6/1,6	24	WZ	10.300	2/6/32,5	15	15	C1a	1	1	796040	2 608 644 038
184	20	2,6/1,6	40	WZ	10.300	2/6/32,5	10	15	C1a	1	1	796057	2 608 644 039
184	20	2,6/1,6	56	WZ	10.300	2/6/32,5	5	15	C1a	1	1	796064	2 608 644 040
184	30	2,6/1,6	24	WZ	10.300	2/7/42	15	15	C1a	1	1	796071	2 608 644 041

Listi za krožne žage za potopne in ročne krožne žage

TEHNIČNE SPECIFIKACIJE									PODATKI ZA NAROČANJE				
Zunanji premer v mm	Luknja v mm	Širina reza (b1) v mm / debelina jeklenega lista (b2) v mm	Število zob	Oblika zob	Maks. hitrost vrtenja (vrt/min)	NL (sosednja luknja)/ premer TKS (délnega kroga)	Cepilni kot ° α	Prosti kot ° β	Način pakiranja	Število kosov	Paket za pošiljanje	Črtna koda 3 165 140...	Kataloška številka
184	30	2,6/1,6	40	WZ	10.300	2/7/42	15	15	C1a	1	1	796088	2 608 644 042
184	30	2,6/1,6	56	WZ	10.300	2/7/42	5	15	C1a	1	1	796095	2 608 644 043
190	20	2,6/1,6	24	WZ	10.000	2/6/32,5	15	15	C1a	1	1	796101	2 608 644 044
190	20	2,6/1,6	48	WZ	10.000	2/6/32,5	10	15	C1a	1	1	796118	2 608 644 045
190	20	2,6/1,6	56	WZ	10.000	2/6/32,5	5	15	C1a	1	1	796125	2 608 644 046
190	30	2,6/1,6	24	WZ	10.000	2/7/42	15	15	C1a	1	1	796132	2 608 644 047
190	30	2,6/1,6	40	WZ	10.000	2/7/42	10	15	C1a	1	1	796149	2 608 644 048
190	30	2,6/1,6	48	WZ	10.000	2/7/42	10	15	C1a	1	1	796156	2 608 644 049
190	30	2,6/1,6	56	WZ	10.000	2/7/42	5	15	C1a	1	1	796163	2 608 644 050
200	30	2,8/1,8	24	WZ	9.500	2/7/42	15	15	C1a	1	1	796170	2 608 644 051
200	30	2,8/1,8	30	WZ	9.500	2/7/42	15	15	C1a	1	1	796187	2 608 644 052
200	30	2,8/1,8	48	WZ	9.500	2/7/42	10	15	C1a	1	1	796194	2 608 644 053
200	32	2,8/1,8	48	WZ	9.500	2/7/42	10	15	C1a	1	1	796217	2 608 644 055
210	30	2,4/1,8	40	WZ	9.000	2/7/42	10	15	C1a	1	1	796224	2 608 644 056
210	30	2,4/1,8	56	WZ	9.000	2/7/42	5	15	C1a	1	1	796231	2 608 644 057
210	30	2,8/1,8	30	WZ	9.000	2/7/42	15	15	C1a	1	1	796248	2 608 644 058
210	30	2,8/1,8	40	WZ	9.000	2/7/42	10	15	C1a	1	1	796255	2 608 644 059
210	30	2,8/1,8	48	WZ	9.000	2/7/42	10	15	C1a	1	1	796262	2 608 644 060
210	30	2,8/1,8	56	WZ	9.000	2/7/42	5	15	C1a	1	1	796279	2 608 644 061
230	30	2,8/1,8	36	WZ	8.300	2/7/42	15	15	C1a	1	1	796286	2 608 644 062
230	30	2,8/1,8	48	WZ	8.300	2/7/42	10	15	C1a	1	1	796293	2 608 644 063
235	30	2,8/1,8	36	WZ	8.100	2/7/42	15	15	C1a	1	1	796309	2 608 644 064
235	30	2,8/1,8	48	WZ	8.100	2/7/42	10	15	C1a	1	1	796316	2 608 644 065
235	30	2,8/1,8	56	WZ	8.100	2/7/42	10	15	C1a	1	1	796323	2 608 644 066
237	30	2,5/1,8	24	WZ	8.000	2/7/42	15	15	C1a	1	1	796330	2 608 644 067
240	30	2,8/1,8	48	WZ	7.900	2/7/42	10	15	C1a	1	1	796354	2 608 644 069
270	30	2,8/1,8	60	WZ	7.000	2/7/42 2/9,5/ 46,5 2/9/46 2/10/60	10	15	C1a	1	1	796361	2 608 644 070
330	30	3,5/2,2	40	WZ	5.700	2/7/42 2/9,5/ 46,5 2/9/46 2/10/60	10	15	C1a	1	1	796378	2 608 644 071
335	30	3/2,2	40	WZ	5.700	2/7/42 2/9,5/ 46,5 2/9/46 2/10/60	10	15	C1a	1	1	796385	2 608 644 072
350	30	3,5/2,2	24	WZ	5.400	2/7/42	10	15	C1a	1	1	796392	2 608 644 073
355	30	3/2,2	60	WZ	5.300	2/7/42 2/9,5/ 46,5 2/9/46 2/10/60	10	15	C1a	1	1	796408	2 608 644 074
420	30	3,5/2,5	28	WZ	4.500	2/7/42 2/9,5/ 46,5 2/9/46 2/10/60	20	15	C1a	1	1	796439	2 608 644 077
450	30	4,5/3	34	WZ	4.200	2/7/42 2/9,5/ 46,5 2/9/46 2/10/60	20	15	C1a	1	1	796446	2 608 644 078



LIST EXPERT FOR WOOD ZA ZAJERALNE ŽAGE

Popolno rezanje lesa in materialov na osnovi lesa.



DOLGA ŽIVLJENJSKA DOBA

Ozobje MicroteQ iz izjemno trde in obstojne karbidne trdine naše lastne izdelave



UČINKOVITO IN ZMOGLJIVO REZANJE

Prevleka ProteQtion preprečuje korozijo in zmanjšuje trenje

6

317

Listi krožne žage za čelilne, zajeralne in potezne žage



- Čisto in preprosto gladko rezanje vseh vrst lesa in materialov na osnovi lesa. Zobje Microteq za dolgo življenjsko dobo

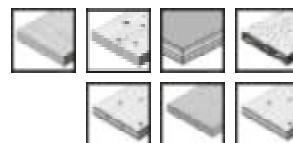

expert **Wood**

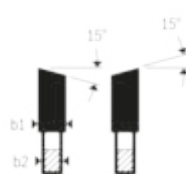
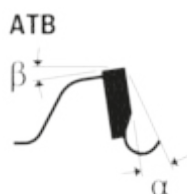

TEHNIČNE SPECIFIKACIJE								PODATKI ZA NAROČANJE					
Zunanji premer v mm	Luknja v mm	Širina reza (b1) v mm / debelina jeklenega lista (b2) v mm	Število zob	Oblika zob	Maks. hitrost vrtenja (vrt/min)	NL (sosednja luknja) / premer TKS (dejnega kroga)	Cepilni kot ° α	Prosti kot ° β	Način pakiranja	Število kosov	Paket za pošiljanje	Črtna koda 3 165 140...	Kataloška številka
210	30	2,4/1,8	48	WZ	9.000	2/7/42	-5	15	C1a	1	1	648219	2 608 642 496
216	30	2,4/1,8	48	WZ	8.800	2/7/42	-5	15	C1a	1	1	648226	2 608 642 497
216	30	2,4/1,8	40	WZ	8.800	2/7/42	-5	15	C1a	1	1	796453	2 608 644 079

Listi krožne žage za čelilne, zajeralne in potezne žage

TEHNIČNE SPECIFIKACIJE									PODATKI ZA NAROČANJE				
Zunanji premer v mm	Luknja v mm	Širina reza (b1) v mm / debelina jeklenega lista (b2) v mm	Število zob	Oblika zob	Maks. hitrost vrtenja (vrt/min)	NL (sosednja luknja)/premer TKS (délnega kroga)	Cepilni kot ° α	Prosti kot ° β	Naiin pakiranja	Število kosov	Paket za pošiljanje	Črtna koda 3 165 140...	Kataloška številka
250	30	2,4/1,8	60	WZ	7.600	2/7/42 2/9,5/46,5 2/9/46 2/10/60	-5	15	C1a	1	1	648233	2 608 642 498
250	30	2,4/1,8	40	WZ	7.600	2/7/42 2/9,5/46,5 2/9/46 2/10/60	-5	15	C1a	1	1	796460	2 608 644 080
254	30	2,4/1,8	60	WZ	7.500	2/7/42 2/9,5/46,5 2/9/46 2/10/60	-5	15	C1a	1	1	650120	2 608 642 530
260	30	2,4/1,8	60	WZ	7.300	2/7/42 2/9,5/46,5 2/9/46 2/10/60	-5	15	C1a	1	1	796484	2 608 644 082
300	30	2,4/1,8	72	WZ	6.300	4/12/64 2/9/55	-5	15	C1a	1	1	648240	2 608 642 499
305	30	2,4/1,8	72	WZ	6.200	2/7/42 2/9,5/46,5 2/9/46 2/10/60	-5	15	C1a	1	1	650137	2 608 642 531
315	30	2,4/1,8	72	WZ	6.000	2/7/42 2/9,5/46,5 2/9/46 2/10/60	-5	15	C1a	1	1	796477	2 608 644 081

318
6

Žagini listi za namizne krožne žage



► Za preprosto rezanje v vse vrste lesa in lesenih obdelovancev. Zobje iz Microteq za dolgo življenjsko dobo

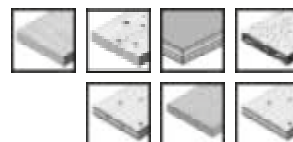

expert **Wood**



ATB

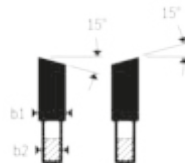
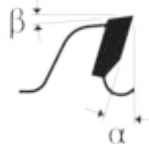

190	30	2/1,3	24	WZ	10.000	2/7/42	15	15	C1a	1	1	796491	2 608 644 083
190	30	2/1,3	40	WZ	10.000	2/7/42	10	15	C1a	1	1	796507	2 608 644 084
190	30	2/1,3	48	WZ	10.000	2/7/42	5	15	C1a	1	1	796514	2 608 644 085
190	Zvezda	2,4/1,6	24	WZ	10.000	-	15	15	C1a	1	1	796521	2 608 644 086
190	Zvezda	2,4/1,6	48	WZ	10.000	-	5	15	C1a	1	1	796538	2 608 644 087
220	30	2,6/1,6	48	WZ	8.600	2/7/42	10	15	C1a	1	1	796545	2 608 644 088
225	30	2,6/1,6	48	WZ	8.400	2/7/42	10	15	C1a	1	1	796569	2 608 644 090
250	30	2,5/1,8	80	WZ	7.600	2/7/42 2/9,5/46,5 2/9/46 2/10/60	5	15	C1a	1	1	648257	2 608 642 500

Žagini listi za namizne krožne žage

TEHNIČNE SPECIFIKACIJE										PODATKI ZA NAROČANJE				
Zunanji premer v mm	Luknja v mm	Širina reza (b1) v mm / debelina jeklenega lista (b2) v mm	Število zob	Oblika zob	Maks. hitrost vrtenja (vrt/min)	NL (sosednja luknja)/premer TKS (délnega kroga)	Cepilni kot ° α	Prosti kot ° β	Način pakiranja	Število kosov	Paket za pošiljanje	Črtna koda 3 165 140...	Kataloška številka	
254	30	2,6/1,8	22	WZ	7.500	2/7/42 2/9,5/ 46,5 2/9/46 2/10/60	15	15	C1b	1	1	880909	2 608 644 340	
254	30	2,6/1,8	32	WZ	7.500	2/7/42 2/9,5/ 46,5 2/9/46 2/10/60	15	15	C1a	1	1	880916	2 608 644 341	
254	30	2,6/1,8	54	WZ	7.500	2/7/42 2/9,5/ 46,5 2/9/46 2/10/60	10	15	C1b	1	1	880923	2 608 644 342	
254	30	2,6/1,8	80	WZ	7.500	2/7/42 2/9,5/ 46,5 2/9/46 2/10/60	5	15	C1b	1	1	880930	2 608 644 343	
260	30	2,8/1,8	80	WZ	7.300	2/7/42 2/9,5/ 46,5 2/9/46 2/10/60	10	15	C1a	1	1	796576	2 608 644 091	
300	30	2,5/1,8	100	WZ	6.300	2/7/42 2/9,5/ 46,5 2/9/46 2/10/60	5	15	C1a	1	1	648264	2 608 642 501	

Listi krožne žage za vodoravne/navpične formatne in namizne krožne žage

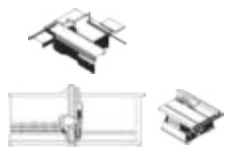

- Dolgotrajna in konstantno visoka kakovost rezanja vseh vrst lesa

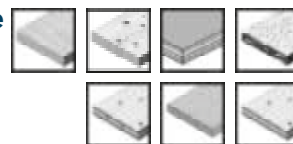

expert Wood

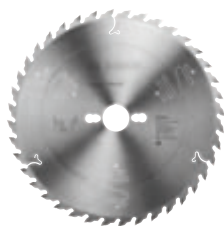

ATB

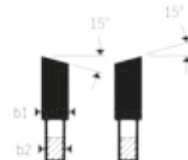
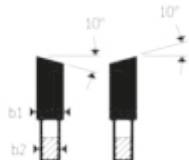
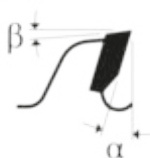

250	30	3,2/2,2	22	WZ	7.600	2/7/42 2/9/46,4 2/10/60	20	15	C1a	1	1	648271	2 608 642 502
250	30	3,2/2,2	40	WZ	7.600	2/7/42 2/9/46,4 2/10/60	15	15	C1a	1	1	648301	2 608 642 505
250	30	3,2/2,2	60	WZ	7.600	2/7/42 2/9/46,4 2/10/60	10	15	C1a	1	1	648318	2 608 642 506
250	30	3,2/2,2	80	WZ	7.600	2/7/42 2/9/46,4 2/10/60	5	18	C1a	1	1	648325	2 608 642 507
300	30	3,2/2,2	26	WZ	6.300	2/7/42 2/9/46,4 2/10/60	20	15	C1a	1	1	648288	2 608 642 503

Listi krožne žage za vodoravne/navpične formatne in namizne krožne žage

TEHNIČNE SPECIFIKACIJE										PODATKI ZA NAROČANJE				
Zunanji premer v mm	Luknja v mm	Širina reza (b1) v mm / debelina jeklenega lista (b2) v mm	Število zob	Oblika zob	Maks. hitrost vrtenja (vrt/min)	NL (sosednja luknja)/ premer TKS (délnega kroga)	Cepilni kot ° α	Prosti kot ° β	Način pakiranja	Število kosov	Paket za pošiljanje	Črtna koda 3 165 140...	Kataloška številka	
300	30	3,2/2,2	48	WZ	6.300	2/7/42 2/9/46.4 2/10/60	15	15	C1a	1	1	648332	2 608 642 508	
300	30	3,2/2,2	60	WZ	6.300	2/7/42 2/9/46.4 2/10/60	10	15	C1a	1	1	648349	2 608 642 509	
300	30	3,2/2,2	72	WZ	6.300	2/7/42 2/9/46.4 2/10/60	10	15	C1a	1	1	648356	2 608 642 510	
300	30	3,2/2,2	96	WZ	6.300	2/7/42 2/9/46.4 2/10/60	5	18	C1a	1	1	648363	2 608 642 511	
350	30	3,5/2,5	30	WZ	5.400	2/7/42 2/9/46.4 2/10/60	20	15	C1a	1	1	648295	2 608 642 504	
350	30	3,5/2,5	54	WZ	5.400	2/7/42 2/9/46.4 2/10/60	15	15	C1a	1	1	648370	2 608 642 512	
350	30	3,5/2,5	72	WZ	5.400	2/7/42 2/9/46.4 2/10/60	10	15	C1a	1	1	648387	2 608 642 513	

Listi za krožno žago za akumulatorske potopne in ročne krožne žage



- ▶ Izjemno tanko rezilo za **maksimalni čas delovanja baterije**.
- ▶ Zmogljivi koti zob omogočajo gladko rezanje.
- ▶ Karbidni zobje MicroteQ zagotavljajo veliko obstojnost in vrhunsko zmogljivost pri obdelavah lesa.

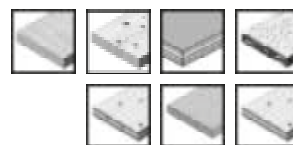

expert **15° Wood**

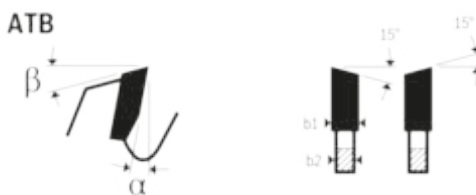

TEHNIČNE SPECIFIKACIJE										PODATKI ZA NAROČANJE				
Zunanji premer v mm	Luknja v mm	Izvrtnina z reduciranim obrocom v mm	Širina reza (b1) v mm / debelina jeklenega lista (b2) v mm	Število zob	Oblika zob	Maks. hitrost vrtenja (vrt/min)	Cepilni kot ° α	Prosti kot ° β	Način pakiranja	Število kosov	Paket za pošiljanje	Črtna koda 3 165 140...	Kataloška številka	
120	20	-	1,7/1,2	24	WZ	12.500	20	12	PC1b	1	1	957274	2 608 644 497	
136	20	15,875	1,5/1	24	WZ	10.000	20	12	PC1b	1	1	957281	2 608 644 498	
140	20	12,7 10	1,8/1,3	24	WZ	10.000	15	15	PC1b	1	1	957298	2 608 644 499	
140	20	12,7 11	1,8/1,3	42	WZ	10.000	5	15	PC1b	1	1	957304	2 608 644 500	
160	20	15,875	1,5/1	12	WZ	8.500	25	10	PC1b	1	1	957328	2 608 644 502	
160	20	15,875	1,5/1	24	WZ	8.500	25	10	PC1b	1	1	957335	2 608 644 503	
160	20	15,875	1,5/1	36	WZ	8.500	15	13	PC1b	1	1	957342	2 608 644 504	
160	20	15,875	1,5/1	48	WZ	8.500	10	15	PC1b	1	1	957359	2 608 644 505	
165	20	15,875	1,5/1	12	WZ	8.500	25	10	PC1b	1	1	957366	2 608 644 506	
165	20	15,875	1,5/1	24	WZ	8.500	25	10	PC1b	1	1	957373	2 608 644 507	

Listi za krožno žago za akumulatorske potopne in ročne krožne žage

TEHNIČNE SPECIFIKACIJE									PODATKI ZA NAROČANJE				
Zunanji premer v mm	Luknja v mm	Izvrtna z reduciranim obročem v mm	Širina reza (b1) v mm / debelina jeklenega lista (b2) v mm	Število zob	Oblika zob	Maks. hitrost vrtenja (vrt/min)	Cepilni kot ° α	Prosti kot ° β	Način pakiranja	Število kosov	Paket za pošiljanje	Črtna koda 3 165 140...	Kataloška številka
165	20	15,875	1,5/1	36	WZ	8.500	15	13	PC1b	1	1	957380	2 608 644 508
165	20	15,875	1,5/1	48	WZ	8.500	10	15	PC1b	1	1	957397	2 608 644 509
184	20	16	1,6/1	24	WZ	8.000	25	10	PC1b	1	1	957403	2 608 644 510
184	20	16	1,6/1	48	WZ	8.000	10	15	PC1b	1	1	957410	2 608 644 511
190	30	20	1,5/1	18	WZ	8.000	25	10	PC1b	1	1	957427	2 608 644 512
190	30	20	1,5/1	24	WZ	8.000	25	10	PC1b	1	1	957434	2 608 644 513
190	30	20	1,5/1	48	WZ	8.000	15	13	PC1b	1	1	957441	2 608 644 514
190	30	20	1,5/1	60	WZ	8.000	10	15	PC1b	1	1	957458	2 608 644 515

Listi za krožno žago za akumulatorske čelilne žage in zajeralne žage

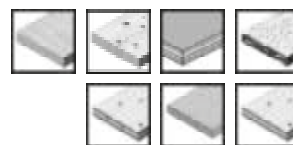
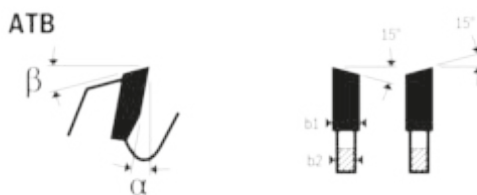

- ▶ Izjemno tanko rezilo za **maksimalni čas delovanja baterije**.
- ▶ Zmogljivi koti zob omogočajo gladko rezanje.
- ▶ Karbidni zobje MicroteQ zagotavljajo veliko obstojnost in vrhunsko zmogljivost pri obdelavah lesa.

expert **Wood**

TEHNIČNE SPECIFIKACIJE									PODATKI ZA NAROČANJE				
Zunanji premer v mm	Luknja v mm	Širina reza (b1) v mm / debelina jeklenega lista (b2) v mm	Število zob	Oblika zob	Maks. hitrost vrtenja (vrt/min)	Cepilni kot ° α	Prosti kot ° β	Način pakiranja	Število kosov	Paket za pošiljanje	Črtna koda 3 165 140...	Kataloška številka	
216	30	1,7/1,2	24	WZ	7.000	5	15	PC1b	1	1	957489	2 608 644 518	
216	30	1,7/1,2	48	WZ	7.000	5	15	PC1b	1	1	957496	2 608 644 519	
250	30	2,1/1,6	24	WZ	6.000	5	15	PC1b	1	1	957526	2 608 644 522	
250	30	2,1/1,6	48	WZ	6.000	5	15	PC1b	1	1	957533	2 608 644 523	
305	30	2,2/1,6	42	WZ	5.000	5	15	PC1b	1	1	957571	2 608 644 527	
305	30	2,2/1,6	60	WZ	5.000	5	15	PC1b	1	1	957588	2 608 644 528	
305	30	2,2/1,6	96	WZ	5.000	5	15	PC1b	1	1	957595	2 608 644 529	

Listi za krožno žago za akumulatorske namizne žage



- ▶ Izjemno tanko rezilo za **maksimalni čas delovanja baterije**.
- ▶ Zmogljivi koti zob omogočajo gladko rezanje.

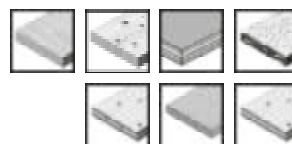

expert **Wood**

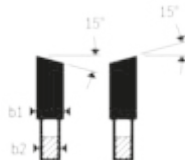
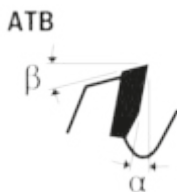

TEHNIČNE SPECIFIKACIJE							PODATKI ZA NAROČANJE					
Zunanji premer v mm	Luknja v mm	Širina reza (b1) v mm / debelina jeklenega lista (b2) v mm	Število zob	Oblika zob	Maks. hitrost vrtenja (vrt/min)	Cepilni kot ° α	Prosti kot ° β	Način pakiranja	Število kosov	Paket za pošiljanje	Črtna koda 3 165 140...	Kataloška številka
210	30	2/1,4	24	WZ	7.000	25	10	PC1b	1	1	957465	2 608 644 516
210	30	2/1,4	48	WZ	7.000	15	13	PC1b	1	1	957472	2 608 644 517
216	30	2/1,4	24	WZ	7.000	25	10	PC1b	1	1	957502	2 608 644 520
216	30	2/1,4	48	WZ	7.000	15	13	PC1b	1	1	957519	2 608 644 521
254	30	2,1/1,6	24	WZ	6.000	25	10	PC1b	1	1	957540	2 608 644 524
254	30	2,1/1,6	40	WZ	6.000	20	12	PC1b	1	1	957557	2 608 644 525
254	30	2,1/1,6	60	WZ	6.000	15	13	PC1b	1	1	957564	2 608 644 526

Expert for Construct Wood

Listi za krožne žage za potopne in ročne krožne žage



- Posebna oblika in široka podpora zob na korenu zagotavljata visoko odpornost pri rezanju gradbenega lesa s tujki (npr. žebli in ostanki betona). Primerni tudi za rezanje opažnih plošč, grobih iverk, akustičnih plošč, lahkih gradbenih plošč in poroznega betona. Zobje Microteq za dolgo življenjsko dobo



expert  **ConstructWood**



ATB+Pyramid

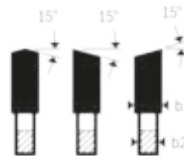
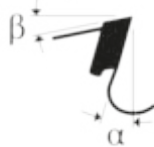

TEHNIČNE SPECIFIKACIJE								PODATKI ZA NAROČANJE					
Zunanji premer v mm	Luknja v mm	Širina reza (b1) v mm / debelina jeklenega lista (b2) v mm	Število zob	Oblika zob	Maks. hitrost vrtenja (vrt/min)	NL (sosednja luknja)/premer TKS (delnega kroga)	Cepilni kot ° α	Prosti kot ° β	Način pakiranja	Število kosov	Paket za pošiljanje	Črtna koda 3 165 140...	Kataloška številka
160	20	2/1,3	24	WZ+ piramida	11.900	2/6/32,5	18	13	C1a	1	1	797023	2 608 644 136
165	20	2/1,3	24	WZ+ piramida	11.500	2/6/32,5	18	13	C1a	1	1	797030	2 608 644 137
184	16	2/1,3	24	WZ+ piramida	10.300	2/6/32,5	18	13	C1a	1	1	797047	2 608 644 138
190	30	2/1,3	24	WZ+ piramida	10.000	2/7/42	18	13	C1a	1	1	797054	2 608 644 139
200	30	2/1,3	30	WZ+ piramida	9.500	2/7/42	18	13	C1a	1	1	797061	2 608 644 140
210	30	2/1,3	30	WZ+ piramida	9.000	2/7/42	18	13	C1a	1	1	797078	2 608 644 141
230	30	2,2/1,6	30	WZ+ piramida	8.300	2/7/42	18	13	C1b	1	1	880886	2 608 644 338
235	30	2,2/1,6	30	WZ+ piramida	8.100	2/7/42	18	13	C1a	1	1	880893	2 608 644 339

Expert for Laminated Panel

Listi za krožno žago za akumulatorske namizne žage



- ▶ Izjemno tanko rezilo za **maksimalni čas delovanja baterije**.
- ▶ Karbidni zobje MicroteQ zagotavljajo veliko obstojnost in vrhunsko zmogljivost pri eno- ali dvostransko laminiranih ploščah.



expert LaminatedPanel

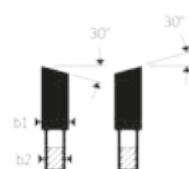
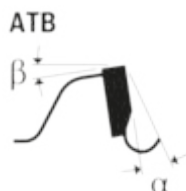

TEHNIČNE SPECIFIKACIJE							PODATKI ZA NAROČANJE					
Zunanji premer v mm	Luknja v mm	Širina reza (b1) v mm / debelina jeklenega lista (b2) v mm	Število zob	Oblika zob	Maks. hitrost vrtenja (vrt/min)	Cepilni kot ° α	Prosti kot ° β	Način pakiranja	Število kosov	Paket za pošiljanje	Črtna koda 3 165 140...	Kataloška številka
210	30	2,1/1,4	66	WZ	7.000	-5	15	PC1b	1	1	957816	2 608 644 551
216	30	2,1/1,4	66	WZ	7.000	-5	15	PC1b	1	1	957823	2 608 644 552
254	30	2,6/1,8	78	WZ	6.000	-5	15	PC1b	1	1	957830	2 608 644 553

Listi za krožne žage za potopne in ročne krožne žage



- ▶ Za preprosto in čisto rezanje iverk in panelnih plošč (eno- ali dvostransko laminiranih), abrazivnih plošč, plošč s finimi prevlekami ali furniranih plošč. Primerni tudi za rezanje grobih iverk, akustičnih plošč in lahkih gradbenih plošč. Zobje Microteq za dolgo življenjsko dobo



expert LaminatedPanel

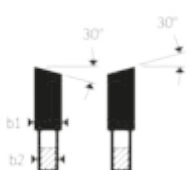
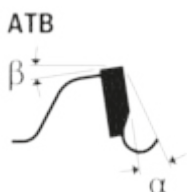
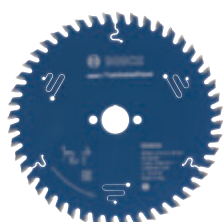

TEHNIČNE SPECIFIKACIJE							PODATKI ZA NAROČANJE						
Zunanji premer v mm	Luknja v mm	Širina reza (b1) v mm / debelina jeklenega lista (b2) v mm	Število zob	Oblika zob	Maks. hitrost vrtenja (vrt/min)	NL (sosednja luknja)/premer TKS (dejnega kroga)	Cepilni kot ° α	Prosti kot ° β	Način pakiranja	Število kosov	Paket za pošiljanje	Črtna koda 3 165 140...	Kataloška številka
140	20	1,8/1,3	42	WZ	13.600	2/6/32,5	-5	15	C1a	1	1	796927	2 608 644 126
160	20	2,2/1,6	48	WZ	11.900	2/6/32,5	-5	15	C1a	1	1	796934	2 608 644 127
165	20	2,6/1,6	48	WZ	11.500	2/6/32,5	-5	15	C1a	1	1	796941	2 608 644 128
190	20	2,6/1,6	60	WZ	10.000	2/6/32,5	-5	15	C1a	1	1	796958	2 608 644 129
190	30	2,6/1,6	60	WZ	10.000	2/7/42	-5	15	C1a	1	1	796965	2 608 644 130

Listi krožne žage za vodoravne/navpične formatne in namizne krožne žage

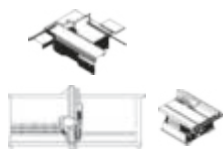

- ▶ Dolgotrajna in konstantno visoka kakovost rezanja prešanih plošč z eno ali dvostranskimi prevlekami. DH: Pri uporabi na formatnih krožnih žagah predrezovalnik ni potreben

expert LaminatedPanel

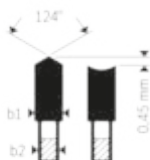
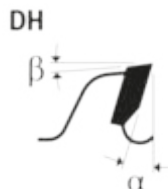
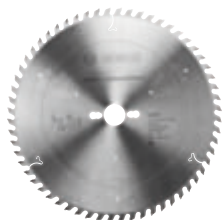

TEHNIČNE SPECIFIKACIJE									PODATKI ZA NAROČANJE				
Zunanji premer v mm	Luknja v mm	Širina reza (b1) v mm / debelina jeklenega lista (b2) v mm	Število zob	Oblika zob	Maks. hitrost vrtenja (vrt/min)	NL (sosednja luknja) / premer TKS (delelnega kroga)	Cepilni kot ° α	Prosti kot ° β	Način pakiranja	Število kosov	Paket za pošiljanje	Črtna koda 3 165 140...	Kataloška številka
250	30	3,2/2,2	48	DH	7.600	2/7/42 2/9/46.4 2/10/60	10	15	C1a	1	1	648394	2 608 642 514
303	30	3,2/2,2	60	DH	6.300	2/7/42 2/9/46.4 2/10/60	10	15	C1a	1	1	648400	2 608 642 515

6

325

Listi krožne žage za vodoravne/navpične formatne in namizne krožne žage

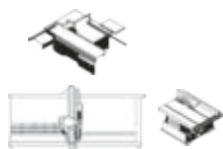

expert LaminatedPanel

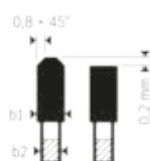
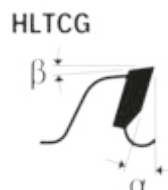
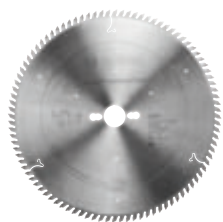

250	30	3,2/2,2	80	HLTCG	7.600	2/7/42 2/9/46.4 2/10/60	5	18	C1a	1	1	648417	2 608 642 516
300	30	3,2/2,2	96	HLTCG	6.300	2/7/42 2/9/46.4 2/10/60	5	18	C1a	1	1	648424	2 608 642 517
350	30	3,5/2,5	108	HLTCG	5.400	2/7/42 2/9/46.4 2/10/60	5	18	C1a	1	1	648431	2 608 642 518

Listi za krožno žago za akumulatorske potopne in ročne krožne žage



- ▶ Izjemno tanko rezilo za **maksimalni čas delovanja baterije**.
- ▶ Karbidni zobje MicroteQ zagotavljajo veliko obstojnost in vrhunsko zmogljivost pri eno- ali dvostransko laminiranih ploščah.



expert **LaminatedPanel**

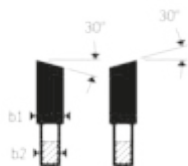
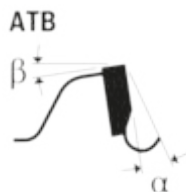

TEHNIČNE SPECIFIKACIJE										PODATKI ZA NAROČANJE				
Zunanji premer v mm	Luknja v mm	Izvirtna z reduciranim obročem v mm	Širina reza (b1) v mm / debelina jeklenega lista (b2) v mm	Število zob	Oblika zob	Maks. hitrost vrtenja (vrt/min)	Cepilni kot ° α	Prosti kot ° β	Način pakiranja	Število kosov	Paket za pošiljanje	Črtna koda 3 165 140...	Kataloška številka	
160	20	15,875	1,8/1,2	48	WZ	8.500	-5	15	PC1b	1	1	957786	2 608 644 548	
165	20	15,875	1,8/1,2	48	WZ	8.500	-5	15	PC1b	1	1	957793	2 608 644 549	
190	30	20	2,1/1,4	60	WZ	8.000	-5	15	PC1b	1	1	957809	2 608 644 550	

Expert for High Pressure Laminate

Listi za krožne žage za potopne in ročne krožne žage



- ▶ Za čisti rez visokotlačnih večslojnih laminatnih plošč. Primerni za rezanje plošč TrespaR. Zobje Microteq za dolgo življenjsko dobo



expert  HighPressureLaminate

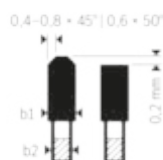
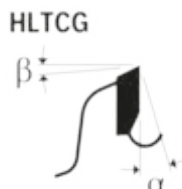

TEHNIČNE SPECIFIKACIJE										PODATKI ZA NAROČANJE				
Zunanji premer v mm	Luknja v mm	Izvrtna z reduciranim obročem v mm	Širina reza (b1) v mm / debelina jeklenega lista (b2) v mm	Število zob	Oblika zob	Maks. hitrost vrtenja (vrt/min)	NL (sosednja luknja)/ premer TKS (dalnega kroga)	Cepilni kot ° α	Prosti kot ° β	Način pakiranja	Število kosov	Paket za pošiljanje	Črtna koda 3 165 140...	Kataloška številka
140	20	-	1,8/1,3	42	HLTCG	13.600	2/6/32,5	0	17	C1a	1	1	796972	2 608 644 131
160	20	-	2,2/1,6	48	HLTCG	11.900	2/6/32,5	0	17	C1a	1	1	796989	2 608 644 132
165	20	-	2,6/1,6	48	HLTCG	11.500	2/6/32,5	0	17	C1a	1	1	796996	2 608 644 133
190	20	-	2,6/1,6	56	HLTCG	10.000	2/6/32,5	0	17	C1a	1	1	797009	2 608 644 134
190	30	-	2,6/1,6	56	HLTCG	10.000	2/7/42	0	17	C1a	1	1	797016	2 608 644 135
210	30	0	2,8/1,8	60	HLTCG	9.000	2/7/42	0	17	C1b	1	1	881043	2 608 644 354
230	30	0	2,8/1,8	64	HLTCG	8.300	2/7/42	0	17	C1b	1	1	881067	2 608 644 356
235	30	0	2,8/1,8	64	HLTCG	8.100	2/7/42	0	17	C1b	1	1	881180	2 608 644 357

6

327

Listi krožne žage za čelilne, zajeralne in potezne žage



- ▶ Za čisti rez visokotlačnih večslojnih laminatnih plošč. Primerno za rezanje plošč TrespaR. Zobje iz Microteq za dolgo življenjsko dobo



expert  HighPressureLaminate

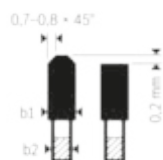
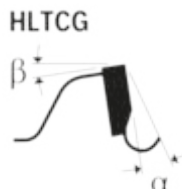

216	30	0	2,8/1,8	64	HLTCG	8.800	2/7/42	-3	15	C1b	1	1	881050	2 608 644 355
250	30	0	2,8/1,8	80	HLTCG	7.600	2/7/42 2/9,5/46,5 2/9/46 2/10/60	-3	15	C1b	1	1	881081	2 608 644 358
254	30	0	2,8/1,8	80	HLTCG	7.500	2/7/42 2/9,5/46,5 2/9/46 2/10/60	-3	15	C1b	1	1	881104	2 608 644 360

Listi krožne žage za čelilne, zajeralne in potezne žage

TEHNIČNE SPECIFIKACIJE											PODATKI ZA NAROČANJE				
Zunanji premer v mm	Luknja v mm	Izvrtna z reduciranim obročem v mm	Širina reza (b1) v mm / debelina jeklenega lista (b2) v mm	Število zob	Oblika zob	Maks. hitrost vrtenja (vrt/min)	NL (sosednja luknja)/ premer TKS (délnega kroga)	Cepilni kot ° α	Prosti kot ° β	Naičin pakiranja	Število kosov	Paket za pošiljanje	Črtna koda 3 165 140...	Kataloška številka	
260	30	0	2,8/1,8	80	HLTCG	7.300	2/7/42 2/9,5/ 46,5 2/9/46 2/10/60	-3	15	C1b	1	1	881111	2 608 644 361	
300	30	0	3,2/2,2	96	HLTCG	6.300	2/7/42 2/9,5/ 46,5 2/9/46 2/10/60	-3	15	C1b	1	1	881128	2 608 644 362	
305	30	0	3,2/2,2	96	HLTCG	6.200	2/7/42 2/9,5/ 46,5 2/9/46 2/10/60	-3	15	C1b	1	1	881142	2 608 644 364	

Žagini listi za namizne krožne žage



- ▶ Za čisti rez visokotlačnih večslojnih laminatnih plošč. Primerno za rezanje plošč TrespaR. Zobje iz Microteq za dolgo življenjsko dobo



expert  **HighPressureLaminate**



HLTCG

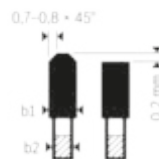
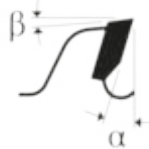

250	30	0	2,8/1,8	80	HLTCG	7.600	2/7/42 2/9,5/ 46,5 2/9/46 2/10/60	10	15	C1a	1	1	881098	2 608 644 359	
300	30	0	3,2/2,2	96	HLTCG	6.300	2/7/42 2/9,5/ 46,5 2/9/46 2/10/60	10	15	C1b	1	1	881135	2 608 644 363	

Expert for Aluminium

Listi za krožne žage za potopne in ročne krožne žage



- ▶ Za čiste reze v barvnih kovinah, npr. aluminiju. Primerni tudi za rezanje plastike in epoksi smol, grobih iverk, akustičnih plošč, lahkih gradbenih plošč, plošč iz abrazivnih materialov z eno- ali dvostranskim laminiranjem ter plošč iz vlaknatih materialov, kot sta MDF in OSB. Zobje Microteq za dolgo življenjsko dobo
- ▶ Uporaba univerzalnega olja za rezalnike 2 607 001 409 pri rezanju v kovine, npr. aluminij, za nekajkrat podaljša življenjsko dobo

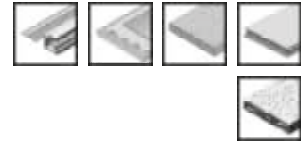

expert **Aluminium**



HLTCG

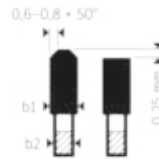
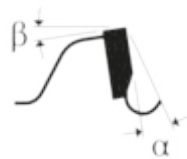

TEHNIČNE SPECIFIKACIJE								PODATKI ZA NAROČANJE					
Zunanji premer v mm	Luknja v mm	Širina reza (b1) v mm / debelina jeklene lista (b2) v mm	Število zob	Oblika zob	Maks. hitrost vrtenja (vrt/min)	NL (sosednja luknja)/premer TKS (delnega kroga)	Cepilni kot ° α	Prosti kot ° β	Način pakiranja	Število kosov	Paket za pošiljanje	Črtna koda 3 165 140...	Kataloška številka
140	20	1,8/1,3	42	HLTCG	13.600	2/6/32,5	-5	15	C1a	1	1	796583	2 608 644 092
150	20	2,6/1,6	42	HLTCG	12.700	2/6/32,5	-5	15	C1a	1	1	796590	2 608 644 093
160	20	2,2/1,6	52	HLTCG	11.900	2/6/32,5	-5	15	C1a	1	1	796606	2 608 644 094
165	20	2,6/1,6	52	HLTCG	11.500	2/6/32,5	-5	15	C1a	1	1	796613	2 608 644 095
165	30	2,6/1,6	52	HLTCG	11.500	2/7/42	-5	15	C1a	1	1	796620	2 608 644 096
180	30	2,6/1,6	56	HLTCG	10.600	2/7/42	-5	15	C1a	1	1	796637	2 608 644 097
184	16	2,6/1,6	48	HLTCG	10.300	2/6/32,5	-5	15	C1a	1	1	796644	2 608 644 098
184	20	2,6/1,6	56	HLTCG	10.300	2/6/32,5	-5	15	C1a	1	1	796651	2 608 644 099
184	30	2,6/1,6	56	HLTCG	10.300	2/7/42	-5	15	C1a	1	1	796668	2 608 644 100
190	20	2,6/1,6	56	HLTCG	10.000	2/6/32,5	-5	15	C1a	1	1	796675	2 608 644 101
190	30	2,6/1,6	56	HLTCG	10.000	2/7/42	-5	15	C1a	1	1	796682	2 608 644 102
200	30	2,8/1,8	60	HLTCG	9.500	2/7/42	-5	15	C1a	1	1	796699	2 608 644 103
210	30	2,8/1,8	72	HLTCG	9.000	2/7/42	-5	15	C1a	1	1	796712	2 608 644 105
230	30	2,8/1,8	64	HLTCG	8.300	2/7/42	-5	15	C1a	1	1	796729	2 608 644 106
235	30	2,6/1,8	80	HLTCG	8.100	2/7/42	-5	15	C1a	1	1	796736	2 608 644 107
240	30	2,8/1,8	80	HLTCG	7.900	2/7/42	-5	15	C1a	1	1	796743	2 608 644 108

Listi krožne žage za čelilne, zajeralne in potezne žage



- ▶ Za čiste reze v barvnih kovinah, npr. aluminiju. Primerni tudi za rezanje plastike in epoksi smol, grobih iverk, akustičnih plošč, lahkih gradbenih plošč, plošč iz abrazivnih materialov z eno- ali dvostranskim laminiranjem ter plošč iz vlaknatih materialov, kot sta MDF in OSB. Zobje Microteq za dolgo življenjsko dobo
- ▶ Uporaba univerzalnega olja za rezalnike 2 607 001 409 pri rezanju v kovine, npr. aluminij, za nekajkrat podaljša življenjsko dobo

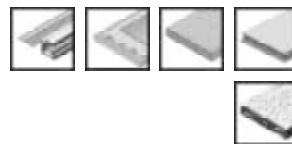

expert **Aluminium**

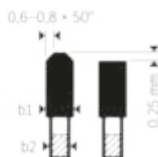
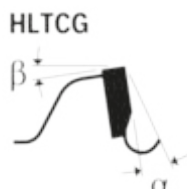
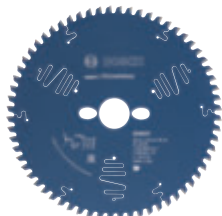

TEHNIČNE SPECIFIKACIJE										PODATKI ZA NAROČANJE			
Zunanji premer v mm	Luknja v mm	Širina reza (b1) v mm / debelina jeklenega lista (b2) v mm	Število zob	Oblika zob	Maks. hitrost vrtenja (vrt/min)	NL (sosednja luknja)/premer TKS (delnega kroga)	Cepilni kot ° α	Prosti kot ° β	Način pakiranja	Število kosov	Paket za pošiljanje	Črtna koda 3 165 140...	Kataloška številka
210	30	2,6/1,8	54	HLTCG	9.000	2/7/42 2/9,5/ 46,5 2/9/46 2/10/60	-5	15	C1a	1	1	796750	2 608 644 109
216	30	2,6/1,8	64	HLTCG	8.800	2/7/42 2/9,5/ 46,5 2/9/46 2/10/60	-5	15	C1a	1	1	796767	2 608 644 110
250	30	2,8/2	80	HLTCG	7.600	2/7/42 2/9,5/ 46,5 2/9/46 2/10/60	-5	15	C1a	1	1	796774	2 608 644 111
254	30	2,8/2	80	HLTCG	7.500	2/7/42 2/9,5/ 46,5 2/9/46 2/10/60	-5	15	C1a	1	1	796781	2 608 644 112
260	30	2,8/2	80	HLTCG	7.300	2/7/42 2/9,5/ 46,5 2/9/46 2/10/60	-5	15	C1a	1	1	796798	2 608 644 113
300	30	2,8/2	96	HLTCG	6.300	2/7/42 2/9,5/ 46,5 2/9/46 2/10/60	-5	15	C1a	1	1	796804	2 608 644 114
305	30	2,8/2	96	HLTCG	6.200	2/7/42 2/9,5/ 46,5 2/9/46 2/10/60	-5	15	C1a	1	1	796811	2 608 644 115
315	30	2,8/2,2	96	HLTCG	6.000	2/7/42 2/9,5/ 46,5 2/9/46 2/10/60	-5	15	C1a	1	1	796828	2 608 644 116

Žagini listi za namizne krožne žage



- ▶ Za čiste reze v barvnih kovinah, npr. aluminiju. Primerni tudi za rezanje plastike in epoksi smol, grobih iverk, akustičnih plošč, lahkih gradbenih plošč, plošč iz abrazivnih materialov z eno- ali dvostranskim laminiranjem ter plošč iz vlaknatih materialov, kot sta MDF in OSB. Zobje Microteq za dolgo življenjsko dobo
- ▶ Uporaba univerzalnega olja za rezalnike 2 607 001 409 pri rezanju v kovine, npr. aluminij, za nekajkrat podaljša življenjsko dobo

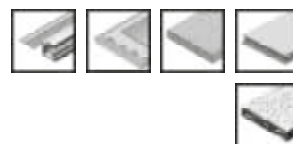

expert **Aluminium**

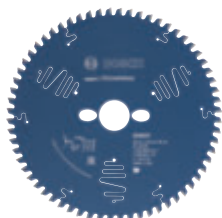

HLTCG

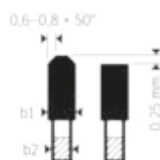
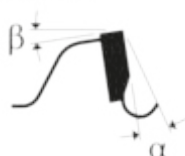

TEHNIČNE SPECIFIKACIJE									PODATKI ZA NAROČANJE				
Zunanji premer v mm	Luknja v mm	Širina reza (b1) v mm / debelina jeklenega lista (b2) v mm	Število zob	Oblika zob	Maks. hitrost vrtenja (vrt/min)	NL (sosednja luknja)/ premer TKS (delnega kroga)	Cepilni kot ° α	Prosti kot ° β	Način pakiranja	Število kosov	Paket za pošiljanje	Črtna koda 3 165 140...	Kataloška številka
190	Zvezda	2,6/1,8	58	HLTCG	10.000	-	-5	15	C1a	1	1	796835	2 608 644 117
225	30	2,6/1,8	68	HLTCG	8.400	2/7/42 2/9,5/ 46,5 2/9/46 2/10/60	-5	15	C1a	1	1	796842	2 608 644 118
250	30	2,8/2	68	HLTCG	7.600	2/7/42 2/9,5/ 46,5 2/9/46 2/10/60	-5	15	C1a	1	1	796859	2 608 644 119

Listi za krožno žago za akumulatorske potopne in ročne krožne žage in akumulatorske rezalnike za suho rezanje



- ▶ Izjemno tanko rezilo za **maksimalni čas delovanja baterije**.
- ▶ Karbidni zobje MicroteQ zagotavljajo veliko obstojnost in vrhunsko zmogljivost pri obdelavah neželeznih kovin.



expert **Aluminium**

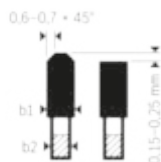
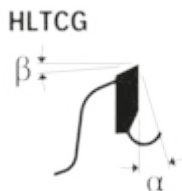

TEHNIČNE SPECIFIKACIJE									PODATKI ZA NAROČANJE				
Zunanji premer v mm	Luknja v mm	Izvrtna z reduciranim obročem v mm	Širina reza (b1) v mm / debelina jeklenega lista (b2) v mm	Število zob	Oblika zob	Maks. hitrost vrtenja (vrt/min)	Cepilni kot ° α	Prosti kot ° β	Način pakiranja	Število kosov	Paket za pošiljanje	Črtna koda 3 165 140...	Kataloška številka
120	20	-	1,8/1,2	42	HLTCG	12.500	0	15	PC1b	1	1	957649	2 608 644 534
136	20	15,875	1,6/1	48	HLTCG	10.000	0	15	PC1b	1	1	957656	2 608 644 535
140	20	12,7 10	1,8/1,3	48	HLTCG	10.000	-5	15	PC1b	1	1	957663	2 608 644 536
150	20	15,875 10	1,8/1,3	48	HLTCG	10.000	0	15	PC1b	1	1	957670	2 608 644 537
160	20	15,875	1,8/1,3	54	HLTCG	8.500	0	15	PC1b	1	1	957687	2 608 644 538
165	20	15,875	1,8/1,3	54	HLTCG	8.500	0	15	PC1b	1	1	957694	2 608 644 539
184	20	16	1,8/1,3	54	HLTCG	8.000	0	15	PC1b	1	1	957700	2 608 644 540
190	30	20	1,8/1,3	54	HLTCG	8.000	0	15	PC1b	1	1	957717	2 608 644 541

Listi za krožno žago za akumulatorske čelilne žage in zajeralne žage



- ▶ Izjemno tanko rezilo za **maksimalni čas delovanja baterije**.
- ▶ Karbidni zobje MicroteQ zagotavljajo veliko obstojnost in vrhunsko zmogljivost pri obdelavah neželeznih kovin.

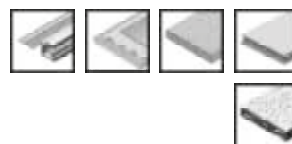

expert Aluminium

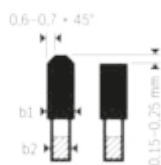
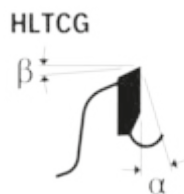

TEHNIČNE SPECIFIKACIJE								PODATKI ZA NAROČANJE				
Zunanji premer v mm	Luknja v mm	Širina reza (b1) v mm / debelina jeklenega lista (b2) v mm	Število zob	Oblika zob	Maks. hitrost vrtenja (vrt/min)	Cepilni kot ° α	Prosti kot ° β	Način pakiranja	Število kosov	Paket za pošiljanje	Črtna koda 3 165 140...	Katalogska številka
216	30	2/1,4	66	HLTCG	7.000	0	15	PC1b	1	1	957731	2 608 644 543
250	30	2,4/1,8	78	HLTCG	6.000	0	15	PC1b	1	1	957755	2 608 644 545
305	30	2,4/1,8	96	HLTCG	5.000	0	15	PC1b	1	1	957779	2 608 644 547

Listi za krožno žago za akumulatorske namizne žage



- ▶ Izjemno tanko rezilo za **maksimalni čas delovanja baterije**.
- ▶ Karbidni zobje MicroteQ zagotavljajo veliko obstojnost in vrhunsko zmogljivost pri obdelavah neželeznih kovin.

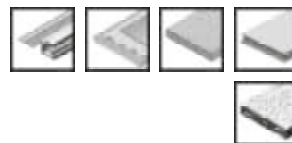

expert Aluminium

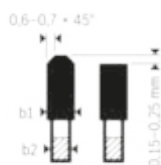
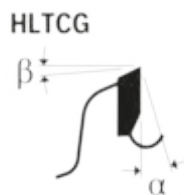

210	30	2/1,4	66	HLTCG	7.000	0	15	PC1b	1	1	957724	2 608 644 542
216	30	2/1,4	66	HLTCG	7.000	0	15	PC1b	1	1	957748	2 608 644 544
254	30	2,4/1,8	78	HLTCG	6.000	0	15	PC1b	1	1	957762	2 608 644 546

Expert for Steel

Listi za ročne krožne suhe rezalnike



- ▶ Za čiste in varne reze v plavljeno jeklo.
- ▶ Dolga življenjska doba



expert **Steel**

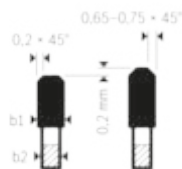
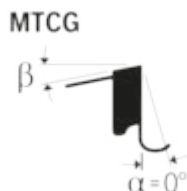

TEHNIČNE SPECIFIKACIJE								PODATKI ZA NAROČANJE				
Zunanji premer v mm	Luknja v mm	Širina reza (b1) v mm / debelina jeklenega lista (b2) v mm	Število zob	Oblika zob	Maks. hitrost vrtenja (vrt/min)	Cepilni kot ° α	Prosti kot ° β	Način pakiranja	Število kosov	Paket za pošiljanje	Črtna koda 3 165 140...	Kataloška številka
160	20	2/1,6	30	HLTCG	3.200	0	12	C1a	1	1	737678	2 608 643 054
184	20	2/1,6	48	HLTCG	3.000	0	12	C1a	1	1	737685	2 608 643 055
190	20	2/1,6	40	HLTCG	2.600	0	12	C1a	1	1	737692	2 608 643 056
210	30	2/1,6	48	HLTCG	2.300	0	12	C1a	1	1	737708	2 608 643 057
230	25,4	2/1,6	48	HLTCG	2.100	0	12	C1a	1	1	737715	2 608 643 058

Listi za krožne čelilne suhe rezalnike



- ▶ Za čiste in varne reze v plavljeno jeklo.
- ▶ Dolga življenjska doba



expert **Steel**

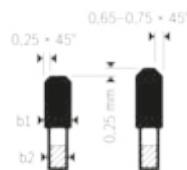
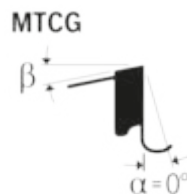

254	25,4	2,6/2,2	60	HLTCG	1.900	0	12	C1a	1	1	737722	2 608 643 059
305	25,4	2,6/2,2	60	HLTCG	1.800	0	12	C1a	1	1	737739	2 608 643 060
305	25,4	2,6/2,2	80	HLTCG	1.800	0	12	C1a	1	1	737746	2 608 643 061
355	25,4	2,6/2,2	80	HLTCG	1.600	0	12	C1a	1	1	737753	2 608 643 062
355	25,4	2,6/2,2	90	HLTCG	1.600	0	12	C1a	1	1	737760	2 608 643 063

Expert for Stainless Steel

Listi za krožno žago za akumulatorske ročne rezalnike za suho rezanje



- ▶ Izjemno tanko rezilo za **maksimalni čas delovanja baterije**.
- ▶ Za čiste in varne reze v nerjaveče jeklo.
- ▶ Zobje ResisteQ, izdelani iz naprednih kovinskih kompozitov za neverjetno odpornost proti obrabi.
- ▶ Dolga življenjska doba.



expert **StainlessSteel**



HLTCG

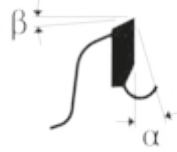

TEHNIČNE SPECIFIKACIJE										PODATKI ZA NAROČANJE				
Zunanji premer v mm	Luknja v mm	Izvrtna z reduciranim obročem v mm	Širina reza (b1) v mm / debelina jeklenega lista (b2) v mm	Število zob	Oblika zob	Maks. hitrost vrtenja (vrt/min)	Cepilni kot ° α	Prosti kot ° β	Način pakiranja	Število kosov	Paket za pošiljanje	Črtna koda 3 165 140...	Kataloška številka	
136	20	15,875	1,5/1,2	30	HLTCG	5.600	0	12	PC1b	1	1	957601	2 608 644 530	
140	20	-	1,5/1,2	30	HLTCG	5.400	0	12	PC1b	1	1	957618	2 608 644 531	
150	20	15,875	1,6/1,3	32	HLTCG	5.000	0	12	PC1b	1	1	957625	2 608 644 532	
160	20	15,875	1,6/1,3	40	HLTCG	4.700	0	12	PC1b	1	1	957632	2 608 644 533	

Listi za krožne žage za ročno vodene žage za suho žaganje kovin (Hand Dry Cutter)



- ▶ List za krožno žago za rezanje nerjavečega jekla. Ni primerno za visokolegirano jeklo.
- ▶ Za čiste in varne reze v nerjaveče jeklo.
- ▶ Zobje ResisteQ, izdelani iz naprednih kovinskih kompozitov za neverjetno odpornost proti obrabi.
- ▶ Dolga življenjska doba.



expert **StainlessSteel**

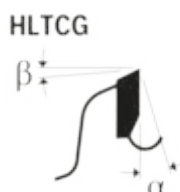

TEHNIČNE SPECIFIKACIJE								PODATKI ZA NAROČANJE				
Zunanji premer v mm	Luknja v mm	Širina reza (b1) v mm / debelina jeklene lista (b2) v mm	Število zob	Oblika zob	Maks. hitrost vrtenja (vrt/min)	Cepilni kot ° α	Prosti kot ° β	Način pakiranja	Število kosov	Paket za pošiljanje	Črtna koda 3 165 140...	Kataloška številka
185	20	1,9/1,6	36	HLTCG	4.100	0	10	C1a	1	1	839914	2 608 644 289
192	20	1,9/1,6	38	HLTCG	3.900	0	10	C1a	1	1	839921	2 608 644 288
230	25,4	1,9/1,6	46	HLTCG	3.300	0	10	C1a	1	1	839938	2 608 644 287

Listi za krožne žage za čelilne in zajeralne žage za žaganje kovin (Mitre Dry Cutter)



- ▶ Za čiste in varne reze v nerjaveče jeklo.
- ▶ Zobje ResisteQ, izdelani iz naprednih kovinskih kompozitov za neverjetno odpornost proti obrabi.
- ▶ Dolga življenjska doba.



expert **StainlessSteel**

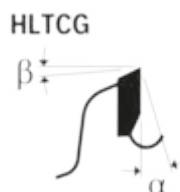

255	25,4	2,5/2,2	50	HLTCG	2.900	0	10	C1a	1	1	839945	2 608 644 286
305	25,4	2,5/2,2	80	HLTCG	2.500	0	10	C1a	1	1	839969	2 608 644 284
305	25,4	2,5/2,2	60	HLTCG	2.500	0	10	C1a	1	1	839952	2 608 644 285
355	25,4	2,5/2,2	90	HLTCG	2.100	0	10	C1a	1	1	839983	2 608 644 282
355	25,4	2,5/2,2	70	HLTCG	2.100	0	10	C1a	1	1	839976	2 608 644 283

Expert for Multi Material

Listi krožne žage za čelilne, zajeralne in potezne žage



- ▶ Za odlične rezultate pri rezanju barvnih kovin, kot je aluminij, umetnih mas, epoksi mas in lesa

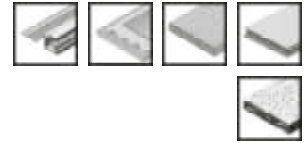

expert **MultiMaterial**

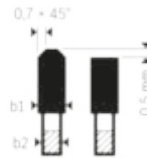
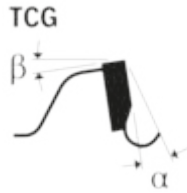

TEHNIČNE SPECIFIKACIJE								PODATKI ZA NAROČANJE				
Zunanji premer v mm	Luknja v mm	Širina reza (b1) v mm / debelina jeklenega lista (b2) v mm	Število zob	Oblika zob	Maks. hitrost vrtenja (vrt/min)	Cepilni kot ° α	Prosti kot ° β	Način pakiranja	Število kosov	Paket za pošiljanje	Črtna koda 3 165 140...	Katalogška številka
210	30	2,4/1,8	54	TCG	9.000	-5	15	C1a	1	1	648172	2 608 642 492
216	30	2,4/1,8	64	TCG	8.800	-5	15	C1a	1	1	648189	2 608 642 493
250	30	2,4/1,8	80	TCG	7.600	-5	15	C1a	1	1	648196	2 608 642 494
254	30	2,4/1,8	80	TCG	7.500	-5	15	C1a	1	1	650106	2 608 642 528
300	30	2,4/1,8	96	TCG	6.300	-5	15	C1a	1	1	648202	2 608 642 495
305	30	2,4/1,8	96	TCG	6.200	-5	15	C1a	1	1	650113	2 608 642 529

Listi za krožne žage za potopne in ročne krožne žage



- Za čisti rez sendvič plošč z jekleno pločevino (laminiranih na eni ali obeh straneh). Zobje Microteq za dolgo življenjsko dobo



expert **SandwichPanel**

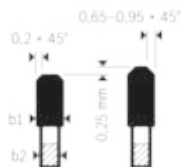
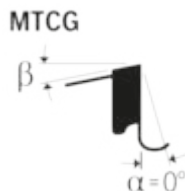

TEHNIČNE SPECIFIKACIJE									PODATKI ZA NAROČANJE				
Zunanji premer v mm	Luknja v mm	Širina reza (b1) v mm / debelina jeklenega lista (b2) v mm	Število zob	Oblika zob	Maks. hitrost vrtenja (vrt/min)	NL (sosednja luknja) / premer TKS (delnega kroga)	Cepilni kot ° α	Prosti kot ° β	Način pakiranja	Število kosov	Paket za pošiljanje	Črtna koda 3 165 140...	Kataloška številka
160	20	2/1,6	30	HLTCG	11.900	2/6/32,5	0	12	C1b	1	1	881159	2 608 644 365
165	20	2/1,6	30	HLTCG	11.500	2/6/32,5	0	12	C1a	1	1	881166	2 608 644 366
190	30	2/1,6	36	HLTCG	10.000	2/7/42	0	12	C1b	1	1	881074	2 608 644 367
210	30	2,4/2	36	HLTCG	9.000	2/7/42	0	12	C1a	1	1	797085	2 608 644 142
230	30	2,2/1,8	48	HLTCG	8.300	2/7/42	0	12	C1b	1	1	881173	2 608 644 368
235	30	2,2/1,8	50	HLTCG	8.100	2/7/42	0	12	C1a	1	1	797092	2 608 644 143
240	30	2,6/1,6	48	HLTCG	7.900	2/7/42	0	12	C1a	1	1	797108	2 608 644 144
270	30	2,4/2	60	HLTCG	7.000	2/7/42	0	12	C1a	1	1	797115	2 608 644 145
330	30	2,6/2,2	54	HLTCG	5.700	2/7/42	0	12	C1a	1	1	797122	2 608 644 146
350	30	2,9/2,5	60	HLTCG	5.400	2/7/42	0	12	C1a	1	1	799539	2 608 644 165
355	30	2,6/2,2	80	HLTCG	5.300	2/7/42	0	12	C1a	1	1	797139	2 608 644 147
450	30	3,4/3	86	HLTCG	4.200	2/7/42	0	12	C1a	1	1	797146	2 608 644 148

Expert for Fibre Cement

Listi za krožne žage za potopne in ročne krožne žage



- Za rezanje vlaknocementa in mavčnih plošč. Primerni za Eternit®. Zobje iz PCD (polikristalinskega diamanta) za zelo dolgo življenjsko dobo.



expert **FiberCement**

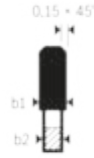
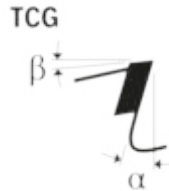

TEHNIČNE SPECIFIKACIJE									PODATKI ZA NAROČANJE				
Zunanji premer v mm	Luknja v mm	Širina reza (b1) v mm / debelina jeklenega lista (b2) v mm	Število zob	Oblika zob	Maks. hitrost vrtenja (vrt/min)	NL (sosednja luknja)/premer TKS (delnega kroga)	Cepilni kot ° α	Prosti kot ° β	Način pakiranja	Število kosov	Paket za pošiljanje	Črtna koda 3 165 140...	Kataloška številka
140	20	1,8/1,3	4	TCG	13.600	2/6/32,5	10	10	C1a	1	1	796866	2 608 644 120
160	20	2,2/1,6	4	TCG	11.900	2/6/32,5	10	10	C1a	1	1	796873	2 608 644 121
165	20	2,2/1,6	4	TCG	11.500	2/6/32,5	10	10	C1a	1	1	796880	2 608 644 122
170	30	2,2/1,6	4	TCG	11.200	2/7/42	10	10	C1a	1	1	796897	2 608 644 123
184	30	2,2/1,6	4	TCG	10.300	2/7/42	10	10	C1b	1	1	880947	2 608 644 344
190	20	2,2/1,6	4	TCG	10.000	2/6/32,5	10	10	C1a	1	1	796903	2 608 644 124
190	30	2,2/1,6	4	TCG	10.000	2/7/42	10	10	C1a	1	1	796910	2 608 644 125
210	30	2,2/1,6	6	TCG	9.000	2/7/42	10	10	C1b	1	1	880954	2 608 644 345
230	30	2,2/1,6	6	TCG	8.300	2/7/42	10	10	C1b	1	1	880978	2 608 644 347
235	30	2,2/1,6	6	TCG	8.100	2/7/42	10	10	C1b	1	1	880985	2 608 644 348

6

339

Listi krožne žage za čelilne, zajeralne in potezne žage



- Za rezanje vlaknocementa in mavčnih plošč. Primerni za Eternit®. Zobje iz PCD (polikristalinskega diamanta) za zelo dolgo življenjsko dobo.



expert **FiberCement**

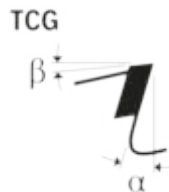

216	30	2,2/1,6	6	TCG	8.800	2/7/42	10	10	C1b	1	1	880961	2 608 644 346
250	30	2,4/1,8	6	TCG	7.600	2/7/42 2/9,5/ 46,5 2/9/46 2/10/60	10	10	C1b	1	1	880992	2 608 644 349
254	30	2,4/1,8	6	TCG	7.500	2/7/42 2/9,5/ 46,5 2/9/46 2/10/60	10	10	C1b	1	1	881005	2 608 644 350

Listi krožne žage za čelilne, zajeralne in potezne žage

TEHNIČNE SPECIFIKACIJE									PODATKI ZA NAROČANJE				
Zunanji premer v mm	Luknja v mm	Širina reza (b1) v mm / debelina jeklenega lista (b2) v mm	Število zob	Oblika zob	Maks. hitrost vrtenja (vrt/min)	NL (sosednja luknja)/ premer TKS (délnega kroga)	Cepilni kot ° α	Prosti kot ° β	Način pakiranja	Število kosov	Paket za pošiljanje	Črtna koda 3 165 140...	Kataloška številka
260	30	2,4/1,8	6	TCG	7.300	2/7/42 2/9,5/ 46,5 2/9/46 2/10/60	10	10	C1b	1	1	881012	2 608 644 351
300	30	2,4/1,8	8	TCG	6.300	2/7/42 2/9,5/ 46,5 2/9/46 2/10/60	10	10	C1a	1	1	881029	2 608 644 352
305	30	2,4/1,8	8	TCG	6.200	2/7/42 2/9,5/ 46,5 2/9/46 2/10/60	10	10	C1b	1	1	881036	2 608 644 353

Listi za krožno žago za akumulatorske potopne in ročne krožne žage



- ▶ Izjemno tanko rezilo za **maksimalen čas delovanja baterije**.
- ▶ Zelo dolga življenjska doba zaradi zob iz polikristalinskega diamanta (PCD).



expert **FiberCement**



TCG

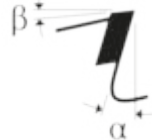

TEHNIČNE SPECIFIKACIJE									PODATKI ZA NAROČANJE				
Zunanji premer v mm	Luknja v mm	Izvrtna z reduciranim obročem v mm	Širina reza (b1) v mm / debelina jeklenega lista (b2) v mm	Število zob	Oblika zob	Maks. hitrost vrtenja (vrt/min)	Cepilni kot ° α	Prosti kot ° β	Način pakiranja	Število kosov	Paket za pošiljanje	Črtna koda 3 165 140...	Kataloška številka
160	20	15,875	1,8/1,2	4	TCG	8.500	10	10	PC1b	1	1	957847	2 608 644 554
165	20	15,875	1,8/1,2	4	TCG	8.500	10	10	PC1b	1	1	957854	2 608 644 555
190	30	20	1,8/1,2	4	TCG	8.000	10	10	PC1b	1	1	957861	2 608 644 556

Listi za krožno žago za akumulatorske čelilne žage in zajeralne žage

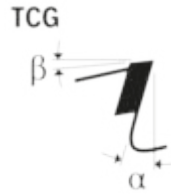

- ▶ Izjemno tanko rezilo za **maksimalen čas delovanja baterije**.
- ▶ Zelo dolga življenjska doba zaradi zob iz polikristalnega diamanta (PCD).

expert **FiberCement**

TEHNIČNE SPECIFIKACIJE								PODATKI ZA NAROČANJE				
Zunanji premer v mm	Luknja v mm	Širina reza (b1) v mm / debelina jeklenega lista (b2) v mm	Število zob	Oblika zob	Maks. hitrost vrtenja (vrt/min)	Cepilni kot ° α	Prosti kot ° β	Način pakiranja	Število kosov	Paket za pošiljanje	Črtna koda 3 165 140...	Kataloška številka
216	30	2/1,4	6	TCG	7.000	10	10	PC1b	1	1	957878	2 608 644 557
250	30	2,2/1,6	6	TCG	6.000	10	10	PC1b	1	1	957885	2 608 644 558
305	30	2,2/1,6	8	TCG	5.000	10	10	PC1b	1	1	957892	2 608 644 559

Optiline Wood

Optiline Wood za ročne krožne žage



► Natančen list za kakovosten razrez vseh vrst lesa

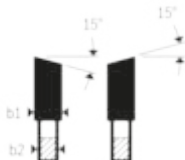
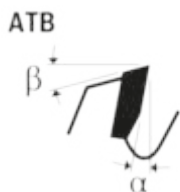
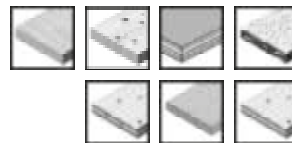

TEHNIČNE SPECIFIKACIJE										PODATKI ZA NAROČANJE				
Zunanji premer v mm	Luknja v mm	Izvrtna z reduciranim obročem v mm	Širina reza (b1) v mm / debelina jeklene lista (b2) v mm	Število zob	Oblika zob	Maks. hitrost vrtenja (vrt/min)	NL (sosednja luknja)/premer TKS (delnega kroga)	Cepilni kot ° α	Prosti kot ° β	Nacin pakiranja	Število kosov	Paket za pošiljanje	Črtna koda 3 165 140...	Katalogska številka
85	15	-	1,1/0,7	20	WZ	18.000	-	15	13	C1a	1	1	754279	2 608 643 071
130	20	16	2,4/1,4	20	WZ	11.500	-	15	15	C1a	1	1	193764	2 608 640 582
130	20	16	2,4/1,4	30	WZ	11.500	-	15	15	C1a	1	1	193771	2 608 640 583
130	20	16	2,4/1,4	12	WZ	11.500	-	15	15	C1a	1	1	373494	2 608 641 167
140	20	12,75	2,4/1,4	20	WZ	10.500	-	15	15	C1a	1	1	193801	2 608 640 586
140	20	12,75	2,4/1,4	12	WZ	10.500	-	15	15	C1a	1	1	373500	2 608 641 168
150	20	16	2,4/1,4	24	WZ	10.000	7/42	15	15	C1a	1	1	193863	2 608 640 592
150	20	16	2,4/1,4	36	WZ	10.000	7/42	17	13	C1a	1	1	193870	2 608 640 593
150	20	16	2,4/1,4	12	WZ	10.000	7/42	15	15	C1a	1	1	373517	2 608 641 169
160	20	16	2,6/1,6	24	WZ	9.500	6/32	15	15	C1a	1	1	193900	2 608 640 596
160	20	16	2,6/1,6	36	WZ	9.500	6/32	15	15	C1a	1	1	193917	2 608 640 597
160	20	16	2,6/1,6	48	WZ	9.500	6/32	15	15	C1a	1	1	195072	2 608 640 732
160	20	16	1,8/1,2	12	WZ	9.500	6/32	15	15	C1a	1	1	373524	2 608 641 170
160	20	16	1,8/1,2	24	WZ	9.500	6/32	15	15	C1a	1	1	373531	2 608 641 171
160	20	16	1,8/1,2	48	WZ	9.500	6/32	15	15	C1a	1	1	373548	2 608 641 172
160	20	16	2,6/1,6	12	WZ	9.500	6/32	15	15	C1a	1	1	373555	2 608 641 173
165	20	16	1,7/1,2	36	WZ	9.000	-	15	15	C1a	1	1	660273	2 608 642 602
165	30	-	2,6/1,6	24	WZ	9.500	-	15	15	C1a	1	1	193962	2 608 640 602
165	30	-	2,6/1,6	36	WZ	9.500	-	15	15	C1a	1	1	193979	2 608 640 603
165	30	-	2,6/1,6	48	WZ	9.500	-	15	15	C1a	1	1	373579	2 608 641 175
180	30	20	2,6/1,6	24	WZ	8.500	-	15	15	C1a	1	1	194020	2 608 640 608
180	30	20	2,6/1,6	36	WZ	8.500	-	15	15	C1a	1	1	194037	2 608 640 609
184	16	-	2,6/1,6	24	WZ	8.000	-	17	13	C1a	1	1	263429	2 608 640 817
184	16	-	2,6/1,6	36	WZ	8.000	-	15	15	C1a	1	1	263436	2 608 640 818
184	16	-	2,6/1,6	48	WZ	8.000	-	15	15	C1a	1	1	373630	2 608 641 181
184	30	-	2,6/1,6	24	WZ	8.000	-	17	13	C1a	1	1	194044	2 608 640 610
184	30	-	2,6/1,6	36	WZ	8.000	-	15	15	C1a	1	1	194051	2 608 640 611
190	20	16	2,6/1,6	24	WZ	8.000	-	15	15	C1a	1	1	194068	2 608 640 612
190	20	16	2,6/1,6	48	WZ	8.000	-	15	15	C1a	1	1	194082	2 608 640 614
190	30	-	2,6/1,6	36	WZ	8.000	7/42	15	15	C1a	1	1	194105	2 608 640 616
190	30	-	2,6/1,6	48	WZ	8.000	7/42	15	15	C1a	1	1	194112	2 608 640 617
190	30	-	2/1,3	24	WZ	8.000	7/42	15	15	C1a	1	1	373678	2 608 641 185
190	30	-	2/1,3	48	WZ	8.000	7/42	15	15	C1a	1	1	373685	2 608 641 186
190	30	-	2,6/1,6	60	WZ	8.000	7/42	15	15	C1a	1	1	373708	2 608 641 188
190	20	16	2,6/1,6	36	WZ	8.000	-	15	15	C1a	1	1	194075	2 608 640 613
190	30	-	2,6/1,6	24	WZ	8.000	7/42	15	15	C1a	1	1	194099	2 608 640 615

Optiline Wood za ročne krožne žage

TEHNIČNE SPECIFIKACIJE										PODATKI ZA NAROČANJE				
Zunanji premer v mm	Luknja v mm	Izvrtna z reduciranim obročem v mm	Širina reza (b1) v mm / debelina jeklenega lista (b2) v mm	Število zob	Oblika zob	Maks. hitrost vrtenja (vrt/min)	NL (sosednja luknja)/ premer TKS (délnega kroga)	Cepilni kot ° α	Prosti kot ° β	Naiin pakiranja	Število kosov	Paket za pošiljanje	Crtna koda 3 165 140...	Kataloška številka
190	30	-	2/1,3	16	WZ	8.000	7/42	15	15	C1a	1	1	373661	2 608 641 184
190	30	-	2,6/1,6	12	WZ	8.000	7/42	15	15	C1a	1	1	373692	2 608 641 187
200	30	-	2,8/1,8	24	WZ	7.500	7/42	17	10	C1a	1	1	194129	2 608 640 618
200	30	-	2,8/1,8	48	WZ	7.500	7/42	15	15	C1a	1	1	194143	2 608 640 620
210	30	-	2,8/1,8	24	WZ	7.500	-	15	15	C1a	1	1	194150	2 608 640 621
210	30	-	2,8/1,8	36	WZ	7.000	-	15	15	C1a	1	1	194167	2 608 640 622
210	30	-	2,8/1,8	48	WZ	7.500	-	15	15	C1a	1	1	194174	2 608 640 623
210	30	-	2,8/1,8	60	WZ	7.500	-	15	15	C1a	1	1	373722	2 608 641 190
230	30	-	2,8/1,8	24	WZ	6.500	7/42	15	15	C1a	1	1	194211	2 608 640 627
230	30	-	2,8/1,8	36	WZ	6.500	7/42	15	15	C1a	1	1	195157	2 608 640 628
230	30	-	2,8/1,8	48	WZ	6.500	7/42	15	15	C1a	1	1	194228	2 608 640 629
235	30	25	2,8/1,8	24	WZ	6.500	-	15	15	C1a	1	1	194990	2 608 640 725
235	30	25	2,8/1,8	48	WZ	6.500	-	15	15	C1a	1	1	195010	2 608 640 727
235	30	25	2,8/1,8	60	WZ	6.500	-	15	15	C1a	1	1	373746	2 608 641 192
250	30	-	3,2/2,2	40	WZ	6.000	7/42	15	15	C1a	1	1	195027	2 608 640 728
250	30	-	3,2/2,2	60	WZ	6.000	7/42	15	15	C1a	1	1	195034	2 608 640 729

Optiline Wood za celilne in zajeralne žage

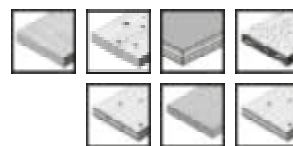

Optiline
WOOD



ATB

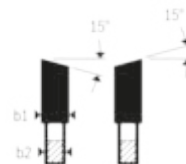
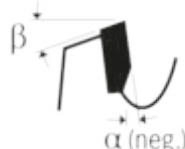
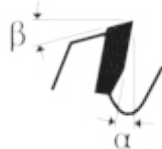

210	30	-	2/1,4	48	WZ	7.000	-	-5	15	C1a	1	1	314398	2 608 640 430
216	30	-	2/1,4	24	WZ	7.000	-	-5	15	C1a	1	1	314404	2 608 640 431
216	30	-	2/1,4	48	WZ	7.000	-	-5	15	C1a	1	1	314411	2 608 640 432
216	30	-	2/1,4	60	WZ	7.000	-	-5	15	C1a	1	1	314428	2 608 640 433
216	30	-	2,8/1,8	48	WZ	7.000	-	-5	15	C1a	1	1	194327	2 608 640 641
216	30	-	2,8/1,8	60	WZ	7.000	-	-5	15	C1a	1	1	194334	2 608 640 642
250	30	-	3,2/2,2	40	WZ	6.000	7/42	-5	18	C1a	1	1	194341	2 608 640 643
250	30	-	3,2/2,2	60	WZ	6.000	7/42	-5	18	C1a	1	1	194358	2 608 640 644
250	30	-	3,2/2,2	80	WZ	6.000	7/42	-5	18	C1a	1	1	194365	2 608 640 645
254	30	-	2/1,4	24	WZ	6.000	-	-5	15	C1a	1	1	314435	2 608 640 434
254	30	-	2/1,4	40	WZ	6.000	-	-5	15	C1a	1	1	314442	2 608 640 435
254	30	-	2/1,4	60	WZ	6.000	-	-5	15	C1a	1	1	314459	2 608 640 436
254	30	-	2,5/1,8	80	WZ	6.000	-	-5	15	C1a	1	1	314466	2 608 640 437
254	30	-	2/1,4	40	WZ	6.000	-	5	15	C1a	1	1	314473	2 608 640 438
254	30	-	3,2/2,2	60	WZ	6.000	-	5	15	C1a	1	1	455534	2 608 641 765
260	30	-	3,2/2,2	48	WZ	6.000	-	-5	18	C1a	1	1	373845	2 608 641 202
305	30	-	2,5/1,8	40	WZ	5.000	-	-5	15	C1a	1	1	317382	2 608 640 440
305	30	-	2,5/1,8	60	WZ	5.000	-	-5	15	C1a	1	1	317399	2 608 640 441
305	30	-	2,5/1,8	96	WZ	5.000	-	-5	15	C1a	1	1	317405	2 608 640 442

Optiline Wood za čelilne in zajeralne žage

TEHNIČNE SPECIFIKACIJE										PODATKI ZA NAROČANJE				
Zunanji premer v mm	Luknja v mm	Izvrtna z reduciranim obročem v mm	Širina reza (b1) v mm / debelina jeklenega lista (b2) v mm	Število zob	Oblika zob	Maks. hitrost vrtenja (vrt/min)	NL (sosednja luknja)/ premer TKS (délnega kroga)	Cepilni kot ° α	Prosti kot ° β	Način pakiranja	Število kosov	Paket za pošiljanje	Črtna koda 3 165 140...	Kataloška številka
305	30	-	3,2/2,2	60	WZ	5.000	7/42 10/60	5	15	C1a	1	1	455565	2 608 641 768
305	30	-	3,2/2,2	80	WZ	5.000	-	5	15	C1a	1	1	455572	2 608 641 769

Optiline Wood za namizne krožne žage



► Natančen list za kakovosten razrez vseh vrst lesa

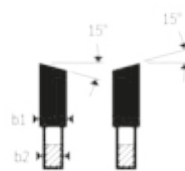
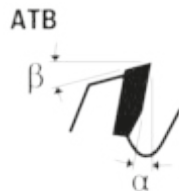
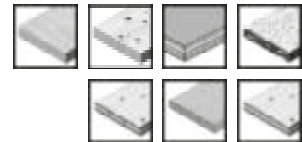

TEHNIČNE SPECIFIKACIJE										PODATKI ZA NAROČANJE				
Zunanji premer v mm	Luknja v mm	Izvrtna z reduciranim obročem v mm	Širina reza (b1) v mm / debelina jeklenega lista (b2) v mm	Število zob	Oblika zob	Maks. hitrost vrtenja (vrt/min)	Cepilni kot ° α	Prosti kot ° β	Način pakiranja	Število kosov	Paket za pošiljanje	Črtna koda 3 165 140...	Kataloška številka	
250	30	-	3,2/2,2	80	WZ	6.000	10	15	C1a	1	1	194501	2 608 640 660	
250	30	-	3,2/2,2	60	WZ	6.000	10	15	C1a	1	1	194532	2 608 640 665	
250	30	-	3,2/2,2	40	WZ	6.000	10	15	C1a	1	1	194587	2 608 640 670	
254	30	-	2,8/1,8	40	WZ	6.000	18	12	C1a	1	1	317412	2 608 640 443	
254	30	-	2,8/1,8	60	WZ	6.000	19	10	C1a	1	1	317429	2 608 640 444	
300	30	-	3,2/2,2	48	WZ	5.000	10	15	C1a	1	1	194600	2 608 640 672	
305	30	-	3,2/2,2	72	WZ	5.000	10	15	C1a	1	1	455596	2 608 641 771	
315	30	-	3,2/2,2	60	WZ	5.000	10	15	C1a	1	1	194440	2 608 640 651	
315	30	-	3,2/2,2	48	WZ	5.000	10	15	C1a	1	1	194617	2 608 640 673	
350	30	-	3,5/2,5	54	WZ	4.500	10	15	C1a	1	1	194624	2 608 640 674	
400	30	-	3,5/2,5	60	WZ	4.000	10	15	C1a	1	1	194631	2 608 640 675	

Speedline Wood

Speedline Wood za ročne krožne žage



► Hitro rezilo za vzdolžno in prečno rezanje lesa vseh vrst



speedline
WOOD

ATB

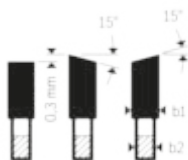
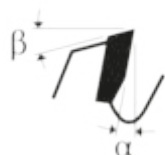

TEHNIČNE SPECIFIKACIJE										PODATKI ZA NAROČANJE			
Zunanji premer v mm	Luknja v mm	Izvrtna z reduciranim obročem v mm	Širina reza (b1) v mm / debelina jeklenega lista (b2) v mm	Število zob	Oblika zob	Maks. hitrost vrtenja (vrt/min)	Cepilni kot ° α	Prosti kot ° β	Nacin pakiranja	Število kosov	Paket za pošiljanje	Črtna koda 3 165 140...	Kataloška številka
130	16	-	2/1,4	9	ATB/FT	11.500	16	15	C1a	1	1	239851	2 608 640 774
130	16	-	2/1,4	18	ATB/FT	11.500	16	15	C1a	1	1	239868	2 608 640 775
150	20	-	2/1,4	18	ATB/FT	10.000	16	15	C1a	1	1	239929	2 608 640 781
160	16	-	2,2/1,6	12	ATB/FT	9.500	16	15	C1a	1	1	239950	2 608 640 784
160	16	-	2,2/1,6	18	ATB/FT	9.500	16	15	C1a	1	1	239967	2 608 640 785
160	20	-	2,2/1,6	12	ATB/FT	9.500	16	15	C1a	1	1	239974	2 608 640 786
160	20	-	2,2/1,6	18	ATB/FT	9.500	16	15	C1a	1	1	239981	2 608 640 787
165	20	16	1,7/1,2	12	ATB/FT	9.000	15	15	C1a	1	1	660259	2 608 642 600
165	30	-	2,2/1,6	18	ATB/FT	9.000	16	15	C1a	1	1	240000	2 608 640 789
184	16	-	2,2/1,6	24	ATB/FT	8.000	16	15	C1a	1	1	240062	2 608 640 795
190	20	16	2,4/1,6	24	ATB/FT	8.000	16	15	C1a	1	1	240109	2 608 640 799
190	30	-	2,4/1,8	12	ATB/FT	8.000	17	15	C1a	1	1	240116	2 608 640 800
190	30	-	2,4/1,8	24	ATB/FT	8.000	16	15	C1a	1	1	240123	2 608 640 801
210	30	-	2,4/1,8	30	ATB/FT	7.000	16	15	C1a	1	1	240147	2 608 640 803
230	30	-	2,4/1,8	18	ATB/FT	6.500	16	15	C1a	1	1	240154	2 608 640 804
230	30	-	2,4/1,8	30	ATB/FT	6.500	16	15	C1a	1	1	240161	2 608 640 805
235	30	25	2,4/1,8	30	ATB/FT	6.000	16	15	C1a	1	1	240185	2 608 640 807
165	20	16	1,7/1,2	24	ATB/FT	9.000	15	15	C1a	1	1	660266	2 608 642 601

Speedline Wood za namizne krožne žage



speedline
WOOD

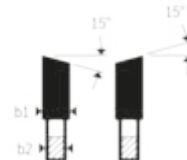
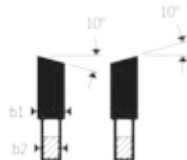
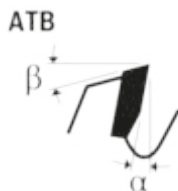

TEHNIČNE SPECIFIKACIJE									PODATKI ZA NAROČANJE					
Zunanji premer v mm	Luknja v mm	Širina reza (b1) v mm / debelina jeklenega lista (b2) v mm	Število zob	Oblika zob	Maks. hitrost vrtenja (vrt/min)	NL (sosednja luknja) / premer TKS (delnega kroga)	Cepilni kot ° α	Prosti kot ° β	Način pakiranja	Število kosov	Paket za pošiljanje	Črtna koda 3 165 140...	Kataloška številka	
250	30	3,2/2,2	24	WZ	6.000	7/42	20	10	C1a	1	1	194655	2 608 640 680	
300	30	3,2/2,2	28	WZ	5.000	7/42 10/60	20	10	C1a	1	1	194662	2 608 640 681	
315	30	3,2/2,2	28	WZ	5.000	7/42	20	10	C1a	1	1	194679	2 608 640 682	
350	30	3,5/2,5	32	WZ	4.500	10/60	20	10	C1a	1	1	194686	2 608 640 683	
400	30	3,5/2,5	36	WZ	4.000	10/60	20	10	C1a	1	1	194693	2 608 640 684	

Standard for Wood

Listi za krožno žago za akumulatorske potopne in ročne krožne žage



- ▶ Izjemno tanko rezilo za **maksimalni čas delovanja baterije**.
- ▶ Visokokakovostni karbidni zobje zagotavljajo zanesljive rezultate rezanja.
- ▶ Zmogljivi koti zob omogočajo gladko rezanje.

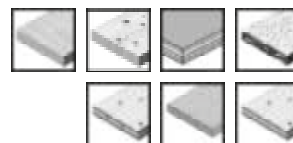

standard  Wood

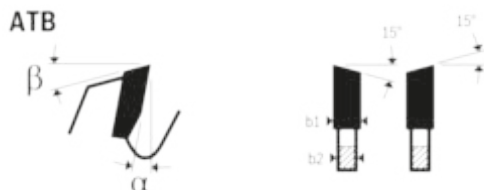

TEHNIČNE SPECIFIKACIJE										PODATKI ZA NAROČANJE				
Zunanji premer v mm	Luknja v mm	Izvirtna z reducirnim obročem v mm	Širina reza (b1) v mm / debelina jeklenega lista (b2) v mm	Število zob	Oblika zob	Maks. hitrost vrtenja (vrt/min)	Cepilni kot ° α	Prosti kot ° β	Način pakiranja	Število kosov	Paket za pošiljanje	Črtna koda 3 165 140...	Kataloška številka	
85	15	-	1,1/0,7	20	WZ	18.000	15	13	PC1a	1	1	958134	2 608 837 666	
136	15,875	-	1,5/1	24	WZ	11.000	20	12	PC1a	1	1	958141	2 608 837 667	
136	20	-	1,5/1	24	WZ	11.000	20	12	PC1a	1	1	958158	2 608 837 668	
140	10	-	1,5/1	24	WZ	10.500	20	12	PC1a	1	1	958165	2 608 837 669	
140	12,7	-	1,5/1	24	WZ	10.500	20	12	PC1a	1	1	958172	2 608 837 670	
140	20	-	1,5/1	24	WZ	10.500	20	12	PC1a	1	1	958189	2 608 837 671	
140	20	-	1,5/1	42	WZ	10.500	10	15	PC1a	1	1	958196	2 608 837 672	
150	10	-	1,6/1	24	WZ	10.000	20	12	PC1a	1	1	958202	2 608 837 673	
150	20	16	1,6/1	24	WZ	10.000	20	12	PC1a	1	1	958219	2 608 837 674	
160	20	15,875	1,5/1	12	WZ	9.500	25	10	PC1a	1	1	958226	2 608 837 675	
160	20	15,875	1,5/1	24	WZ	9.500	25	10	PC1a	1	1	958233	2 608 837 676	
160	20	15,875	1,5/1	36	WZ	9.500	15	13	PC1a	1	1	958240	2 608 837 677	
160	20	15,875	1,5/1	48	WZ	9.500	10	15	PC1a	1	1	958257	2 608 837 678	
165	10	-	1,5/1	24	WZ	9.500	25	10	PC1a	1	1	958264	2 608 837 679	
165	15,875	-	1,5/1	12	WZ	9.500	25	10	PC1a	1	1	958271	2 608 837 680	
165	15,875	-	1,5/1	24	WZ	9.500	25	10	PC1a	1	1	958288	2 608 837 681	
165	15,875	-	1,5/1	36	WZ	9.500	15	13	PC1a	1	1	958295	2 608 837 682	
165	15,875	-	1,5/1	48	WZ	9.500	10	15	PC1a	1	1	958301	2 608 837 683	
165	20	16	1,5/1	12	WZ	9.500	25	10	PC1a	1	1	958318	2 608 837 684	
165	20	-	1,5/1	24	WZ	9.500	25	10	PC1a	1	1	958325	2 608 837 685	
165	20	16	1,5/1	36	WZ	9.500	15	13	PC1a	1	1	958332	2 608 837 686	
165	20	-	1,5/1	48	WZ	9.500	10	15	PC1a	1	1	958349	2 608 837 687	
165	30	-	1,5/1	24	WZ	9.500	25	10	PC1a	1	1	958356	2 608 837 688	
165	30	-	1,5/1	48	WZ	9.500	10	15	PC1a	1	1	958363	2 608 837 689	
173	20	-	1,5/1	24	WZ	8.500	25	10	PC1a	1	1	958370	2 608 837 690	
184	16	-	1,6/1,1	16	WZ	7.900	25	10	PC1a	1	1	958387	2 608 837 697	
184	16	-	1,6/1,1	24	WZ	7.900	25	10	PC1a	1	1	958400	2 608 837 698	
184	16	-	1,6/1,1	48	WZ	7.900	10	15	PC1a	1	1	958417	2 608 837 699	
184	20	-	1,6/1,1	24	WZ	7.900	25	10	PC1a	1	1	958448	2 608 837 702	
184	20	-	1,6/1,1	48	WZ	7.900	10	15	PC1a	1	1	958455	2 608 837 703	
190	20	-	1,6/1,1	24	WZ	7.900	25	10	PC1a	1	1	958462	2 608 837 704	
190	30	20	1,6/1,1	16	WZ	7.900	25	10	PC1a	1	1	958486	2 608 837 706	
190	30	-	1,6/1,1	24	WZ	7.900	25	10	PC1a	1	1	958493	2 608 837 708	
190	30	20	1,6/1,1	48	WZ	7.900	15	13	PC1a	1	1	958509	2 608 837 710	
190	30	20	1,6/1,1	60	WZ	7.900	10	15	PC1a	1	1	958516	2 608 837 711	

Listi za krožno žago za akumulatorske čelilne žage in zajeralne žage



- ▶ Izjemno tanko rezilo za **maksimalni čas delovanja baterije**.
- ▶ Visokokakovostni karbidni zobje zagotavljajo zanesljive rezultate rezanja.
- ▶ Zmogljivi koti zob omogočajo gladko rezanje.

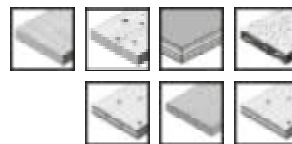

standard **Wood**

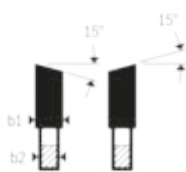
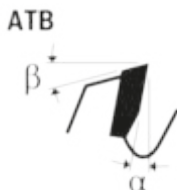

TEHNIČNE SPECIFIKACIJE									PODATKI ZA NAROČANJE				
Zunanji premer v mm	Luknja v mm	Širina reza (b1) v mm / debelina jeklenega lista (b2) v mm	Število zob	Oblika zob	Maks. hitrost vrtenja (vrt/min)	NL (sosednja luknja)/premer TKS (delnega kroga)	Cepilni kot ° α	Prosti kot ° β	Nacin pakiranja	Število kosov	Paket za pošiljanje	Črtna koda 3 165 140...	Kataloška številka
184	16	1,6/1	24	WZ	7.900	-	5	15	PC1a	1	1	958424	2 608 837 700
184	16	1,6/1	48	WZ	7.900	-	5	15	PC1a	1	1	958431	2 608 837 701
190	20	1,6/1,1	48	WZ	7.900	-	5	15	PC1a	1	1	958479	2 608 837 705
216	30	1,7/1,2	24	WZ	7.000	-	5	15	PC1a	1	1	958554	2 608 837 721
216	30	1,7/1,2	48	WZ	7.000	-	5	15	PC1a	1	1	958561	2 608 837 723
250	30	2,2/1,6	24	WZ	6.000	-	5	15	PC1a	1	1	958592	2 608 837 727
250	30	2,2/1,6	48	WZ	6.000	-	5	15	PC1a	1	1	958608	2 608 837 728
305	30	2,2/1,6	40	WZ	5.000	-	5	15	PC1a	1	1	958646	2 608 837 741
305	30	2,2/1,6	60	WZ	5.000	-	5	15	PC1a	1	1	958653	2 608 837 742
305	30	2,2/1,6	96	WZ	5.000	-	5	15	PC1a	1	1	958660	2 608 837 744

Listi za krožno žago za akumulatorske namizne žage



- ▶ Izjemno tanko rezilo za **maksimalni čas delovanja baterije**.
- ▶ Visokokakovostni karbidni zobje zagotavljajo zanesljive rezultate rezanja.
- ▶ Zmogljivi koti zob omogočajo gladko rezanje.

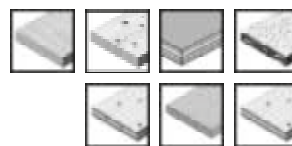

standard Wood



ATB

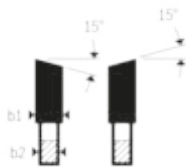
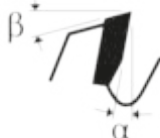

TEHNIČNE SPECIFIKACIJE									PODATKI ZA NAROČANJE				
Zunanji premer v mm	Luknja v mm	Širina reza (b1) v mm / debelina ieklenega lista (b2) v mm	Število zob	Oblika zob	Maks. hitrost vrtenja (vrt/min)	Cepilni kot ° α	Prosti kot ° β	Način pakiranja	Število kosov	Paket za pošiljanje	Črtna koda 3 165 140...	Kataloška številka	
210	30	1,7/1,2	24	WZ	7.000	25	10	PC1a	1	1	958530	2 608 837 713	
210	30	1,7/1,2	48	WZ	7.000	15	13	PC1a	1	1	958547	2 608 837 714	
216	30	1,7/1,2	24	WZ	7.000	25	10	PC1a	1	1	958578	2 608 837 724	
216	30	1,7/1,2	48	WZ	7.000	15	13	PC1a	1	1	958585	2 608 837 726	
254	30	2,2/1,6	24	WZ	6.000	25	10	PC1a	1	1	958615	2 608 837 733	
254	30	2,2/1,6	40	WZ	6.000	20	12	PC1a	1	1	958622	2 608 837 734	
254	30	2,2/1,6	60	WZ	6.000	15	13	PC1a	1	1	958639	2 608 837 736	

Standard for Construct Wood

Listi za ročne krožne žage (odporni proti žeblijem)



- Posebna oblika in široka podpora zob na korenu zagotavljata visoko odpornost pri rezanju gradbenega lesa s tujski (npr. žebliji in ostanki betona)

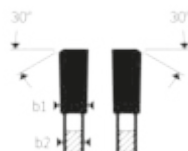
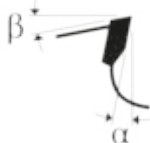

TEHNIČNE SPECIFIKACIJE									PODATKI ZA NAROČANJE				
Zunanji premer v mm	Luknja v mm	Izvrtna z reduciranim obročem v mm	Širina reza (b1) v mm / debelina jeklenega lista (b2) v mm	Število zob	Oblika zob	Maks. hitrost vrtenja (vrt/min)	Cepilni kot ° α	Prosti kot ° β	Način pakiranja	Število kosov	Paket za pošiljanje	Črtna koda 3 165 140...	Kataloška številka
150	20	16	2,4/1,4	12	HB	10.000	12	10	C1a	1	1	373814	2 608 641 199
160	20	16	2,6/1,6	12	HB	9.500	12	10	C1a	1	1	194235	2 608 640 630
180	30	20	2,6/1,6	12	HB	8.500	13	12	C1a	1	1	194259	2 608 640 632
184	16	-	2,6/1,6	12	HB	8.000	13	12	C1a	1	1	373821	2 608 641 200
190	20	16	2,6/1,6	12	HB	8.000	12	10	C1a	1	1	373838	2 608 641 201
190	30	-	2,6/1,6	12	HB	8.000	12	10	C1a	1	1	194266	2 608 640 633
210	30	-	2,8/1,8	14	HB	7.500	12	10	C1a	1	1	194273	2 608 640 634
230	30	-	2,8/1,8	16	HB	6.500	10	12	C1a	1	1	194280	2 608 640 635
235	30	25	2,8/1,8	16	HB	6.500	10	12	C1a	1	1	194297	2 608 640 636

Listi za namizne krožne žage (standardni)

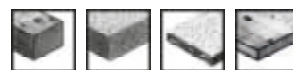
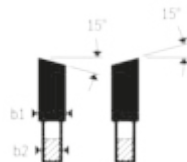
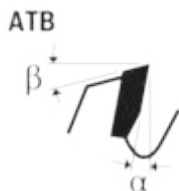

CONSTRUCT
WOOD

TEHNIČNE SPECIFIKACIJE									PODATKI ZA NAROČANJE				
Zunanji premer v mm	Luknja v mm	Širina reza (b1) v mm / debelina jeklenega lista (b2) v mm	Število zob	Oblika zob	Maks. hitrost vrtenja (vrt/min)	NL (sosednja luknja) / premer TKS (delnega kroga)	Cepilni kot ° α	Prosti kot ° β	Nacin pakiranja	Število kosov	Paket za pošiljanje	Črtna koda 3 165 140...	Katalogška številka
300	30	2,8/1,8	20	WZ	5.000	7/42 10/60	20	10	C1a	1	1	194792	2 608 640 700
315	30	3,2/2,2	20	WZ	5.000	7/42	20	10	C1a	1	1	194808	2 608 640 701
350	30	3,2/2,2	24	WZ	4.500	10/60	18	12	C1a	1	1	194815	2 608 640 702
400	30	3,2/2,2	28	WZ	4.000	10/60	17	13	C1a	1	1	194822	2 608 640 703
450	30	3,8/2,8	32	WZ	3.500	10/60	16	14	C1a	1	1	194839	2 608 640 704
500	30	3,8/2,8	36	WZ	3.000	-	15	10	C1a	1	1	194846	2 608 640 705
600	30	4/3	40	WZ	2.500	-	15	10	C1a	1	1	236843	2 608 640 761
700	30	4,2/3,2	46	WZ	2.000	-	15	10	C1a	1	1	236850	2 608 640 762

6

351

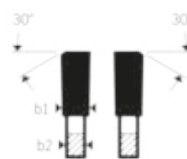
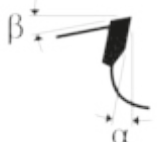
Listi za namizne krožne žage (odporni proti žebljem)

CONSTRUCT
WOOD

250	30	3,2/2,2	20	HB	6.000	7/42	20	10	C1a	1	1	455626	2 608 641 774
300	30	3,2/2,2	20	HB	5.000	7/42 10/60	17	10	C1a	1	1	194730	2 608 640 690
315	30	3,2/2,2	20	HB	5.000	7/42	18	10	C1a	1	1	194747	2 608 640 691
350	30	3,5/2,5	24	HB	4.500	10/60	16	10	C1a	1	1	194754	2 608 640 692
400	30	3,5/2,5	28	HB	4.000	10/60	15	10	C1a	1	1	194761	2 608 640 693
450	30	3,8/2,8	32	HB	3.500	10/60	14	10	C1a	1	1	194778	2 608 640 694
500	30	3,8/2,8	36	HB	3.000	10/60	14	10	C1a	1	1	195294	2 608 640 695

Standard for Aluminium

Listi za krožno žago za akumulatorske potopne in ročne krožne žage in akumulatorske rezalnike za suho rezanje



- ▶ Izjemno tanko rezilo za **maksimalni čas delovanja baterije**.
- ▶ Visokokakovostni karbidni zobje prispevajo k čistim in natančnim rezultatom.

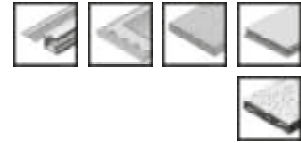

standard Aluminium

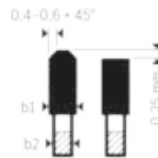
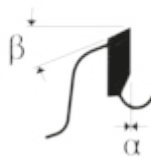

TEHNIČNE SPECIFIKACIJE									PODATKI ZA NAROČANJE				
Zunanji premer v mm	Luknja v mm	Izvrtna z reduciranim obročem v mm	Širina reza (b1) v mm / debelina jeklenega lista (b2) v mm	Število zob	Oblika zob	Maks. hitrost vrtenja (vrt/min)	Cepilni kot ° α	Prosti kot ° β	Način pakiranja	Število kosov	Paket za pošiljanje	Črtna koda 3 165 140...	Kataloška številka
136	15.875	-	1,6/1,1	50	HLTCG	11.000	0	15	PC1a	1	1	958752	2 608 837 753
136	20	-	1,6/1,1	50	HLTCG	11.000	0	15	PC1a	1	1	958769	2 608 837 754
140	10	-	1,6/1,1	50	HLTCG	11.000	0	15	PC1a	1	1	958837	2 608 837 761
140	20	-	1,6/1,1	50	HLTCG	11.000	0	15	PC1a	1	1	958776	2 608 837 755
150	10	-	1,8/1,3	52	HLTCG	10.000	0	15	PC1a	1	1	958844	2 608 837 762
150	20	-	1,8/1,3	52	HLTCG	10.000	0	15	PC1a	1	1	958783	2 608 837 756
160	20	15,875	1,8/1,3	52	HLTCG	9.500	0	15	PC1a	1	1	958790	2 608 837 757
165	15.875	-	1,8/1,3	54	HLTCG	9.500	0	15	PC1a	1	1	958806	2 608 837 758
165	20	-	1,8/1,3	54	HLTCG	9.500	0	15	PC1a	1	1	958851	2 608 837 763
165	30	-	1,8/1,3	54	HLTCG	9.500	0	15	PC1a	1	1	958868	2 608 837 764
173	20	-	1,8/1,3	60	HLTCG	8.500	0	15	PC1a	1	1	958813	2 608 837 759
184	16	-	2/1,5	56	HLTCG	7.900	0	15	PC1a	1	1	958875	2 608 837 766
184	20	-	2/1,5	56	HLTCG	7.900	0	15	PC1a	1	1	958899	2 608 837 768
190	20	-	2/1,5	56	HLTCG	7.900	0	15	PC1a	1	1	958905	2 608 837 769
190	30	-	2/1,5	56	HLTCG	7.900	0	15	PC1a	1	1	958929	2 608 837 771

Listi za krožno žago za akumulatorske čelilne žage in zajeralne žage



- ▶ Izjemno tanko rezilo za **maksimalni čas delovanja baterije**.
- ▶ Visokokakovostni karbidni zobje prispevajo k čistim in natančnim rezultatom.

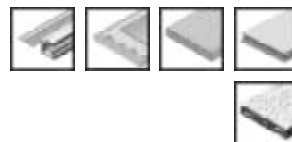

standard Aluminium

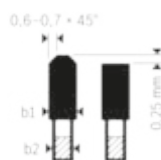
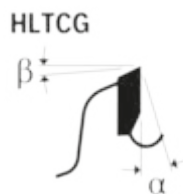

TEHNIČNE SPECIFIKACIJE									PODATKI ZA NAROČANJE				
Zunanji premer v mm	Luknja v mm	Širina reza (b1) v mm / debelina jeklenega lista (b2) v mm	Število zob	Oblika zob	Maks. hitrost vrtenja (vrt/min)	NL (sosednja luknja) / premer TKS (delnega kroga)	Cepilni kot ° α	Prosti kot ° β	Način pakiranja	Število kosov	Paket za pošiljanje	Črtna koda 3 165 140..	Kataloška številka
184	16	2/1,5	56	HLTCG	7.900	-	0	15	PC1a	1	1	958882	2 608 837 767
190	20	2/1,5	56	HLTCG	7.900	-	0	15	PC1a	1	1	958912	2 608 837 770
216	30	2,2/1,6	64	HLTCG	7.000	-	0	15	PC1a	1	1	958950	2 608 837 776
250	30	2,4/1,8	68	HLTCG	6.000	-	0	15	PC1a	1	1	958974	2 608 837 778
305	30	2,4/1,8	96	HLTCG	5.000	-	0	15	PC1a	1	1	958998	2 608 837 782

Listi za krožno žago za akumulatorske namizne žage



- ▶ Izjemno tanko rezilo za **maksimalni čas delovanja baterije**.
- ▶ Visokokakovostni karbidni zobje prispevajo k čistim in natančnim rezultatom.

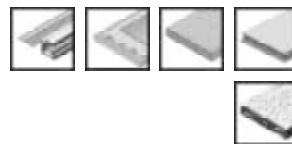

standard Aluminium

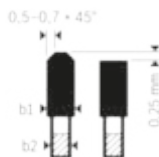
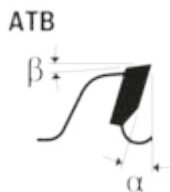

TEHNIČNE SPECIFIKACIJE								PODATKI ZA NAROČANJE				
Zunanji premer v mm	Luknja v mm	Širina reza (b1) v mm / debelina jeklenega lista (b2) v mm	Število zob	Oblika zob	Maks. hitrost vrtenja (vrt/min)	Cepilni kot ° α	Prosti kot ° β	Način pakiranja	Število kosov	Paket za pošiljanje	Črtna koda 3 165 140...	Katalogška številka
210	30	1,9/1,3	54	HLTCG	7.000	0	15	PC1a	1	1	958943	2 608 837 773
254	30	2,4/1,8	68	HLTCG	6.000	0	15	PC1a	1	1	958981	2 608 837 780

Standard for Steel

Listi za krožno žago za akumulatorske ročne rezalnike za suho rezanje



- ▶ Izjemno tanko rezilo za **maksimalni čas delovanja baterije**
- ▶ Visokokakovostni karbidni zobje prispevajo k čistim in natančnim rezultatom



standard **for Steel**

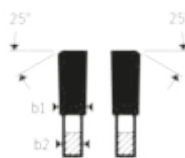
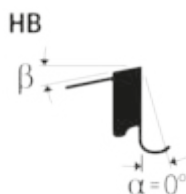

TEHNIČNE SPECIFIKACIJE								PODATKI ZA NAROČANJE				
Zunanji premer v mm	Luknja v mm	Širina reza (b1) v mm / debelina jeklenega lista (b2) v mm	Število zob	Oblika zob	Maks. hitrost vrtenja (vrt/min)	Cepilni kot ° α	Prosti kot ° β	Način pakiranja	Število kosov	Paket za pošiljanje	Črtna koda 3 165 140...	Kataloška številka
136	15.875	1,6/1,2	30	HB	5.400	6	10	PC1a	1	1	958677	2 608 837 745
136	20	1,6/1,2	30	HB	5.400	6	10	PC1a	1	1	958684	2 608 837 746
140	20	1,6/1,2	30	HB	5.400	6	10	PC1a	1	1	958691	2 608 837 747
150	20	1,6/1,2	32	HB	5.000	6	10	PC1a	1	1	958707	2 608 837 748
160	20	1,6/1,2	36	HB	4.600	6	10	PC1a	1	1	958714	2 608 837 749
173	20	1,6/1,2	36	HB	4.100	6	10	PC1a	1	1	958721	2 608 837 750

Standard for Multi Material

Listi za ročne krožne žage



- Popolno rezilo za učinkovito rezanje s čistimi robovi v vse vrste materialov
- Uporaba univerzalnega olja za rezalnike 2 607 001 409 pri rezanju v kovine, npr. aluminij, za nekajkrat podaljša življenjsko dobo

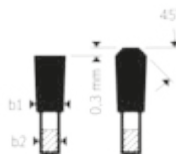
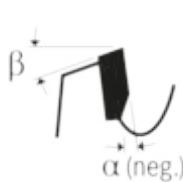

TEHNIČNE SPECIFIKACIJE									PODATKI ZA NAROČANJE				
Zunanji premer v mm	Luknja v mm	Izvrtna z reducirnim obročem v mm	Širina reza (b1) v mm / debelina jeklenega lista (b2) v mm	Število zob	Oblika zob	Maks. hitrost vrtenja (vrt/min)	Cepilni kot ° α	Prosti kot ° β	Način pakiranja	Število kosov	Paket za pošiljanje	Črtna koda 3 165 140...	Kataloška številka
130	20	16	2,4/1,4	42	HLTCG	11.500	-5	15	C1a	1	1	373777	2 608 641 195
150	20	16	2,4/1,4	42	HLTCG	10.000	-5	15	C1a	1	1	192910	2 608 640 501
160	20	16	2,4/1,8	42	HLTCG	9.500	-5	15	C1a	1	1	192934	2 608 640 503
165	30	-	2,4/1,8	42	HLTCG	9.500	-5	15	C1a	1	1	193092	2 608 640 519
180	30	20	2,4/1,8	48	HLTCG	8.500	-5	15	C1a	1	1	192972	2 608 640 507
184	16	-	2,4/1,8	48	HLTCG	8.000	-5	15	C1a	1	1	263405	2 608 640 815
184	30	-	2,4/1,8	48	HLTCG	8.000	-5	15	C1a	1	1	192965	2 608 640 506
190	20	16	2,4/1,8	54	HLTCG	8.000	-5	15	C1a	1	1	192989	2 608 640 508
190	30	-	2,4/1,8	54	HLTCG	8.000	-5	15	C1a	1	1	192996	2 608 640 509
200	30	-	2,4/1,8	54	HLTCG	7.500	-5	15	C1a	1	1	193009	2 608 640 510
210	30	-	2,4/1,8	54	HLTCG	7.000	-5	15	C1a	1	1	193016	2 608 640 511
230	30	-	2,4/1,8	64	HLTCG	6.500	-5	15	C1a	1	1	193030	2 608 640 513
235	30	25	2,4/1,8	64	HLTCG	6.500	-5	15	C1a	1	1	193047	2 608 640 514

Listi za krožno žago za zajeralne in namizne žage



- Uporaba univerzalnega olja za rezalnike 2 607 001 409 pri rezanju v kovine, npr. aluminij, za nekajkrat podaljša življenjsko dobo

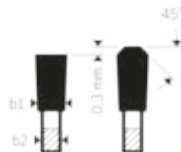
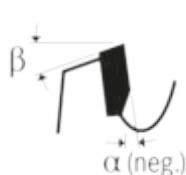

MULTI
MATERIAL

TEHNIČNE SPECIFIKACIJE										PODATKI ZA NAROČANJE				
Zunanji premer v mm	Luknja v mm	Izvrtna z reduciranim obročem v mm	Širina reza (b1) v mm / debelina jeklenega lista (b2) v mm	Število zob	Oblika zob	Maks. hitrost vrtenja (vrt/min)	NL (sosednja luknja)/premer TKS (delnega kroga)	Cepilni kot ° α	Prosti kot ° β	Način pakiranja	Število kosov	Paket za pošiljanje	Črtna koda 3 165 140...	Kataloška številka
210	30	-	2,5/1,8	80	HLTCG	7.000	-	-5	15	C1a	1	1	317436	2 608 640 445
216	30	-	2,5/1,8	60	HLTCG	7.000	-	-5	15	C1a	1	1	317443	2 608 640 446
216	30	-	2,5/1,8	80	HLTCG	7.000	-	-5	15	C1a	1	1	317450	2 608 640 447
250	30	-	3,2/2,5	80	HLTCG	6.000	7/42	-5	18	C1a	1	1	193061	2 608 640 516
254	30	-	3,2/2,5	60	HLTCG	6.000	-	-5	15	C1a	1	1	317474	2 608 640 449
254	30	-	3,2/2,5	80	HLTCG	6.000	-	-5	15	C1a	1	1	317481	2 608 640 450
254	30	-	3,2/2,5	96	HLTCG	6.000	-	-5	15	C1a	1	1	317498	2 608 640 451
260	30	-	3,2/2,5	80	HLTCG	6.000	-	-5	18	C1a	1	1	373869	2 608 641 204
300	30	-	3,2/2,5	96	HLTCG	5.000	7/42 10/60	-5	18	C1a	1	1	193085	2 608 640 518
305	30	-	3,2/2,5	80	HLTCG	5.000	-	-5	15	C1a	1	1	317504	2 608 640 452
305	30	-	3,2/2,5	96	HLTCG	5.000	-	-5	15	C1a	1	1	317511	2 608 640 453
350	30	-	3,2/2,5	96	HLTCG	4.500	-	-5	18	C1a	1	1	236935	2 608 640 770

Listi za krožno žago za akumulatorske ročne krožne žage

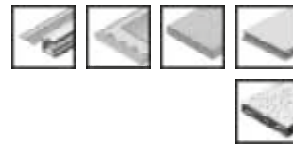

- ▶ Izjemno tanko rezilo za **maksimalni čas delovanja baterije**.
- ▶ Visokokakovostni karbidni zobje prispevajo k čistim in natančnim rezultatom.



standard **MultiMaterial**



HLTCG

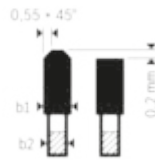
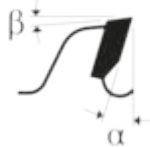

TEHNIČNE SPECIFIKACIJE								PODATKI ZA NAROČANJE				
Zunanji premer v mm	Luknja v mm	Širina reza (b1) v mm / debelina jeklenega lista (b2) v mm	Število zob	Oblika zob	Maks. hitrost vrtenja (vrt/min)	Cepilni kot ° α	Prosti kot ° β	Način pakiranja	Število kosov	Paket za pošiljanje	Črtna koda 3 165 140...	Kataloška številka
85	15	1,5/1	30	HLTCG	18.000	0	15	PC1a	1	1	958745	

Eco for Wood

Listi za ročne krožne žage

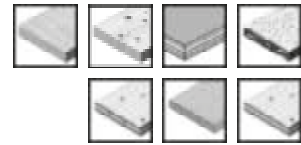

eco for Wood

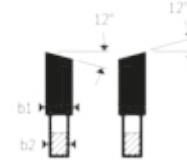
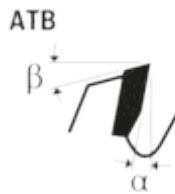

TEHNIČNE SPECIFIKACIJE									PODATKI ZA NAROČANJE				
Zunanji premer v mm	Luknja v mm	Izvrtna z reducirnim obročem v mm	Širina reza (b1) v mm / debelina jeklenega lista (b2) v mm	Število zob	Oblika zob	Maks. hitrost vrtenja (vrt/min)	Cepilni kot ° α	Prosti kot ° β	Način pakiranja	Število kosov	Paket za pošiljanje	Črtna koda 3 165 140...	Kataloška številka
130	20	16	1,8/1,1	36	WZ	11.500	18	13	PC1a	1	1	890922	2 608 644 370
150	20	16	2,2/1,4	36	WZ	10.000	16	13	PC1a	1	1	890939	2 608 644 371
160	20	16	2,2/1,4	18	WZ	9.500	16	15	PC1a	1	1	890946	2 608 644 372
160	20	16	2,2/1,4	24	WZ	9.500	16	15	PC1a	1	1	890953	2 608 644 373
160	20	16	2,2/1,4	36	WZ	9.500	16	15	PC1a	1	1	890960	2 608 644 374
190	20	16	2,2/1,4	24	WZ	8.000	16	15	PC1a	1	1	890977	2 608 644 375
190	20	16	2,2/1,4	48	WZ	8.000	16	15	PC1a	1	1	891004	2 608 644 378
190	30	-	2,2/1,4	24	WZ	8.000	16	15	PC1a	1	1	890984	2 608 644 376
190	30	-	2,2/1,4	48	WZ	8.000	16	15	PC1a	1	1	890991	2 608 644 377
200	32	-	2,6/1,6	24	WZ	7.500	16	15	PC1a	1	1	891011	2 608 644 379
200	32	-	2,6/1,6	48	WZ	7.500	16	15	PC1a	1	1	891028	2 608 644 380
230	30	-	2,8/1,8	24	WZ	6.500	16	15	PC1a	1	1	891035	2 608 644 381
230	30	-	2,8/1,8	48	WZ	6.500	16	15	PC1a	1	1	891042	2 608 644 382

6

359

Žagini listi za čelilne in zajeralne ter namizne žage

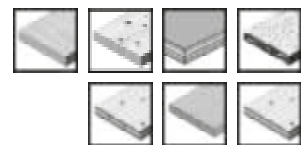

eco for Wood

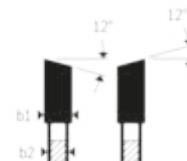
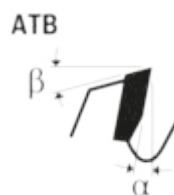

254	30	-	3/2	40	WZ	6.000	15	15	PC1a	1	1	891059	2 608 644 383
254	30	-	3/2	80	WZ	6.000	13	17	PC1a	1	1	891066	2 608 644 384
305	30	-	3,2/2,2	40	WZ	5.000	15	15	PC1a	1	1	891462	2 608 644 385
305	30	-	3,2/2,2	100	WZ	5.000	15	4	PC1a	1	1	891073	2 608 644 386

Eco for Aluminium

Listi za ročne krožne žage

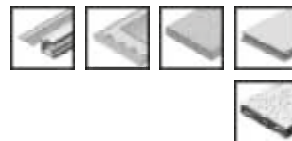

eco for Aluminium

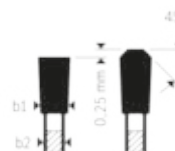
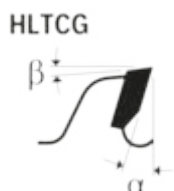

TEHNIČNE SPECIFIKACIJE									PODATKI ZA NAROČANJE				
Zunanji premer v mm	Luknja v mm	Izvrtna z reducirnim obročem v mm	Širina reza (b1) v mm / debelina jeklenega lista (b2) v mm	Število zob	Oblika zob	Maks. hitrost vrtenja (vrt/min)	Cepilni kot ° α	Prosti kot ° β	Način pakiranja	Število kosov	Paket za pošiljanje	Črtna koda 3 165 140...	Kataloška številka
150	20	16	2/1,4	42	TCG	10.000	5	13	PC1a	1	1	891080	2 608 644 387
160	20	16	2/1,4	42	TCG	9.500	5	13	PC1a	1	1	891097	2 608 644 388
190	20	16	2,2/1,6	54	TCG	8.000	5	13	PC1a	1	1	891110	2 608 644 390
190	30	-	2,2/1,6	54	TCG	8.000	5	13	PC1a	1	1	891103	2 608 644 389
210	30	-	2,4/1,8	64	TCG	7.000	5	13	PC1a	1	1	891127	2 608 644 391
230	30	-	3/2,2	64	TCG	6.500	5	13	PC1a	1	1	891134	2 608 644 392

Žagini listi za čelilne in zajeralne ter namizne žage

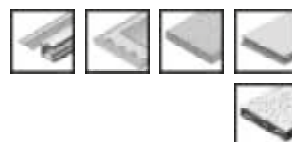

eco for Aluminium

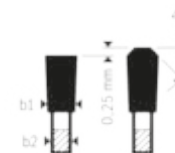
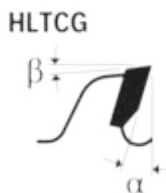

250	30	-	3/2,2	80	TCG	6.000	7	13	PC1a	1	1	891141	2 608 644 393
254	30	-	3/2,2	80	TCG	6.000	7	13	PC1a	1	1	891158	2 608 644 394
254	30	-	3/2,2	96	TCG	6.000	7	13	PC1a	1	1	891165	2 608 644 395
305	30	-	3/2,2	96	TCG	5.000	7	13	PC1a	1	1	891172	2 608 644 396
305	30	-	3/2,2	80	TCG	5.000	7	13	PC1a	1	1	891189	2 608 644 397

Pribor za krožne žage

Reducirni obroči za liste za krožno žago

TEHNIČNE SPECIFIKACIJE			PODATKI ZA NAROČANJE				
Premer v mm	Luknja v mm	Debelina v mm	Način pakiranja	Število kosov	Paket za pošiljanje	Črtna koda 3 165 140...	Kataloška številka
Reducirni obroči za liste krožne žage							
Debelina jeklenega lista od 1,0 do maks. 1,3 mm							
20	12,75	0,8	P1b	1	1	433518	2 600 100 185
20	15,875	0,8	P1b	1	1	433525	2 600 100 186
20	16	0,8	P1b	1	1	433532	2 600 100 187
Reducirni obroči za liste krožne žage							
Debelina jeklenega lista od 1,25 do maks. 1,4 mm							
20	16	1	P1b	1	1	433549	2 600 100 188
Reducirni obroči za liste krožne žage							
Debelina jeklenega lista od 1,4 do maks. 1,7 mm							
16	12,75	1,2	P1b	1	1	433587	2 600 100 192
20	10	1,2	P1b	1	1	433594	2 600 100 193
20	12,75	1,2	P1b	1	1	433600	2 600 100 194
20	13	1,2	P1b	1	1	433617	2 600 100 195
20	16	1,2	P1b	1	1	433631	2 600 100 197
25	15,875	1,2	P1b	1	1	433679	2 600 100 201
25	16	1,2	P1b	1	1	433686	2 600 100 202
25	20	1,2	P1b	1	1	433693	2 600 100 203
30	20	1,2	P1b	1	1	433747	2 600 100 208
30	24	1,2	P1b	1	1	433754	2 600 100 209
30	25	1,2	P1b	1	1	433761	2 600 100 210
30	25,4	1,2	P1b	1	1	433778	2 600 100 211
Reducirni obroči za liste krožne žage							
Debelina jeklenega lista od 1,7 do maks. 2,2 mm							
20	16	1,5	P1b	1	1	433785	2 600 100 212
25	16	1,5	P1b	1	1	433808	2 600 100 214
25	20	1,5	P1b	1	1	433815	2 600 100 215
25,4	16	1,5	P1b	1	1	433839	2 600 100 217
25,4	20	1,5	P1b	1	1	433853	2 600 100 219
30	20	1,5	P1b	1	1	433860	2 600 100 220
30	25	1,5	P1b	1	1	433877	2 600 100 221
30	25,4	1,5	P1b	1	1	433884	2 600 100 222
35	30	1,5	P1b	1	1	433914	2 600 100 225
Reducirni obroči za liste krožne žage							
Debelina jeklenega lista od 2,2 do maks. 3,0 mm							
25,4	20	1,8	P1b	1	1	433945	2 600 100 228
30	20	1,8	P1b	1	1	433969	2 600 100 230
30	25	1,8	P1b	1	1	433976	2 600 100 231
30	25,4	1,8	P1b	1	1	433983	2 600 100 232





7 363

REZKARJI IN SKOBELJNI NOŽI

Natančna zaključna obdelava

Najboljše za vaše orodje. Boschev profesionalni pribor.



Ravni rezkarji Expert for Wood

Ravni rezkarji Expert for Wood, dva utora, trden karbid



► **Primerno za** prevlečene gradbene elemente iz lesenih obdelovancev ali mehak in trd masiven les in obdelovance v ploščah



expert  Wood



TEHNIČNE SPECIFIKACIJE				PODATKI ZA NAROČANJE				
Steblo v mm	Premer (D) v mm	Delovna dolžina (L) v mm	Skupna dolžina (G) v mm	Način pakiranja	Število kosov	Paket za pošiljanje	Črtna koda 3 165 140...	Kataloška številka
8	3	9,5	50,7	P1p	1	1	802000	2 608 629 353
8	4	15,8	50,7	P1p	1	1	802017	2 608 629 354
8	5	12,7	50,8	P1p	1	1	802031	2 608 629 356
8	6	16	50,8	P1p	1	1	802048	2 608 629 357
8	6	25,4	76,2	P1p	1	1	802024	2 608 629 355

Ravni rezkarji Expert for Wood, dva utora, karbid



► **Primerno za** prevlečene gradbene elemente iz lesenih obdelovancev ali mehak in trd masiven les in obdelovance v ploščah



expert  Wood

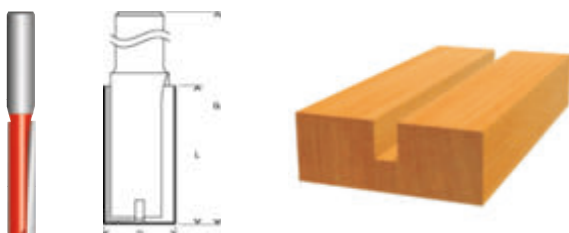

8	8	19	52	P1p	1	1	802055	2 608 629 358
8	8	31,8	70	P1p	1	1	802062	2 608 629 359
8	10	25,4	62,4	P1p	1	1	802390	2 608 629 392
8	10	31,8	69	P1p	1	1	802406	2 608 629 393
8	12	31,8	63,8	P1p	1	1	802079	2 608 629 360
8	16	31,8	66	P1p	1	1	802086	2 608 629 361
8	20	19	56	P1p	1	1	802093	2 608 629 362
12	8	31,8	76	P1p	1	1	802109	2 608 629 363
12	10	31,8	76	P1p	1	1	802116	2 608 629 364
12	12	38,1	80	P1p	1	1	802123	2 608 629 365
12	12	50,5	98	P1p	1	1	802130	2 608 629 366

Rezkarji za tečajne utore Expert for Wood

Rezkarji za tečajne utore Expert for Wood, dva utora, karbid



► **Primerno za** prevlečene gradbene elemente iz lesenih obdelovancev ali mehak in trd masiven les in obdelovance v ploščah



expert  Wood

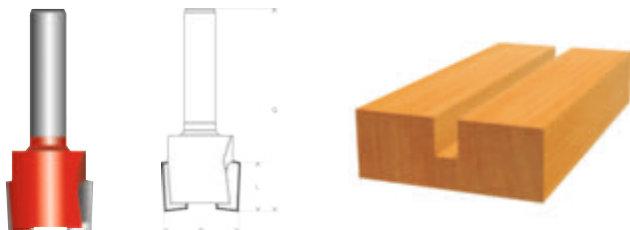

TEHNIČNE SPECIFIKACIJE				PODATKI ZA NAROČANJE			
Steblo v mm	Premer (D) v mm	Delovna dolžina (L) v mm	Skupna dolžina (G) v mm	Način pakiranja	Število kosov	Paket za pošiljanje	Črtna koda
8	19	12,5	51	P1p	1	1	802147
							2 608 629 367
							Kataloška številka

Poravnalni rezkarji Expert for Wood Laminate

Poravnalni rezkarji Expert for Wood Laminate s centrirnim krogličnim ležajem na dnu, dva utora, karbid



- ▶ Za poravnalno rezkanje lepljenega in preostalega materiala, na primer laminiranih plošč za pohištvo
- ▶ Kroglični ležaj omogoča delo brez šablone
- ▶ **Primerno za** prevlečene gradbene elemente iz lesenih obdelovancev ali mehak in trd masiven les in obdelovance v ploščah



expert  Wood

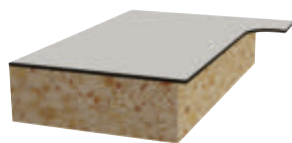
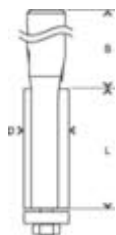

TEHNIČNE SPECIFIKACIJE				PODATKI ZA NAROČANJE				
Steblo v mm	Premer (D) v mm	Delovna dolžina (L) v mm	Skupna dolžina (G) v mm	Način pakiranja	Število kosov	Paket za pošiljanje	Črtna koda 3 165 140...	Kataloška številka
8	9,5	25,8	72,4	P1p	1	1	802277	2 608 629 380
8	12,7	25,7	72,9	P1p	1	1	802284	2 608 629 381
8	12,7	40	83,9	P1p	1	1	802307	2 608 629 383
12	12,7	38,5	94,1	P1p	1	1	802291	2 608 629 382
12	12,7	50,8	106,8	P1p	1	1	802314	2 608 629 384

Poravnalni rezkarji Expert for Wood Laminate s centrirnim krogičnim ležajem na vrhu, dva utora, karbid



- ▶ **Zelo primerni za** rezkanje s šablono ali vodilom
- ▶ **Primerni za** laminirane obdelovance na osnovi lesa, za mehki in trdi masivni les ter za panelne materiale



expert **for Wood**

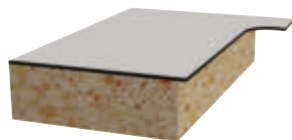
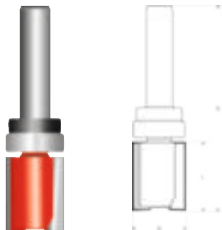

TEHNIČNE SPECIFIKACIJE				PODATKI ZA NAROČANJE			
Steblo v mm	Premer (D) v mm	Delovna dolžina (L) v mm	Skupna dolžina (G) v mm	Način pakiranja	Število kosov	Paket za pošiljanje	Črtna koda 3 165 140...
8	16	20	60	P1p	1	1	802321
							2 608 629 385
							Kataloška številka

Kolutni rezkarji Expert for Wood

Kolutni rezkarji Expert for Wood s tremi utori, karbid



- ▶ Za prevlečene gradbene elemente iz lesenih obdelovancev ali mehak in trd masiven les in obdelovance v ploščah
- ▶ Kolutni rezkar za uture 2 608 629 387 je kot nalašč za vstavne ploščate mozničke



expert  Wood

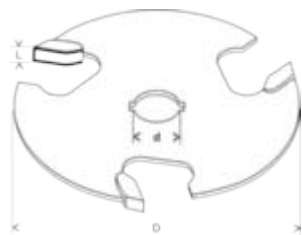

TEHNIČNE SPECIFIKACIJE			PODATKI ZA NAROČANJE				
Steblo v mm	Delovna dolžina (L) v mm	Premer (D) v mm	Način pakiranja	Število kosov	Paket za pošiljanje	Črtna koda 3 165 140...	Kataloška številka
8	2	50,8	PC1a	1	1	802338	2 608 629 386
8	2,5	50,8	PC1a	1	1	802352	2 608 629 388
8	3	50,8	PC1a	1	1	802369	2 608 629 389
8	4	50,8	PC1a	1	1	802345	2 608 629 387

Vpenjalno steblo za kolutni rezkar Expert for Wood s centrirnim krogljčnim ležajem



- ▶ Steblo za uporabo s kolutnimi rezkarji za uture Expert for

expert  Wood

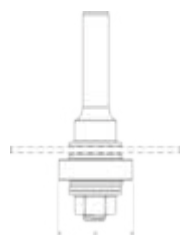

TEHNIČNE SPECIFIKACIJE			PODATKI ZA NAROČANJE				
Steblo v mm	Premer (D) v mm	Skupna dolžina (G) v mm	Način pakiranja	Število kosov	Paket za pošiljanje	Črtna koda 3 165 140...	Kataloška številka
8	22	60,3	P1p	1	1	802376	2 608 629 390

KARBIDNI REZKARJI ZA ZAOKROŽANJE EXPERT FOR WOOD

Izjemna natančnost rezov.

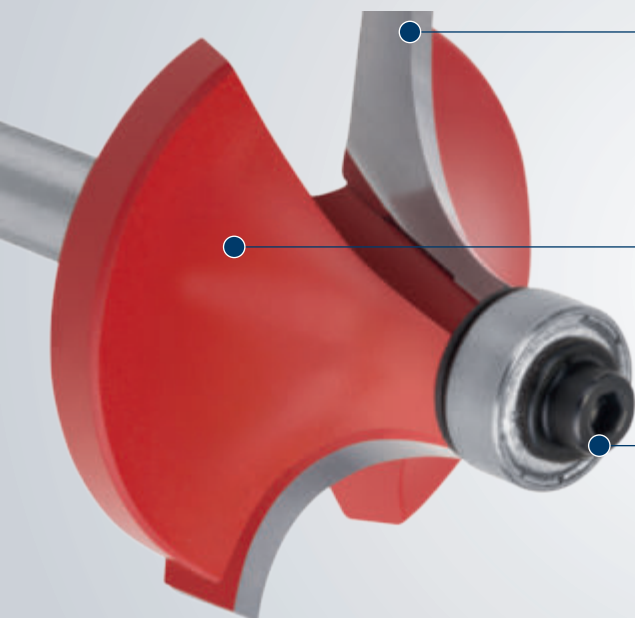

DOLGA ŽIVLJENJSKA DOBA

Ozobje MicroteQ iz izjemno trde in obstojne karbidne trdine naše lastne izdelave



UČINKOVITO IN ZMOGLJIVO REZANJE

Prevleka ProteQtion preprečuje korozijo in zmanjšuje trenje

ENOSTAVNO IN NEPOSREDNO VODENJE PO OBDELOVANCU

Po zaslugi visokokakovostnih centrirnih krogljčnih ležajev, ki zagotavljajo visoko hitrost

7
369

Rezarji za zaoblitev Expert for Wood s centrirnim krogljčnim ležajem, dva utora, karbid



► Primerno za mehak in trd masiven les in obdelovance v ploščah

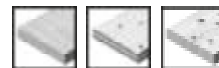

expert  Wood

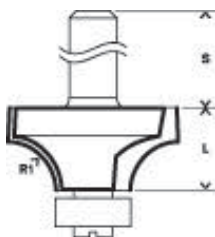

TEHNIČNE SPECIFIKACIJE					PODATKI ZA NAROČANJE				
Steblo v mm	Polmer (R1) v mm	Premer (D) v mm	Delovna dolžina (L) v mm	Skupna dolžina (G) v mm	Nacin pakiranja	Število kosov	Paket za pošiljanje	Črtna koda 3 165 140...	Kataloška številka
8	2	16,7	12,7	54,9	P1p	1	1	802185	2 608 629 371
8	3	18,7	12,7	55,2	P1p	1	1	802192	2 608 629 372
8	4,8	22,2	13,2	54,9	P1p	1	1	802208	2 608 629 373
8	6,4	25,4	12,7	55,2	P1p	1	1	802215	2 608 629 374
8	7,9	28,6	12,7	55,2	P1p	1	1	802222	2 608 629 375
8	9,5	31	18	59,7	P1p	1	1	802239	2 608 629 376

Rezkarji za zaoblitev Expert for Wood s centrirnim krogljčnim ležajem, dva utora, karbid

TEHNIČNE SPECIFIKACIJE					PODATKI ZA NAROČANJE				
Stablo v mm	Polimer (R1) v mm	Premier (D) v mm	Delovna dolžina (L) v mm	Skupna dolžina (G) v mm	Način pakiranja	Število kosov	Paket za pošiljanje	Črtna koda 3 165 140...	Kataloška številka
8	12,7	38,1	19	61,2	P1p	1	1	802246	2 608 629 377
8	15,9	44,4	22,2	64,7	P1p	1	1	802253	2 608 629 378

Rezarji za posnemanje robov Expert for Wood

Rezarji za posnemanje robov Expert for Wood s centrirnim krogljčnim ležajem, dva utora, karbid



- **Primerno za** prevlečene gradbene elemente iz lesenih obdelovancev ali mehak in trd masiven les in obdelovance v ploščah



expert  Wood

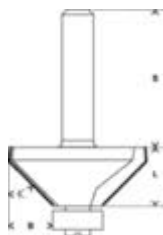
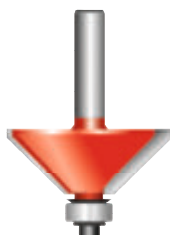

TEHNIČNE SPECIFIKACIJE						PODATKI ZA NAROČANJE				
Steblo v mm	Kot v stopinjah	Delovna dolžina (L) v mm	Širina (B) v mm	Premmer (D) v mm	Skupna dolžina (G) v mm	Način pakiranja	Število kosov	Paket za pošiljanje	Črtna koda	Kataloška številka
8	45	18,5	15,7	44	61	P1p	1	1	802260	2 608 629 379

Rezkarji za okrogle žlebove Expert for Wood, trden karbid

Rezkarji za okrogle žlebove Expert for Wood, dva utora, trden karbid



► Primerno za mehak in trd masiven les in obdelovance v ploščah



expert  Wood

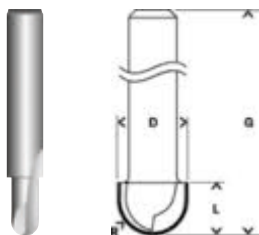

TEHNIČNE SPECIFIKACIJE					PODATKI ZA NAROČANJE				
Steblo v mm	Polmer (R1) v mm	Premer (D) v mm	Delovna dolžina (L) v mm	Skupna dolžina (G) v mm	Način pakiranja	Število kosov	Paket za pošiljanje	Črtna koda	Kataloška številka
8	3	6	12,7	50,8	P1p	1	1	802154	2 608 629 368

Rezkarji za V-utore Expert for Wood

Rezkarji za V-utore Expert for Wood, dva utora, karbid



► Primerno za mehak in trd masiven les in obdelovance v ploščah

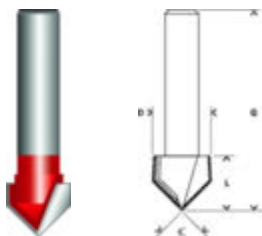

TEHNIČNE SPECIFIKACIJE						PODATKI ZA NAROČANJE				
Šteblo v mm	Kot v stopinjah	Premer (D) v mm	Delovna dolžina (L) v mm	Skupna dolžina (G) v mm	Način pakiranja	Število kosov	Paket za pošiljanje	Črtna koda 3 165 140...	Kataloška številka	
8	90	12,7	10	44,4	P1p	1	1	802161	2 608 629 369	
8	90	31,8	19	51	P1p	1	1	802178	2 608 629 370	

Kompleti centrirnih krogličnih ležajev Expert for Wood



- ▶ Vodilni kroglični ležaji in podložke kot nadomestni deli za vse rezkarje v programu "Expert for"
- ▶ Različne profile zaokrožitev lahko dosežete s preprosto namestitvijo različno velikih vodilnih krogličnih ležajev, npr. z rezkarji za zaoblitev

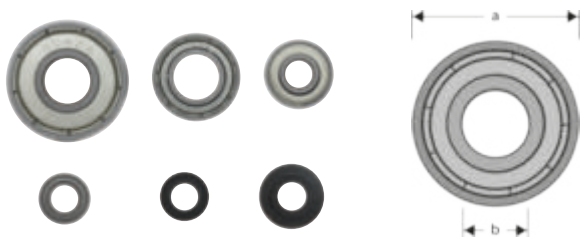

TEHNIČNE SPECIFIKACIJE	PODATKI ZA NAROČANJE				
	Način pakiranja	Število kosov	Paket za pošiljanje	Črtna koda 3 165 140...	Kataloška številka
1 x 9,5 mm (a) / 4,76 mm (b) + podložka 2 x 12,7 mm (a) / 4,76 mm (b) + podložka 1 x 16 mm (a) / 8 mm (b) 1 x 22 mm (a) / 8 mm (b)					
	PC1a	1	1	802383	2 608 629 391

Ravni rezkarji Standard for Wood

Ravni rezkarji, en utor, karbid



- ▶ Za rezkanje manjših utorov za spoje na pero in utor v vezanem lesu, okrasnih utorov v površine in utorov v gumijaste tesnilne profile
- ▶ Za masiven les in material v ploščah

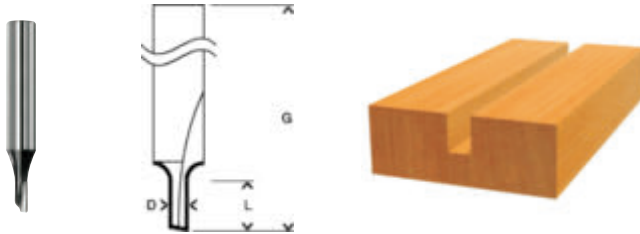

TEHNIČNE SPECIFIKACIJE								PODATKI ZA NAROČANJE				
Steblo v mm	Steblo v palcih	Premer (D) v mm	Premer (D) v palcih	Delovna dolžina (L) v mm	Delovna dolžina (L) v palcih	Skupna dolžina (G) v mm	Skupna dolžina (G) v palcih	Način pakiranja	Število kosov	Paket za pošiljanje	Črtna koda 3 165 140...	Kataloška številka
8	-	3	-	8	-	51	-	P2p	1	1	358378	2 608 628 376
8	-	4	-	8	-	51	-	P2p	1	1	358385	2 608 628 377
8	-	5	-	12,7	-	51	-	P2p	1	1	358392	2 608 628 378

Ravni rezkarji, dva utora, karbid



- ▶ Primeren za masiven les, material v ploščah kot so iverne in MDF-plošče, umetni materiali ali abrazivni materiali kot je korian

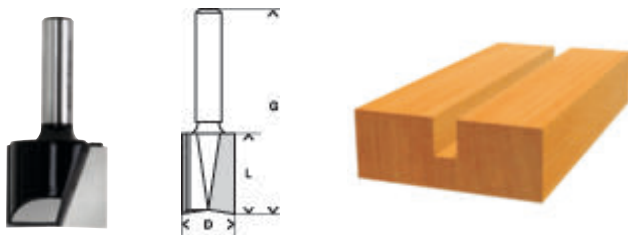
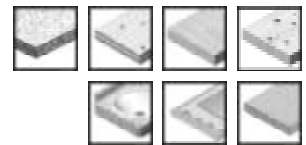

8	-	6	-	15,7	-	48	-	P2p	1	1	358408	2 608 628 379
8	-	7	-	19,6	-	51	-	P2p	1	1	358415	2 608 628 380
8	-	8	-	19,6	-	51	-	P2p	1	1	358422	2 608 628 381
8	-	9	-	19,6	-	51	-	P2p	1	1	358439	2 608 628 382
8	-	10	-	19,6	-	51	-	P2p	1	1	358446	2 608 628 383
8	-	11	-	19,6	-	51	-	P2p	1	1	358453	2 608 628 384
8	-	12	-	19,6	-	51	-	P2p	1	1	358460	2 608 628 385
8	-	13	-	19,6	-	51	-	P2p	1	1	358477	2 608 628 386
8	-	14	-	19,6	-	51	-	P2p	1	1	358361	2 608 628 375
8	-	15	-	19,6	-	51	-	P2p	1	1	358484	2 608 628 387
8	-	16	-	19,6	-	51	-	P2p	1	1	358491	2 608 628 388
8	-	18	-	24,6	-	56	-	P2p	1	1	358507	2 608 628 389
8	-	20	-	24,6	-	56	-	P2p	1	1	358514	2 608 628 390
8	-	22	-	25	-	56	-	P2p	1	1	358521	2 608 628 391
8	-	25	-	19,6	-	51	-	P1p	1	1	358538	2 608 628 392

Podaljšani ravni rezkarji, dva utora, karbid



- ▶ Večja delovna dolžina za bolj fleksibilno uporabo
- ▶ **Primeren za** masiven les, material v ploščah kot so iverne in MDF-plošče, umetni materiali ali abrazivni materiali kot je korian

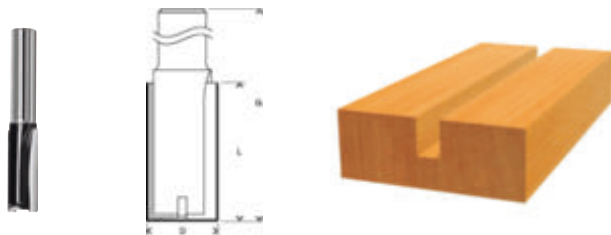
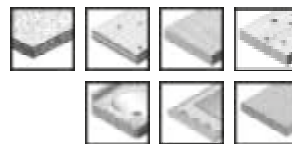

TEHNIČNE SPECIFIKACIJE				PODATKI ZA NAROČANJE				
Steblo v mm	Premer (D) v mm	Delovna dolžina (L) v mm	Skupna dolžina (G) v mm	Način pakiranja	Število kosov	Paket za pošiljanje	Črtna koda 3 165 140...	Kataloška številka
8	8	25	56	P2p	1	1	358330	2 608 628 372
8	10	25	56	P2p	1	1	358347	2 608 628 373
8	12	31,5	62	P2p	1	1	358354	2 608 628 374
12	10	40	81	P1p	1	1	420273	2 608 628 464
12	12	40	81	P1p	1	1	420280	2 608 628 465
12	16	40	81	P1p	1	1	420297	2 608 628 466
12	18	40	81	P1p	1	1	420303	2 608 628 467
12	20	40	81	P1p	1	1	420310	2 608 628 468
12	25	40	81	P1p	1	1	420327	2 608 628 469
12	30	40	81	P1p	1	1	420334	2 608 628 470

Rezarji za tečajne utore, dva utora, karbid

▶ Za masiven les in material v ploščah

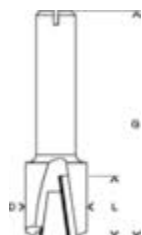

TEHNIČNE SPECIFIKACIJE				PODATKI ZA NAROČANJE			
Steblo v mm	Premer (D) v mm	Delovna dolžina (L) v mm	Skupna dolžina (G) v mm	Način pakiranja	Število kosov	Paket za pošiljanje	Črtna koda 3 165 140...
8	12,7	12,7	50,8	P2p	1	1	358606
							2 608 628 399
							Kataloška številka

Poravnalni rezkarji Standard for Wood Laminate

Poravnalni rezkarji Laminate s centrirnim krogličnim ležajem, dva utora, karbid



► Za masivni les in abrazivni material v ploščah

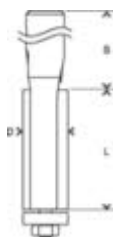

TEHNIČNE SPECIFIKACIJE								PODATKI ZA NAROČANJE				
Steblo v mm	Steblo v palcih	Premer (D) v mm	Premer (D) v palcih	Delovna dolžina (L) v mm	Delovna dolžina (L) v palcih	Skupna dolžina (G) v mm	Skupna dolžina (G) v palcih	Način pakiranja	Število kosov	Paket za pošiljanje	Črtna koda 3 165 140...	Kataloška številka
8	-	9,5	-	25,4	-	68	-	P2p	1	1	358071	2 608 628 346
8	-	12,7	-	13	-	56	-	P2p	1	1	358088	2 608 628 347
8	-	12,7	-	25,4	-	68	-	P2p	1	1	358095	2 608 628 348

Kopirni rezkarji Standard for Wood

Kopirni rezkar, karbid



► Za prevlečene gradbene elemente iz lesnih materialov ali masivnega lesa

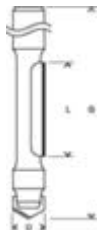

TEHNIČNE SPECIFIKACIJE				PODATKI ZA NAROČANJE			
Steblo v mm	Premer (D) v mm	Delovna dolžina (L) v mm	Skupna dolžina (G) v mm	Način pakiranja	Število kosov	Paket za pošiljanje	Črtna koda 3 165 140...
8	8	18,6	66	P2p	1	1	358323
							2 608 628 371
							Kataloška številka

Rezkarji za vogalne spoje Standard for Wood

Rezkarji za vogalne spoje s centrirnim krogličnim ležajem, dva utora, karbid

► Za masiven les in material v ploščah

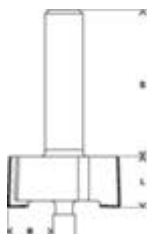

TEHNIČNE SPECIFIKACIJE										PODATKI ZA NAROČANJE				
Steblo v mm	Steblo v palcih	Širina (B) v mm	Širina (B) v palcih	Delovna dolžina (L) v mm	Delovna dolžina (L) v palcih	Premer (D) v mm	Premer (D) v palcih	Skupna dolžina (G) v mm	Skupna dolžina (G) v palcih	Način pakiranja	Število kosov	Paket za pošiljanje	Črtna koda 3 165 140...	Kataloška številka
8	-	9,6	-	12,5	-	31,8	-	54	-	P1p	1	1	358118	2 608 628 350

Rezkarji za rogljičenje Standard for Wood

Rezkarji za rogljičenje, dva utora, karbid

► Za masiven les

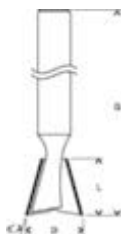
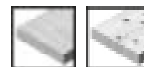

TEHNIČNE SPECIFIKACIJE					PODATKI ZA NAROČANJE				
Steblo v mm	Kot v stopinjah	Premer (D) v mm	Delovna dolžina (L) v mm	Skupna dolžina (G) v mm	Način pakiranja	Število kosov	Paket za pošiljanje	Črtna koda 3 165 140...	Kataloška številka
8	15	14	14	55	P1p	1	1	358699	2 608 628 408

Kolutni rezkarji Standard for Wood

Kolutni rezkar za utore z vodilnim krogličnim ležajem, dvorezilni, trdokovinski



► Za masiven les in material v ploščah

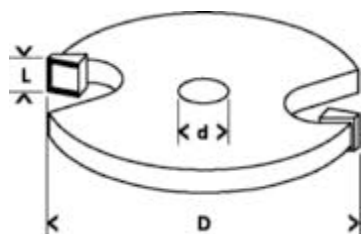

TEHNIČNE SPECIFIKACIJE				PODATKI ZA NAROČANJE				
Steblo v mm	Delovna dolžina (L) v mm	Premer (D) v mm	Skupna dolžina (G) v mm	N način pakiranja	Število kosov	Paket za pošiljanje	Črtna koda 3 165 140...	Kataloška številka
8	3	32	51	P1p	1	1	358620	2 608 628 401
8	4	32	51	P1p	1	1	358637	2 608 628 402
8	5	32	51	P1p	1	1	358644	2 608 628 403
8	6	32	51	P1p	1	1	358651	2 608 628 404

Vzmetni rezkarji Standard for Wood

Vzmetni rezkar, dva utora, karbid

► Za masiven les

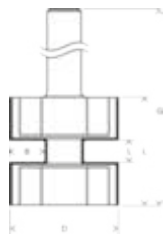
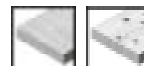

TEHNIČNE SPECIFIKACIJE					PODATKI ZA NAROČANJE				
Steblo v mm	Delovna dolžina (L) v mm	Širina (B) v mm	Premer (D) v mm	Skupna dolžina (G) v mm	Način pakiranja	Število kosov	Paket za pošiljanje	Črtna koda 3 165 140...	Kataloška številka
8	5	8	25	58	P1p	1	1	358149	2 608 628 353

Rezkarji za žlebove Standard for Wood

Rezkarji za žlebove s centrirnim krogličnim ležajem, dva utora, karbid



- ▶ Rezkarji za žlebove s centrirnim krogličnim ležajem za preprosto vodenje neposredno po obdelovancu, brez šablone
- ▶ **Primerno za mehak in trd masiven les**

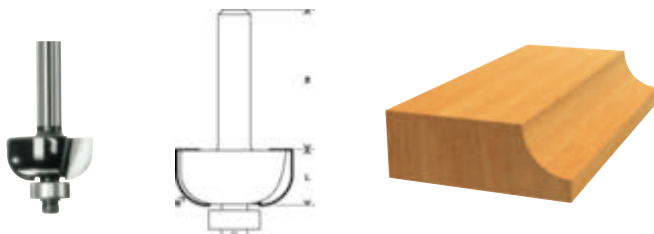
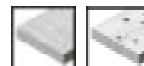

TEHNIČNE SPECIFIKACIJE										PODATKI ZA NAROČANJE				
Steblo v mm	Steblo v palcih	Polmer (R1) v mm	Polmer (R1) v palcih	Premer (D) v mm	Premer (D) v palcih	Delovna dolžina (L) v mm	Delovna dolžina (L) v palcih	Skupna dolžina (G) v mm	Skupna dolžina (G) v palcih	Način pakiranja	Število kosov	Paket za pošiljanje	Črtna koda 3 165 140...	Kataloška številka
8	-	4	-	20,7	-	8,7	-	53	-	P2p	1	1	358224	2 608 628 361
8	-	6	-	24,7	-	12,7	-	53	-	P1p	1	1	358231	2 608 628 362
8	-	8	-	28,7	-	12,7	-	54	-	P1p	1	1	358248	2 608 628 363
8	-	10	-	32,7	-	13,7	-	55	-	P1p	1	1	358255	2 608 628 364
8	-	12	-	36,7	-	15,6	-	58	-	P1p	1	1	358262	2 608 628 365
12	-	12	-	36,7	-	16	-	70	-	P1p	1	1	420372	2 608 628 474

Rezkarji za zaoblitev Standard for Wood

Rezkarji za zaoblitev s centrirnim krogličnim ležajem, dva utora, karbid



► Za masivni les smreke, bukve, hrasta, jelše in abrazivne materiale

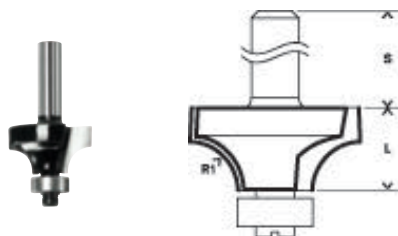

TEHNIČNE SPECIFIKACIJE								PODATKI ZA NAROČANJE				
Steblo v mm	Steblo v palcih	Polmer (R1) v mm	Polmer (R1) v palcih	Premer (D) v mm	Premer (D) v palcih	Delovna dožina (L) v mm	Delovna dožina (L) v palcih	Nacin pakiranja	Število kosov	Paket za pošiljanje	Črtna koda 3 165 140...	Kataloška številka
8	-	3	-	18,7	-	10,2	-	P2p	1	1	358057	2 608 628 344
8	-	4	-	20,7	-	10,2	-	P2p	1	1	358002	2 608 628 339
8	-	6	-	24,7	-	13,2	-	P1p	1	1	358019	2 608 628 340
8	-	8	-	28,7	-	15,2	-	P1p	1	1	358026	2 608 628 341
8	-	10	-	32,7	-	16,2	-	P1p	1	1	358033	2 608 628 342
8	-	12	-	36,7	-	18,6	-	P1p	1	1	358040	2 608 628 343
8	-	15	-	42,7	-	21,6	-	P1p	1	1	358064	2 608 628 345
12	-	12	-	36,7	-	19	-	P1p	1	1	420341	2 608 628 471

Rezkarji za posnemanje robov Standard for Wood

Rezkarji za posnemanje robov s centrirnim krogličnim ležajem, dva utora, karbid



► Za masiven les in material v ploščah

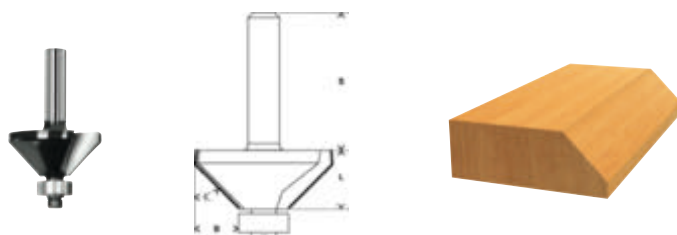

TEHNIČNE SPECIFIKACIJE										PODATKI ZA NAROČANJE					
Steblo v mm	Steblo v palcih	Kot v stopinjah	Delovna dolžina (L) v mm	Delovna dolžina (L) v palcih	Širina (B) v mm	Širina (B) v palcih	Premer (D) v mm	Premer (D) v palcih	Skupna dolžina (G) v mm	Skupna dolžina (G) v palcih	Način pakiranja	Število kosov	Paket za pošiljanje	Črtna koda 3 165 140...	Kataloška številka
8	-	45	14,7	-	11,2	-	35	-	56	-	P1p	1	1	358132	2 608 628 352

Rezkarji za posnemanje robov/poravalni rezkarji Laminat s centrirnim krogličnim ležajem, dva utora, karbid



- Za poravalno rezkanje in posnemanje materiala v ploščah, lesenih tramov in robnih letev pri gradnji pohištva in opremljanju trgovin
- **Primerno za** prevlečene gradbene elemente iz lesenih obdelovancev, masiven les in obdelovance v ploščah

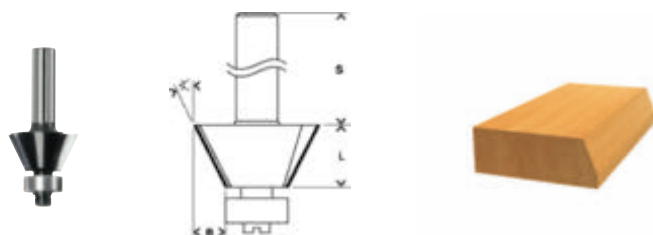

TEHNIČNE SPECIFIKACIJE						PODATKI ZA NAROČANJE				
Steblo v mm	Kot v stopinjah	Delovna dolžina (L) v mm	Širina (B) v mm	Premer (D) v mm	Skupna dolžina (G) v mm	Način pakiranja	Število kosov	Paket za pošiljanje	Črtna koda 3 165 140...	Kataloška številka
8	25	11,7	5,5	23,7	54	P1p	1	1	358125	2 608 628 351

Profilni rezkarji Standard for Wood

Polovični palični rezkar z vodilnim krogličnim ležajem, trdokovinski

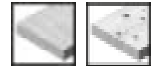

► Za masiven les

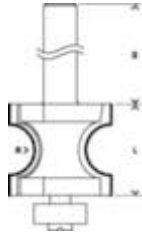

TEHNIČNE SPECIFIKACIJE					PODATKI ZA NAROČANJE				
Steblo v mm	Polmer (R1) v mm	Premer (D) v mm	Delovna dolžina (L) v mm	Skupna dolžina (G) v mm	Način pakiranja	Število kosov	Paket za pošiljanje	Črtna koda 3 165 140...	Kataloška številka
8	6	27,8	18,6	63	P1p	1	1	358217	2 608 628 360

Profilni rezkarji, dva utora, karbid



► Primerno za mehak in trd masiven les

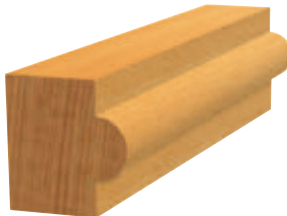
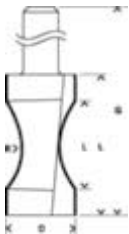

8	16	20,6	31,5	63	P1p	1	1	358156	2 608 628 354
---	----	------	------	----	-----	---	---	--------	----------------------

Nastavki za oblikovanje robov Standard for Wood

Nastavek za oblikovanje robov A s centrirnim krogličnim ležajem, dva utora, karbid



► Primerno za mehak in trd masiven les

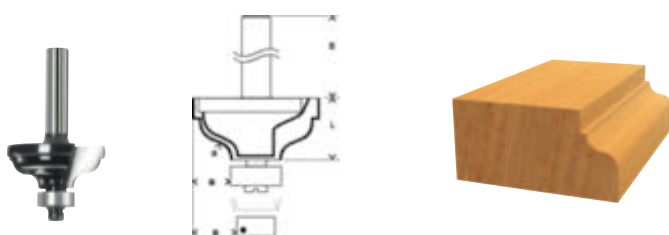

TEHNIČNE SPECIFIKACIJE						PODATKI ZA NAROČANJE				
Steblo v mm	Polmer (R1) v mm	Širina (B) v mm	Premer (D) v mm	Delovna dolžina (L) v mm	Skupna dolžina (G) v mm	Način pakiranja	Število kosov	Paket za pošiljanje	Črtna koda 3 165 140...	Kataloška številka
8	4,8	11,2	35	14	57	P1p	1	1	358545	2 608 628 393

Nastavek za oblikovanje robov B s centrirnim krogličnim ležajem, dva utora, karbid



► Primerno za mehak in trd masiven les

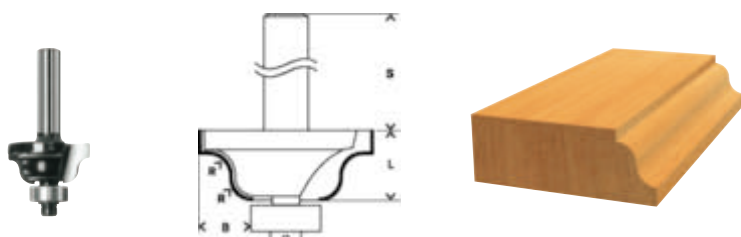

TEHNIČNE SPECIFIKACIJE											PODATKI ZA NAROČANJE					
Steblo v mm	Steblo v palcih	Polmer (R1) v mm	Polmer (R1) v palcih	Širina (B) v mm	Širina (B) v palcih	Premer (D) v mm	Premer (D) v palcih	Delovna dolžina (L) v mm	Delovna dolžina (L) v palcih	Skupna dolžina (G) v mm	Skupna dolžina (G) v palcih	Način pakiranja	Število kosov	Paket za pošiljanje	Črtna koda 3 165 140...	Kataloška številka
8	-	4	-	8	-	28,6	-	12,4	-	54	-	P1p	1	1	358552	2 608 628 394
8	-	6,3	-	12,7	-	38,1	-	17,1	-	61	-	P1p	1	1	358569	2 608 628 395

Nastavek za oblikovanje robov C s centrirnim krogličnim ležajem, dva utora, karbid

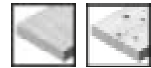

► Primerno za mehak in trd masiven les

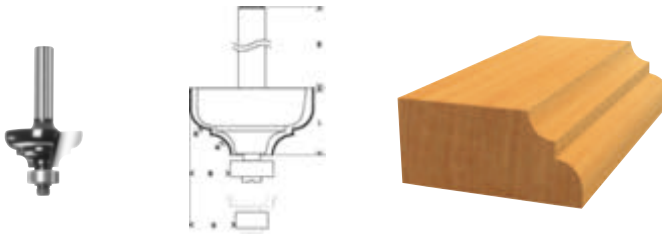

TEHNIČNE SPECIFIKACIJE						PODATKI ZA NAROČANJE				
Steblo v mm	Polmer (R1) v mm	Širina (B) v mm	Premer (D) v mm	Delovna dolžina (L) v mm	Skupna dolžina (G) v mm	Način pakiranja	Število kosov	Paket za pošiljanje	Črtna koda 3 165 140...	Kataloška številka
8	4,8	9,6	31,8	14	57	P1p	1	1	358576	2 608 628 396

Nastavek za oblikovanje robov D s centrirnim krogličnim ležajem, dva utora, karbid



► Primerno za mehak in trd masiven les

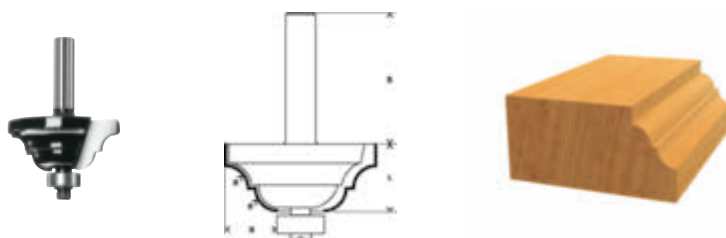

8	6,3	15,1	42,9	17,7	60	P1p	1	1	358583	2 608 628 397
---	-----	------	------	------	----	-----	---	---	--------	----------------------

Nastavki za oblikovanje robov E, dva utora, karbid

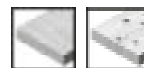

► Primerno za mehak in trd masiven les

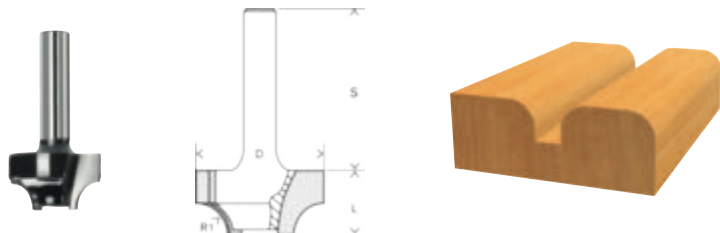

TEHNIČNE SPECIFIKACIJE										PODATKI ZA NAROČANJE				
Steblo v mm	Steblo v palcih	Polmer (R1) v mm	Polmer (R1) v palcih	Premer (D) v mm	Premer (D) v palcih	Delovna dolžina (L) v mm	Delovna dolžina (L) v palcih	Skupna dolžina (G) v mm	Skupna dolžina (G) v palcih	Način pakiranja	Število kosov	Paket za pošiljanje	Črtna koda 3 165 140...	Kataloška številka
8	-	6,3	-	25,4	-	14	-	46	-	P1p	1	1	358163	2 608 628 355

Nastavek za oblikovanje robov F s centrirnim krogljčnim ležajem, dva utora, karbid



► Primerno za mehak in trd masiven les

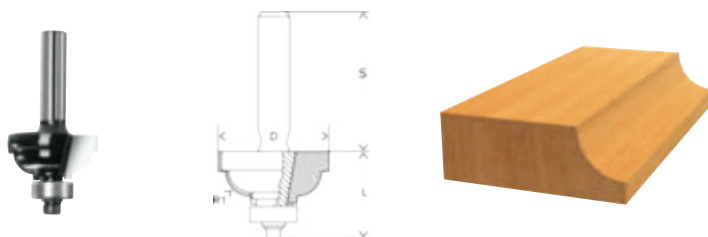

TEHNIČNE SPECIFIKACIJE					PODATKI ZA NAROČANJE				
Steblo v mm	Polmer (R1) v mm	Premer (D) v mm	Delovna dolžina (L) v mm	Skupna dolžina (G) v mm	Način pakiranja	Število kosov	Paket za pošiljanje	Črtna koda 3 165 140...	Kataloška številka
8	6,3	28,5	13,2	54	P1p	1	1	358170	2 608 628 356
8	9,5	35	16,2	59	P1p	1	1	358194	2 608 628 358

Nastavek za oblikovanje robov G s centrirnim krogličnim ležajem, dva utora, karbid

► Primerno za mehak in trd masiven les

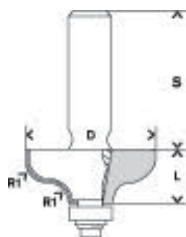

TEHNIČNE SPECIFIKACIJE					PODATKI ZA NAROČANJE				
Steblo v mm	Polmer (R1) v mm	Premer (D) v mm	Delovna dolžina (L) v mm	Skupna dolžina (G) v mm	Način pakiranja	Število kosov	Paket za pošiljanje	Črtna koda 3 165 140...	Kataloška številka
8	4,8	31,8	12,4	54	P1p	1	1	358187	2 608 628 357
8	6,4	38	15,7	57	P1p	1	1	358200	2 608 628 359

Nastavki za oblikovanje robov H, dva utora, karbid

► Primerno za mehak in trd masiven les



8	2,4	12,7	12,4	46	P2p	1	1	358590	2 608 628 398
---	-----	------	------	----	-----	---	---	--------	----------------------

Rezkarji za okrogle žlebove Standard for Wood

Rezkarji za okrogle žlebove, dva utora, karbid

► Primerno za mehak in trd masiven les

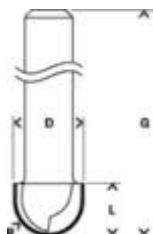
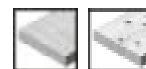

TEHNIČNE SPECIFIKACIJE										PODATKI ZA NAROČANJE				
Steblo v mm	Steblo v palcih	Polmer (R1) v mm	Polmer (R1) v palcih	Premer (D) v mm	Premer (D) v palcih	Delovna dolžina (L) v mm	Delovna dolžina (L) v palcih	Skupna dolžina (G) v mm	Skupna dolžina (G) v palcih	Način pakiranja	Število kosov	Paket za pošiljanje	Črtna koda 3 165 140...	Kataloška številka
8	-	4	-	8	-	9,2	-	40	-	P2p	1	1	358286	2 608 628 367
8	-	6	-	12	-	9,2	-	40	-	P2p	1	1	358293	2 608 628 368
8	-	8	-	16	-	12,4	-	45	-	P2p	1	1	358309	2 608 628 369
8	-	10	-	20	-	12,4	-	46	-	P2p	1	1	358316	2 608 628 370
12	-	8	-	16	-	12,7	-	54	-	P1p	1	1	420358	2 608 628 472
12	-	12	-	24	-	15,9	-	57	-	P1p	1	1	420365	2 608 628 473

Rezkarji za V-utore Standard for Wood

Rezkarji za V-utore, dva utora, karbid

► Za masiven les

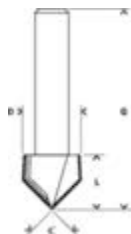
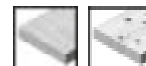

TEHNIČNE SPECIFIKACIJE									PODATKI ZA NAROČANJE				
Steblo v mm	Steblo v palcih	Kot v stopinjah	Premer (D) v mm	Premer (D) v palcih	Delovna dolžina (L) v mm	Delovna dolžina (L) v palcih	Skupna dolžina (G) v mm	Skupna dolžina (G) v palcih	Način pakiranja	Število kosov	Paket za pošiljanje	Črtna koda 3 165 140...	Kataloška številka
8	-	60	11	-	13,7	-	45	-	P2p	1	1	358675	2 608 628 406
8	-	90	16	-	15,7	-	45	-	P2p	1	1	358682	2 608 628 407

Rezkarji za zaoblitev z robom Standard for Wood

Rezkarji za zaoblitev z robom, en utor, karbid

► Za masiven les in abrazivne materiale

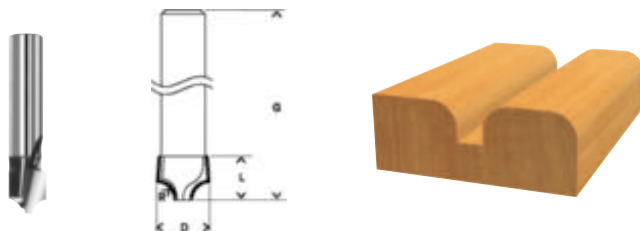

TEHNIČNE SPECIFIKACIJE					PODATKI ZA NAROČANJE				
Steblo v mm	Polmer (R1) v mm	Premer (D) v mm	Delovna dolžina (L) v mm	Skupna dolžina (G) v mm	Način pakiranja	Število kosov	Paket za pošiljanje	Črtna koda 3 165 140...	Kataloška številka
8	3,2	9,5	10,2	41	P2p	1	1	358668	2 608 628 405

KOMPLETI REZKARJEV

Fino rezanje za različne načine uporabe.



6-delni komplet premih rezkarjev



6-delni komplet rezkarjev za obrobe in robove



15-delni mešani komplet rezkarjev



30-delni mešani komplet rezkarjev

Številka strani	396	397	398	400
VPENJALNO STEBLO				
6 mm; 8 mm; 1/4"	✓	✓	✓	✓
MATERIALI				
Trd les	✓	✓	✓	✓
Mehak les	✓	✓	✓	✓
Leseni kompoziti	✓	✓	✓	✓
VSEBINA KOMPLETA				
Ravni 1-rezilni rezkar	-	-	-	✓
Ravni 2-rezilni rezkar	✓	-	✓	✓
Ravni 3-rezilni rezkar	✓	-	✓	✓
Okrogli rezkar	-	✓	✓	✓
Rezkar za posnemanje robov	-	✓	✓	✓
Rezkar za poravnalno rezkanje	-	✓	✓	✓
Rezkar za ravne teksture	-	✓	✓	✓
Rezkar za rogljičenje	-	-	✓	✓
Rezkar za V-utore	-	-	✓	✓
Kolutni rezkar	-	-	✓	✓
Rezkar za vogalne spoje	-	-	✓	✓
Profilni rezkar	-	-	✓	✓
Rezkar za žlebove	-	-	✓	✓
Kopirni rezkar	-	-	-	✓
Rezkar za okrogle žlebove	-	-	-	✓
Klasični rezkar za štukature	-	-	-	✓
Rezkar za tečajne utore	-	-	-	✓

Mešani kompleti rezkarjev

6-delni kompleti premih rezkarjev

► Vsebina kompleta: ravni rezkar z 2 rezalnikoma (1), ravni rezkar s 3 rezalniki (2)

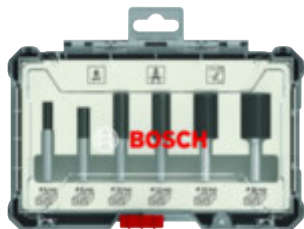

TEHNIČNE SPECIFIKACIJE				PODATKI ZA NAROČANJE				
Vrsta, rezkar	Premer (D) v mm	Delovna dolžina (G) v mm	Skupna dolžina (G) v mm	Način pakiranja	Število kosov	Paket za pošiljanje	Črtna koda 3 165 140...	Kataloška številka
Komplet s 6-milimetrskimi rezkarji								
1	6	20	54	P1k	6	1	957960	2 607 017 465
1	8	20	50					
1	10	30	60					
2	12	30	60					
2	16	30	60					
2	20	30	60					
Komplet z 8-milimetrskimi rezkarji								
1	6	20	54	P1k	6	1	957977	2 607 017 466
1	8	20	50					
1	10	30	60					
2	12	30	60					
2	16	30	60					
2	20	30	60					

6-delni kompleti premih rezkarjev

► **Vsebina kompleta:** ravni rezkar z 2 rezalnikoma (1), ravni rezkar s 3 rezalniki (2)

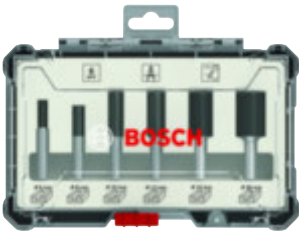

TEHNIČNE SPECIFIKACIJE					PODATKI ZA NAROČANJE				
Vrsta, rezkar	Premer (D) v palcih	Delovna dolžina (G) v palcih	Skupna dolžina (G) v palcih	Način pakiranja	Število kosov	Paket za pošiljanje	Črtna koda 3 165 140...	Kataloška številka	
Komplet z rezkarjem 1/4"									
1	1/4	25/32	2 1/8	P1k	6	1	957984	2 607 017 467	
1	5/16	25/32	1 31/32						
1	3/8	1	2 11/64						
2	1/2	1 3/16	2 23/64						
2	5/8	1 3/16	2 23/64						
2	3/4	1 3/16	2 23/64						

6-delni kompleti ravnih rezkarjev

► **Vsebina kompleta:** rezkar za zaoblitev (1), posnemalni rezkar (2), rezkar za poravnalno rezkanje (3), rezkar za ravne teksture (4)

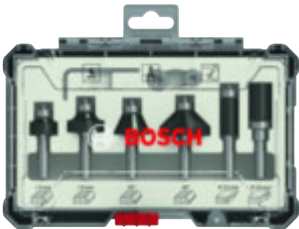

TEHNIČNE SPECIFIKACIJE						PODATKI ZA NAROČANJE				
Vrsta, rezkar	Polmer (R1) v mm	Kot v stopinjah	Premer (D) v mm	Delovna dolžina (G) v mm	Skupna dolžina (G) v mm	Način pakiranja	Število kosov	Paket za pošiljanje	Črtna koda 3 165 140...	Kataloška številka
Komplet s 6-milimetrskimi rezkarji										
1	3	-	19	10	51	P1k	6	1	957991	2 607 017 468
1	6	-	25	13	55					
2	-	25	25	13	54					
2	-	45	35	16	56					
3	-	-	13	25	65					
4	-	-	16	25	65					
Komplet z 8-milimetrskimi rezkarji										
1	3	-	19	10	51	P1k	6	1	958004	2 607 017 469
1	6	-	25	13	55					
2	-	25	25	13	54					
2	-	45	35	16	56					
3	-	-	13	25	65					
4	-	-	16	25	65					

6-delni kompleti rezkarjev za obrobe in robove

- **Vsebina kompleta:** rezkar za zaoblitev (1), posnemalni rezkar (2), rezkar za poravnalno rezkanje (3), rezkar za ravne teksture (4)

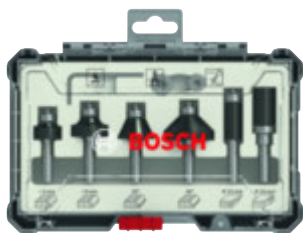

TEHNIČNE SPECIFIKACIJE						PODATKI ZA NAROČANJE				
Vrsta, rezkar	Polmer (R1) v palcih	Kot v stopinjah	Premer (D) v palcih	Delovna dolžina (G) v palcih	Skupna dolžina (G) v palcih	Način pakiranja	Število kosov	Paket za pošiljanje	Črtna koda 3 165 140...	Kataloška številka
Komplet z rezkarjem z vpenjalnim stebлом 1/4"										
1	1/8	-	3/4	3/8	2 1/64	P1k	6	1	958011	2 607 017 470
1	1/4	-	1	1/2	2 11/64					
2	-	25	1	1/2	2 1/8					
2	-	45	1 3/8	5/8	2 13/64					
3	-	-	1/2	1	2 9/16					
4	-	-	5/8	1	2 9/16					

15-delni kompleti rezkarjev za različne načine uporabe

- **Vsebina kompleta:** rezkar za poravnalno rezkanje (1), rezkar za ravne teksture (2), rezkar za rogljičenje (3), posnemalni rezkar (4), rezkar za V-utore (5), kolutni rezkar (6), rezkar za vogalne spoje (7), rezkar "roman ogee" (8), rezkar za žlebove (9), rezkar za zaokrožanje (10), ravni rezkar z 2 rezalnikoma (11), ravni rezkar s 3 rezalniki (12)



TEHNIČNE SPECIFIKACIJE						PODATKI ZA NAROČANJE				
Vrsta, rezkar	Polmer (R1) v mm	Kot v stopinjah	Premer (D) v mm	Delovna dolžina (G) v mm	Skupna dolžina (G) v mm	Način pakiranja	Število kosov	Paket za pošiljanje	Črtna koda 3 165 140...	Kataloška številka
Komplet s 6-milimetrskim vpenjalnim stebлом										
1	-	-	13	25	65	P1k	15	1	958028	2 607 017 471
9	10	-	29	12	54					
10	3	-	19	10	51					
10	6	-	25	13	55					
11	-	-	8	20	50					
11	-	-	10	30	60					
12	-	-	16	30	60					
2	-	-	16	25	65					
3	-	12	13	12	49					
4	-	45	35	16	56					
4	-	25	25	13	54					
5	-	60	16	18	50					
6	-	-	32	4	50					
7	-	-	32	13	54					
8	4	-	27	12	52					

15-delni kompleti rezkarjev za različne načine uporabe

TEHNIČNE SPECIFIKACIJE						PODATKI ZA NAROČANJE				
Vrsta, rezkar	Polimer (R1) v mm	Kot v stopinjah	Premer (D) v mm	Delovna dolžina (G) v mm	Skupna dolžina (G) v mm	Način pakiranja	Število kosov	Paket za pošiljanje	Črtna koda 3 165 140...	Kataloška številka
Komplet z 8-milimetrskimi rezkarji										
1	-	-	13	25	65	P1k	15	1	958035	2 607 017 472
9	10	-	29	12	54					
10	3	-	19	10	51					
10	6	-	25	13	55					
11	-	-	8	20	50					
11	-	-	10	30	60					
12	-	-	16	30	60					
2	-	-	16	25	65					
3	-	12	13	12	49					
4	-	45	35	16	56					
4	-	25	25	13	54					
5	-	60	16	18	50					
6	-	-	32	4	50					
7	-	-	32	13	54					
8	4	-	27	12	52					

15-delni kompleti rezkarjev za različne načine uporabe

- **Vsebina kompleta:** rezkar za poravnalno rezkanje (1), rezkar za ravne teksture (2), rezkar za rogljičenje (3), posnemalni rezkar (4), rezkar za V-utore (5), kolutni rezkar (6), rezkar za vogalne spoje (7), rezkar "roman ogee" (8), rezkar za žlebove (9), rezkar za zaokrožanje (10), ravni rezkar z 2 rezalnikoma (11), ravni rezkar s 3 rezalniki (12)

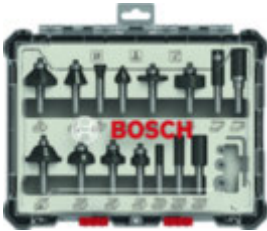

TEHNIČNE SPECIFIKACIJE						PODATKI ZA NAROČANJE				
Vrsta, rezkar	Polimer (R1) v palcih	Kot v stopinjah	Premer (D) v palcih	Delovna dolžina (G) v palcih	Skupna dolžina (G) v palcih	Način pakiranja	Število kosov	Paket za pošiljanje	Črtna koda 3 165 140...	Kataloška številka
Komplet z rezkarjem 1/4"										
1	-	-	1/2	1	2 9/16	P1k	15	1	958042	2 607 017 473
9	3/8	-	1 1/8	1/2	2 1/8					
10	1/8	-	3/4	3/8	2 1/64					
10	1/4	-	1	1/2	2 11/64					
11	-	-	1/4	25/32	2 1/8					
11	-	-	1/2	1 3/16	2 23/64					
12	-	-	5/8	1 3/16	2 23/64					
2	-	-	5/8	1	2 9/16					
3	-	12	9/16	1/2	1 59/64					
4	-	45	1 3/8	5/8	2 13/64					
4	-	25	1	1/2	2 1/8					
5	-	60	5/8	11/16	1 31/32					
6	-	-	1 1/4	5/32	1 31/32					
7	-	-	1 1/4	1/2	2 1/8					
8	5/32	-	1 1/16	1/2	2 3/64					

30-delni kompleti rezkarjev za različne načine uporabe

- **Vsebina kompleta:** ravni rezkar z 1 rezalnikom (1), ravni rezkar z 2 rezalnikoma (2), ravni rezkar s 3 rezalniki (3), rezkar za zaokrožanje (4), rezkar za poravnalno rezkanje (5), rezkar za ravne teksture (6), kopirni rezkar (7), kolutni rezkar za utore (8), rezkar za vogalne spoje (9), rezkar za posnemanje robov (10), rezkar za V-utore (11), rezkar za rogljičenje (12), profilni rezkar (13), rezkar za okrogle žlebove (14), rezkar za žlebove (15), klasični rezkar za štukature (16), rezkar za tečajne utore (17)

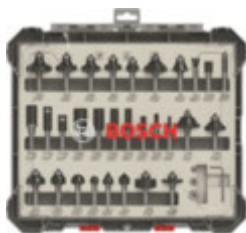

TEHNIČNE SPECIFIKACIJE						PODATKI ZA NAROČANJE				
Vrsta, rezkar	Polimer (R1) v mm	Kot v stopinjah	Premer (D) v mm	Delovna dolžina (G) v mm	Skupna dolžina (G) v mm	Način pakiranja	Število kosov	Paket za pošiljanje	Črtna koda 3 165 140...	Kataloška številka
Komplet s 6-milimetrskimi rezkarji										
1	-	-	4	15	50	P1k	30	1	958059	2 607 017 474
4	8	-	29	13	55					
4	10	-	32	16	58					
4	12	-	38	19	60					
5	-	-	13	25	65					
5	-	-	13	13	52					
6	-	-	16	25	65					
7	-	-	8	19	60					
8	-	-	32	4	50					
9	-	-	32	13	54					
10	-	45	35	16	56					
2	-	-	6	20	54					
10	-	25	25	13	54					
11	-	60	16	18	50					
11	-	90	16	16	48					
12	-	12	13	12	49					
13	4	-	27	12	52					
14	6	-	12	10	43					
14	10	-	20	13	45					
15	6	-	22	12	54					
15	10	-	29	12	54					
16	5	-	32	14	54					
2	-	-	8	20	50					
17	-	-	12	13	42					
2	-	-	10	30	60					
3	-	-	12	30	60					
3	-	-	16	30	60					
3	-	-	20	30	60					
4	3	-	19	10	51					
4	6	-	25	13	55					

30-delni kompleti rezkarjev za različne načine uporabe

TEHNIČNE SPECIFIKACIJE						PODATKI ZA NAROČANJE				
Vrsta, rezkar	Polimer (R1) v mm	Kot v stopinjah	Premer (D) v mm	Delovna dolžina (G) v mm	Skupna dolžina (G) v mm	Način pakiranja	Število kosov	Paket za pošiljanje	Črtna koda 3 165 140...	Kataloška številka
Komplet z 8-milimetrskimi rezkarji										
1	-	-	4	15	50	P1k	30	1	958066	2 607 017 475
4	8	-	29	14	55					
4	10	-	32	16	58					
4	12	-	38	19	60					
5	-	-	13	25	65					
5	-	-	13	13	52					
6	-	-	16	25	65					
7	-	-	8	19	60					
8	-	-	32	4	50					
9	-	-	32	13	54					
10	-	45	35	16	56					
2	-	-	6	20	54					
10	-	25	25	13	54					
11	-	60	16	18	50					
11	-	90	16	16	48					
12	-	12	13	12	49					
13	4	-	27	12	52					
14	6	-	12	10	43					
14	10	-	20	13	45					
15	6	-	22	12	54					
15	10	-	29	12	54					
16	5	-	32	14	54					
2	-	-	8	20	50					
17	-	-	12	13	42					
2	-	-	10	30	60					
3	-	-	12	30	60					
3	-	-	16	30	60					
3	-	-	20	30	60					
4	3	-	19	10	51					
4	6	-	25	13	55					

30-delni kompleti rezkarjev za različne načine uporabe

- **Vsebina kompleta:** ravni rezkar z 1 rezalnikom (1), ravni rezkar z 2 rezalnikoma (2), ravni rezkar s 3 rezalniki (3), rezkar za zaokrožanje (4), rezkar za poravnalno rezkanje (5), rezkar za ravne teksture (6), kopirni rezkar (7), kolturni rezkar za utore (8), rezkar za vogalne spoje (9), rezkar za posnemanje robov (10), rezkar za V-utore (11), rezkar za rogljičenje (12), profilni rezkar (13), rezkar za okrogle žlebove (14), rezkar za žlebove (15), klasični rezkar za štukature (16), rezkar za tečajne utore (17)

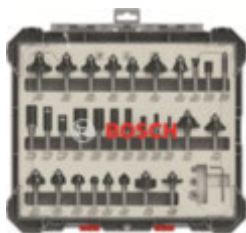

TEHNIČNE SPECIFIKACIJE						PODATKI ZA NAROČANJE				
Vrsta, rezkar	Polimer (R1) v palcih	Kot v stopinjah	Premer (D) v palcih	Delovna dolžina (G) v palcih	Skupna dolžina (G) v palcih	Način pakiranja	Število kosov	Paket za pošiljanje	Črtna koda 3 165 140...	Kataloška številka
Komplet z rezkarjem 1/4"										
1	-	-	5/32	19/32	1 31/32	P1k	30	1	958073	2 607 017 476
4	5/16	-	1 1/8	9/16	2 11/64					
4	3/8	-	1 1/4	5/8	2 9/32					
4	1/2	-	1 1/2	3/4	2 23/64					
5	-	-	1/2	1	2 9/16					
5	-	-	1/2	1/2	2 3/64					
6	-	-	5/8	1	2 9/16					
7	-	-	5/16	3/4	2 23/64					
8	-	-	1 1/4	5/32	1 31/32					
9	-	-	1 1/4	1/2	2 1/8					
10	-	45	1 3/8	5/8	2 13/64					
2	-	-	1/4	25/32	2 1/8					
10	-	25	1	1/2	2 1/8					
11	-	60	5/8	11/16	1 31/32					
11	-	90	5/8	5/8	1 57/64					
12	-	12	9/16	1/2	1 59/64					
13	5/32	-	1 1/16	1/2	2 3/64					
14	1/4	-	1/2	3/8	1 11/16					
14	3/8	-	3/4	1/2	1 49/64					
15	1/4	-	7/8	1/2	2 1/8					
15	3/8	-	1 1/8	1/2	2 1/8					
16	3/16	-	1 1/4	9/16	2 1/8					
2	-	-	5/16	25/32	1 31/32					
17	-	-	1/2	1/2	1 21/32					
2	-	-	3/8	1	2 11/64					
3	-	-	1/2	1 3/16	2 23/64					
3	-	-	5/8	1 3/16	2 23/64					
3	-	-	3/4	1 3/16	2 23/64					
4	1/8	-	3/4	3/8	2 1/64					
4	1/4	-	1	1/2	2 11/64					

Pribor za rezalnike mozničnih utorov

Rezarji za Boscheve rezalnike mozničnih utorov

- ▶ Za rezkanje senčnih fug, vzdolžnih utorov in zvez s ploščatim moznikom v lesu
- ▶ Enostavno do rustikalnega videza z vsestranskim Boschevim univerzalnim rezalnikom in pripadajočim Boschevim rezkarjem za uture

TEHNIČNE SPECIFIKACIJE				PODATKI ZA NAROČANJE				
Premer v mm	Luknja v mm	Število zob	Širina v mm	Način pakiranja	Število kosov	Paket za pošiljanje	Črtna koda 3 165 140...	Kataloška številka
Kolutni rezkar GUF 4-22 A Professional; PSF 22 A								
105	20	8	4	C1a	1	1	013802	3 608 641 008
Kolutni rezkar GUF 4-22 A Professional; PSF 22 A								
105	20	10	2,8	C1a	1	1	012546	3 608 641 001
Kolutni rezkar za univerzalni rezalnik GUF 4-22 A, rezalnik za senčne fuge PSF 22 A, samo v kombinaciji z vpenjalno prirobnico 3 605 700 155 tudi za rezalnik mozničnih utorov GFF 22 A GOF 900 A; GOF 900 ACE; GOF 1200 A; GOF 1300 ACE Professional; POF 800 ACE; POF 1100; POF 1300								
105	20	22	2,8	C1a	1	1	012560	3 608 641 002
Kolutni rezkar GFF 22 A Professional								
105	22	8	4	C1a	1	1	184359	3 608 641 013



Ploščati mozniki za Boscheve rezalnike mozničnih utorov

- ▶ Za dobro prilagajoče se zveze

TEHNIČNE SPECIFIKACIJE			PODATKI ZA NAROČANJE				
Dolžina v mm	Širina v mm	Višina v mm	Način pakiranja	Število kosov	Paket za pošiljanje	Črtna koda 3 165 140...	Kataloška številka
Ploščati moznik GR 0							
45	15	4	P1d	50	1	081443	2 607 000 796
			C0a	1.000	1	032971	2 607 000 147
Ploščati moznik GR 10							
55	19	4	P1d	50	1	093880	2 607 000 797
Ploščati moznik GR 20							
60	23	4	P1d	50	1	012829	2 607 000 103
			C0a	1.000	1	032995	2 607 000 149



UNIVERZALNI SKOBLJNI NOŽI

Za uporabo z vsemi standardnimi ročnimi skobeljniki.



Dvostranski karbidni
skobeljni nož za les



Dvostranski karbidni
skobeljni nož za les Standard
for Wood

Številka strani	405	405
-----------------	-----	-----

MERE

82,4 × 5,5 × 1,1 mm	✓	✓
56,0 × 5,5 × 1,1 mm	✓	✓
82,0 × 29,0 × 3,0 mm	-	-

MATERIALI

Trd les	✓	✓
Mehak les	✓	✓
Leseni kompoziti	✓	✓

Univerzalni skobeljni noži za ročne skobeljnike

Dvostranski karbidni skobeljni noži

- Za ročne oblike znamk Bosch, AEG, Black+Decker, Fein, Haffner, Hitachi, Holz-Her, Mafell, Makita, Metabo, Skil

TEHNIČNE SPECIFIKACIJE			PODATKI ZA NAROČANJE				
Dolžina v mm	Širina v mm	Višina v mm	Način pakiranja	Število kosov	Paket za pošiljanje	Črtna koda 3 165 140...	Kataloška številka

Skobeljno rezilo
Raven, volframova karbidna trdina, 40°
dolžina x širina: 82.4 mm x 5.5 mm

82,4	5,5	1,1	PC1d	2	5	010450	2 607 000 096
			P1k	10	1	117685	2 607 001 292

7

405

WOOD
RAZOR

Skobeljni nož
Oster, raven, karbidna trdina, 40°
Oster skobeljni nož, idealen za Boschev sistem Woodrazor
dolžina x širina: 82,4 mm x 5,5 mm

82,4	5,5	1,1	PC1d	1	5	200783	2 608 635 376
			PC1d	2	1	200639	2 608 635 350

WOOD
RAZOR

Rezilo za skobeljnike za GHO 12V-20
Raven, karbidna trdina, 40°
dolžina x širina: 56 mm x 5,5 mm

56	5,5	1,1	PC1d	2	1	934084	2 608 000 672
			P1k	10	1	934091	2 608 000 673

LIŠTI ZA VBODNO ŽAGO

Neprekosljiva zmogljivost pri vseh
materialih

Najboljše za vaše orodje. Boschev profesionalni pribor.















8

407



LISTI ZA VBODNO ŽAGO ZA LES

Klasična izbira.

						
	Hardwood Fast	Hardwood 2-side clean	Laminate Clean	Wood 2-side clean	Clean for Hardwood	Speed for Hardwood
	EXPERT	EXPERT	EXPERT	EXPERT		
Številka strani	415	416	420	422	418	419
Razpoložljive vrste listov	1	2	1	3	5	2
T-vpenjalno steblo	✓	✓	✓	✓	✓	✓
U-vpenjalno steblo	-	-	-	-	✓	-
						
						

MATERIALI

Mehak les	-	-	-	✓	-	-
Vezane plošče	-	-	-	✓	-	-
Trdi les, iverne plošče, MDF	✓	✓	-	-	✓	✓
Laminirane plošče, kuhinjski pulti	-	✓	-	-	✓	-
Talne obloge iz laminata in vinila	-	-	✓	-	-	-
WPC (lesno-plastični kompoziti)	✓	-	-	-	-	-
Gradbeni les	✓	-	-	-	-	✓



Special for Laminate

Progressor for Wood

Precision for Wood

Clean for Wood

Speed for Wood

Basic for Wood

421

424

423

424

425

426

1

1

5

5

4

3

✓

✓

✓

✓

✓

✓

-

✓

-

✓

✓

✓

-

✓

✓

✓

✓

✓

-

✓

✓

✓

-

-

-

-

-

-

-

-

-

-

-

-

-

-

✓

-

-

-

-

-

-

-

-

-

-

-

-

-

✓

-

✓

-

LISTI ZA VBODNO ŽAGO ZA KOVINO

Rezila za vsako nalogo.



	Nerjavno jeklo EXPERT	Basic for Inox	Progressor for Metal	Speed for Metal
Številka strani	427	428	428	429
Razpoložljive vrste listov	2	2	1	5
T-vpenjalno steblo	✓	✓	✓	✓
U-vpenjalno steblo	-	-	-	-

410
8

MATERIALI

Pločevina	-	-	✓	✓
Perforirana pločevina	-	-	✓	✓
Aluminij, neželezne kovine	-	-	✓	-
Pločevina iz nerjavnega jekla	✓	✓	-	-
Profili, cevi (zaprti)	-	-	-	✓
Profili (odprti)	-	-	-	✓
Večplastni kovinski materiali	-	-	-	-

* izdelki Bosch EXPERT v primerjavi s standardnimi izdelki Bosch



Flexible for Metal

Basic for Metal

Special for Alu

Flexible for Metal Sandwich

Precision for Metal Sandwich

429

430

431

432

432

5

6

2

1

1



-



-

-



-

-

-



-

-

-

-

-

-



-

-

-

-

-

-

-



-

-

-



-

-

-

-

-

-

-



LISTI ZA VBODNO ŽAGO ZA LES IN KOVINO

Žebli? Brez težav.



	Multi Material EXPERT	Progressor for Wood and Metal
Številka strani	433	434
Razpoložljive vrste listov	1	1
T-vpenjalno steblo	✓	✓
U-vpenjalno steblo	-	-

412
8









MATERIALI

Gradbeni les z ojačanimi vijaki in žebli	✓	-
Gradbeni les z žebli	✓	✓
Profili, cevi, debele stene	✓	✓
Aluminij, neželezne kovine	✓	✓
S steklenimi vlakni ojačana plastika/epoksi smola	✓	✓

* izdelki Bosch EXPERT v primerjavi s standardnimi izdelki Bosch

LISTI ZA VBODNO ŽAGO ZA PLASTIKO

Za najnaprednejše materiale.









						
	Plastic Composites clean	Carbon Fiber clean	Clean for PVC	Clean for PP	Clean for PMMA	Clean for PC
	EXPERT	EXPERT				
Številka strani	435	436	437	437	437	437
Razpoložljive vrste listov	1	1	2	1	1	1
T-vpenjalno steblo	✓	✓	✓	✓	✓	✓
U-vpenjalno steblo	-	-	-	-	-	-
						

MATERIALI

PP, PE	-	-	-	✓	-	-
PVC, PA, PS	-	-	✓	-	-	-
PMMA	-	-	-	-	✓	-
PC	-	-	-	-	-	✓
WPC (lesno-plastični kompoziti)	✓	-	-	-	-	-
CFRP (ojačana plastična masa s karbonskimi vlakni)	-	✓	-	-	-	-
GFRP (polimer ojačan s steklom)	✓	✓	-	-	-	-
Kompoziti s trdo površino (Corian®, Varicor®)	✓	-	-	-	-	-

LISTI ZA VBODNO ŽAGO ZA POSEBNO UPORABO

Neobičajna dela z vbodno žago.

					
	Vlakneni mavec	Soft Tile clean	Special for Ceramics	Special for Soft Materials	Precision for Soft Materials
	EXPERT	EXPERT			
Številka strani	438	440	441	441	441
Razpoložljive vrste listov	2	1	1	2	1
T-vpenjalno steblo	✓	✓	✓	✓	✓
U-vpenjalno steblo	-	-	-	-	-
					
					

414
8

MATERIALI

Mavčna plošča, vlakneno-cementna plošča	✓	-	-	-	-
Porozen beton	✓	-	-	-	-
Keramične ploščice	-	✓	✓	-	-
Polistiren, karton	-	-	-	✓	✓
Guma	-	-	-	✓	-
Vlakneni izolacijski materiali	-	-	-	✓	✓

DOLGA ŽIVLJENJSKA DOBA PRI REZANJU TRDEGA LESA IN ABRAZIVNIH LESNIH MATERIALOV

Listi EXPERT 'Hardwood Fast'

ASORTIMENT: T 144 DHM

EXPERT

- 1 Boscheva tehnologija Carbide Technology zagotavlja izjemno trpežnost
- 2 Postopno naraščajoč razmak med zobmi za rezanje materialov vseh debelin
- 3 Hitro rezanje s koničastim telesom lista
- 4 Ostri karbidni zobje, izdelani s tehniko "vrhnjega poševnega" grobega brušenja

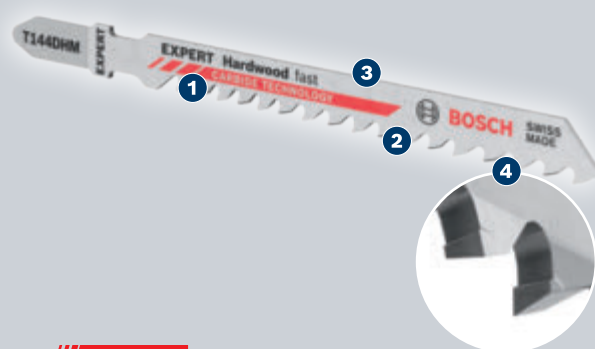
**CARBIDE
TECHNOLOGY**

8

415

Listi za vbdno žago T 144 DHM EXPERT 'Hardwood Fast'

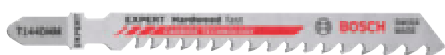
EXPERT

- ▶ Idealno za hitre ravne reze v trd les ali abrazivne materiale, na primer pri montaži teras in teras iz lesno-plastičnih kompozitov (WPC) ter rezanje mavca ali vlaknocementnih plošč.
- ▶ Najboljša izbira za mizarje: trpežno in učinkovito.
- ▶ Do 45-krat daljša življenjska doba kot pri listu za vbdno žago Bosch T144D.
- ▶ Primerno za vsa T-penjalna stebila za vbdne žage.

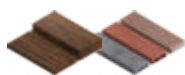

TEHNIČNE SPECIFIKACIJE					PODATKI ZA NAROČANJE				
Skupna dolžina [mm]	Delitev zob [mm]	Razmak med zobmi [TPI]	Najmanjša priporočena debelina materiala [mm]	Največja priporočena debelina materiala [mm]	Način pakiranja	Število kosov	Paket za pošiljanje	Črtna koda 4 059 952...	Kataloška številka
100	3,5-5,0	5-7	5	50	C1b	3	1	537658	2 608 900 541

NATANČNO REZANJE LAMINIRANIH DELOVNIH POVRŠIN BREZ CEFRANJA

Listi EXPERT 'Hardwood 2-Side Clean'

ASORTIMENT: T 308 BF

EXPERT

- 1 Rezi brez cefranja z obema stranema lista s tehnologijo 2-Side Clean Geometry
- 2 Zelo ostri zobje, izdelani s postopkom natančnega brušenja
- 3 Kombinacija trdih zob in fleksibilnega telesa z varjenim bimetalom



416
8

Listi za vbodno žago T 308 BF EXPERT 'Hardwood 2-Side Clean'

EXPERT



- ▶ Idealno za ravne reze brez cefranja v plošče s plastično oblogo, kot so kuhinjski pulti.
- ▶ Odlična izbira za opremljevalce prodajnih prostorov in mizarje: natančna in kakovostna obdelava.
- ▶ Zelo čist zaključek zgoraj in spodaj.
- ▶ Primerno za vsa T-vpenjalna stebła za vbodne žage.



TEHNIČNE SPECIFIKACIJE					PODATKI ZA NAROČANJE				
Skupna dolžina [mm]	Delitev zob [mm]	Razmak med zobmi [TPI]	Najmanjša priporočena debelina materiala [mm]	Največja priporočena debelina materiala [mm]	Način pakiranja	Število kosov	Paket za pošiljanje	Črtna koda 4 059 952...	Kataloška številka
117	2	13	5	50	C1b	3	10	537672	2 608 900 543
					C1b	5	10	537689	2 608 900 544
					P1h	25	1	537696	2 608 900 545
					COa	100	1	537702	2 608 900 546

NATANČNO REZANJE LAMINIRANIH DELOVNIH POVRŠIN BREZ CEFRANJA

Listi EXPERT 'Hardwood 2-Side Clean'

ASORTIMENT: T 308 BFP

EXPERT

- 1 Rezi brez cefranja z obema stranema lista s tehnologijo 2-Side Clean Geometry
- 2 Zelo ostri zobje, izdelani s postopkom natančnega brušenja
- 3 Kombinacija trdih zob in fleksibilnega telesa z varjenim bimetalom
- 4 Debelejši list zagotavlja dodatno stabilnost za natančen rez

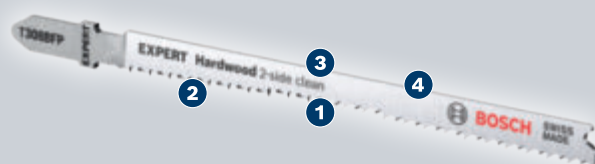

8

417

Listi za vbdno žago T 308 BFP EXPERT 'Hardwood 2-Side Clean'

EXPERT

- ▶ Idealno za ravne reze pod natančnimi koti brez cefranja v zelo debele materiale, kot so kuhinjski pulti.
- ▶ Odlična izbira za opremljevalce prodajnih prostorov in mizarje: natančna in kakovostna obdelava.
- ▶ Zelo čist zaključek zgoraj in spodaj.
- ▶ Primerno za vsa T-vpenjalna stebila za vbdne žage.



TEHNIČNE SPECIFIKACIJE					PODATKI ZA NAROČANJE				
Skupna dolžina [mm]	Delitev zob [mm]	Razmak med zobmi [TPI]	Najmanjša priporočena debelina materiala [mm]	Največja priporočena debelina materiala [mm]	Način pakiranja	Število kosov	Paket za pošiljanje	Črtna koda 4 059 952...	Kataloška številka
117	2	13	5	50	C1b	3	10	537719	2 608 900 547
					C1b	5	10	537726	2 608 900 548
					P1h	25	1	549682	2 608 901 181

Listi za vbdno žago - Clean for Hard Wood

gladko rezanje

clean for HardWood

TEHNIČNE SPECIFIKACIJE		PODATKI ZA NAROČANJE					
Skupna dolžina [mm]	Delitev zob [mm]	Način pakiranja	Število kosov	Paket za pošiljanje	Črtna koda 3 165 140...	Kataloška številka	



T 101 AOF



BIM, koničasto ozobljeno, brušen prosti kot, brušeni zobje
Trd les, laminat (1,5-15 mm), prevlečene plošče/HPL, vezane plošče, posebno za krivuljne reze, brez trganja

83	1,4	C1b	3	10	264341	2 608 636 225
		C1b	5	10	091848	2 608 634 233



T 101 AIF



BIM, koničasti zobje, brušeni zobje in stožčasto brušeni
Trdi les, laminati, laminatne plošče/HPL (2-30 mm), brez trganja

100	1,7	C1b	3	10	264334	2 608 636 224
-----	-----	-----	---	----	--------	---------------



T 101 AIF



BIM, koničasto ozobljeno, brušen prosti kot, brušeni zobje
Trd les, laminat, prevlečene plošče/HPL (2-30 mm), brez trganja

100	1,7	C1b	5	10	096355	2 608 634 897
-----	-----	-----	---	----	--------	---------------



T 101 BF



BIM, brušen prosti kot, brušeni zobje
Trd les, laminat, prevlečene plošče/HPL (3-30 mm)

100	2,7	C1b	3	10	264358	2 608 636 226
		C1b	5	10	091855	2 608 634 234
		P1a	25	1	127714	2 608 634 988



T 101 BRF



BIM, brušen prosti kot, brušeni zobje
Trd les, laminat, prevlečene plošče (3-30 mm), kuhinjske delovne plošče (<45 mm), čiste površine

100	2,5	C1b	3	10	264365	2 608 636 227
		C1b	5	10	091862	2 608 634 235
		P1a	25	1	127721	2 608 634 989



T 301 CDF



BIM, brušen prosti kot, brušeni zobje
Trd in mehak les (4-65 mm), prevlečene plošče/HPL

117	3,0	C1b	3	10	264372	2 608 636 228
		C1b	5	10	264389	2 608 636 229

Listi za vbodno žago - Speed for Hard Wood

hitro prerezovanje

speed HardWood

TEHNIČNE SPECIFIKACIJE		PODATKI ZA NAROČANJE				
Skupna dolžina [mm]	Delitev zob [mm]	Način pakiranja	Število kosov	Paket za pošiljanje	Črtna koda 3 165 140...	Kataloška številka

**T 144 DF**

BIM, razprta, brušena

Trd in mehak les (5-50 mm), vse vrste plošč, tudi prevlečene

100	4-5,2	C1b	3	10	264310	2 608 636 222
		C1b	5	10	009430	2 608 634 567
		P1a	25	1	127738	2 608 634 990

**T 344 DF**

BIM, razprta, brušena

Debel trd in mehak les (5-100 mm), vse vrste plošč, tudi prevlečene

152	4,0	C1b	3	10	264327	2 608 636 223
		C1b	5	10	091947	2 608 634 243

DOLGA ŽIVLJENJSKA DOBA PRI ČISTEM REZANJU LAMINATA

Listi EXPERT 'Laminate Clean'

ASORTIMENT: T 128 BHM

EXPERT

- 1 Boscheva tehnologija Carbide Technology zagotavlja izjemno trpežnost
- 2 Karbidni pas zagotavlja togost in trdnost
- 3 Drobní zobje z lahkoto režejo tanjše materiale
- 4 Čisti rezi brez cefranja z obeh strani lista z nasprotno usmerjenimi zobmi



420
8

Listi za vbodno žago T 128 BHM EXPERT 'Laminate Clean'

EXPERT



- ▶ Idealno za rezanje laminatnih talnih oblog na ustrezno dolžino pri montiranju v prodajnih prostorih ali drugih komercialnih montažah, rezanje z vlakni ojačenih vinilnih talnih oblog in rezanje visokotlačnih laminatnih plošč (HPL), kot so fasadne obloge za hiše.
- ▶ Odlična izbira za opremljevalce prodajnih prostorov: dolgotrajna in kakovostna obdelava.
- ▶ Do 50-krat daljša življenjska doba kot pri listu Bosch T101B za obdelavo trdnih materialov.
- ▶ Primerno za vsa T-vpenjalna stebła za vbodne žage.

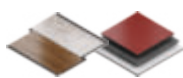

TEHNIČNE SPECIFIKACIJE					PODATKI ZA NAROČANJE				
Skupna dolžina [mm]	Delitev zob [mm]	Razmak med zobmi [TPI]	Najmanjša priporočena debelina materiala [mm]	Največja priporočena debelina materiala [mm]	Način pakiranja	Število kosov	Paket za pošiljanje	Črtna koda 4 059 952...	Kataloška številka
92	1,8	14	2	15	C1b	3	1	537665	2 608 900 542

Listi za vbojno žago - Special for Laminate

obojestransko atančno in gladko rezanje

special Laminat

TEHNIČNE SPECIFIKACIJE		PODATKI ZA NAROČANJE				
Skupna dolžina [mm]	Delitev zob [mm]	Način pakiranja	Število kosov	Paket za pošiljanje	Črtna koda 3 165 140...	Kataloška številka

**T 101 BIF**

BIM, brušen prosti kot, brušeni zobje

Laminati (1,5-15 mm), plošče s plastičnimi prevlekami/HPL (1,5-15 mm), plošče Multiplex (1,5-15 mm)

83	1,7	C1b	5	10	393416	2 608 636 431
----	-----	-----	---	----	--------	---------------

**T 101 AOF**

BIM, brušen prosti kot, brušeni zobje

Laminati (1,5-15 mm), plošče s plastičnimi prevlekami/HPL (1,5-15 mm), plošče Multiplex (1,5-15 mm)

83	1,4	C1b	3	10	393423	2 608 636 432
----	-----	-----	---	----	--------	---------------

NATANČNO REZANJE LESA BREZ CEFRANJA

Listi B EXPERT 'Wood 2-Side Clean'

ASORTIMENT: T 308 B, T 308 BO, T 308 BP

EXPERT

- 1 Rezi brez cefranja z obema stranema lista s tehnologijo 2-Side Clean Geometry
- 2 Zelo ostri zobje, izdelani s postopkom natančnega brušenja



422
8

Listi za vbdno žago T 308 B EXPERT 'Wood 2-Side Clean'

EXPERT



- ▶ Idealno za ravne reze brez cefranja. Reže masiven les do 50 mm, primerno za izdelavo pohištva brez potrebe po brušenju.
- ▶ Najboljša izbira za mizarje: natančna in kakovostna obdelava.
- ▶ Zelo čist zaključek zgoraj in spodaj.
- ▶ Primerno za vsa T-vpenjalna stebila za vbdne žage.



TEHNIČNE SPECIFIKACIJE					PODATKI ZA NAROČANJE				
Skupna dolžina [mm]	Delitev zob [mm]	Razmak med zobmi [TPI]	Najmanjša priporočena debelina materiala [mm]	Največja priporočena debelina materiala [mm]	Način pakiranja	Število kosov	Paket za pošiljanje	Črtna koda 4 059 952...	Kataloška številka
117	2,2	12	5	50	C1b	3	10	537740	2 608 900 550
					C1b	5	10	537757	2 608 900 551
					P1h	25	1	537764	2 608 900 552
					C0a	100	1	537771	2 608 900 553

Listi za vbdno žago T 308 BO EXPERT 'Wood 2-Side Clean'

EXPERT



- ▶ Idealno za krivuljne reze brez cefranja. Reže masiven les do 50 mm, primerno za izdelavo pohištva brez potrebe po brušenju.
- ▶ Najboljša izbira za mizarje: natančna in kakovostna obdelava.
- ▶ Zelo čist zaključek zgoraj in spodaj.
- ▶ Primerno za vsa T-vpenjalna stebła za vbdne žage.



TEHNIČNE SPECIFIKACIJE					PODATKI ZA NAROČANJE				
Skupna dolžina [mm]	Delitev zob [mm]	Razmak med zobmi [TPI]	Najmanjša priporočena debelina materiala [mm]	Največja priporočena debelina materiala [mm]	Način pakiranja	Število kosov	Paket za pošiljanje	Črtna koda 4 059 952...	Kataloška številka
117	2,2	12	5	50	C1b	3	10	537788	2 608 900 554
					C1b	5	10	537795	2 608 900 555
					P1h	25	1	537801	2 608 900 556

Listi za vbdno žago T 308 BP EXPERT 'Wood 2-Side Clean'

EXPERT



- ▶ Idealno za reze pod natančnimi koti brez cefranja. Reže masiven les do 50 mm, primerno za izdelavo pohištva brez potrebe po brušenju.
- ▶ Odlična izbira za mizarje: natančna in kakovostna obdelava.
- ▶ Zelo čist zaključek v celoti.
- ▶ Primerno za vsa T-vpenjalna stebła za vbdne žage.



TEHNIČNE SPECIFIKACIJE					PODATKI ZA NAROČANJE				
Skupna dolžina [mm]	Delitev zob [mm]	Razmak med zobmi [TPI]	Najmanjša priporočena debelina materiala [mm]	Največja priporočena debelina materiala [mm]	Način pakiranja	Število kosov	Paket za pošiljanje	Črtna koda 4 059 952...	Kataloška številka
117	2,2	12	5	50	C1b	3	10	537818	2 608 900 557
					C1b	5	10	537825	2 608 900 558

Listi za vbdno žago - Precision for Wood

kotno natančen les

precision Wood

TEHNIČNE SPECIFIKACIJE		PODATKI ZA NAROČANJE				
Skupna dolžina [mm]	Delitev zob [mm]	Način pakiranja	Število kosov	Paket za pošiljanje	Črtna koda 3 165 140...	Kataloška številka

T 144 DP



Hitrorezo jeklo, razprta, brušena
Mehak les, iverke, panelke, vlaknene plošče (5-50 mm), vrata, kuhinjski delovni pulti (<50 mm)

100	4,0	C1b	3	10	264143	2 608 633 A31
		C1b	5	10	264181	2 608 633 A35
		P1a	25	1	264228	2 608 633 A39



Listi za vbodno žago - Precision for Wood

kotno natančen les

precision Wood

TEHNIČNE SPECIFIKACIJE		PODATKI ZA NAROČANJE					
Skupna dolžina [mm]	Delitev zob [mm]	Način pakiranja	Število kosov	Paket za pošiljanje	Črna koda 3 165 140...	Kataloška številka	
100	4,0	C1a	100	1	264259	2 608 633 A42	



T 344 DP



Hitrezno jeklo, razprta, brušena

Debel gradbeni les, mehak les (5-100 mm), iverke, panelke, vlaknene plošče

152	4,0	C1b	3	10	264150	2 608 633 A32
		C1b	5	10	264198	2 608 633 A36



T 1044 DP



Hitrezno jeklo, razprta, brušena

Debel gradbeni les, mehak les (5-150 mm), iverke, panelke, vlaknene plošče

250	4,0	C1c	3	5	623605	2 608 667 394
-----	-----	-----	---	---	--------	---------------

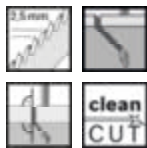

T 301 BCP



Hitrezno jeklo, brušen prosti kot, brušeni zobje

Mehak les, iverke, panelke, vlaknene plošče (3-65 mm), vrata, kuhinjski delovni pulti (<50 mm)

117	2,5	C1b	3	10	264167	2 608 633 A33
		C1b	5	10	264204	2 608 633 A37
		P1a	25	1	264235	2 608 633 A40

Listi za vbodno žago - Progressor for Wood

univerzalno, hitro in gladko prek vseh ovir

progressor Wood



T 234 X



Hitrezno jeklo, brušen prosti kot, brušeni zobje

Mehak les (3-65 mm), iverke, panelke, vlaknene plošče

117	2-3	C1b	3	10	169493	2 608 633 523
		C1b	5	10	169509	2 608 633 528
		P1a	25	1	169516	2 608 633 524
		C1a	100	1	264242	2 608 633 A41

Listi za vbodno žago - Clean for Wood

gladko rezanje

clean Wood



T 101 AO



Hitrezno jeklo, koničasto ozobljeno, brušen prosti kot, brušeni zobje

Mehak les, vezane plošče, prevlečene plošče (1,5-15 mm), posebno za krivoljne reze

83	1,4	C1b	3	10	006972	2 608 630 559
		C1b	5	10	006798	2 608 630 031

Listi za vbdno žago - Clean for Wood

gladko rezanje

clean Wood

TEHNIČNE SPECIFIKACIJE		PODATKI ZA NAROČANJE				
Skupna dolžina [mm]	Delitev zob [mm]	Način pakiranja	Število kosov	Paket za pošiljanje	Črna koda 3 165 140...	Kataloška številka

**T 101 B**

Hitrezno jeklo, brušen prosti kot, brušeni zobje
Mehak les, iverke, panelke, vlaknene plošče (3-30 mm)

100	2,7	C1b	3	10	006958	2 608 630 557
		C1b	5	10	006781	2 608 630 030
		P1a	25	1	127660	2 608 633 622
		C1a	100	1	067430	2 608 637 876

**T 101 BR**

Hitrezno jeklo, brušen prosti kot, brušeni zobje
Mehak les, iverke, panelke, vlaknene plošče (3-30 mm), prevlečene plošče, čiste površine

100	2,5	C1b	3	10	091374	2 608 633 779
		C1b	5	10	012454	2 608 630 014
		P1a	25	1	127677	2 608 633 623

**T 101 D**

Hitrezno jeklo, brušen prosti kot, brušeni zobje
Mehak les, iverke, panelke, vlaknene plošče (10-45 mm)

100	4-5,2	C1b	3	10	006965	2 608 630 558
		C1b	5	10	006804	2 608 630 032
		P1a	25	1	148726	2 608 633 577
		C1a	100	1	067447	2 608 637 877

**T 301 CD**

Hitrezno jeklo, brušen prosti kot, brušeni zobje
Mehak les, iverke, panelke, vlaknene plošče (10-65 mm)

117	3,0	C1b	3	10	016315	2 608 637 591
		C1b	5	10	016308	2 608 637 590

Listi za vbdno žago - Speed for Wood

hitro prirezovanje

speed Wood

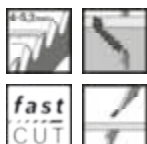
**T 144 D**

Hitrezno jeklo, razprta, brušena
Mehak les (5-50 mm), iverke, panelke, vlaknene plošče

100	4-5,2	C1b	3	10	006989	2 608 630 560
		C1b	5	10	006842	2 608 630 040
		P1a	25	1	127691	2 608 633 625
		C1a	100	1	067478	2 608 637 880

Listi za vbodno žago - Speed for Wood

hitro prirezovanje

speed 

TEHNIČNE SPECIFIKACIJE		PODATKI ZA NAROČANJE					
Skupna dolžina [mm]	Delitev zob [mm]	Način pakiranja	Število kosov	Paket za pošiljanje	Črna koda 3 165 140...	Kataloška številka	

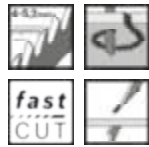

T 244 D



Hitrorezno jeklo, razprta, brušena
Mehak les (5-50 mm), iverke, panelke, vlaknene plošče, posebno za krivuljne reze

100	4-5,2	C1b	3	10	007221	2 608 630 879
		C1b	5	10	006859	2 608 630 058
		P1a	25	1	127707	2 608 633 626
		C1a	100	1	067485	2 608 637 881



T 344 D



Hitrorezno jeklo, razprta, brušena
Debel gradbeni les, mehak les (5-100 mm), iverke, panelke, vlaknene plošče

152	4,0	C1b	3	10	070942	2 608 637 944
		C1b	5	10	264174	2 608 633 A34



T 744 D



Hitrorezno jeklo, razprta, brušena
Mehak les/plošče, debel gradbeni les, sendvič materiali

180	4,0	C1c	3	5	348591	2 608 663 314
-----	-----	-----	---	---	--------	---------------

426
8

Listi za vbodno žago - Basic for Wood

kakovostno in ugodno

basic 



T 119 BO



Hitrorezno jeklo, valovita, rezkana
Mehak les (2-15 mm), vezane plošče, iverke, panelke, vlaknene plošče, posebno za krivuljne reze

83	2,0	C1b	3	5	045940	2 608 637 788
		C1b	5	10	006941	2 608 630 310
		C1a	100	1	067461	2 608 637 879



T 119 B



Hitrorezno jeklo, valovita, rezkana
Mehak les (2-15 mm), vezane plošče, iverke, panelke, vlaknene plošče

92	1,9-2,3	C1b	3	10	007245	2 608 630 878
		C1b	5	10	006835	2 608 630 037



T 111 C



Hitrorezno jeklo, razprta, rezkana
Mehak les (4-50 mm), iverke, panelke, vlaknene plošče, hitro rezanje

100	3,0	C1b	3	10	007139	2 608 630 808
		C1b	5	10	006811	2 608 630 033
		P1a	25	1	264211	2 608 633 A38
		C1a	100	1	067454	2 608 637 878

DOLGOTRAJNO REZANJE PLOČEVINE IZ NERJAVNEGA

Listi EXPERT 'Stainless Steel'

ASORTIMENT: T 118 AHM, T 118 EHM

EXPERT

- 1 Boscheva tehnologija Carbide Technology zagotavlja izjemno trpežnost
- 2 Karbidni pas zagotavlja togost in trdnost



**CARBIDE
TECHNOLOGY**

8

427

Listi za vbdno žago T 118 AHM EXPERT 'Stainless Steel'

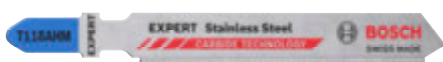
EXPERT

- ▶ Idealno za ravne reze v pločevine iz nerjavečega jekla, na primer za prilagoditvene reze pri industrijski opre, za strojništvo in stroje ter uporabo v gradbeništvu, na primer pri dvigalih in pomičnih stopnicah.
- ▶ Najboljša izbira za kovinarje: trpežno in natančno.
- ▶ Do 50-krat daljša življenjska doba kot pri listu za vbdno žago Bosch T118G za obdelavo trdnih materialov.
- ▶ Primerno za vsa T-vpjenalna stebila za vbdne žage.

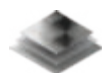

TEHNIČNE SPECIFIKACIJE					PODATKI ZA NAROČANJE				
Skupna dolžina [mm]	Delitev zob [mm]	Razmak med zobmi [TPI]	Najmanjša priporočena debelina materiala [mm]	Največja priporočena debelina materiala [mm]	Način pakiranja	Število kosov	Paket za pošiljanje	Črtna koda 4 059 952...	Kataloška številka
83	1,1	23	1,5	3	C1b	3	1	537856	2 608 900 561

Listi za vbdno žago T 118 EHM EXPERT 'Stainless Steel'

EXPERT



- ▶ Idealno za ravne reze v pločevine iz nerjavečega jekla, na primer za prilagoditvene reze pri industrijski opremi, za strojništvo in stroje ter uporabo v gradbeništvu, na primer pri dvigalih in pomičnih stopnicah.
- ▶ Najboljša izbira za kovinarje: trpežno in natančno.
- ▶ Do 50-krat daljša življenjska doba kot pri listu za vbdno žago Bosch T118G za obdelavo trdnih materialov.
- ▶ Primerno za vsa T-vpenjalna stebła za vbdne žage.

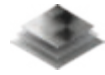

TEHNIČNE SPECIFIKACIJE					PODATKI ZA NAROČANJE				
Skupna dolžina [mm]	Delitev zob [mm]	Razmak med zobmi [TPI]	Najmanjša priporočena debelina materiala [mm]	Največja priporočena debelina materiala [mm]	Način pakiranja	Število kosov	Paket za pošiljanje	Črtna koda 4 059 952...	Kataloška številka
83	1,4	18	2	5	C1b	3	1	537863	2 608 900 562

Listi za vbdno žago - Basic for Inox

kakovostno in ugodno



TEHNIČNE SPECIFIKACIJE		PODATKI ZA NAROČANJE				
Skupna dolžina [mm]	Delitev zob [mm]	Način pakiranja	Število kosov	Paket za pošiljanje	Črtna koda 3 165 140...	Kataloška številka

T 118 GFS

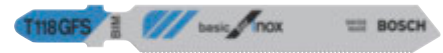

BIM, valovita, rezkana
Žaganje nerjavnega jekla, nerjavne pločevine

83	0,8	C1b	3	10	451864	2 608 636 498
		C1b	5	10	451840	2 608 636 496

T 118 EFS



BIM, valovita, rezkana
Žaganje nerjavnega jekla, nerjavne pločevine

83	1,4	C1b	3	10	451871	2 608 636 499
		C1b	5	10	451857	2 608 636 497

Listi za vbdno žago - Progressor for Metal

Univerzalno hitra obdelava tankih in debelih materialov



T 123 XF



BIM, razperjeni zobje, rezkano
Tanka do debela pločevina (1,5–10 mm), fine cevi in profili, vključno z aluminijastimi (premer do 30 mm)

100	1,2-2,6	C1b	3	10	128049	2 608 638 472
		C1b	5	10	128056	2 608 638 473
		P1a	25	1	128063	2 608 638 474
		C1a	100	1	264488	2 608 638 700



Listi za vbojno žago - Speed for Metal

hitri, odporni na prelome in vzdržljivi

speed Metal

TEHNIČNE SPECIFIKACIJE		PODATKI ZA NAROČANJE					
Skupna dolžina [mm]	Delitev zob [mm]	Nacin pakiranja	Število kosov	Paket za pošiljanje	Črna koda 3 165 140...	Kataloška številka	

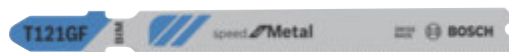
**T 121 GF**

BIM, valovita, rezkana

Zelo tanka pločevina, perforirana pločevina (0,5–1,5 mm)

92	0,8	C1b	3	10	596824	2 608 636 695
		C1b	5	10	596831	2 608 636 696
		P1a	25	1	596848	2 608 636 697

**T 121 AF**

BIM, valovita, rezkana

Tanke pločevine, perforirane pločevine (1-3 mm)

92	1,2	C1b	3	10	596855	2 608 636 698
		C1b	5	10	596862	2 608 636 699
		P1a	25	1	596947	2 608 636 700

**T 121 BF**

BIM, valovita, rezkana

Srednje debele pločevine, perforirane pločevine (2,5-6 mm)

92	2,0	C1b	3	10	596954	2 608 636 701
		P1a	25	1	596978	2 608 636 703

**T 321 AF**

BIM, valovita, rezkana

Tanke pločevine, perforirane pločevine (1-3 mm), sendvič materiali (<65 mm), tankostenske cevi, zaprti + odprti profili, tudi aluminijasti (Ø <65 mm), GFK/epoksi (<65 mm)

132	1,2	C1b	3	10	596985	2 608 636 704
		C1b	5	10	596992	2 608 636 705

**T 321 BF**

BIM, valovita, rezkana

Srednje debele pločevine, perforirane pločevine (2,5-6 mm), sendvič materiali (<65 mm), debelostenske cevi, zaprti + odprti profili, tudi aluminijasti (<65 mm), GFK/epoksi (<65 mm)

132	2,0	C1b	3	10	597005	2 608 636 706
		C1b	5	10	597012	2 608 636 707

Listi za vbojno žago - Flexible for Metal

vzdržljivi in odporni na prelome

flexible Metal

**T 118 EOF**

BIM, valovita, rezkana

Tanke pločevine, perforirane pločevine (1,5-4 mm), posebno za krivuljne reze

83	1,5	C1b	3	10	264402	2 608 636 231
		C1b	5	10	091893	2 608 634 237

Listi za vboodno žago - Flexible for Metal

vzdržljivi in odporni na prelome



TEHNIČNE SPECIFIKACIJE		PODATKI ZA NAROČANJE				
Skupna dolžina [mm]	Delitev zob [mm]	Način pakiranja	Število kosov	Paket za pošiljanje	Črna koda 3 165 140...	Kataloška številka



T 118 AF



BIM, valovita, rezkana

Tanke pločevine, perforirane pločevine (1-3 mm)



92	1,1-1,5	C1b	3	10	035309	2 608 634 694
		C1b	5	10	007627	2 608 634 505
		P1a	25	1	127745	2 608 634 991
		C1a	100	1	067522	2 608 634 774



T 118 BF



BIM, valovita, rezkana

Srednje debele pločevine, perforirane pločevine (2,5-6 mm)



92	1,9-2,3	C1b	3	10	264419	2 608 636 232
		C1b	5	10	007603	2 608 634 503
		P1a	25	1	127752	2 608 634 992
		C1a	100	1	009751	2 608 634 586



T 318 AF



BIM, valovita, rezkana

Tanke pločevine, perforirane pločevine (1-3 mm), sendvič materiali (<65 mm), cevi + odprti profili, tudi aluminijasti (Ø <65 mm), GFK/epoksi (<65 mm)



132	1,1	C1b	3	10	264396	2 608 636 230
		C1b	5 <td>10</td> <td>091923</td> <td>2 608 634 241</td>	10	091923	2 608 634 241



T 318 BF



BIM, razprta, rezkana

Srednje debele pločevine, perforirane pločevine (2,5-6 mm), sendvič materiali (<65 mm), cevi + odprti profili, tudi aluminijasti (Ø <65 mm), GFK/epoksi (<65 mm)



132	1,8	C1b	3	10	264426	2 608 636 233
		C1b	5 <td>10</td> <td>091930</td> <td>2 608 634 242</td>	10	091930	2 608 634 242

Listi za vboodno žago - Basic for Metal

kakovostni in ugodni



T 118 G



HSS, valovita, rezkana

Zelo tanka pločevina (0,5–1,5 mm)

92	0,7	C1b	3	10	007566	2 608 631 674
		C1b	5 <td>10 <th>007283</th> <th>2 608 631 012</th> </td>	10 <th>007283</th> <th>2 608 631 012</th>	007283	2 608 631 012



T 218 A



HSS, valovita, rezkana

Tanke pločevine (1-3 mm), posebno za krivoljne reze

92	1,1-1,5	C1b	3	10	007542	2 608 631 672
		C1b	5 <td>10 <th>007337</th> <th>2 608 631 032</th> </td>	10 <th>007337</th> <th>2 608 631 032</th>	007337	2 608 631 032

Listi za vbojno žago - Basic for Metal

kakovostni in ugodni

basic Metal

TEHNIČNE SPECIFIKACIJE		PODATKI ZA NAROČANJE					
Skupna dolžina [mm]	Delitev zob [mm]	Način pakiranja	Število kosov	Paket za pošiljanje	Črtna koda 3 165 140...	Kataloška številka	
92	1,1-1,5	C1a	100	1	279482	2 608 631 706	



T 118 A



HSS, valovita, rezkana
Tanke pločevine (1-3 mm)

92	1,1-1,5	C1b	3	10	007399	2 608 631 507
		C1b	5	10	007290	2 608 631 013
		P1a	25	1	127769	2 608 638 470
		C1a	100	1	067492	2 608 631 964



T 118 B



HSS, valovita, rezkana
Srednje debele pločevine (2,5-6 mm)

92	1,9-2,3	C1b	3	10	007559	2 608 631 673
		C1b	5	10	007306	2 608 631 014
		P1a	25	1	127776	2 608 638 471
		C1a	100	1	067508	2 608 631 965



T 318 A



HSS, valovita, rezkana
Tanke pločevine (1-3 mm), cevi + profili, tudi aluminijasti ($\varnothing < 65$ mm)

132	1,2	C1b	3	10	264464	2 608 638 698
		C1b	5	10	007375	2 608 631 319
		C1a	100	1	279499	2 608 631 808



T 318 B



HSS, valovita, rezkana
Srednje debele pločevine (2,5-6 mm), cevi + profili, tudi aluminijasti ($\varnothing < 65$ mm), natančni koti rezov

132	2,0	C1b	3	10	264471	2 608 638 699
		C1b	5	10	007382	2 608 631 404

Listi za vbojno žago - Special for Alu

aluminij in barvne kovine

special Alu



T 127 D



HSS, razprta, rezkana
Tanke do debele pločevine (3-15 mm), cevi + profili ($\varnothing < 30$ mm)

100	3,0	C1b	3	10	007405	2 608 631 508
		C1b	5	10	007313	2 608 631 017
		C1a	100	1	067515	2 608 631 966

fast CUT

Listi za vbodno žago - Special for Alu

aluminij in barvne kovine

special 

TEHNIČNE SPECIFIKACIJE

Skupna dolžina [mm]	Delitev zob [mm]	Način pakiranja	Število kosov	Paket za pošiljanje	Črtna koda 3 165 140...	Kataloška številka
---------------------	------------------	-----------------	---------------	---------------------	-------------------------	--------------------



T 227 D



HSS, razprta, rezkana

Tanke do debele pločevine (3-15 mm), cevi + profili (Ø <30 mm), posebno za krivuljne reze

100	3,0	C1b	3	10	007535	2 608 631 671
		C1b	5	10	007320	2 608 631 030
		C1a	100	1	279475	2 608 638 382

Listi za vbodno žago - Flexible for Metal-Sandwich

vzdržljivi in odporni na prelome

flexible 



T 718 BF



BIM, razprta, rezkana

Sendvič materiali (<120 mm)

180	2,0	C1b	3	5	309042	2 608 636 335
-----	-----	-----	---	---	--------	---------------

Listi za vbodno žago - Precision for Metal-Sandwich

precision 



T 1018 AFP



BIM, valovita, rezkana

Sendvič materiali (<160 mm)

250	1,1	C1c	3	5	704892	2 608 636 793
-----	-----	-----	---	---	--------	---------------

DOLGA ŽIVLJENJSKA DOBA PRI REZANJU RAZLIČNIH GRADBENIH MATERIALOV

Listi EXPERT 'Multi Material'

ASORTIMENT: T 367 XHM

EXPERT

- 1 Boscheva tehnologija Carbide Technology zagotavlja izjemno trpežnost
- 2 Postopno naraščajoč razmak med zobmi za rezanje materialov vseh debelin
- 3 Razperjeni zobje za učinkovito rezanje debelejših materialov

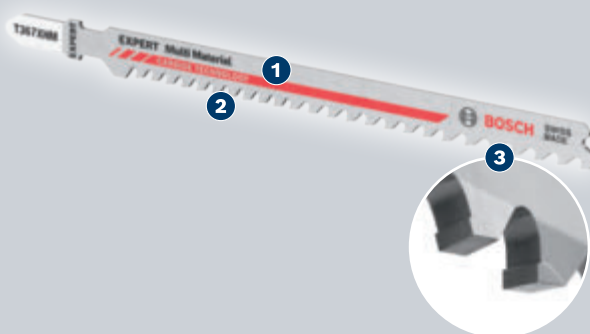
**CARBIDE
TECHNOLOGY**

8

433

Listi za vbdno žago T 367 XHM EXPERT 'Multi Material'

EXPERT

- ▶ Idealno za ravne grobe reze v lesene plošče s kovinskimi robovi, ki se uporabljajo v betonskih oplatah, in reze v les z vdelanimi jeklenimi komponentami, kot so ojačeni vijaki in žebli.
- ▶ Odlična izbira za gradbenike: dolgotrajno in vsestransko.
- ▶ Do 50-krat daljša življenjska doba kot pri listu Bosch T345XF.
- ▶ Primerno za vsa T-vpenjalna stebila za vbdne žage.



TEHNIČNE SPECIFIKACIJE			PODATKI ZA NAROČANJE				
Skupna dolžina [mm]	Delitev zob [mm]	Razmak med zobmi [TPI]	Način pakiranja	Število kosov	Paket za pošiljanje	Črtna koda 4 059 952...	Kataloška številka
132	3,5-5,0	5-7	C1b	3	1	537849	2 608 900 560

Listi za vbodno žago - Progressor for Wood and Metal

univerzalni, hitro prek vseh ovir

progressor WoodMetal

TEHNIČNE SPECIFIKACIJE		PODATKI ZA NAROČANJE				
Skupna dolžina [mm]	Delitev zob [mm]	Način pakiranja	Število kosov	Paket za pošiljanje	Črtna koda 3 165 140...	Kataloška številka



T 345 XF



BIM, razprta, rezkana

Gradbeni les z žebli (<65 mm), lesni materiali, umetne mase, pločevine, cevi/profili, tudi aluminijasti (Ø 3-10 mm)

132	2,4-5	C1b	3	10	128018	2 608 634 993
		C1b	5	10	128025	2 608 634 994
		P1a	25	1	128032	2 608 634 995
		C1a	100	1	266208	2 608 634 486

DOLGA ŽIVLJENJSKA DOBA PRI ČISTEM REZANJU TRDNIH POVRŠIN IN WPC

Listi EXPERT 'Plastic Composites Clean'

ASORTIMENT: T 301 CHM

EXPERT

- 1 Boscheva tehnologija Carbide Technology zagotavlja izjemno trpežnost
- 2 Zelo ostri karbidni zobje, izdelani z navzkrižnim grobim brušenjem
- 3 Karbidni pas zagotavlja togost in trdnost



**CARBIDE
TECHNOLOGY**

8

435

EXPERT 'Plastic Composites Clean' T 301 CHM listi za vobodno žago

EXPERT

- ▶ Idealno za ravne reze v plošče s trdo površino, potrebne za montažo trdnih kuhinjskih in kopalniških površin, ter ravne reze v plošče iz lesno-plastičnega kompozita (WPC) pri montaži teras.
- ▶ Odlična izbira za monterje kuhinj: dolgotrajna in kakovostna obdelava.
- ▶ Carbide Technology za dolgo življenjsko dobo.
- ▶ Primerno za vsa T-vpenjalna stebila za vobodne žage.

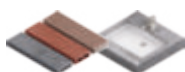

TEHNIČNE SPECIFIKACIJE					PODATKI ZA NAROČANJE				
Skupna dolžina [mm]	Delitev zob [mm]	Razmak med zobmi [TPI]	Najmanjša priporočena debelina materiala [mm]	Največja priporočena debelina materiala [mm]	Način pakiranja	Število kosov	Paket za pošiljanje	Črtna koda 4 059 952...	Kataloška številka
117	3,3	8	6	65	C1b	3	1	537900	2 608 900 566

DOLGA ŽIVLJENJSKA DOBA PRI ČISTEM REZANJU KARBONSKIH VLAKEN

Listi EXPERT 'Carbon Fiber Clean'

ASORTIMENT: T 108 BHM

EXPERT

- 1 Boscheva tehnologija Carbide Technology zagotavlja izjemno trpežnost
- 2 Zelo ostri karbidni zobje, izdelani z navzkrižnim grobim brušenjem
- 3 Karbidni pas zagotavlja togost in trdnost



Listi za vbodno žago T 108 BHM EXPERT 'Carbon Fiber Clean'

EXPERT



- ▶ Idealno za ravne reze v plošče in profile iz karbonskih vlaken, na primer obrezovanje strukturnih komponent v naprednih sodobnih vozilih ter natančno rezanje v vesoljski industriji in ladjedelništvu.
- ▶ Najboljša izbira za ladjarje: dolgotrajna in kakovostna obdelava.
- ▶ Carbide Technology za dolgo življenjsko dobo.
- ▶ Primerno za vsa T-vpenjalna stebła za vbodne žage.



TEHNIČNE SPECIFIKACIJE					PODATKI ZA NAROČANJE				
Skupna dolžina [mm]	Delitev zob [mm]	Razmak med zobmi [TPI]	Najmanjša priporočena debelina materiala [mm]	Največja priporočena debelina materiala [mm]	Način pakiranja	Število kosov	Paket za pošiljanje	Črtna koda 4 059 952...	Kataloška številka
92	2,2	12	2	20	C1b	3	1	537894	2 608 900 565

Listi za vboдно žago - Clean for PP

clean  PP

TEHNIČNE SPECIFIKACIJE		PODATKI ZA NAROČANJE					
Skupna dolžina [mm]	Delitev zob [mm]	Naičin pakiranja	Števílo kosov	Paket za pošiljanje	Črtna koda 3 165 140...	Kataloška števílka	



T 102 D



Hitrorežno jeklo, brušen prosti kot, brušeni zobje
Gladko rezanje v polietilenske PE-plošče in polipropilenske PP-plošče, profile in palice.

100	4,0	C1b	3	10	691475	2 608 667 443
		C1b	5	10	691482	2 608 667 444

Listi za vboдно žago - Clean for PVC

clean  PVC

T 102 H



Hitrorežno jeklo, brušen prosti kot, brušeni zobje
Gladko rezanje v plošče iz PVC-ja, poliamida in polistirola, profile, palice.

100	2,3	C1b	3	10	691499	2 608 667 445
		C1b	5	10	691505	2 608 667 446



T 302 H



Hitrorežno jeklo, brušen prosti kot, brušeni zobje
Gladko rezanje v cevi iz PVC-ja, poliamida in polistirola, profile.

132	2,3	C1b	3	10	691512	2 608 667 447
		C1b	5	10	691529	2 608 667 448

Listi za vboдно žago - Clean for PMMA

clean  PMMA

T 102 BF



Bimetalen, omejen, zobje z zbrušeno bočno stranjo
Gladko rezanje v PMMA-plošče.

92	1,8	C1b	3	10	691581	2 608 636 780
		C1b	5	10	691598	2 608 636 781

Listi za vboдно žago - Clean for PC

clean  PC

T 101 A



HSS, brušen prosti kot, brušeni zobje
Pleksi steklo, polikarbonat (2-20 mm)

100	2,0	C1b	3	10	007528	2 608 631 670
		C1b	5	10	007276	2 608 631 010

DOLGA ŽIVLJENJSKA DOBA PRI REZANJU ABRAZIVNIH GRADBENIH MATERIALOV

Listi EXPERT 'Fiber Plaster'

ASORTIMENT: T 141 HM, T 341 HM

EXPERT

- 1 Boscheva tehnologija Carbide Technology zagotavlja izjemno trpežnost
- 2 Razperjeni zobje za učinkovito rezanje debelejših materialov
- 3 Velik in enakomeren razmak med zobmi za obdelavo debelih in zahtevnih materialov

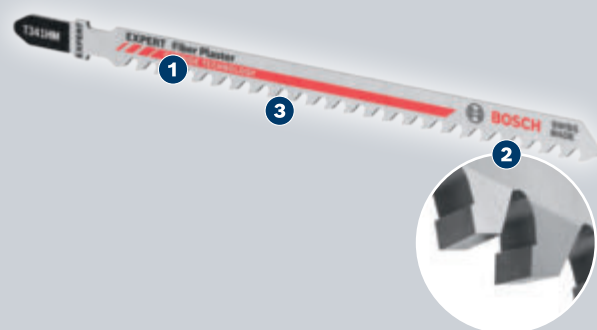

Listi za vbodno žago T 141 HM EXPERT 'Fiber Plaster'

EXPERT



- ▶ Idealno za ravne reze v mavčne plošče, na primer za izrezovanje lukenj v mavčnih ploščah in prilagoditvene reze pri nameščanju vlaknocementnih plošč.
- ▶ Odlična izbira za gradbenike: dolgotrajno in vsestransko.
- ▶ Carbide Technology za dolgo življenjsko dobo.
- ▶ Primerno za vsa T-vpenjalna stebła za vbodne žage.

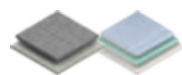

TEHNIČNE SPECIFIKACIJE					PODATKI ZA NAROČANJE				
Skupna dolžina [mm]	Delitev zob [mm]	Razmak med zobmi [TPI]	Najmanjša priporočena debelina materiala [mm]	Največja priporočena debelina materiala [mm]	Način pakiranja	Število kosov	Paket za pošiljanje	Črtna koda 4 059 952...	Kataloška številka
100	4,3	6	5	20	C1b	3	1	537870	2 608 900 563

Listi za vboodno žago T 341 HM EXPERT 'Fiber Plaster'

EXPERT

- ▶ Idealno za ravne reze v mavčne plošče, na primer za izrezovanje lukenj v mavčnih ploščah in prilagoditvene reze pri nameščanju vlaknocementnih plošč.
- ▶ Odlična izbira za gradbenike: dolgotrajno in vsestransko.
- ▶ Carbide Technology za dolgo življenjsko dobo.
- ▶ Primerno za vsa T-vpenjalna stebila za vboodne žage.

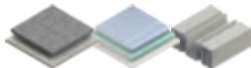

TEHNIČNE SPECIFIKACIJE			PODATKI ZA NAROČANJE				
Skupna dolžina [mm]	Delitev zob [mm]	Razmak med zobmi [TPI]	Način pakiranja	Število kosov	Paket za pošiljanje	Črtna koda 4 059 952...	Kataloška številka
132	4,3	6	C1b	3	1	537887	2 608 900 564

ČISTO IN NATANČNO REZANJE MEHKIH PLOŠČIC

Listi EXPERT 'Soft Tile Clean'

ASORTIMENT: T 150 RD

EXPERT

- 1 Čisto, visokokakovostno rezanje z Boschevo tehnologijo Diamond Technology
- 2 Drobnozrnat diamantni posip za izjemno čisto končno obdelavo



EXPERT 'Soft Tile Clean' T 150 RD listi za vbodno žago

EXPERT

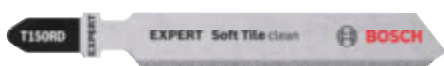

- ▶ Idealno za ravne čiste reze v mehke stenske ploščice, na primer za manjše izreze pred namestitvijo ploščice na steno pri polaganju ploščic v kuhinji ali kopalnici.
- ▶ Odlična izbira za monterje kuhinj: natančna in kakovostna obdelava.
- ▶ Diamond Technology za natančne in čiste reze.
- ▶ Primerno za vsa T-penjalna stebila za vbodne žage.



TEHNIČNE SPECIFIKACIJE					PODATKI ZA NAROČANJE				
Skupna dolžina [mm]	Delitev zob [mm]	Razmak med zobmi [TPI]	Najmanjša priporočena debelina materiala [mm]	Največja priporočena debelina materiala [mm]	Način pakiranja	Število kosov	Paket za pošiljanje	Črtna koda 4 059 952...	Kataloška številka
83	GRIT 50	GRIT 50	5	10	C1b	3	1	537917	2 608 900 567

Listi za vbdno žago - Special for Ceramics

keramični materiali

special Ceramics

TEHNIČNE SPECIFIKACIJE		PODATKI ZA NAROČANJE				
Skupna dolžina [mm]	N način pakiranja	Števílo kosov	Paket za pošiljanje	Črtna koda 3 165 140...	Kataloška številka	

**T 130 RF**

Karbidna tehnologija z zrnatostjo 30
Mehke keramične ploščice, lito železo (5-15 mm), grobi rezi

83	C1b	3	1	035286	2 608 633 104
----	-----	---	---	--------	---------------

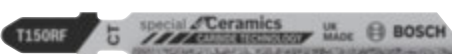
**T 150 RF**

Karbidna tehnologija z zrnatostjo 50
Mehke keramične ploščice, lito železo (5-10 mm), fini rezi

83	C1b	3	1	035293	2 608 633 105
----	-----	---	---	--------	---------------

Listi za vbdno žago - Special for Soft Material

mehki materiali

special Soft-Material

**T 113 A**

Hitrezno jeklo, brušena rezila
Karton, stiropor, preproga, usnje, guma (<50 mm)

100	C1b	3	5	035323	2 608 635 177
-----	-----	---	---	--------	---------------

**T 313 AW**

Hitrezno jeklo, valovito brušeno rezilo
Karton, stiropor, preproga, usnje, guma (<100 mm)

152	C1b	3	5	045926	2 608 635 187
-----	-----	---	---	--------	---------------

Listi za vbdno žago - Precision for Soft Material

special Soft-Material

TEHNIČNE SPECIFIKACIJE		PODATKI ZA NAROČANJE				
Skupna dolžina [mm]	Delitev zob [mm]	N način pakiranja	Števílo kosov	Paket za pošiljanje	Črtna koda 3 165 140...	Kataloška številka

**T 1013 AWP**

HCS, rezilo z nazobčanim robom
Posebej za vlaknene izolacijske materiale (< 160 mm)

250	12,0	C1c	3	5	623629	2 608 667 396
-----	------	-----	---	---	--------	---------------

Listi za vbodno žago za trd les

Listi za vbodno žago - Clean for Hard Wood

gladko rezanje

clean HardWood

TEHNIČNE SPECIFIKACIJE		PODATKI ZA NAROČANJE				
Skupna dolžina [mm]	Delitev zob [mm]	Način pakiranja	Število kosov	Paket za pošiljanje	Črtna koda 3 165 140...	Kataloška številka



U 101 BF



BIM, brušeni in premo usmerjeni zobje

Trd in mehak les, s steklenimi vlakni ojačena plastika/epoksi smola (3–30 mm), laminirane iverke/visokotlačni laminat (HPL)

100	2,7	C1b	3	10	264457	2 608 636 236
-----	-----	-----	---	----	--------	---------------

Listi za vbodno žago za les

Listi za vbodno žago - Proressor for Wood

Univerzalno čista obdelava tankih in debelih materialov





TEHNIČNE SPECIFIKACIJE		PODATKI ZA NAROČANJE					
Skupna dolžina [mm]	Delitev zob [mm]	Nacin pakiranja	Število kosov	Paket za pošiljanje	Črtna koda 3 165 140...	Kataloška številka	
U 234 X							
 <p>Hitrezno jeklo (HCS), brušeni in premo usmerjeni zobje Mehak les (2–65 mm), iverne plošče, furnirane plošče, vlaknaste plošče</p>							
108	2-3	C1b	3	10	169530	2 608 633 525	



Listi za vbodno žago - Clean for Wood

gladko rezanje



U 1 AO						
 <p>Hitrezno jeklo, koničasto ozobljeno, brušen prosti kot, brušeni zobje Mehak les, vezane plošče, prevlečene plošče (1,5-15 mm), posebno za krivuljne reze</p>						
70	1,4	C1b	3	10	038553	2 608 637 724
U 101 B						
 <p>Hitrezno jeklo (HCS), brušeni in premo usmerjeni zobje Mehak les, iverna plošča, furnirane plošče, vlaknene plošče (3–30 mm), plastike (3–30 mm)</p>						
100	2,7	C1b	3	10	006996	2 608 630 565
U 101 D						
 <p>Hitrezno jeklo (HCS), brušeni in premo usmerjeni zobje Mehak les (10–45 mm), iverne plošče, furnirane plošče, vlaknene plošče</p>						
100	4-5,2	C1b	3	10	038546	2 608 637 723

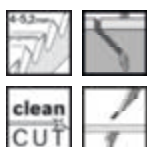

Listi za vbodno žago - Speed for Wood

hitro prirezovanje



U 144 D						
 <p>HCS, razperjeni zobje, brušeni Mehak les (5–50 mm), iverne plošče, furnirane plošče, vlaknaste plošče</p>						
100	4-5,2	C1b	3	10	007023	2 608 630 568

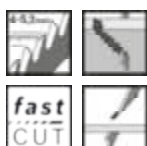

Listi za vbodno žago - Basic for Wood

kakovostno in ugodno



TEHNIČNE SPECIFIKACIJE		PODATKI ZA NAROČANJE					
Skupna dolžina [mm]	Delitev zob [mm]	Način pakiranja	Število kosov	Paket za pošiljanje	Črtna koda 3 165 140...	Kataloška številka	



U 111 C



HCS, razperjeni zobje, rezkan
Mehak les (4–50 mm), iverne plošče, furnirane plošče, vlaknaste plošče

92	3,0	C1b	3	10	007009	2 608 630 566
----	-----	-----	---	----	--------	----------------------



U 111 D



HCS, razperjeni zobje, rezkan
Mehak les (5–65 mm), iverne plošče, furnirane plošče, vlaknaste plošče









92	4,0	C1b	3	10	014083	2 608 637 559
----	-----	-----	---	----	--------	----------------------

Listi za vbodno žago za kovino

Listi za vbodno žago - Basic for Metal

kakovostno in ugodno

basic Metal

TEHNIČNE SPECIFIKACIJE		PODATKI ZA NAROČANJE								
Skupna dolžina [mm]	Delitev zob [mm]	Način pakiranja	Število kosov	Paket za pošiljanje	Črna koda 3 165 140...	Kataloška številka				
 	U 118 G		HSS, valovita, rezkana Zelo tanke pločevine (0,5–1,5 mm)	70	0,7	C1b	3	10	014069	2 608 631 770
 	U 118 A		HSS, valovita, rezkana Tanke pločevine (1-3 mm)	80	1,1-1,5	C1b	3	10	007412	2 608 631 511
 	U 118 B		HSS, valovita, rezkana Srednje debele pločevine (2,5-6 mm)	80	1,9-2,3	C1b	3	10	014076	2 608 631 771

8

445

Listi za vbodno žago - Special for Alu

aluminij in barvne kovine

special Alu



fast
CUT

U 127 D



HSS, razprta, rezkana
Tanke do debele pločevine (3-15 mm), cevi + profili (Ø <30 mm)

92	3,0	C1b	3	10	007429	2 608 631 512
----	-----	-----	---	----	--------	---------------

Kompleti listov za vbdno žago EXPERT 'Wood 2-Side Clean'

EXPERT

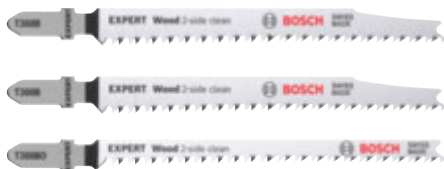

- ▶ Idealno za rezanje brez cefranja; T308BO za krivuljne reze brez cefranja; T308BP za reze pod natančnimi koti brez cefranja. Vsi režejo masiven les do 50 mm, na primer za izdelavo pohištva brez potrebe po brušenju.
- ▶ Odlična izbira za mizarje: natančna in kakovostna obdelava.
- ▶ Komplet s T 308 B in T 308 BO za čistejše reze.
- ▶ Primerno za vsa T-vpenjalna stebla za vbdne žage.

TEHNIČNE SPECIFIKACIJE			PODATKI ZA NAROČANJE				
Vsebina kompleta	Debelina materiala [mm]	Skupna dolžina v mm	Način pakiranja	Število kosov	Paket za pošiljanje	Črtna koda 4 059 952...	Kataloška številka
3-delni komplet listov za vbdno žago							
EXPERT 'Wood 2-side clean' T 308 B	50	117	PC1a	3	10	537832	2 608 900 559
EXPERT 'Wood 2-side clean' T 308 BO							

Kompleti listov za vbdno žago EXPERT 'Hardwood 2-Side Clean'



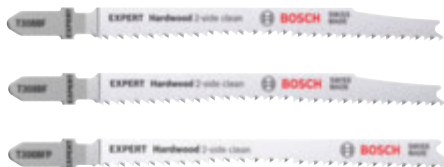

EXPERT



- ▶ Idealno za rezanje brez cefranja. T308BF za ravne reze brez cefranja v plošče s plastično oblogo, T308BFP za ravne reze pod natančnimi koti brez cefranja v zelo debele materiale, kot so kuhinjski pulti.
- ▶ Odlična izbira za opremljevalce prodajnih prostorov in mizarje: natančna in kakovostna obdelava.
- ▶ Komplet s T 308 BF in T 308 BFP za čistejše reze.
- ▶ Primerno za vsa T-vpenjalna stebla za vbdne žage.

TEHNIČNE SPECIFIKACIJE			PODATKI ZA NAROČANJE				
Vsebina kompleta	Debelina materiala [mm]	Skupna dolžina v mm	Način pakiranja	Število kosov	Paket za pošiljanje	Črtna koda 4 059 952...	Kataloška številka
3-delni komplet listov za vbdno žago							
EXPERT 'Hardwood 2-side clean' T 308 BF	50	117	PC1a	3	10	537733	2 608 900 549
EXPERT 'Hardwood 2-side clean' T 308 BFP							

10-delni kompleti listov za vbodne žage Robust Line (steblo z enim nosom)

TEHNIČNE SPECIFIKACIJE	PODATKI ZA NAROČANJE				
	Vsebina kompleta	Način pakiranja	Število kosov	Paket za pošiljanje	Črtna koda 3 165 140...
 <p>10-delni komplet listov za vbodne žage Robust Line Wood Expert</p> <p>T 101 AO Clean for Wood T 144 DP Precision for Wood T 101 B Clean for Wood T 101 BR Clean for Wood T 101 AOF Clean for Hard Wood T 101 BF Clean for Hard Wood T 101 BRF Clean for Hard Wood T 244 D Speed for Wood T 144 D Speed for Wood T 144 DF Speed for Hard Wood</p>	P1k	10	1	446242	2 607 010 540
 <p>10-delni komplet listov za vbodne žage Robust Line Metal Expert</p> <p>T 118 G Basic for Metal T 123 X Progressor for Metal T 118 A Basic for Metal T 118 B Basic for Metal T 118 EOF Flexible for Metal T 118 AF Flexible for Metal T 118 BF Flexible for Metal T 118 GFS Basic for Inox T 227 D Special for Alu T 127 D Special for Alu</p>	P1k	10	1	446259	2 607 010 541
 <p>10-delni komplet listov za vbodne žage Robust Line Wood and Metal</p> <p>T 244 D Speed for Wood T 123 X Progressor for Metal T 144 D Speed for Wood T 101 AO Clean for Wood T 101 B Clean for Wood T 101 AOF Clean for Hard Wood T 101 BF Clean for Hard Wood T 118 EOF Flexible for Metal T 118 AF Flexible for Metal T 118 BF Flexible for Metal</p>	P1k	10	1	446266	2 607 010 542
 <p>10-delni komplet listov za vbodne žage Robust Line Top Expert</p> <p>T 130 RIFF Special for Ceramics T 123 X Progressor for Metal T 118 AHM Special for Inox T 141 HM Special for Fibre and Plaster T 101 A Special for Acrylic T 113 A Special for Soft Material T 101 BF Clean for Hard Wood T 101 BIF Special for Laminate T 118 AF Flexible for Metal T 227 D Special for Alu</p>	P1k	10	1	475990	2 607 010 574

6-delni kompleti listov za vbodne žage Robust Line (steblo z enim nosom)

 <p>6-delni komplet listov za vbodne žage Robust Line Progressor</p> <p>T 123 X Progressor for Metal T 234 X Progressor for Wood T 345 XF Progressor for Wood and Metal</p>	P1k	6	1	446150	2 607 010 531
<p>6-delni komplet listov za vbodne žage Robust Line Wood Expert</p> <p>T 308 B Extra-Clean for Wood T 308 BF Extra-Clean for Hard Wood T 301 BCP Precision for Wood T 234 X Progressor for Wood</p>	P1k	6	1	475976	2 607 010 572

6-delni kompleti listov za vbodne žage Robust Line (steblo z enim nosom)

TEHNIČNE SPECIFIKACIJE	PODATKI ZA NAROČANJE				
Vsebina kompleta	Način pakiranja	Število kosov	Paket za pošiljanje	Črtna koda 3 165 140...	Kataloška številka
6-delni komplet listov za vbodne žage Robust Line Metal Profile					
T 318 AF Flexible for Metal T 318 BF Flexible for Metal T 345 XF Progressor for Wood and Metal	P1k	6	1	475983	2 607 010 573

18-delni kompleti listov za vbodno žago (vpenjalno steblo z enim utorom)



Odlična izbira za vse standardne uporabe

T 144 D Speed for Wood T 101 B Clean for Wood T 118 B Basic for Metal T 121 BF Speed for Metal	P1h	18	1	997775	2 607 011 439
---	-----	----	---	--------	---------------

15-delni kompleti listov za vbodno žago (enojno steblo)

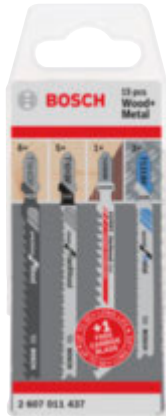

Odlična izbira za vse običajne vrste dela z lesom in priložnostno uporabo pri delu s kovino

T 101 BF Clean for Hard Wood T 144 DP Precision for Wood T 121 BF Speed for Metal T 144 DHM EXPERT Hardwood fast	P1h	15	1	997751	2 607 011 437
---	-----	----	---	--------	---------------

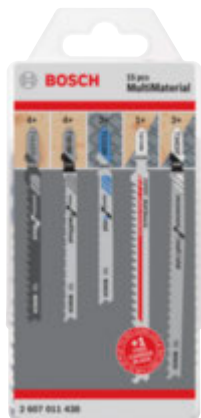

Odlična izbira za različne materiale in debeline

T 144 DP Precision for Wood T 101 BF Clean for Hard Wood T 121 BF Speed for Metal T 345 XF Progressor for Wood and Metal T 367 XHM EXPERT Multi Material	P1h	15	1	997768	2 607 011 438
--	-----	----	---	--------	---------------

15-delni kompleti listov za vboodno žago (enojno steblo)

TEHNIČNE SPECIFIKACIJE	PODATKI ZA NAROČANJE					
	Vsebina kompleta	Način pakiranja	Število kosov	Paket za pošiljanje	Črtna koda 3 165 140...	Kataloška številka
Odlična izbira za vse vrste dela z lesom						
T 144 DP Precision for Wood T 101 BF Clean for Hard Wood T 144 DHM EXPERT Hardwood fast		P1h	15	1	997744	2 607 011 436



10-delni kompleti listov za vboodne žage (steblo z enim nosom)

10-delni komplet listov za vboodne žage Basic for Wood						
T 119 BO Basic for Wood T 119 B Basic for Wood T 111 C Basic for Wood		P1k	10	1	579353	2 607 010 629



10-delni komplet listov za vboodne žage Basic for Metal and Wood						
T 119 BO Basic for Wood T 119 B Basic for Wood T 111 C Basic for Wood T 218 A Basic for Metal T 118 G Basic for Metal T 118 A Basic for Metal T 118 B Basic for Metal		P1k	10	1	579360	2 607 010 630



10-delni komplet listov za vboodne žage Basic for Metal						
T 218 A Basic for Metal T 118 G Basic for Metal T 118 A Basic for Metal T 118 B Basic for Metal		P1k	10	1	579377	2 607 010 631



10-delni komplet listov za vboodno žago Allrounder						
T 244 D Speed for Wood T 102 H Clean for PVC T 144 D Speed for Wood T 101 AO Clean for Wood T 101 B Clean for Wood T 101 BF Clean for Hard Wood T 118 A Basic for Metal T 118 B Basic for Metal T 127 D Special for Alu T 118 GFS Basic for Inox		PC1a	10	5	913423	2 607 011 171



10-delni kompleti listov za vbodne žage (steblo z enim nosom)

TEHNIČNE SPECIFIKACIJE		PODATKI ZA NAROČANJE				
Vsebinska kompleta	Debelina materiala [mm]	Način pakiranja	Število kosov	Paket za pošiljanje	Črtna koda 3 165 140...	Kataloška številka
10-delni komplet listov za vbodno žago Wood and Metal						
T 119 BO Basic for Wood T 127 D Special for Alu T 119 B Basic for Wood T 111 C Basic for Wood T 244 D Speed for Wood T 144 D Speed for Wood T 101 AO Clean for Wood T 101 B Clean for Wood T 118 A Basic for Metal T 118 B Basic for Metal		PC1a	10	5	913416	2 607 011 170
10-delni komplet listov za vbodno žago Clean for Wood in Hard Wood						
T 101 AO Clean for Wood T 144 DP Precision for Wood T 101 B Clean for Wood T 101 B Clean for Wood T 101 BR Clean for Wood T 101 D Clean for Wood T 101 AOF Special for Laminate T 101 BF Clean for Hard Wood T 101 BF Clean for Hard Wood T 101 BRF Clean for Hard Wood		PC1a	10	5	913430	2 607 011 172
10-delni komplet listov za vbodno žago Wood						
T 119 BO Basic for Wood T 101 D Clean for Wood T 119 B Basic for Wood T 111 C Basic for Wood T 244 D Speed for Wood T 144 D Speed for Wood T 144 D Speed for Wood T 101 AO Clean for Wood T 101 B Clean for Wood T 101 B Clean for Wood		PC1a	10	5	913409	2 607 011 169

3-delni kompleti listov za vbodne žage (steblo z enim nosom)

TEHNIČNE SPECIFIKACIJE		PODATKI ZA NAROČANJE				
Vsebinska kompleta	Debelina materiala [mm]	Način pakiranja	Število kosov	Paket za pošiljanje	Črtna koda 3 165 140...	Kataloška številka
3-delni komplet listov za vbodno žago Univerzalno, hitro prek vseh ovir Za les, umetne materiale in kovino						
T 123 XF Progressor for Metal T 234 X Progressor for Wood T 345 XF Progressor for Wood and Metal	-	PC1a	3	10	198868	2 607 010 515



3-delni kompleti listov za vbodne žage (steblo z enim nosom)



TEHNIČNE SPECIFIKACIJE		PODATKI ZA NAROČANJE					
Vsebina kompleta	Debelina materiala [mm]	Način pakiranja	Število kosov	Paket za pošiljanje	Črtna koda 3 165 140...	Kataloška številka	
3-delni komplet listov za vbodno žago							
Natančni, čisti rezi v laminat							
T 101 BIF Special for Laminate		15	C1b	3	10	393393	2 608 636 429
T 101 AOF Special for Laminate							

6-delni komplet listov za vbodne žage Robust Line (univerzalno steblo)



TEHNIČNE SPECIFIKACIJE		PODATKI ZA NAROČANJE				
Vsebina kompleta	Način pakiranja	Število kosov	Paket za pošiljanje	Črtna koda 3 165 140...	Kataloška številka	
6-delni komplet listov za vbodne žage Robust Line Progressor						
U 123 X Progressor for Metal		P1k	6	1	446167	2 607 010 532
U 234 X Progressor for Wood						
U 345 XF Progressor for Wood and Metal						

3-delni kompleti listov za vbodne žage (univerzalno steblo)



3-delni komplet listov za vbodno žago
Univerzalno, hitro prek vseh ovir
Za les, umetne materiale in kovino

U 123 XF Progressor for Metal		C1b	3	10	198875	2 607 010 516
U 234 X Progressor for Wood						
U 345 XF Progressor for Wood and Metal						

3-delni kompleti listov za vbodne žage (univerzalno steblo)



TEHNIČNE SPECIFIKACIJE	PODATKI ZA NAROČANJE					
	Vsebina kompleta	Način pakiranja	Število kosov	Paket za pošiljanje	Črtna koda 3 165 140...	Kataloška številka
3-delni komplet listov za vbodno žago Natančni, čisti rezi v laminat						
U 1 BIF Special for Laminate U 1 AOF Special for Laminate	C1b	3	10	393409	2 608 636 430	

Pribor za vboodne žage

Zaščita pred trganjem za vboodne žage

- Zaščita pred trganjem učinkovito preprečuje natrganje zgornje strani materiala. Potrebno ga je le namestiti v podnožje. Dodaten **nasvet**: žaganje vzdolžno ali poševno na smer vlaken daje najboljše rezultate

TEHNIČNE SPECIFIKACIJE	PODATKI ZA NAROČANJE				
	Način pakiranja	Število kosov	Paket za pošiljanje	Črtna koda 3 165 140...	Kataloška številka
Zaščita pred trganjem GST 14.4 V; GST 18.0 V; GST 75 BE; GST 80 Professional; PST 650; PST 650 L; PST 680 E; PST 680 EL; PST 700 PE; PST 800 PEL; PST 900 PEL; PST 1000 CE	C1d	5	5	006651	2 607 010 079



Zaščita pred trganjem GST 120 BCE; GST 120 E; GST 135 BCE; GST 135 CE Professional	P0b	5	5	356732	2 607 010 305
---	-----	---	---	--------	----------------------



Zaščita pred trganjem GST 12V-70; GST 140 BCE; GST 140 CE; GST 150 BCE; GST 150 CE; GST 1400 BCE; GST 1400 CE Professional	P1d	5	5	516297	2 601 016 096
---	-----	---	---	--------	----------------------



Univerzalno olje za rezanje kovine

- Univerzalno rezalno olje v razpršilu pri istočasnem povečanju hitrosti rezanja poveča življenjsko dobo orodja za več kot 30 %



Univerzalno rezalno olje Uporaba univerzalnega olja pri rezanju kovine za nekajkrat podaljša življenjsko dobo rezila	P0h	1	1	271240	2 607 001 409
---	-----	---	---	--------	----------------------

Žagini listi za **Boschevo** žago za peno **GSG 300 Professional**

Komplet žaginih listov za Boschevo žago za peno GSG 300 Professional



TEHNIČNE SPECIFIKACIJE	PODATKI ZA NAROČANJE					
	Debelina materiala [mm]	Način pakiranja	Število kosov	Paket za pošiljanje	Črtna koda 3 165 140...	Kataloška številka
2-delni komplet žaginih listov						
70	C0h	2	1	029858	2 607 018 013	
130	C0h	2	1	029827	2 607 018 010	
200	C0h	2	1	029834	2 607 018 011	
300	C0h	2	1	029841	2 607 018 012	

Vodila žaginega lista za Boschevo žago za peno GSG 300 Professional

TEHNIČNE SPECIFIKACIJE	PODATKI ZA NAROČANJE				
	Način pakiranja	Število kosov	Paket za pošiljanje	Črtna koda 3 165 140...	Kataloška številka
Vodilo za žagin list 2 607 018 010					
	C0a	1	1	030540	2 608 135 020
Vodilo za žagin list 2 607 018 011					
	C0a	1	1	030557	2 608 135 021
Vodilo za žagin list 2 607 018 012					
	C0a	1	1	030564	2 608 135 022
Vodilo za žagin list 2 607 018 013					
	C0a	1	1	030571	2 608 135 023
Podnožje GSG 300 Professional					
	P1d	1	1	052153	2 608 000 908



NAJDALJŠA ŽIVLJENJSKA DOBA PRI REZANJU NAJTRŠIH

Listi za sabljaso žago

Najboljše za vaše orodje. Boschev profesionalni pribor.











9

455



LISTI ZA REZANJE KOVINE

Za sabljaste žage.

				
	Debele trde kovine	Srednje debele trde kovine	Tanke trde kovine	Reševanje iz vozila
	EXPERT	EXPERT	EXPERT	EXPERT
Številka strani	463	465	467	469
Razpoložljive vrste listov	4	3	3	2
				

PRIPOROČILA GLEDE MATERIALA IN UPORABE

Reže jeklo visoke trdnosti	✓	✓	✓	✓
Reže kaljeno jeklo	✓	✓	✓	✓
Reže nerjavno jeklo	✓	✓	✓	✓
Reže litoželezne cevi s cementom	-	-	-	-
Idealno za litoželezne cevi brez cementa	✓	✓	-	-
Idealno za reševanje iz vozil in razrez avtomobilov	-	-	-	✓
Idealno za rezanje 'plavljenega' jekla normalne trdnosti	-	-	-	-
Idealno za natančne ravne reze v cevi in profile	✓	✓	-	-
Idealno za rezanje tankih in debelih kovin	-	-	-	-
Primeren za rezanje neželeznih kovin	-	-	-	-

* izdelki Bosch EXPERT v primerjavi s standardnimi izdelki Bosch



Cementno lito železo

Heavy for Metal

Progressor for Metal

Flexible for Metal

Basic for Metal

EXPERT

471

474

476

476

478

1

12

1

10

2



-

-

-

-

-

-

-

-

-

-

-

-

-

-

-

✓

-

-

-

-

-

-

-

-

-

-

-

-

-

-

-

✓

✓

✓

✓

-

✓

-

-

-

-

-

✓

-

-

-

-









-

✓

✓

LISTI ZA RAZLIČNE MATERIALE

Za sabljaste žage.

				
	Wood with Metal Demolition	Window Demolition	Hard Nail Pallets	Les s kovino
	EXPERT	EXPERT	EXPERT	EXPERT
Številka strani	479	481	482	483
Razpoložljive vrste listov	3	1	1	1
				

PRIPOROČILA GLEDE MATERIALA IN UPORABE

Režejo vijake in pritrdilne elemente iz jekla visoke trdnosti**	✓	✓	✓	✓
Režejo žičnike iz kaljenega jekla**	✓	✓	✓	✓
Režejo vijake in pritrdilne elemente iz nerjavnega jekla**	✓	✓	✓	✓
Režejo necementne litoželezne cevi.	✓	-	✓	-
Idealno za rušilna dela	✓	✓	-	-
Idealno za popravilo palet	-	-	✓	-
Idealno za rezanje »plavljenega« jekla normalne trdnosti**	-	-	-	-
Idealno za tanke in debele materiale	-	-	-	-
Primeren za rezanje neželeznih kovin**	-	-	-	-

* izdelki Bosch EXPERT v primerjavi s standardnimi izdelki Bosch ** vdelano v les



Multi Material

Heavy for Wood and Metal

Special for Pallet Repair

Progressor for Wood and Metal

Flexible for Wood and Metal

EXPERT

484

486

487

488

488

3

7

4

1

7



-

-

-

-



-

-

-

-



-

-

-

-



-

-

-

-

-



-

-

-

-

-



-

-

-



-

-

-



-

-









-

-



LISTI ZA MINERALNE MATERIALE

Za sabljaste žage.

			
	Votla opeka	Porobeton	Vlakneni mavec
	EXPERT	EXPERT	EXPERT
Številka strani	490	492	494
Razpoložljive vrste listov	3	3	1
	 	 	 

PRIPOROČILA GLEDE MATERIALA IN UPORABE

Reže votlo betonsko opeko	✓	-	-
Reže opeke iz poroznega betona	-	✓	-
Reže cementno iverne plošče	-	-	✓
Reže betonske hrbtnne plošče	-	-	✓
Reže mavčne plošče	-	-	✓
Reže debele in goste sloje Fiber Insulation	-	-	-
Idealno za čiste reze v tanke sloje Fiber Insulation	-	-	-
Idealno za čiste reze v mehke materiale	-	-	-
Idealen za zamrznjene materiale	-	-	-



Special for Plaster



Precision for Fiber Insulation



Clean for Fiber Insulation



Special for Ice

495

495

496

496

2

3

1

1

-

-

-

-

-

-

-

-

-

-

-

-

-

-

-

-

✓

-

-

-

-

✓

-

-

-

✓

✓

-

-

-

✓

-

-

-

-

✓

LISTI ZA LES

Za sabljaste žage.



	Trd les EXPERT	Top for Wood	Progressor for Wood	Basic for Wood
Številka strani	497	498	499	499
Razpoložljive vrste listov	2	3	1	3

PRIPOROČILA GLEDE MATERIALA IN UPORABE

Reže debel in trd les	✓	-	-	-
Reže debel tlačno obdelan les	✓	-	-	-
Reže debel in vlažen les	✓	-	-	-
Reže trde WPC-kompozite	✓	-	-	-
Primerno za suh in mehek les	-	✓	✓	✓
Idealno za lesne korenine in delo v zemlji	✓	-	-	-
Idealno za čiste reze v mehek les	-	-	✓	-
Idealno za tanke in debele materiale	-	-	✓	-
Idealno za žaganje drv	✓	-	-	✓

* izdelki Bosch EXPERT v primerjavi s standardnimi izdelki Bosch

EXPERT 'Thick Tough Metal' S 555 CHC Listi za sabljasno žago

EXPERT



- ▶ Idealno za rezanje debelih trdih kovin, kot so: cevi iz litega železa, na primer glavne vodovodne cevi, visokolegirano jeklo za gradbeništvo in visokotrdno jeklo.
- ▶ Odlična izbira za komunalne delavce: trpežno in zmogljivo.
- ▶ Do 100-krat daljša življenjska doba kot pri listu Bosch S1122BF za obdelavo trdnih materialov.
- ▶ Primerno za vsa S-vpenjalna stebila za sabljasne žage.



TEHNIČNE SPECIFIKACIJE							PODATKI ZA NAROČANJE				
Razmak med zobmi [mm]	Razmak med zobmi [TPi]	Dimenzije DxšxV [mm]	Material rezila	Najmanjša priporočena debelina materiala [mm]	Največja priporočena debelina materiala [mm]	Največja zmogljivost rezanja [mm]	Način pakiranja	Število kosov	Paket za pošiljanje	Črtna koda 4 059 952...	Kataloška številka
3	8	100 x 25 x 1,25	CT	4	12	50	C1c	1	1	534541	2 608 900 364

Listi za sabljasno žago S 955 CHC EXPERT 'Thick Tough Metal'

EXPERT



- ▶ Idealno za rezanje debelih trdih kovin, kot so: cevi iz litega železa, na primer glavne vodovodne cevi, visokolegirano jeklo za gradbeništvo in visokotrdno jeklo.
- ▶ Odlična izbira za komunalne delavce: trpežno in zmogljivo.
- ▶ Do 100-krat daljša življenjska doba kot pri listu Bosch S1122BF za obdelavo trdnih materialov.
- ▶ Primerno za vsa S-vpenjalna stebila za sabljasne žage.



TEHNIČNE SPECIFIKACIJE							PODATKI ZA NAROČANJE				
Razmak med zobmi [mm]	Razmak med zobmi [TPi]	Dimenzije DxšxV [mm]	Material rezila	Najmanjša priporočena debelina materiala [mm]	Največja priporočena debelina materiala [mm]	Največja zmogljivost rezanja [mm]	Način pakiranja	Število kosov	Paket za pošiljanje	Črtna koda 4 059 952...	Kataloška številka
3	8	150 x 25 x 1,25	CT	4	12	100	C1c	1	1	534558	2 608 900 365
							C1c	3	1	534565	2 608 900 366
							P1h	10	1	534572	2 608 900 367

Listi za sabljasto žago S 1155 CHC EXPERT 'Thick Tough Metal'

EXPERT



- ▶ Idealno za rezanje debelih trdih kovin, kot so: cevi iz litega železa, na primer glavne vodovodne cevi, visokolegirano jeklo za gradbeništvo in visokotržno jeklo.
- ▶ Odlična izbira za komunalne delavce: trpežno in zmogljivo.
- ▶ Do 100-krat daljša življenjska doba kot pri listu Bosch S1122BF za obdelavo trdnih materialov.
- ▶ Primerno za vsa S-vpenjalna stebila za sabljaste žage.



TEHNIČNE SPECIFIKACIJE							PODATKI ZA NAROČANJE				
Razmak med zobmi [mm]	Razmak med zobmi [TPI]	Dimenzije DxŠxV [mm]	Material rezila	Najmanjša priporočena debelina materiala [mm]	Največja priporočena debelina materiala [mm]	Največja zmogljivost rezanja [mm]	Način pakiranja	Število kosov	Paket za pošiljanje	Črtna koda 4 059 952...	Kataloška številka
3	8	225 x 25 x 1,25	CT	4	12	175	C1c	1	1	534589	2 608 900 368
							C1c	3	1	534596	2 608 900 369
							P1h	10	1	534602	2 608 900 370

Listi za sabljasto žago S 1255 CHC EXPERT 'Thick Tough Metal'

EXPERT



- ▶ Idealno za rezanje debelih trdih kovin, kot so: cevi iz litega železa, na primer glavne vodovodne cevi, visokolegirano jeklo za gradbeništvo in visokotržno jeklo.
- ▶ Odlična izbira za komunalne delavce: trpežno in zmogljivo.
- ▶ Do 100-krat daljša življenjska doba kot pri listu Bosch S1122BF za obdelavo trdnih materialov.
- ▶ Primerno za vsa S-vpenjalna stebila za sabljaste žage.



TEHNIČNE SPECIFIKACIJE							PODATKI ZA NAROČANJE				
Razmak med zobmi [mm]	Razmak med zobmi [TPI]	Dimenzije DxŠxV [mm]	Material rezila	Najmanjša priporočena debelina materiala [mm]	Največja priporočena debelina materiala [mm]	Največja zmogljivost rezanja [mm]	Način pakiranja	Število kosov	Paket za pošiljanje	Črtna koda 4 059 952...	Kataloška številka
3	8	300 x 25 x 1,25	CT	4	12	250	C1c	1	1	534619	2 608 900 371
							P1h	10	1	534626	2 608 900 372

DOLGA ŽIVLJENJSKA DOBA PRI REZANJU SREDNJE DEBELE TRDNE KOVINE

Listi EXPERT 'Medium-Thick Tough Metal'

ASORTIMENT: S955HHM, S1155HHM, S1255HHM

EXPERT

- 1 Boscheva tehnologija Carbide Technology zagotavlja izjemno trpežnost
- 2 Široko telo za natančne ravne reze
- 3 Drobní zobje z lahkoto režejo tanjše materiale



CARBIDE TECHNOLOGY

9

465

EXPERT 'Medium-Thick Tough Metal' S 955 HHM listi za sabljasto žago

EXPERT



- ▶ Idealno za rezanje kovinskih cevi in profilov s srednje debelo steno, možnost rezanja nerjavečega jekla in kakršnega koli ojačenega, visokolegiranega ali visokotrdnega jekla.
- ▶ Odlična izbira za delavce v reciklaži in na rušilnih delih: trpežno in zmogljivo.
- ▶ Do 50-krat daljša življenjska doba kot pri listu Bosch S1122BF za obdelavo trdnih materialov.
- ▶ Primerno za vsa S-vpenjalna stebila za sabljaste žage.



TEHNIČNE SPECIFIKACIJE							PODATKI ZA NAROČANJE				
Razmak med zobmi [mm]	Razmak med zobmi [TPI]	Dimenzije DxŠxV [mm]	Material rezila	Najmanjša priporočena debelina materiala [mm]	Največja priporočena debelina materiala [mm]	Največja zmogljivost rezanja [mm]	Način pakiranja	Število kosov	Paket za pošiljanje	Črtna koda 4 059 952...	Kataloška številka
2,5	10	150 x 25 x 1	CT	3	8	100	C1c	1	1	534633	2 608 900 373

EXPERT 'Medium-Thick Tough Metal' S 1155 HHM listi za sabljasto žago

EXPERT



- ▶ Idealno za rezanje kovinskih cevi in profilov s srednje debelo steno, možnost rezanja nerjavečega jekla in kakršnega koli ojačenega, visokolegirane ali visokotrdega jekla.
- ▶ Odlična izbira za delavce v reciklaži in na rušilnih delih: trpežno in zmogljivo.
- ▶ Do 50-krat daljša življenjska doba kot pri listu Bosch S1122BF za obdelavo trdnih materialov.
- ▶ Primerno za vsa S-vpjenjalna stebila za sabljaste žage.



TEHNIČNE SPECIFIKACIJE							PODATKI ZA NAROČANJE				
Razmak med zobmi [mm]	Razmak med zobmi [TPI]	Dimenzije DxŠxV [mm]	Material rezila	Najmanjša priporočena debelina materiala [mm]	Največja priporočena debelina materiala [mm]	Največja zmogljivost rezanja [mm]	Način pakiranja	Število kosov	Paket za pošiljanje	Črtna koda 4 059 952...	Kataloška številka
2,5	10	225 x 25 x 1,1	CT	3	8	175	C1c	1	1	534640	2 608 900 374
							C1c	3	1	534657	2 608 900 375
							P1h	10	1	534664	2 608 900 376

EXPERT 'Medium-Thick Tough Metal' S 1255 HHM listi za sabljasto žago

EXPERT



- ▶ Idealno za rezanje kovinskih cevi in profilov s srednje debelo steno, možnost rezanja nerjavečega jekla in kakršnega koli ojačenega, visokolegirane ali visokotrdega jekla.
- ▶ Odlična izbira za delavce v reciklaži in na rušilnih delih: trpežno in zmogljivo.
- ▶ Do 50-krat daljša življenjska doba kot pri listu Bosch S1122BF za obdelavo trdnih materialov.
- ▶ Primerno za vsa S-vpjenjalna stebila za sabljaste žage.



TEHNIČNE SPECIFIKACIJE							PODATKI ZA NAROČANJE				
Razmak med zobmi [mm]	Razmak med zobmi [TPI]	Dimenzije DxŠxV [mm]	Material rezila	Najmanjša priporočena debelina materiala [mm]	Največja priporočena debelina materiala [mm]	Največja zmogljivost rezanja [mm]	Način pakiranja	Število kosov	Paket za pošiljanje	Črtna koda 4 059 952...	Kataloška številka
2,5	10	300 x 25 x 1,25	CT	3	8	250	C1c	1	1	534671	2 608 900 377

DOLGA ŽIVLJENJSKA DOBA PRI REZANJU TANKE TRDNE KOVINE

Listi EXPERT 'Thin Tough Metal'

ASORTIMENT: S522EHM, S922EHM, S1022EHM

EXPERT

- 1 Boscheva tehnologija Carbide Technology zagotavlja izjemno trpežnost
- 2 Izjemno drobni zobje omogočajo enostavno rezanje zelo tankih materialov



CARBIDE TECHNOLOGY

9

467

Listi za sabljasto žago S 522 EHM EXPERT 'Thin Tough Metal'

EXPERT



- ▶ Idealno za rezanje tanke pločevine iz nerjavečega jekla
- ▶ Odlična izbira za monterje kuhinj: dolgotrajna in kakovostna obdelava.
- ▶ Do 50-krat daljša življenjska doba kot pri listu Bosch S922EF za obdelavo trdnih materialov.
- ▶ Primerno za vsa S-vpenjalna stebila za sabljaste žage.

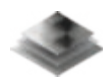

TEHNIČNE SPECIFIKACIJE						PODATKI ZA NAROČANJE				
Razmak med zobmi [mm]	Razmak med zobmi [TPI]	Dimenzije D x Š x V [mm]	Material rezila	Najmanjša priporočena debelina materiala [mm]	Največja priporočena debelina materiala [mm]	Način pakiranja	Število kosov	Paket za pošiljanje	Črtna koda 4 059 952...	Kataloška številka
1,4	18	115 x 19 x 1	CT	1,5	4	C1c	1	1	534497	2 608 900 359

Listi za sabljasto žago S 922 EHM EXPERT 'Thin Tough Metal'

EXPERT



- ▶ Idealno za rezanje tankih cevi in profilov iz nerjavečega jekla.
- ▶ Odlična izbira za monterje kuhinj: dolgotrajna in kakovostna obdelava.
- ▶ Do 50-krat daljša življenjska doba kot pri listu Bosch S922EF za obdelavo trdnih materialov.
- ▶ Primerno za vsa S-vpenjalna stebila za sabljaste žage.



TEHNIČNE SPECIFIKACIJE								PODATKI ZA NAROČANJE				
Razmak med zobmi [mm]	Razmak med zobmi [TPI]	Dimenzije DxŠxV [mm]	Material rezila	Najmanjša priporočena debelina materiala [mm]	Največja priporočena debelina materiala [mm]	Največja zmogljivost rezanja [mm]	Način pakiranja	Število kosov	Paket za pošiljanje	Črtna koda 4 059 952...	Kataloška številka	
1,4	18	150 x 19 x 1	CT	1,5	4	100	C1c	1	1	534503	2 608 900 360	
							C1c	3	1	534510	2 608 900 361	
							P1h	10	1	534527	2 608 900 362	

Listi za sabljasto žago S 1022 EHM EXPERT 'Thin Tough Metal'

EXPERT



- ▶ Idealno za rezanje tankih cevi in profilov iz nerjavečega jekla.
- ▶ Odlična izbira za monterje kuhinj: dolgotrajna in kakovostna obdelava.
- ▶ Do 50-krat daljša življenjska doba kot pri listu Bosch S922EF za obdelavo trdnih materialov.
- ▶ Primerno za vsa S-vpenjalna stebila za sabljaste žage.



TEHNIČNE SPECIFIKACIJE								PODATKI ZA NAROČANJE				
Razmak med zobmi [mm]	Razmak med zobmi [TPI]	Dimenzije DxŠxV [mm]	Material rezila	Najmanjša priporočena debelina materiala [mm]	Največja priporočena debelina materiala [mm]	Največja zmogljivost rezanja [mm]	Način pakiranja	Število kosov	Paket za pošiljanje	Črtna koda 4 059 952...	Kataloška številka	
1,4	18	200 x 19 x 1	CT	1,5	4	150	C1c	1	1	534534	2 608 900 363	

DOLGA ŽIVLJENJSKA DOBA PRI REZANJU SODOBNEGA AVTOMOBILSKEGA JEKLA

Listi EXPERT 'Vehicle Rescue'

ASORTIMENT: S957CHM, S1157CHM

EXPERT

- 1 Boscheva tehnologija Carbide Technology zagotavlja izjemno trpežnost
- 2 List z debelim profilom zagotavlja dodatno trpežnost in stabilnost
- 3 Prvi zob je zasnovan za izvedbo potopnega reza
- 4 Ostra konica seže globlje v tesne prostore

**CARBIDE TECHNOLOGY**

9

469

Listi za sabljasto žago S 957 CHM EXPERT 'Vehicle Rescue'

EXPERT

- Idealno za rezanje iz vozila pri reševanju v prometnih nesrečah. Zasnovano za posebne reze, ki se uporabljajo v sodobnih reševalnih tehnikah, na primer za rezanje B stebrička in okna v avtomobilu ali ustvarjanje »tretjih vrat«.
- Odlična izbira za gasilce in reševalce: trpežno in zanesljivo.
- Do 50-krat daljša življenjska doba kot pri listu Bosch S1122BF za obdelavo trdnih materialov.
- Primerno za vsa S-vpenjalna stebila za sabljaste žage.

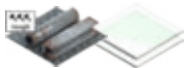

TEHNIČNE SPECIFIKACIJE							PODATKI ZA NAROČANJE				
Razmak med zobmi [mm]	Razmak med zobmi [TPI]	Dimenzije DxŠxV [mm]	Material rezila	Najmanjša priporočena debelina materiala [mm]	Največja priporočena debelina materiala [mm]	Največja zmogljivost rezanja [mm]	Način pakiranja	Število kosov	Paket za pošiljanje	Črtna koda 4 059 952...	Kataloška številka
3	8	150 x 20 x 1,35	CT	4	12	100	C1c	1	1	534688	2 608 900 378
							P1h	10	1	534695	2 608 900 379

Listi za sabljusto žago S 1157 CHM EXPERT 'Vehicle Rescue'

EXPERT



- ▶ Idealno za rezanje iz vozila pri reševanju v prometnih nesrečah. Zasnovano za posebne reze, ki se uporabljajo v sodobnih reševalnih tehnikah, na primer za rezanje B stebrička in okna v avtomobilu ali ustvarjanje »tretjih vrat«.
- ▶ Odlična izbira za gasilce in reševalce: trpežno in zanesljivo.
- ▶ Do 50-krat daljša življenjska doba kot pri listu Bosch S1122BF za obdelavo trdnih materialov.
- ▶ Primerno za vsa S-vpenjalna stebila za sabljuste žage.

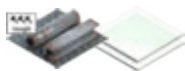

TEHNIČNE SPECIFIKACIJE							PODATKI ZA NAROČANJE				
Razmak med zobmi [mm]	Razmak med zobmi [TP]	Dimenzije DxŠxV [mm]	Material rezila	Najmanjša priporočena debelina materiala [mm]	Največja priporočena debelina materiala [mm]	Največja zmogljivost rezanja [mm]	Način pakiranja	Število kosov	Paket za pošiljanje	Črtna koda 4 059 952...	Kataloška številka
3	8	225 x 20 x 1,35	CT	4	12	175	C1c	1	1	534701	2 608 900 380
							C1c	3	1	534718	2 608 900 381
							P1h	10	1	534725	2 608 900 382

DOLGA ŽIVLJENJSKA DOBA PRI REZANJU LITOŽELEZNIH CEVI S CEMENTNO PREVLEKO

Listi EXPERT 'Cement Cast Iron'

ASORTIMENT: S1750RD

EXPERT

- 1 Izjemno trpežen rezalni rob s tehnologijo Bosch Diamond Technology
- 2 List z debelim profilom zagotavlja dodatno trpežnost in stabilnost



9

471

Listi za sabljasto žago EXPERT 'Cement Cast Iron' S 1750 RD

EXPERT

- Idealno za ravno rezanje cevi iz litega železa, prekrite s cementom, kot so cevi ZMA ali cevi ZMU, pri popravilih komunalnega vodovoda; primerno tudi za rezanje cevi iz litega železa brez cementa.
- Odlična izbira za komunalne delavce: trpežno in specializirano.
- Diamond Technology za dolgo življenjsko dobo pri rezanju železnih cevi z betonsko oblogo.
- Primerno za vsa S-vpenjalna stebla za sabljaste žage.



TEHNIČNE SPECIFIKACIJE							PODATKI ZA NAROČANJE				
Razmak med zobmi [mm]	Razmak med zobmi [TPI]	Dimenzije DxŠxV [mm]	Material rezila	Najmanjša priporočena debelina materiala [mm]	Največja priporočena debelina materiala [mm]	Največja zmogljivost rezanja [mm]	Način pakiranja	Število kosov	Paket za pošiljanje	Črtna koda 4 059 952...	Kataloška številka
GRIT 50	GRIT 50	250 x 19 x 1,25	DIA	2	6	200	C1c	1	1	534732	2 608 900 383

Listi za sabljasto žago – Endurance for Heavy Metal – BIM

Dolga življenjska doba pri delu s kovinami

endurance HeavyMetal

TEHNIČNE SPECIFIKACIJE								PODATKI ZA NAROČANJE			
Razmak med zobmi [mm]	Razmak med zobmi [TPI]	Dimenzije DxŠxV [mm]	Material rezila Najmanjša priporočena debelina materiala [mm]	Največja priporočena debelina materiala [mm]	Največja zmogljivost rezanja [mm]	Način pakiranja	Število kosov	Paket za pošiljanje	Črtna koda 3 165 140...	Kataloška številka	

S 925 HBF



BIM, geometrija Micro Edge, geometrija zob 3x3

Za rušilna dela pri obdelavi kovine Srednje debele do debele pločevine (2-10 mm), tankostenski zaprti in odprti profili in cevi (<100 mm).

1,8+	10+12+	150 x	BIM	2	10	100	C1f	5	5	744799	2 608 658 009
2,1+2,5	14	22 x									
		1,35									



S 1025 HBF



BIM, geometrija Micro Edge, geometrija zob 3x3

Za rušilna dela pri obdelavi kovine Srednje debele do debele pločevine (2-10 mm), tankostenski zaprti in odprti profili in cevi (<150 mm).

1,8+	10+12+	200 x	BIM	2	10	150	C1f	5	5	744805	2 608 658 010
2,1+2,5	14	22 x									
		1,35									

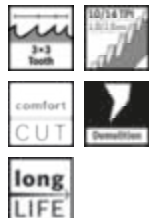

S 1125 HBF



BIM, geometrija Micro Edge, geometrija zob 3x3

Za rušilna dela pri obdelavi kovine Srednje debele do debele pločevine (2-10 mm), tankostenski zaprti in odprti profili in cevi (<175 mm).

1,8+	10+12+	225 x	BIM	2	10	175	C1c	5	5	744812	2 608 658 011
2,1+2,5	14	22 x									
		1,35									

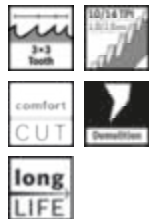

S 1225 HBF



BIM, geometrija Micro Edge, geometrija zob 3x3

Za rušilna dela pri obdelavi kovine Srednje debele do debele pločevine (2-10 mm), tankostenski zaprti in odprti profili in cevi (<250 mm).

1,8+	10+12+	300 x	BIM	2	10	250	C1c	5	5	744836	2 608 658 013
2,1+2,5	14	22 x									
		1,35									

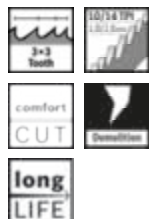

S 927 BEF



BIM, patentirana oblika zoba 2 x 2 z zasnovo popolnega stika Micro Edge Geometry

Srednje debela do debela pločevina (2-6 mm), tanke odprte in zaprte cevi ter profili (do 100 mm). Fini in natančni rezi pod ustreznimi koti.

1,4+1,8	14+18	150 x	BIM	2	6	100	C1c	5	5	507158	2 608 657 523
		25 x 1,1					P1h	25	1	695398	2 608 657 936



Listi za sabljasno žago – Endurance for Heavy Metal – BIM

Dolga življenjska doba pri delu s kovinami

HeavyMetal

TEHNIČNE SPECIFIKACIJE							PODATKI ZA NAROČANJE				
Razmak med zobmi [mm]	Razmak med zobmi [TPI]	Dimenzije DxŠxV [mm]	Material rezila	Najmanjša priporočena debelina materiala [mm]	Največja priporočena debelina materiala [mm]	Največja zmogljivost rezanja [mm]	Način pakiranja	Število kosov	Paket za pošiljanje	Črtna koda 3 165 140...	Kataloška številka

S 1127 BEF

BIM, patentirana oblika zoba 2 x 2 z zasnovo popolnega stika Micro Edge Geometry Srednje debela do debela pločevina (2–6 mm), tanke odprte in zaprte cevi ter profili (do 175 mm). Fini in natančni rezi pod ustreznimi koti.

1,4+1,8	14+18	225 x 25 x 1,1	BIM	2	6	175	C1c	5	5	507165	2 608 657 524
							P1h	25	1	695367	2 608 657 933

**S 1227 BEF**

BIM, patentirana oblika zoba 2 x 2 z zasnovo popolnega stika Micro Edge Geometry Srednje debela do debela pločevina (2–6 mm), tanke odprte in zaprte cevi ter profili (do 250 mm). Fini in natančni rezi pod ustreznimi koti

1,4+1,8	14+18	300 x 25 x 1,1	BIM	2	6	250	C1c	5	5	836562	2 608 658 147
							P1a	25	1	836579	2 608 658 148

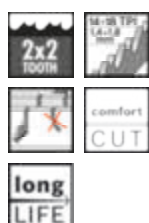
**S 930 CF**

Bimetalno, geometrija Micro Edge, patentirana geometrija 2x2 Tooth Debele pločevine (4-12 mm), debelostenske, masivne cevi in profili (<100 mm). Idealen za pripravo za rezanje cevi, za reševalna dela in rušenje. Močni, grobi rezi.

2,5+3,2	8+10	150 x 22 x 1,6	BIM	4	12	100	C1c	5	5	507196	2 608 657 527
							P1h	25	1	695381	2 608 657 935

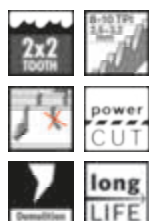
**S 1130 CF**

Bimetalno, geometrija Micro Edge, patentirana geometrija 2x2 Tooth Debele pločevine (4-12 mm), debelostenske, masivne cevi in profili (<175 mm). Idealen za pripravo za rezanje cevi, za reševalna dela in rušenje. Močni, grobi rezi.

2,5+3,2	8+10	225 x 22 x 1,6	BIM	4	12	175	P1h	25	1	695350	2 608 657 932
							C1c	5	5	507202	2 608 657 528

**S 936 CHF**

Bimetalno, geometrija Micro Edge, patentirana geometrija 2x2 Tooth Debele pločevine (4-12 mm), debelostenski zaprti in odprti profili in cevi (<100 mm). Hitri, natančni kotni rezi.

2,5+3,2	8+10	150 x 25 x 1,1	BIM	4	12	100	C1c	5	5	507172	2 608 657 525
---------	------	----------------	-----	---	----	-----	-----	---	---	--------	---------------

**S 1136 CHF**

Bimetalno, geometrija Micro Edge, patentirana geometrija 2x2 Tooth Debele pločevine (4-12 mm), debelostenski zaprti in odprti profili in cevi (<175 mm). Hitri, natančni kotni rezi.

2,5+3,2	8+10	225 x 25 x 1,1	BIM	4	12	175	C1c	5	5	507189	2 608 657 526
							P1h	25	1	695374	2 608 657 934



Listi za sabljusto žago – Heavy for Metal – BIM

težavnejša dela, stabilni, natančni



TEHNIČNE SPECIFIKACIJE							PODATKI ZA NAROČANJE				
Razmak med zobmi [mm]	Razmak med zobmi [TPI]	Dimenzije DxŠxV [mm]	Material rezila	Najmanjša priporočena debelina materiala [mm]	Največja priporočena debelina materiala [mm]	Največja zmogljivost rezanja [mm]	Način pakiranja	Število kosov	Paket za pošiljanje	Črtna koda 3 165 140...	Kataloška številka



S 926 BEF



BIM, patentirana geometrija 2x2 Tooth

Srednje debele do debele pločevine (3-8 mm), tankostenski zaprti in odprti profili in cevi (<100 mm). Fini, natančni kotni rezi.

1,4+1,8	14+18	150 x 25 x 1,1	BIM	3	8	100	C1c	5	5	451888	2 608 657 394
							P1a	25	1	695343	2 608 653 067



S 1126 BEF



BIM, patentirana geometrija 2x2 Tooth

Srednje debele do debele pločevine (3-8 mm), tankostenski zaprti in odprti profili in cevi (<175 mm). Fini, natančni kotni rezi.

1,4+1,8	14+18	225 x 25 x 1,1	BIM	3	8	175	C1c	5	5	451895	2 608 657 395
							P1a	25	1	515221	2 608 657 554



S 1226 BEF



BIM, patentirana geometrija 2x2 Tooth

Srednje debele do debele pločevine (3-8 mm), tankostenski zaprti in odprti profili in cevi (<250 mm). Fini, natančni kotni rezi.

1,4+1,8	14+18	300 x 25 x 1,1	BIM	3	8	250	C1c	5	5	451901	2 608 657 396
----------------	-------	----------------	-----	---	---	-----	-----	---	---	--------	----------------------



S 926 CHF



BIM, patentirana geometrija 2x2 Tooth

Debele pločevine (4-12 mm), debelostenski zaprti in odprti profili in cevi (<100 mm). Hitri, natančni kotni rezi.

2,5+3,2	8+10	150 x 25 x 1,1	BIM	4	12	100	C1c	5	5	451918	2 608 657 397
----------------	------	----------------	-----	---	----	-----	-----	---	---	--------	----------------------



S 1126 CHF



BIM, patentirana geometrija 2x2 Tooth

Debele pločevine (4-12 mm), debelostenski zaprti in odprti profili in cevi (<175 mm). Hitri, natančni kotni rezi.

2,5+3,2	8+10	225 x 25 x 1,1	BIM	4	12	175	C1c	5	5	451925	2 608 657 398
2,5+3,2	8+10	225 x 25 x 1,1	BIM	4	12	100	P1a	25	1	515238	2 608 657 555



S 1226 CHF



BIM, patentirana geometrija 2x2 Tooth

Debele pločevine (4-12 mm), debelostenski zaprti in odprti profili in cevi (<250 mm). Hitri, natančni kotni rezi.

2,5+3,2	8+10	300 x 25 x 1,1	BIM	4	12	250	C1c	5	5	451932	2 608 657 406
----------------	------	----------------	-----	---	----	-----	-----	---	---	--------	----------------------

Listi za sabljasno žago – Heavy for Metal – BIM

težavnejša dela, stabilni, natančni



TEHNIČNE SPECIFIKACIJE							PODATKI ZA NAROČANJE				
Razmak med zobmi [mm]	Razmak med zobmi [TPI]	Dimenzije DxŠxV [mm]	Material rezila	Najmanjša priporočena debelina materiala [mm]	Največja priporočena debelina materiala [mm]	Največja zmogljivost rezanja [mm]	Način pakiranja	Število kosov	Paket za pošiljanje	Črtna koda 3 165 140...	Kataloška številka

S 925 VF

BIM, spremenljiv razmak med zobmi

Srednje debela do debela pločevina (2,5–10 mm), tanke in masivne cevi ter profili (do 100 mm). Idealno za rezanje kovine pri rušilnih delih. Enostavni, fini rezi.

1,8-2,6	10-14	150 x 19 x 1,25	BIM	2,5	10	100	C1c	5	5	451949	2 608 657 407
----------------	-------	-----------------------	-----	-----	----	-----	-----	---	---	--------	----------------------

S 1025 VF

BIM, spremenljiv razmak med zobmi

Srednje debela do debela pločevina (2,5–10 mm), cevi s tanko in debelo steno ter profili (do 150 mm). Idealno za rezanje kovine pri rušilnih delih. Enostavni, fini rezi

1,8-2,6	10-14	200 x 19 x 1,25	BIM	2,5	10	150	C1c	5	5	235570	2 608 656 265
----------------	-------	-----------------------	-----	-----	----	-----	-----	---	---	--------	----------------------

S 1125 VF

BIM, spremenljiv razmak med zobmi

Srednje debela do debela pločevina (2,5–10 mm), tanke in masivne cevi ter profili (do 175 mm). Idealno za rezanje kovine pri rušilnih delih. Enostavni, fini rezi.

1,8-2,6	10-14	225 x 19 x 1,25	BIM	2,5	10	175	C1c	5	5	451956	2 608 657 408
							P1h	25	1	515245	2 608 657 556

S 1225 VF

BIM, spremenljiv razmak med zobmi

Srednje debela do debela pločevina (2,5–10 mm), tanke in masivne cevi ter profili (do 250 mm). Idealno za rezanje kovine pri rušilnih delih. Enostavni, fini rezi.

1,8-2,6	10-14	300 x 19 x 1,25	BIM	2,5	10	250	C1c	5	5	451963	2 608 657 409
----------------	-------	-----------------------	-----	-----	----	-----	-----	---	---	--------	----------------------

S 920 CF

BIM, patentirana geometrija 2x2 Tooth

Debele pločevine (4-12 mm), debelostenske, masivne cevi in profili (<100 mm). Idealen za pripravo za rezanje cevi, za reševalna dela in rušenje. Močni, grobi rezi.

2,5+3,2	8+10	150 x 22 x 1,6	BIM	4	12	100	C1c	5	5	019262	2 608 654 820
							P1a	25	1	695336	2 608 653 066

S 1120 CF

BIM, patentirana geometrija 2x2 Tooth

Debele pločevine (4-12 mm), debelostenske, masivne cevi in profili (<175 mm). Idealen za pripravo za rezanje cevi, za reševalna dela in rušenje. Močni, grobi rezi.

2,5+3,2	8+10	225 x 22 x 1,6	BIM	4	12	175	C1c	5	5	235471	2 608 656 255
							P1a	25	1	515252	2 608 657 557
							C0a	100	1	283663	2 608 656 571

Listi za sabljasto žago – Progressor for Metal – BIM

univerzalni, hitri

progressor Metal

TEHNIČNE SPECIFIKACIJE							PODATKI ZA NAROČANJE				
Razmak med zobmi [mm]	Razmak med zobmi [TPI]	Dimenzije DxŠxV [mm]	Material rezila	Najmanjša priporočena debelina materiala [mm]	Največja priporočena debelina materiala [mm]	Največja zmogljivost rezanja [mm]	Način pakiranja	Število kosov	Paket za pošiljanje	Črtna koda 3 165 140...	Kataloška številka



S 123 XF



BIM, razprta, rezkana

Tanke do debele pločevine (1-8 mm), tanki do debeli profili (Ø <100 mm)



1,4-3,4	8-18	150 x 19 x 0,9	BIM	1	8	100	C1c	2	5	169554	2 608 654 401
							P1h	25	1	695404	2 608 657 937
							C0a	100	1	184816	2 608 654 416



S 123 XF



BIM, razprta, rezkana

Tanke do debele pločevine (1-8 mm), tanki do debeli profili (Ø <100 mm)

1,4-3,4	8-18	150 x 19 x 0,9	BIM	1	8	100	C1c	5	5	169561	2 608 654 402
---------	------	----------------	-----	---	---	-----	-----	---	---	--------	---------------

Listi za sabljasto žago – Flexible for Metal – BIM

upogljivi, odporni na prelome

flexible Metal



S 522 AF



BIM, valovita, rezkana

Posebej optimirana za uporabo v kompaktnih žagah.

Tanke pločevine (0,7-3 mm), neutrujujoči, fini rezi



1	24	100 x 19 x 0,9	BIM	0,7	3	-	C1c	2	5	235594	2 608 656 267
							C1c	5	5	093460	2 608 656 010



S 922 AF



BIM, valovita razporeditev, rezkano

Tanka pločevina (0,7–2 mm), fine cevi/profilu (premer do 100 mm), fini rezi brez napora



1,1	24	150 x 19 x 0,9	BIM	0,7	2	100	C1c	2	5	093385	2 608 656 036
							C1c	5	5	093491	2 608 656 013



S 1122 AF



BIM, valovita razporeditev, rezkano

Tanka pločevina (0,7–2 mm), fine cevi/profilu (premer do 175 mm), fini rezi brez napora, prilagodljivo dvostransko rezanje

1,1	24	225 x 19 x 0,9	BIM	0,7	2	175	C1c	5	5	093545	2 608 656 018
-----	----	----------------	-----	-----	---	-----	-----	---	---	--------	---------------

Listi za sabljusto žago – Flexible for Metal – BIM

upogljivi, odporni na prelome

flexible Metal

TEHNIČNE SPECIFIKACIJE							PODATKI ZA NAROČANJE				
Razmak med zobmi [mm]	Razmak med zobmi [TPI]	Dimenzije DxŠxV [mm]	Material rezila	Najmanjša priporočena debelina materiala [mm]	Največja priporočena debelina materiala [mm]	Največja zmogljivost rezanja [mm]	Način pakiranja	Število kosov	Paket za pošiljanje	Črtna koda 3 165 140...	Kataloška številka

**S 522 EF**

BIM, razprta, rezkana

Posebej optimirana za uporabo v kompaktnih žagah.

Tanke pločevine (1,5-4 mm)

1,4	18	100 x 19 x 0,9	BIM	1,5	4	-	C1c	2	5	612050	2 608 657 721
							C1c	5	5	093484	2 608 656 012

**S 922 EF**

BIM, razprta, rezkana

Tanke pločevine (1,5-4 mm), cevi/profil (Ø <100 mm)

1,4	18	150 x 19 x 0,9	BIM	1,5	4	100	C1c	2	5	093408	2 608 656 038
							C1c	5	5	093514	2 608 656 015
							P1h	25	1	515191	2 608 657 551
							C0a	100	1	206112	2 608 656 028

**S 1122 EF**

BIM, razprta, rezkana

Tanke pločevine (1,5-4 mm), cevi/profil (Ø <175 mm), fleksibilni poravnalni rezi

1,4	18	225 x 19 x 0,9	BIM	1,5	4	175	C1c	2	5	093446	2 608 656 042
							C1c	5	5	093569	2 608 656 020
							P1h	25	1	515207	2 608 657 553

**S 422 BF**

BIM, razprta, rezkana

Posebej optimirana za uporabo v kompaktnih žagah.

Srednje debele pločevine (1,5-6 mm), posebno za krivuljne reze

1,8	14	100 x 16 x 0,9	BIM	1,5	6	-	C1c	2	5	235600	2 608 656 268
							C1c	5	5	235457	2 608 656 253

**S 522 BF**

BIM, razperjeni zobje, rezkano

Posebej optimiziran za uporabo s kompaktnimi žagami.

Debela pločevina (2,5–8 mm), hitri rezi

2	14	100 x 19 x 0,9	BIM	2,5	8	-	C1c	2	5	235846	2 608 656 269
							C1c	5	5	093477	2 608 656 011

**S 922 BF**

BIM, razperjeni zobje, rezkano

Debela pločevina (2,5–8 mm), masivne cevi/profil (premer do 100 mm), hitri rezi

2	14	150 x 19 x 0,9	BIM	2,5	8	100	C1c	2	5	093392	2 608 656 037
							C1c	5	5	093507	2 608 656 014
							P1h	25	1	515184	2 608 657 550
							C0a	100	1	206105	2 608 656 027

Listi za sabljusto žago – Flexible for Metal – BIM

upogljivi, odporni na prelome

flexible Metal

TEHNIČNE SPECIFIKACIJE								PODATKI ZA NAROČANJE				
Razmak med zobmi [mm]	Razmak med zobmi [TPI]	Dimenzije DxŠxV [mm]	Material rezila	Najmanjša priporočena debelina materiala [mm]	Največja priporočena debelina materiala [mm]	Največja zmogljivost rezanja [mm]		Način pakiranja	Število kosov	Paket za pošiljanje	Črtna koda 3 165 140...	Kataloška številka



S 1122 BF



BIM, razperjeni zobje, rezkano
 Debela pločevina (2,5–8 mm), masivne cevi/profilii (premer do 175 mm), prilagodljivo dvostransko rezanje, hitri rezi

2	14	225 x 19 x 0,9	BIM	2,5	8	175	C1c	2	5	093439	2 608 656 041
							C1c	5	5	093552	2 608 656 019
							P1h	25	1	515214	2 608 657 552
							C0a	100	1	206150	2 608 656 032

Listi za sabljusto žago – Basic for Metal – BIM

kakovostno in ugodno

basic Metal



S 918 AF



BIM, valovita, rezkana
 Tanke pločevine (1-3 mm), fine zaprte cevi/profilii (Ø <100 mm)

1	24	150 x 16 x 0,9	BIM	1	3	100	C1c	2	5	235839	2 608 651 944
							C1c	5	5	016117	2 608 651 780



S 918 BF



BIM, razprta, rezkana
 Srednje debele pločevine (2-8 mm), zaprte cevi/profilii (Ø <100 mm)

1,8	14	150 x 16 x 0,9	BIM	2	8	100	C1c	2	5	035354	2 608 651 821
							C1c	5	5	016124	2 608 651 781

DOLGA ŽIVLJENJSKA DOBA PRI REZANJU LESA Z VDELANO KOVINO

Listi EXPERT 'Wood with Metal Demolition'

ASORTIMENT: S967XHM, S1167XHM, S1267XHM

EXPERT

- 1 Boscheva tehnologija Carbide Technology zagotavlja izjemno trpežnost
- 2 Ojačani zobje prenesejo tudi ekstremno rabo pri rušilnih delih
- 3 Postopno naraščajoč razmak med zobmi za rezanje materialov vseh debelin
- 4 Ostra konica seže globlje v tesne prostore
- 5 List z debelim profilom zagotavlja dodatno trpežnost in stabilnost

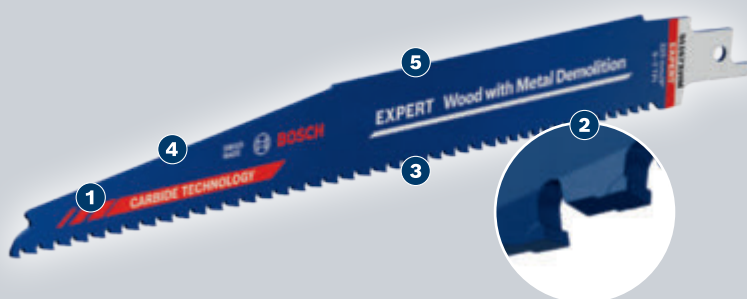

CARBIDE TECHNOLOGY

9

479

Listi za sabljasto žago S 967 XHM EXPERT 'Wood with Metal Demolition'

EXPERT



- ▶ Idealno za vsestransko uporabo pri rušenju, vključno z najtežjimi opravili, kot je rezanje širokih strešnih drogov, pritrjenih s ploščami z žebli, na lokaciji prenove stavbe, ali rezanje mešanih materialov s trdimi žebli in vijaki.
- ▶ Najboljša izbira pri rušilnih delih: dolgotrajno in vsestransko.
- ▶ Do 50-krat daljša življenjska doba kot pri listu Bosch S1111DF za obdelavo trdnih materialov.
- ▶ Primerno za vsa S-vpjenjalna stebila za sabljaste žage.



TEHNIČNE SPECIFIKACIJE					PODATKI ZA NAROČANJE				
Razmak med zobmi [mm]	Razmak med zobmi [TPI]	Dimenzije DxŠxV [mm]	Material rezila	Največja zmožljivost rezanja [mm]	Način pakiranja	Število kosov	Paket za pošiljanje	Črtna koda 4 059 952...	Kataloška številka
3,5-5,0	5-7	150 x 25 x 1,25	CT	100	C1c	1	1	534862	2 608 900 396
					P1h	10	1	534879	2 608 900 397

Listi za sabljasto žago S 1167 XHM EXPERT 'Wood with Metal Demolition'

EXPERT



- ▶ Idealno za vsestransko uporabo pri rušenju, vključno z najtežjimi opravili, kot je rezanje širokih strešnih drogov, pritrjenih s ploščami z žebli, na lokaciji prenove stavbe, ali rezanje mešanih materialov s trdimi žebli in vijaki.
- ▶ Najboljša izbira pri rušilnih delih: dolgotrajno in vsestransko.
- ▶ Do 50-krat daljša življenjska doba kot pri listu Bosch S1111DF za obdelavo trdnih materialov.
- ▶ Primerno za vsa S-vpenjalna stebla za sabljaste žage.



TEHNIČNE SPECIFIKACIJE					PODATKI ZA NAROČANJE				
Razmak med zobmi [mm]	Razmak med zobmi [TPI]	Dimenzije DxŠxV [mm]	Material rezila	Največja zmogljivost rezanja [mm]	Način pakiranja	Število kosov	Paket za pošiljanje	Črtna koda 4 059 952...	Kataloška številka
3,5-5,0	5-7	225 x 25 x 1,25	CT	175	C1c	1	1	534886	2 608 900 398
					C1c	3	1	534893	2 608 900 399
					P1h	10	1	534909	2 608 900 400

Listi za sabljasto žago S 1267 XHM EXPERT 'Wood with Metal Demolition'

EXPERT



- ▶ Idealno za vsestransko uporabo pri rušenju, vključno z najtežjimi opravili, kot je rezanje širokih strešnih drogov, pritrjenih s ploščami z žebli, na lokaciji prenove stavbe, ali rezanje mešanih materialov s trdimi žebli in vijaki.
- ▶ Najboljša izbira pri rušilnih delih: dolgotrajno in vsestransko.
- ▶ Do 50-krat daljša življenjska doba kot pri listu Bosch S1111DF za obdelavo trdnih materialov.
- ▶ Primerno za vsa S-vpenjalna stebla za sabljaste žage.



TEHNIČNE SPECIFIKACIJE					PODATKI ZA NAROČANJE				
Razmak med zobmi [mm]	Razmak med zobmi [TPI]	Dimenzije DxŠxV [mm]	Material rezila	Največja zmogljivost rezanja [mm]	Način pakiranja	Število kosov	Paket za pošiljanje	Črtna koda 4 059 952...	Kataloška številka
3,5-5,0	5-7	300 x 25 x 1,25	CT	250	C1c	1	1	534916	2 608 900 401
					P1h	10	1	534923	2 608 900 402

DOLGA ŽIVLJENJSKA DOBA PRI REZANJU VSEH DELOV OKEN IZ POLJUBNEGA MATERIALA

Listi EXPERT 'Window Demolition'

ASORTIMENT: S956DHM

EXPERT

- 1 Boscheva tehnologija Carbide Technology zagotavlja izjemno trpežnost
- 2 Ostra konica seže globlje v tesne prostore
- 3 Razperjeni zobje za učinkovito rezanje debelejših materialov
- 4 Prvi zob je zasnovan za izvedbo potopnega reza

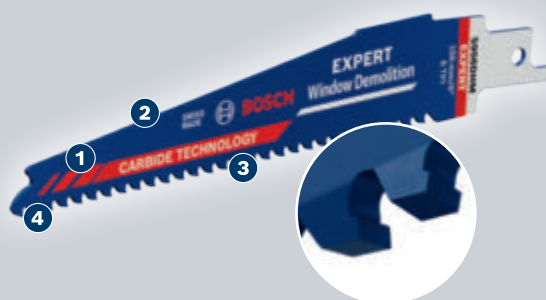
**CARBIDE TECHNOLOGY**

9

481

Listi za sabljusto žago S 956 DHM EXPERT 'Window Demolition'

EXPERT

- ▶ Idealno za izrezovanje oken, saj lahko prereže pritrdilni vijak za odstranitev delov okna, prav tako pa lahko prereže vse vrste delov kompozitnih oken, vrata in tečaje.
- ▶ Odlična izbira za monterje oken: trpežno in zmogljivo.
- ▶ Do 50-krat daljša življenjska doba kot pri listu Bosch S611DF za obdelavo trdnih materialov.
- ▶ Primerno za vsa S-vpjenalna stebla za sabljuste žage.



TEHNIČNE SPECIFIKACIJE					PODATKI ZA NAROČANJE				
Razmak med zobmi [mm]	Razmak med zobmi [TPI]	Dimenzije D x Š x V [mm]	Material rezila	Največja zmogljivost rezanja [mm]	Način pakiranja	Število kosov	Paket za pošiljanje	Črtna koda 4 059 952...	Kataloška številka
4	6	150 x 25 x 1,25	CT	100	C1c	1	1	534756	2 608 900 385
					P1h	10	1	534763	2 608 900 386

DOLGA ŽIVLJENJSKA DOBA PRI REZANJU PALET S TRDIMI ŽEBLJI

Listi EXPERT 'Hard Nail Pallets'

ASORTIMENT: S1122CHM

EXPERT

- 1 Boscheva tehnologija Carbide Technology zagotavlja izjemno trpežnost
- 2 Zelo prožno telo je mogoče upogniti za ravno rezanje
- 3 Obrnjena konica preprečuje zatikanje in povratne udarce
- 4 Ojačan prenos vpenjalnega stebla za daljšo življenjsko dobo



CARBIDE TECHNOLOGY

Listi za sabljasto žago EXPERT 'Hard Nail Pallets' S 1122 CHM

EXPERT



- ▶ Idealno za popravilo palet – zamenjavo poškodovanih delov palet.
- ▶ Odlična izbira pri popravilu palet: trpežno in specializirano.
- ▶ Do 50-krat daljša življenjska doba kot pri listu Bosch S1122HF za obdelavo trdnih materialov.
- ▶ Primerno za vsa S-vpenjalna stebla za sabljaste žage.



CARBIDE TECHNOLOGY UP TO 50+ LONG LIFE

TEHNIČNE SPECIFIKACIJE

PODATKI ZA NAROČANJE

Razmak med zobmi [mm]	Razmak med zobmi [TP]	Dimenzije D x Š x V [mm]	Material rezila	Največja zmogljivost rezanja [mm]	Način pakiranja	Število kosov	Paket za pošiljanje	Črtna koda 4 059 952...	Kataloška številka
3	8	225 x 19 x 1	CT	175	C1c	1	1	534770	2 608 900 387
					P1h	10	1	534787	2 608 900 388

DOLGA ŽIVLJENJSKA DOBA PRI KRIVULJNEM REZANJU LESA Z VDELANO KOVINO

Listi EXPERT 'Wood with Metal'

ASORTIMENT: S715LHM

EXPERT

1 Boscheva tehnologija Carbide Technology zagotavlja izjemno trpežnost

2 Ozek list je idealen za krivuljne reze

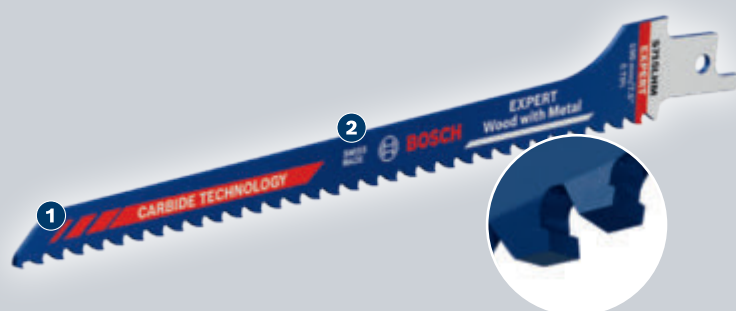
**CARBIDE TECHNOLOGY**

EXPERT 'Wood with Metal' S 715 LHM listi za sabljasto žago

EXPERT

- ▶ Idealno za krivuljne reze v les s kovino, kot so tisti, ki so potrebni za cevi dimnika ali izhode prezračevalne cevi skozi streho, krivuljne reze v mavčne plošče pri prenovitvenih delih.
- ▶ Odlična izbira za gradbenike: dolgotrajno in vsestransko.
- ▶ Do 50-krat daljša življenjska doba kot pri listu Bosch S611DF za obdelavo trdnih materialov.
- ▶ Primerno za vsa S-vpjenalna stebla za sabljaste žage.



TEHNIČNE SPECIFIKACIJE					PODATKI ZA NAROČANJE				
Razmak med zobmi [mm]	Razmak med zobmi [TPI]	Dimenzije D x Š x V [mm]	Material rezila	Največja zmogljivost rezanja [mm]	Način pakiranja	Število kosov	Paket za pošiljanje	Črtna koda 4 059 952...	Kataloška številka
5	5	190 x 12 x 1,5	CT	140	C1c	1	1	534749	2 608 900 384

DOLGA ŽIVLJENJSKA DOBA PRI REZANJU TRDIH GRADBENIH MATERIALOV

Listi EXPERT 'Multi Material'

ASORTIMENT: S956XHM, S1156XHM, S1256XHM

EXPERT

- 1 Boscheva tehnologija Carbide Technology zagotavlja izjemno trpežnost
- 2 Postopno naraščajoč razmak med zobmi za rezanje materialov vseh debelin
- 3 Ostra konica seže globlje v tesne prostore
- 4 List z debelim profilom zagotavlja dodatno trpežnost in stabilnost
- 5 Široko telo za natančne ravne reze

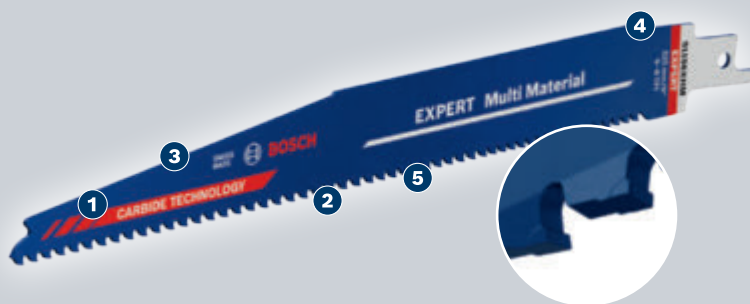

CARBIDE TECHNOLOGY

484
9

Listi za sabljasto žago S 956 XHM EXPERT 'Multi Material'

EXPERT



- ▶ Idealno za rezanje materialov v gradbeništvu, krovstvu ali prenavljanju, saj reže vse gradbene materiale, s katerimi se obrtniki najverjetneje srečujejo.
- ▶ Odlična izbira za gradbenike: dolgotrajno in vsestransko.
- ▶ Do 50-krat daljša življenjska doba kot pri listu Bosch S3456XF za obdelavo trdnih materialov.
- ▶ Primerno za vsa S-vpenjalna stebla za sabljaste žage.



TEHNIČNE SPECIFIKACIJE					PODATKI ZA NAROČANJE				
Razmak med zobmi [mm]	Razmak med zobmi [TPI]	Dimenzije DxŠxV [mm]	Material rezila	Največja zmožljivost rezanja [mm]	Način pakiranja	Število kosov	Paket za pošiljanje	Črtna koda 4 059 952...	Kataloška številka
3,0-4,0	6-8	150 x 25 x 1,25	CT	100	C1c	1	1	534794	2 608 900 389
					P1h	10	1	534800	2 608 900 390

Listi za sabljasto žago S 1156 XHM EXPERT 'Multi Material'

EXPERT

- ▶ Idealno za rezanje materialov v gradbeništvu, krovstvu ali prenavljanju, saj reže vse gradbene materiale, s katerimi se obrtniki najverjetneje srečujejo.
- ▶ Odlična izbira za gradbenike: dolgotrajno in vsestransko.
- ▶ Do 50-krat daljša življenjska doba kot pri listu Bosch S3456XF za obdelavo trdnih materialov.
- ▶ Primerno za vsa S-vpenjalna stebila za sabljaste žage.



TEHNIČNE SPECIFIKACIJE					PODATKI ZA NAROČANJE				
Razmak med zobmi [mm]	Razmak med zobmi [TPI]	Dimenzije DxŠxV [mm]	Material rezila	Največja zmogljivost rezanja [mm]	Način pakiranja	Število kosov	Paket za pošiljanje	Črtna koda 4 059 952...	Kataloška številka
3,0-4,0	6-8	225 x 25 x 1,25	CT	175	C1c	1	1	534817	2 608 900 391
					C1c	3	1	534824	2 608 900 392
					P1h	10	1	534831	2 608 900 393

Listi za sabljasto žago S 1256 XHM EXPERT 'Multi Material'

EXPERT

- ▶ Idealno za rezanje materialov v gradbeništvu, krovstvu ali prenavljanju, saj reže vse gradbene materiale, s katerimi se obrtniki najverjetneje srečujejo.
- ▶ Odlična izbira za gradbenike: dolgotrajno in vsestransko.
- ▶ Do 50-krat daljša življenjska doba kot pri listu Bosch S3456XF za obdelavo trdnih materialov.
- ▶ Primerno za vsa S-vpenjalna stebila za sabljaste žage.



TEHNIČNE SPECIFIKACIJE					PODATKI ZA NAROČANJE				
Razmak med zobmi [mm]	Razmak med zobmi [TPI]	Dimenzije DxŠxV [mm]	Material rezila	Največja zmogljivost rezanja [mm]	Način pakiranja	Število kosov	Paket za pošiljanje	Črtna koda 4 059 952...	Kataloška številka
3,0-4,0	6-8	300 x 25 x 1,25	CT	250	C1c	1	1	534848	2 608 900 394
					P1h	10	1	534855	2 608 900 395

Listi za sabljusto žago – Heavy for Wood and Metal – BIM

težavnejša dela, stabilni, hitri

TEHNIČNE SPECIFIKACIJE					PODATKI ZA NAROČANJE				
Razmak med zobmi [mm]	Razmak med zobmi [TPI]	Dimenzije DxŠxV [mm]	Material rezila	Največja zmogljivost rezanja [mm]	Način pakiranja	Število kosov	Paket za pošiljanje	Črtna koda 3 165 140...	Kataloška številka



S 511 DF



BIM, razprta, rezkana

Posebej optimirana za uporabo v kompaktnih žagah.

Les z žebliji/kovino, les, iverne plošče, cevi in profili iz plastike, GFK/epoksi.

4	6	100 x 19 x 0,9	BIM	50	C1c	2	5	612067	2 608 657 722
					C1c	5	5	612074	2 608 657 723



S 611 DF



BIM, razprta, rezkana

Les z žebliji/kovino, iverne plošče (<100 mm), plastični profili (<100 mm), GFK/epoksi (<50 mm), okenski okvirji: les + kovina, posebno za potopno rezanje

4,3	6	150 x 22 x 1,25	BIM	100	C1c	2	5	235860	2 608 656 271
					C1c	5	5	235501	2 608 656 258
					P1h	25	1	515290	2 608 657 561
					C0a	100	1	235518	2 608 656 259



S 711 DF



BIM, razprta, rezkana

Les z žebliji/kovino, iverne plošče (<100 mm), GFK/epoksi (<50 mm), posebno za krivuljne reze

4,3	6	150 x 12 x 1,25	BIM	100	C1c	2	5	235877	2 608 656 272
					C1c	5	5	235525	2 608 656 260



S 1111 DF



BIM, razprta, rezkana

Les z žebliji/kovino, iverne plošče (<175 mm), plastični profili (Ø <175 mm), GFK/epoksi (<50 mm)

4,3	6	225 x 19 x 1,25	BIM	175	C1c	2	5	235884	2 608 656 273
					C1c	5	5	235532	2 608 656 261



S 1411 DF



BIM, razprta, rezkana

Les z žebliji/kovino, iverne plošče (<250 mm), GFK/epoksi (<60 mm)

4,3	6	300 x 19 x 1,25	BIM	250	C1c	2	5	036139	2 608 654 834
					C1c	5	5	016285	2 608 654 763
					P1h	25	1	515306	2 608 657 562



S 610 VF



BIM, poseben spremenljiv razmak med zobmi za les

Les z žebliji/kovino, les, iverna plošča (do 100 mm), s steklenimi vlakni ojačana umetna masa/epoksi smola, izrezi v stene: les in kovina (do 100 mm), za reševalna/rušilna dela

3,2-5,1	5-8	150 x 22 x 1,6	BIM	100	C1c	5	5	543347	2 608 657 608
---------	-----	----------------	-----	-----	-----	---	---	--------	---------------

Listi za sabljasno žago – Heavy for Wood and Metal – BIM

težavnejša dela, stabilni, hitri

TEHNIČNE SPECIFIKACIJE					PODATKI ZA NAROČANJE				
Razmak med zobmi [mm]	Razmak med zobmi [TP]	Dimenzije DxŠxV [mm]	Material rezila	Največja zmogljivost rezanja [mm]	Način pakiranja	Število kosov	Paket za pošiljanje	Črna koda 3 165 140...	Kataloška številka

S 1110 VF

BIM, poseben spremenljiv razmak med zobmi za les

Les z žebliji/kovino, les, iverna plošča (do 175 mm), s steklenimi vlakni ojačana umetna masa/epoksi smola, izrezi v stene: les in kovina (do 175 mm), za reševalna/rušilna dela

3,2-5,1	5-8	225 x 22 x 1,6	BIM	175	C1c	5	5	543354	2 608 657 610
					P1h	25	1	543361	2 608 657 611

S 1210 VF

BIM, poseben spremenljiv razmak med zobmi za les

Les z žebliji/kovino, les, iverna plošča (do 250 mm), s steklenimi vlakni ojačana umetna masa/epoksi smola, izrezi v stene: les in kovina (do 250 mm), za reševalna/rušilna dela

3,2-5,1	5-8	300 x 22 x 1,6	BIM	250	C1c	5	5	543378	2 608 657 612
---------	-----	-------------------	-----	-----	-----	---	---	--------	---------------



Listi za sabljasno žago – Special for Pallet Repair – BIM

special PalletRepair

S 722 VFR

BIM, spremenljiv razmak med zobmi

Paleta, globina reza do 125 mm, visoka prilagodljivost

1,8-2,6	10/14	190 x 19 x 0,9	BIM	125	C1f	5	5	749282	2 608 658 027
					C0a	100	1	749299	2 608 658 028

S 725 VFR

BIM, spremenljiv razmak med zobmi

Paleta, globina reza do 125 mm, nizke vibracije

1,8-2,6	10-14	190 x 19 x 1,25	BIM	125	C1f	5	5	749343	2 608 658 033
					C0a	100	1	749350	2 608 658 034

S 1122 VFR

BIM, spremenljiv razmak med zobmi

Paleta, globina reza do 165 mm, visoka prilagodljivost

1,8-2,6	10-14	225 x 19 x 0,9	BIM	165	C1f	5	5	749312	2 608 658 030
					C0a	100	1	749329	2 608 658 031

S 1125 VFR

BIM, spremenljiv razmak med zobmi

Paleta, globina reza do 165 mm, izjemna stabilnost in življenjska doba

1,8-2,6	10-14	225 x 19 x 1,25	BIM	165	C1f	5	5	749367	2 608 658 036
					C0a	100	1	749374	2 608 658 037



Listi za sabljusto žago – Progressor for Wood and Metal – BIM

univerzalni, hitri



TEHNIČNE SPECIFIKACIJE					PODATKI ZA NAROČANJE				
Razmak med zobmi [mm]	Razmak med zobmi [TPI]	Dimenzije DxŠxV [mm]	Material rezila	Največja zmogljivost rezanja [mm]	Način pakiranja	Število kosov	Paket za pošiljanje	Črtna koda 3 165 140...	Kataloška številka



S 3456 XF



BIM, razprta, rezkana

Les z žebli/kovino, iverne plošče (<150 mm), kovinske pločevine, aluminijasti profili (3-18 mm), GFK/epoksi (<150 mm)

2,2-4,6	6-12	200 x 19 x 1,25	BIM	150	C1c	2	5	169592	2 608 654 405
					C1c	5	5	169608	2 608 654 406
					P1h	25	1	695411	2 608 657 938
					C0a	100	1	184830	2 608 654 418

Listi za sabljusto žago – Flexible for Wood and Metal – BIM

upogljivi, odporni na prelome



TEHNIČNE SPECIFIKACIJE							PODATKI ZA NAROČANJE				
Razmak med zobmi [mm]	Razmak med zobmi [TPI]	Dimenzije DxŠxV [mm]	Material rezila	Najmanjša priporočena debelina materiala [mm]	Največja priporočena debelina materiala [mm]	Največja zmogljivost rezanja [mm]	Način pakiranja	Število kosov	Paket za pošiljanje	Črtna koda 3 165 140...	Kataloška številka



S 922 HF



BIM, razprta, rezkana

Za popravilo palet, les z žebli/kovino (<100 mm), kovinske pločevine, cevi, aluminijasti profili (3-12 mm)

2,5	10	150 x 19 x 0,9	BIM	-	-	100	C1c	2	5	093415	2 608 656 039
							C1c	5	5	093521	2 608 656 016



S 1022 HF



BIM, razprta, rezkana

Za popravilo palet, les z žebli/kovino (<150 mm), kovinske pločevine, cevi, aluminijaste profile (3-12 mm), fleksibilni poravnalni rezi

2,5	10	200 x 19 x 0,9	BIM	-	-	150	C0a	100	1	293426	2 608 656 636
-----	----	----------------	-----	---	---	-----	-----	-----	---	--------	----------------------



S 1122 HF



BIM, razprta, rezkana

Za popravilo palet, les z žebli/kovino (<175 mm), kovinske pločevine, cevi, aluminijaste profile (3-12 mm), fleksibilni poravnalni rezi

2,5	10	225 x 19 x 0,9	BIM	-	-	175	C1c	2	5	235853	2 608 656 270
							C1c	5	5	093576	2 608 656 021
							P1h	25	1	515283	2 608 657 560
							C0a	100	1	206174	2 608 656 034

Listi za sabljasno žago – Flexible for Wood and Metal – BIM

upogljivi, odporni na prelome

flexible WoodMetal

TEHNIČNE SPECIFIKACIJE								PODATKI ZA NAROČANJE				
Razmak med zobmi [mm]	Razmak med zobmi [TPI]	Dimenzije DxŠxV [mm]	Material rezila	Najmanjša priporočena debelina materiala [mm]	Največja priporočena debelina materiala [mm]	Največja zmogljivost rezanja [mm]	Način pakiranja	Število kosov	Paket za pošiljanje	Črtna koda 3 165 140...	Kataloška številka	

**S 922 VF**

BIM, z ozobjem Vario

Les z žablji/kovino (<100 mm), kovinske pločevine, cevi, aluminijasti profili (3-10 mm), GFK/epoksi (<100 mm)

1,8-2,6	10-14	150 x 19 x 0,9	BIM	3	10	100	C1c	2	5	093422	2 608 656 040
							C1c	5	5	093538	2 608 656 017
							P1a	25	1	515269	2 608 657 558

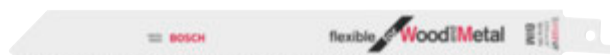
**S 1122 VF**

BIM, z ozobjem Vario

Les z žablji/kovino (<175 mm), kovinske pločevine, aluminijasti profili (3-10 mm), GFK/epoksi (<175 mm), fleksibilni poravnalni rezi

1,8-2,6	10-14	225 x 19 x 0,9	BIM	-	-	175	C1c	5	5	079365	2 608 654 981
							P1h	25	1	515276	2 608 657 559

**S 1222 VF**

BIM, z ozobjem Vario

Les z žablji/kovino (<250 mm), kovinske pločevine, aluminijasti profili (3-10 mm), GFK/epoksi (<250 mm), fleksibilni poravnalni rezi

1,8-2,6	10-14	300 x 19 x 0,9	BIM	-	-	250	C1c	2	5	093453	2 608 656 043
							C1c	5	5	093583	2 608 656 022

DOLGA ŽIVLJENJSKA DOBA PRI REZANJU VOTLIH OPEK

Listi EXPERT 'Hollow Brick'

ASORTIMENT: S1543HM, S1243HM, S2243HM

EXPERT

- 1 Boscheva tehnologija Carbide Technology zagotavlja izjemno trpežnost
- 2 List z debelim profilom zagotavlja dodatno trpežnost in stabilnost
- 3 Široko telo za natančne ravne reze
- 4 Veliki žlebasti zobje hitro zagrižejo tudi v najtrše materiale

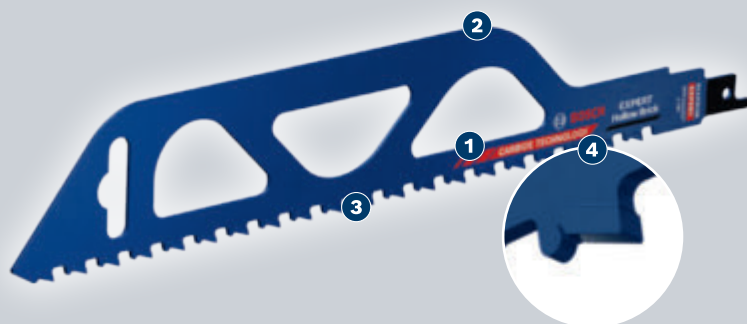

CARBIDE TECHNOLOGY

Listi za sabljasto žago S 1243 HM EXPERT 'Hollow Brick'

EXPERT



- ▶ Idealno za rezanje votlih opek pri gradbenem delu, na primer pri obrezovanju velikih klad votlih opek za namestitve v steno, ali izrezovanju lukenj v opečnate stene za povečanje prostora za električno in/ali vodovodno napeljavo.
- ▶ Najboljša izbira za gradbenike: trpežno in zmogljivo.
- ▶ Carbide Technology za dolgo življenjsko dobo pri rezanju votlih zidakov.
- ▶ Primerno za vsa S-vpnenjalna stebla za sabljaste žage.



CARBIDE TECHNOLOGY **LONG LIFE**

TEHNIČNE SPECIFIKACIJE

PODATKI ZA NAROČANJE

Razmak med zobmi [mm]	Razmak med zobmi [TPI]	Dimenzije D x Š x V [mm]	Material rezila	Največja zmogljivost rezanja [mm]	Način pakiranja	Število kosov	Paket za pošiljanje	Črtna koda 4 059 952...	Kataloška številka
12,7	2	300 x 50 x 1,5	CT	250	C1c	1	1	535074	2 608 900 417

Listi za sabljusto žago S 1543 HM EXPERT 'Hollow Brick'

EXPERT

- ▶ Idealno za rezanje votlih opek pri gradbenem delu, na primer pri obrezovanju velikih klad votlih opek za namestitve v steno, ali izrezovanju lukenj v opečnate stene za povečanje prostora za električno in/ali vodovodno napeljavo.
- ▶ Najboljša izbira za gradbenike: trpežno in zmogljivo.
- ▶ Carbide Technology za dolgo življenjsko dobo pri rezanju votlih zidakov.
- ▶ Primerno za vsa S-vpnjalna stebla za sabljuste žage.



TEHNIČNE SPECIFIKACIJE					PODATKI ZA NAROČANJE				
Razmak med zobmi [mm]	Razmak med zobmi [TPI]	Dimenzije DxŠxV [mm]	Material rezila	Največja zmogljivost rezanja [mm]	Način pakiranja	Število kosov	Paket za pošiljanje	Črtna koda 4 059 952...	Kataloška številka
12,7	2	240 x 23 x 1,5	CT	190	C1c	1	1	535043	2 608 900 414
					C1c	3	1	535050	2 608 900 415
					P1h	10	1	535067	2 608 900 416

Listi za sabljusto žago S 2243 HM EXPERT 'Hollow Brick'

EXPERT

- ▶ Idealno za rezanje votlih opek pri gradbenem delu, na primer pri obrezovanju velikih klad votlih opek za namestitve v steno, ali izrezovanju lukenj v opečnate stene za povečanje prostora za električno in/ali vodovodno napeljavo.
- ▶ Najboljša izbira za gradbenike: trpežno in zmogljivo.
- ▶ Carbide Technology za dolgo življenjsko dobo pri rezanju votlih zidakov.
- ▶ Primerno za vsa S-vpnjalna stebla za sabljuste žage.



TEHNIČNE SPECIFIKACIJE					PODATKI ZA NAROČANJE				
Razmak med zobmi [mm]	Razmak med zobmi [TPI]	Dimenzije DxŠxV [mm]	Material rezila	Največja zmogljivost rezanja [mm]	Način pakiranja	Število kosov	Paket za pošiljanje	Črtna koda 4 059 952...	Kataloška številka
12,7	2	455 x 50 x 1,5	CT	405	C1c	1	1	535081	2 608 900 418

DOLGA ŽIVLJENJSKA DOBA PRI REZANJU POROZNEGA BETONA

Listi EXPERT 'Aerated Concrete'

ASORTIMENT: S1141HM, S1241HM, S2041HM

EXPERT

- 1 Boscheva tehnologija Carbide Technology zagotavlja izjemno trpežnost
- 2 List z debelim profilom zagotavlja dodatno trpežnost in stabilnost
- 3 Široko telo za natančne ravne reze
- 4 Veliki žlebasti zobje hitro zagrižejo tudi v najtrše materiale

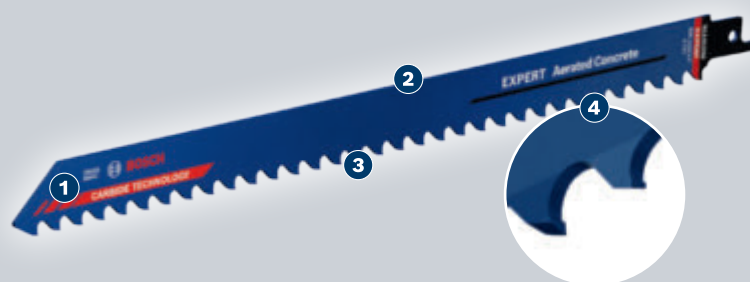

CARBIDE TECHNOLOGY

EXPERT 'Aerated Concrete' S 1141 HM listi za sabljusto žago

EXPERT



- ▶ Idealno za natančne ravne reze v porozni beton, kot je rezanje betonskega bloka velikega formata, da se prilega steni, rezanje zidakov iz poroznega betona na gradbišču, rezanje drugih gradbenih materialov iz poroznega betona.
- ▶ Odlična izbira za gradbenike: trpežno in zmogljivo.
- ▶ Carbide Technology za dolgo življenjsko dobo pri rezanju poroznega betona.
- ▶ Primerno za vsa S-vpnenjalna stebla za sabljuste žage.



CARBIDE TECHNOLOGY 

TEHNIČNE SPECIFIKACIJE					PODATKI ZA NAROČANJE				
Razmak med zobmi [mm]	Razmak med zobmi [TPI]	Dimenzije D x Š x V [mm]	Material rezila	Največja zmogljivost rezanja [mm]	Način pakiranja	Število kosov	Paket za pošiljanje	Črtna koda 4 059 952...	Kataloška številka
8,5	3	225 x 19 x 1,25	CT	175	C1c	1	1	534985	2 608 900 408
					P1h	10	1	534992	2 608 900 409

EXPERT 'Aerated Concrete' S 1241 HM listi za sabljusto žago

EXPERT



- ▶ Idealno za natančne ravne reze v porozni beton, kot je rezanje betonskega bloka velikega formata, da se prilega steni, rezanje zidakov iz poroznega betona na gradbišču, rezanje drugih gradbenih materialov iz poroznega betona.
- ▶ Odlična izbira za gradbenike: trpežno in zmogljivo.
- ▶ Carbide Technology za dolgo življenjsko dobo pri rezanju poroznega betona.
- ▶ Primerno za vsa S-vpjenalna stebila za sabljuste žage.



TEHNIČNE SPECIFIKACIJE					PODATKI ZA NAROČANJE				
Razmak med zobmi [mm]	Razmak med zobmi [TPI]	Dimenzije DxŠxV [mm]	Material rezila	Največja zmogljivost rezanja [mm]	Način pakiranja	Število kosov	Paket za pošiljanje	Črtna koda 4 059 952...	Kataloška številka
8,5	3	300 x 22 x 1,5	CT	250	C1c	1	1	535005	2 608 900 410
					C1c	3	1	535012	2 608 900 411
					P1h	10	1	535029	2 608 900 412

EXPERT 'Aerated Concrete' S 2041 HM listi za sabljusto žago

EXPERT



- ▶ Idealno za natančne ravne reze v porozni beton, kot je rezanje betonskega bloka velikega formata, da se prilega steni, rezanje zidakov iz poroznega betona na gradbišču, rezanje drugih gradbenih materialov iz poroznega betona.
- ▶ Odlična izbira za gradbenike: trpežno in zmogljivo.
- ▶ Carbide Technology za dolgo življenjsko dobo pri rezanju poroznega betona.
- ▶ Primerno za vsa S-vpjenalna stebila za sabljuste žage.



TEHNIČNE SPECIFIKACIJE					PODATKI ZA NAROČANJE				
Razmak med zobmi [mm]	Razmak med zobmi [TPI]	Dimenzije DxŠxV [mm]	Material rezila	Največja zmogljivost rezanja [mm]	Način pakiranja	Število kosov	Paket za pošiljanje	Črtna koda 4 059 952...	Kataloška številka
12,7	2	400 x 22 x 1,5	CT	350	C1c	1	1	535036	2 608 900 413

DOLGA ŽIVLJENJSKA DOBA PRI REZANJU VLAKNENIH MAVČNIH MATERIALOV

Listi EXPERT 'Fiber Plaster'

ASORTIMENT: S641HM

EXPERT

- 1 Boscheva tehnologija Carbide Technology zagotavlja izjemno trpežnost
- 2 Ostra konica seže globlje v tesne prostore
- 3 List z debelim profilom zagotavlja dodatno trpežnost in stabilnost



CARBIDE TECHNOLOGY

EXPERT 'Fiber Plaster' S 641 HM listi za sabljusto žago

EXPERT



- ▶ Idealno za izrezovanje lukenj v mavčne plošče, mavčne vlaknene plošče, betonske montažne plošče ali podobne materiale, delo na konstrukciji zidov iz mavčnih plošč, na primer pri prenovi kuhinje ali kopalnice.
- ▶ Odlična izbira za gradbenike: trpežno in zmogljivo.
- ▶ Do 50-krat daljša življenjska doba kot pri listu Bosch S628DF za obdelavo trdnih materialov.
- ▶ Primerno za vsa S-vpjenalna stebila za sabljuste žage.

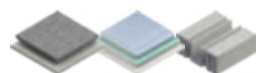

TEHNIČNE SPECIFIKACIJE					PODATKI ZA NAROČANJE				
Razmak med zobmi [mm]	Razmak med zobmi [TPI]	Dimenzije D x Š x V [mm]	Material rezila	Največja zmogljivost rezanja [mm]	Način pakiranja	Število kosov	Paket za pošiljanje	Črtna koda 4 059 952...	Kataloška številka
4,3	6	150 x 19 x 1,25	CT	100	C1c	1	1	534978	2 608 900 407

Listi za sabljasto žago – Special for Plaster – BIM

Mavčne plošče

special 

TEHNIČNE SPECIFIKACIJE					PODATKI ZA NAROČANJE				
Razmak med zobmi [mm]	Razmak med zobmi [TPI]	Dimenzije DxŠxV [mm]	Material rezila	Največja zmogljivost rezanja [mm]	Način pakiranja	Število kosov	Paket za pošiljanje	Črtna koda 3 165 140...	Kataloška številka

**S 528 DF**

BIM, razperjeni zobje, rezkano

Posebej optimiziran za uporabo s kompaktnimi žagami.

Mavčna plošča, mavčno vlaknena plošča (do 50 mm), zlasti za potopne reze in reze brez cefranja

4,3	6	100 x 19 x 0,9	BIM	50	C1c	2	5	612081	2 608 657 724
					C1c	5	5	612098	2 608 657 725

**S 628 DF**

BIM, razperjeni zobje, rezkano

Mavčna plošča, mavčno vlaknena plošča (do 100 mm), zlasti za potopne reze in reze brez cefranja

4,2	6	150 x 19 x 1,25	BIM	100	C1c	2	5	235891	2 608 656 274
					C1c	5	5	235556	2 608 656 263

Listi za sabljasto žago – Precision for Fibre Insulation – HCS

Natančen, čist rez

precision **S 1113 AWP**

Hitrorezno jeklo, valovito brušeno rezilo

Za rezanje vlaknenih izolacijskih materialov do debeline 175 mm.

-	-	225 x 22 x 1,5	HCS	175	C1f	2	5	746168	2 608 635 527
---	---	----------------	-----	-----	-----	---	---	--------	---------------

**S 1213 AWP**

jeklo z visoko vsebnostjo ogljika, rezilo z nazobčanim robom

Primerno za rezanje vlaknenih izolacijskih materialov do debeline 230 mm.

5	5	300 x 22 x 1,5	HCS	230	C1f	2	5	746175	2 608 635 528
---	---	----------------	-----	-----	-----	---	---	--------	---------------

**S 2013 AWP**

jeklo z visoko vsebnostjo ogljika, rezilo z nazobčanim robom

Primerno za rezanje vlaknenih izolacijskih materialov do debeline 320 mm.

5	5	400 x 45 x 1,5	HCS	320	C1c	1	5	746182	2 608 635 529
---	---	----------------	-----	-----	-----	---	---	--------	---------------

Listi za sabljasto žago – Clean for Fibre Insulation – HCS

Natančen, čist rez

FiberInsulation

TEHNIČNE SPECIFIKACIJE					PODATKI ZA NAROČANJE				
Razmak med zobmi [mm]	Razmak med zobmi [TPI]	Dimenzije DxŠxV [mm]	Material rezila	Največja zmogljivost rezanja [mm]	Način pakiranja	Število kosov	Paket za pošiljanje	Črtna koda 3 165 140...	Kataloška številka



S 713 AW



Hitrorezno jeklo, valovito brušeno rezilo
 Posebej optimirana za uporabo v kompaktnih žagah.
 Posebej za vlaknen izolacijski material, stiropor, karton, preproge, usnje.

12	2	150 x 19 x 1	HCS	100	C1c	2	5	688178	2 608 635 521
----	---	--------------	-----	-----	-----	---	---	--------	---------------

Listi za sabljasto žago – Special for Ice – nerjavno jeklo

zmrznjeni materiali

special Ice



S 1211 K



Nerjavno jeklo (Inox), razprt, rezkan
 Zamrznjeni materiali (<250 mm)

8,5	3	300 x 19 x 1,25	HAS	250	C1c	5	5	017817	2 608 652 900
-----	---	-----------------	-----	-----	-----	---	---	--------	---------------

DOLGA ŽIVLJENJSKA DOBA PRI REZANJU TRDEGA LESA

Listi EXPERT 'Tough Wood'

ASORTIMENT: S1142KHM, S1242KHM

EXPERT

- 1 Boscheva tehnologija Carbide Technology zagotavlja izjemno trpežnost
- 2 Ostra konica seže globlje v tesne prostore
- 3 List z debelim profilom zagotavlja dodatno trpežnost in stabilnost
- 4 Široko telo za natančne ravne reze
- 5 Veliki žlebasti zobje hitro zagrižejo tudi v najtrše materiale



CARBIDE TECHNOLOGY

9

497

Listi za sabljasto žago S 1142 KHM EXPERT 'Tough Wood'

EXPERT



- ▶ Idealno za rezanje vseh vrst trdega lesa, kot je: moker ali tlačno obdelan les, umazan les v zunanjem okolju, na primer za izrezovanje korenin in debelih desk.
- ▶ Najboljša izbira za vrtnarje in urejevalce okolice: trpežno in učinkovito.
- ▶ Do 50-krat daljša življenjska doba kot pri listu Bosch S1542K za obdelavo trdnih materialov.
- ▶ Primerno za vsa S-vpjenalna stebla za sabljaste žage.



TEHNIČNE SPECIFIKACIJE					PODATKI ZA NAROČANJE				
Razmak med zobmi [mm]	Razmak med zobmi [TPI]	Dimenzije D x Š x V [mm]	Material rezila	Največja zmogljivost rezanja [mm]	Način pakiranja	Število kosov	Paket za pošiljanje	Črtna koda 4 059 952...	Kataloška številka
8	3	225 x 25 x 1,25	CT	175	C1c	1	1	534930	2 608 900 403
					C1c	3	1	534947	2 608 900 404
					P1h	10	1	534954	2 608 900 405

Listi za sabljasto žago S 1242 KHM EXPERT 'Tough Wood'

EXPERT



- ▶ Idealno za rezanje vseh vrst trdega lesa, kot je: moker ali tlačno obdelan les, umazan les v zunanjem okolju, na primer za izrezovanje korenin in debelih desk.
- ▶ Najboljša izbira za vrtnarje in urejevalce okolice: trpežno in učinkovito.
- ▶ Do 50-krat daljša življenjska doba kot pri listu Bosch S1542K za obdelavo trdnih materialov.
- ▶ Primerno za vsa S-vpenjalna stebela za sabljaste žage.



TEHNIČNE SPECIFIKACIJE					PODATKI ZA NAROČANJE				
Razmak med zobmi [mm]	Razmak med zobmi [TPI]	Dimenzije DxŠxV [mm]	Material rezila	Največja zmogljivost rezanja [mm]	Način pakiranja	Število kosov	Paket za pošiljanje	Črtna koda 4 059 952...	Kataloška številka
8	3	300 x 25 x 1,25	CT	250	C1c	1	1	534961	2 608 900 406

Listi za sabljasto žago - Top for Wood - HCS

ostri, hitri, učinkoviti



TEHNIČNE SPECIFIKACIJE					PODATKI ZA NAROČANJE				
Razmak med zobmi [mm]	Razmak med zobmi [TPI]	Dimenzije DxŠxV [mm]	Material rezila	Največja zmogljivost rezanja [mm]	Način pakiranja	Število kosov	Paket za pošiljanje	Črtna koda 3 165 140...	Kataloška številka

S 644 D



Hitrorezno jeklo, razprta, brušena
 Konstrukcijski les (<100 mm), lesene stene (<100 mm), plošče: iverke, MDF (6-60 mm), vezane plošče, umetni materiali (<100 mm), posebno za potopne reze

4	6	150 x 19 x 1,25	HCS	100	C1c	2	5	007689	2 608 650 614
					C1c	5	5	016025	2 608 650 673
					P1h	25	1	515320	2 608 650 464
					C0a	100	1	205689	2 608 650 551

S 1531 L



Hitrorezno jeklo, razprta, brušena
 Grob les, brez žeblicev (<190 mm), živ les, čiščenje vej (Ø <190 mm), drva (Ø <190 mm)

5	5	240 x 19 x 1,5	HCS	190	C1c	2	5	007672	2 608 650 613
					C1c	5	5	016056	2 608 650 676
					P1h	25	1	515337	2 608 650 465
					C0a	100	1	205733	2 608 650 698

S 1542 K



Hitrorezno jeklo, razprta, brušena
 Drva, vlažen les (Ø <190 mm)

8,5	3	240 x 19 x 1,5	HCS	190	C1c	2	5	016773	2 608 650 681
					C1c	5	5	016087	2 608 650 682
					P1h	25	1	695329	2 608 653 065



Listi za sabljasno žago – Progressor for Wood – HCS

univerzalni, tudi za vezane plošče in plastiko

progressor Wood

TEHNIČNE SPECIFIKACIJE					PODATKI ZA NAROČANJE				
Razmak med zobmi [mm]	Razmak med zobmi [TPI]	Dimenzije DxŠxV [mm]	Material rezila	Največja zmogljivost rezanja [mm]	Način pakiranja	Število kosov	Paket za pošiljanje	Črtna koda 3 165 140...	Kataloška številka



S 2345 X



Hitrezno jeklo, razprta, brušena

Konstrukcijski les (<150 mm), plošče: iverke, MDF (6-60 mm), vezane plošče, umetni materiali (<150 mm), lesene stene (<150 mm). Neutrujajoči, fini rezi.

2,4-4,0	6-10	200 x 19 x 1,25	HCS	150	C1c	2	5	169578	2 608 654 403
					C1c	5	5	169585	2 608 654 404
					P1h	25	1	515313	2 608 650 463
					COa	100	1	184823	2 608 654 417

Listi za sabljasno žago – Basic for Wood – HCS

kakovostno in ugodno

basic Wood



S 617 K



Hitrezno jeklo, razprta, brušena

Grob les, brez žebeljev (<100 mm), živ les, čiščenje vej (\varnothing <100 mm), posebno za krivuljne/potopne reze

8,5	3	150 x 19 x 1,25	HCS	100	C1c	2	5	007702	2 608 650 616
					C1c	5	5	016063	2 608 650 677



S 1111 K



Hitrezno jeklo, razprta, brušena

Grob les, brez žebeljev (<175 mm), drva (\varnothing <175 mm)

8,5	3	225 x 19 x 1,25	HCS	175	C1c	2	5	007719	2 608 650 617
					C1c	5	5	016070	2 608 650 678



S 1617 K





Hitrezno jeklo, razprta, brušena

Grob les, brez žebeljev (<250 mm), živ les, čiščenje vej (\varnothing <250 mm)

8,5	3	300 x 19 x 1,25	HCS	250	C1c	5	5	016278	2 608 650 679
-----	---	--------------------	-----	-----	-----	---	---	--------	---------------

Kompleti listov za sabljasto žago

Kompleti listov za sabljasto žago Tough Box

	TEHNIČNE SPECIFIKACIJE		PODATKI ZA NAROČANJE				
	Vsebina kompleta		Način pakiranja	Število kosov	Paket za pošiljanje	Črtna koda 3 165 140...	Kataloška številka
	16-delni komplet listov za sabljasto žago Heavy for Wood and Metal	S 925 VF Heavy for Metal S 1125 VF Heavy for Metal S 610 VF Heavy for Wood and Metal S 1411 DF Heavy for Wood and Metal	M0a	16	1	893718	2 607 010 997
	20-delni komplet listov za sabljasto žago Metal	S 922 EF Flexible for Metal S 922 BF Flexible for Metal S 1122 EF Flexible for Metal S 1122 BF Flexible for Metal	M0a	20	1	893732	2 607 010 995
	20-delni komplet listov za sabljasto žago Wood and Metal	S 1122 EF Flexible for Metal S 1122 BF Flexible for Metal S 1122 VF Flexible for Wood and Metal S 1617 K Basic for Wood	M0a	20	1	893701	2 607 010 996

Kompleti omotov listov za sabljaste žage

	12-delni komplet listov za sabljasto žago Demolition	S 925 VF Heavy for Metal S 610 VF Heavy for Wood and Metal S 1110 VF Heavy for Wood and Metal S 1125 VF Heavy for Metal S 1120 CF Heavy for Metal	PC1b	12	1	846547	2 607 010 908
---	--	---	------	----	---	--------	---------------

3-delni komplet ročajev žag

	TEHNIČNE SPECIFIKACIJE		PODATKI ZA NAROČANJE				
	Vsebina kompleta		Način pakiranja	Število kosov	Paket za pošiljanje	Črtna koda 3 165 140...	Kataloška številka
	Žepna žaga Ročaj žage z listom za sabljaste žage S 922 EF in S 922 VF	Ročaj žage S 922 EF Flexible for Metal S 922 VF Flexible for Wood and Metal	PC1a	1	12	633758	2 608 000 495

Žagini listi za **Boschevo** večnamensko žago **PFZ 500 E**



Steblo M

Žagini listi - Top for Wood za Boschevo večnamensko žago PFZ 500 E

ostri, hitri, učinkoviti

top Wood

TEHNIČNE SPECIFIKACIJE					PODATKI ZA NAROČANJE				
Razmak med zobmi [mm]	Razmak med zobmi [TPI]	Dimenzije DxŠxV [mm]	Material rezila	Največja zmogljivost rezanja [mm]	Način pakiranja	Število kosov	Paket za pošiljanje	Črtna koda 3 165 140...	Kataloška številka

M 1131 L

Hitrezno jeklo, razprti, brušeni, zelo ostri zobje
Grob les, drva, mladi les, veje, delo na vrtu



5	5	235 x 36 x 0,9	HCS	150	C1c	1	1	451611	2 608 650 414
---	---	----------------	-----	-----	-----	---	---	--------	---------------



M 1142 H

Hitrezno jeklo, brušena
Posebej optimirano za gladko rezanje v les, konstrukcijski les, plošče in plastiko.



2,3	11	235 x 36 x 0,9	HCS	150	C1c	1	1	413428	2 608 650 065
-----	----	----------------	-----	-----	-----	---	---	--------	---------------



Žagini listi - Progressor for Wood and Metal za Boschevo večnamensko žago PFZ 500 E

univerzalni, hitri

progressor WoodMetal

TEHNIČNE SPECIFIKACIJE					PODATKI ZA NAROČANJE				
Razmak med zobmi [mm]	Razmak med zobmi [TPI]	Dimenzije DxŠxV [mm]		Največja zmogljivost rezanja [mm]	Način pakiranja	Število kosov	Paket za pošiljanje	Črtna koda 3 165 140...	Kataloška številka

M 3456 XF

BIM, razprta, rezkana
Les z žebliji/kovino, lesene/iverne plošče (10-150 mm), pločevine, cevi, profili (5-18 mm), umetni materiali: cevi, profili (Ø 10-150 mm)



2,2-4,6	6-12	235 x 36 x 0,9		150	C1c	1	1	413435	2 608 656 931
---------	------	----------------	--	-----	-----	---	---	--------	---------------



Žagini listi - Flexible for Metal za Boschevo večnamensko žago PFZ 500 E

upogljivi, odporni na prelome

flexible Metal

TEHNIČNE SPECIFIKACIJE					PODATKI ZA NAROČANJE				
Razmak med zobmi [mm]	Razmak med zobmi [TPI]	Dimenzije DxŠxV [mm]	Material rezila	Največja zmogljivost rezanja [mm]	Način pakiranja	Število kosov	Paket za pošiljanje	Črtna koda 3 165 140...	Kataloška številka



M 1122 EF



BIM, razprta, rezkana
 Pločevine (1,5-10 mm), profili/cevi, zaprte in odprte (<150 mm)

1,4	18	235 x 36 x 0,9	BIM	150	C1c	1	1	413442	2 608 656 932
-----	----	----------------	-----	-----	-----	---	---	--------	---------------



M 722 EF



BIM, razprta, rezkana
 Pločevine (1,5-10 mm), profili/cevi, zaprte in odprte (<150 mm)

1,4	18	235 x 36 x 0,9	BIM	150	C1c	1	1	425063	2 608 656 973
-----	----	----------------	-----	-----	-----	---	---	--------	---------------

Komplet žaginih listov za Boschevo večnamensko žago PFZ 500 E

TEHNIČNE SPECIFIKACIJE				PODATKI ZA NAROČANJE				
Vsebina kompleta				Način pakiranja	Število kosov	Paket za pošiljanje	Črtna koda 3 165 140...	Kataloška številka
3-delni komplet žaginih listov								
M 1142 H Top for Wood M 3456 XF Progressor for Wood and Metal M 1122 EF Flexible for Metal				C1c	3	1	413459	2 608 656 934



Žagini listi za **Boschevo tandemsko žago lisičarko**

Komplet žaginih listov za Boschevo tandemsko žago lisičarko za les

Za les

TEHNIČNE SPECIFIKACIJE	PODATKI ZA NAROČANJE					
	Skupna dolžina v mm	Način pakiranja	Število kosov	Paket za pošiljanje	Črtna koda 3 165 140...	Kataloška številka
 <p>2-delni komplet žaginih listov iz hitroreznega jekla TF 350 M za les GFZ 14-35 A; GFZ 16-35 AC Professional</p>	408	C1c	2	1	076005	2 608 632 120

Komplet listov za žago za Boscheve večnamenske tandemske žage za porozni beton

Za porozni beton

 <p>2-delni komplet karbidnih listov za žago TF 350 NHM Za porozni beton (Ytong, Siporex) GFZ 14-35 A; GFZ 16-35 AC Professional</p>	408	C1c	2	1	076029	2 608 632 123
---	-----	-----	---	---	--------	---------------

Komplet žaginih listov za Boschevo tandemsko žago lisičarko za izolacijski material

Za izolacijski material

 <p>2-delni komplet listov za žago HCS TF 350 WM iz ogljikovega jekla za vlaknaste izolacijske materiale: kamena volna (zelena), steklena volna (rumena) GFZ 14-35 A; GFZ 16-35 AC Professional</p>	408	C1c	2	1	534505	2 608 635 512
--	-----	-----	---	---	--------	---------------

Pribor za **Boschevo** precizno žago **GFS 350 E Professional**

Poravnalni žagini listi za **Boschevo** precizno žago **GFS 350 E Professional**

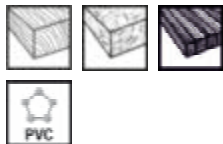

- ▶ Za poravnalno žaganje. Za rezanje do globine 40 mm
- ▶ Fino ozobljen, možnost leve in desne uporabe
- ▶ Vpenjalo SDS za menjavo žaginega lista brez uporabe orodja
- ▶ Poravnalni žagini listi iz HCS in HAS (s kaljenimi zobmi)

TEHNIČNE SPECIFIKACIJE			PODATKI ZA NAROČANJE				
Material	ozobljena dolžina v mm	Delitev zob v mm	Način pakiranja	Število kosov	Paket za pošiljanje	Črtna koda 3 165 140...	Kataloška številka
Poravnalni žagin list FS 200 AB							
Primeren za mehek in trd les.							
HCS	200	1,25	C1c	1	1	182669	2 608 661 200
Poravnalni žagin list FS 200 ABU							
Primeren za lesni kompozitni material.							
HAS	200	1,25	C1c	1	1	182676	2 608 661 201

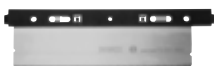

Žagini listi za **Boschevo** precizno žago **GFS 350 E Professional**

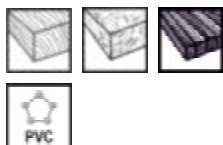

- ▶ Za ločevanje, možnost leve in desne uporabe
- ▶ Vpenjalo SDS za menjavo žaginega lista brez uporabe orodja
- ▶ Žagini listi iz HAS (s kaljenimi zobmi)

Žagin list FS 180 AT							
fin, primeren za mehek in trd les							
HCS	145	1,25	C1c	1	1	182683	2 608 661 202
Žagin list FS 180 DT							
grob, primeren za mehek les in umetne mase							
HCS	145	3	C1c	1	1	182706	2 608 661 204
Žagin list FS 180 ATU							
fin, primeren za lesni kompozitni material							
HAS	145	1,25	C1c	1	1	182690	2 608 661 203
Žagin list FS 180 DTU							
grob, primeren za lesni kompozitni material in umetne mase							
HAS	145	3	C1c	1	1	182713	2 608 661 205



Pribor za Boscheve tračne žage

List za tračno žago za modele GCB 18 V-LI, GCB 18 V-63 Professional

TEHNIČNE SPECIFIKACIJE			PODATKI ZA NAROČANJE				
Razmak med zobmi [mm]	Razmak med zobmi [TPI]	Skupna dolžina [mm]	Način pakiranja	Število kosov	Paket za pošiljanje	Črtna koda 3 165 140...	Kataloška številka



List za tračno žago CB 281418 BIM

GCB 18.0 V-LI; GCB 18V-63 Professional

1.4-1.8	14-18	733	C2a	3	1	644907	2 608 649 000
----------------	-------	-----	-----	---	---	--------	----------------------

List za tračno žago CB 2824 BIM

GCB 18.0 V-LI; GCB 18V-63 Professional

1,1	24	733	C2a	3	1	644914	2 608 649 001
------------	----	-----	-----	---	---	--------	----------------------



ŽAGE ZA IZREZOVANJE LUKENJ

Za vse materiale

Najboljše za vaše orodje. Boschev profesionalni pribor.



KRONE ZA IZREZOVANJE LUKENJ ZA SISTEM POWER CHANGE PLUS

Celotni nabor kron za izrezovanje lukenj.



	Trd material	Gradbeni material	Karbidna pločevina	Progressor for Wood and Metal	Special for Sheet Metal	Diamond for HardCeramics
	EXPERT	EXPERT	EXPERT			
Številka strani	510	514	524	519	526	528
Carbide Technology	✓	✓	✓	-	-	-
Premer mm	20 - 152	19 - 159	20 - 68	14 - 210	16 - 152	19 - 83
Največja globina rezanja mm	60	60	5	44	20	39
Združljive vrste centrirnih svodrov	HSS-G/HSS-Co/Carbide	HSS-G/Carbide	HSS-Co	HSS-G/HSS-Co	HSS-Co	AutoStart
Dolžina centrirnih svodrov mm	105	105	55	85	65	-

MATERIALI

Les	✓	✓	-	✓	-	-
Kovina	✓	-	✓	✓	✓	-
Plastika	✓	✓	-	✓	-	-
Drugo	✓	✓	-	✓	-	✓

PRIBOR ZA ŽAGE ZA IZREZOVANJE LUKENJ POWER CHANGE

Power Change Plus: Boshev hitrovpenjalni sistem Quick Change.



	Trd material	Gradbeni material	Karbidna pločevina	Progressor for Wood and Metal	Special for Sheet Metal	Diamond for HardCeramics
	EXPERT	EXPERT	EXPERT			
Številka strani	510	514	524	519	526	528
Dolžina centrirnih svedrov mm	105	105	55	85	65	-

ADAPTERJI POWER CHANGE PLUS

8,7 mm 2 608 594 264	✓	✓	✓	✓	✓	✓
11 mm 2 608 594 265	✓	✓	✓	✓	✓	✓
SDS plus 2 608 594 266	✓	✓	✓	✓	✓	✓

CENTRIRNI SVEDER

Les/plastika	2 608 900 528	2 608 900 528	-	2 608 594 254	-	-
Kovina	2 608 900 530	-	2 608 900 503	2 608 594 255	2 608 594 257	-
Opeka	2 608 900 529	2 608 900 529	-	-	-	-
Mehke ploščice	2 608 900 529	2 608 900 529	-	-	-	-
Ploščica	-	-	-	-	-	2 608 580 529

DOLGA ŽIVLJENJSKA DOBA PRI REZANJU LUKENJ V RAZLIČNE MATERIALE

Žage za izrezovanje lukenj EXPERT Tough Material

ASORTIMENT: Ø 20–152 mm

EXPERT

- 1 Boscheva tehnologija Carbide Technology zagotavlja izjemno trpežnost
- 2 Posamično brušeni zobje iz drobnega, trdega karbida
- 3 Patentirano zasnovana reža za boljšo preglednost in izmet vrtalnega jedra



CARBIDE TECHNOLOGY

Žage za izrezovanje lukenj EXPERT Tough Material

EXPERT



- ▶ Idealno za natančno izrezovanje lukenj do globine 60 mm, na primer za cevi za električne žice, vodovodne cevi za pitno in odpadno vodo, luknje za vtičnice, stikala za luči, priključne omarice, luknje za vgradna svetila, požarne alarme, detektorje prisotnosti ter cevi za hladen zrak ali sušenje.
- ▶ Najboljša izbira za električarje in vodovodarje: trpežno in zelo vsestransko.
- ▶ Do 50-krat daljša življenjska doba kot pri žagi za izrezovanje lukenj Bosch 2608580419 za obdelovanje trdih materialov.
- ▶ Za uporabo z Boschevim adapterskim sistemom Power Change Plus: ponuja natančnost in trpežnost.



CARBIDE TECHNOLOGY UP TO **50x** LONG LIFE

TEHNIČNE SPECIFIKACIJE

PODATKI ZA NAROČANJE

Premjer v mm	Delovna dolžina v mm	Način pakiranja	Število kosov	Paket za pošiljanje	Črtna koda 4 059 952...	Kataloška številka
20	60	PC1b	1	1	535654	2 608 900 419
22	60	PC1b	1	1	535661	2 608 900 420

Žage za izrezovanje lukenj EXPERT Tough Material

EXPERT

TEHNIČNE SPECIFIKACIJE		PODATKI ZA NAROČANJE				
Premjer v mm	Delovna dolžina v mm	Način pakiranja	Število kosov	Paket za pošiljanje	Črtna koda 4 059 952...	Kataloška številka
25	60	PC1b	1	1	535678	2 608 900 421
32	60	PC1b	1	1	535685	2 608 900 422
35	60	PC1b	1	1	535692	2 608 900 423
38	60	PC1b	1	1	535708	2 608 900 424
40	60	PC1b	1	1	535715	2 608 900 425
44	60	PC1b	1	1	535722	2 608 900 426
51	60	PC1b	1	1	535739	2 608 900 427
54	60	PC1b	1	1	535746	2 608 900 428
60	60	PC1b	1	1	535753	2 608 900 429
64	60	PC1b	1	1	535760	2 608 900 430
65	60	PC1b	1	1	535777	2 608 900 431
67	60	PC1b	1	1	535784	2 608 900 432
68	60	PC1b	1	1	535791	2 608 900 433
70	60	PC1b	1	1	535807	2 608 900 434
73	60	PC1b	1	1	535814	2 608 900 435
76	60	PC1b	1	1	535821	2 608 900 436
80	60	PC1b	1	1	535838	2 608 900 437
83	60	PC1b	1	1	535845	2 608 900 438
102	60	PC1b	1	1	535852	2 608 900 439
105	60	PC1b	1	1	535869	2 608 900 440
111	60	PC1b	1	1	535876	2 608 900 441
114	60	PC1b	1	1	535883	2 608 900 442
127	60	PC1b	1	1	535890	2 608 900 443
152	60	C1a	1	1	535906	2 608 900 444

Začetni kompleti žag za izrezovanje lukenj EXPERT Tough Material

EXPERT



- ▶ Idealno za natančno izrezovanje lukenj do globine 60 mm, na primer za cevi za električne žice, vodovodne cevi za pitno in odpadno vodo, luknje za vtičnice, stikalo za luči, priključne omarice, luknje za vgradna svetila, požarne alarme, detektorje prisotnosti ali cevi za hladen zrak ali sušenje.
- ▶ Najboljša izbira za električarje in vodovodarje: trpežno in zelo vsestransko.
- ▶ Žaga za izrezovanje lukenj z dolgo življenjsko dobo in super hitri natični sistem.
- ▶ Za uporabo z Boschevim adapterskim sistemom Power Change Plus: ponuja natančnost in trpežnost.



TEHNIČNE SPECIFIKACIJE		PODATKI ZA NAROČANJE				
Premjer v mm	Delovna dolžina v mm	Način pakiranja	Število kosov	Paket za pošiljanje	Črtna koda 4 059 952...	Kataloška številka
vklj. 1 x Power Change Plus Hex 11 mm, 1 x centrirni sveder HSS-G 105 mm, 1 x adapterska matica 14-30 mm, 1 x adapterska matica 32-210 mm						
51	60	PC1b	1	1	535951	2 608 900 449
68	60	PC1b	1	1	535968	2 608 900 450

10 511

Kompleti žag za izrezovanje lukenj EXPERT Tough Material

EXPERT



- ▶ Idealno za natančno izrezovanje lukenj do globine 60 mm, na primer za cevi za električne žice, vodovodne cevi za pitno in odpadno vodo, luknje za vtičnice, stikalo za luči, priključne omarice, luknje za vgradna svetila, požarne alarme, detektorje prisotnosti ali cevi za hladen zrak ali sušenje.
- ▶ Najboljša izbira za električarje in vodovodarje: trpežno in zelo vsestransko.
- ▶ Do 50-krat daljša življenjska doba kot pri žagi za izrezovanje lukenj Bosch 2608580408 za obdelovanje trdih materialov.
- ▶ Za uporabo z Boschevim adapterskim sistemom Power Change Plus: ponuja natančnost in trpežnost.

TEHNIČNE SPECIFIKACIJE		PODATKI ZA NAROČANJE				
Premer v mm	Delovna dolžina v mm	Način pakiranja	Število kosov	Paket za pošiljanje	Črtna koda 4 059 952...	Kataloška številka
9-delni univerzalni komplet Tough Material						
6 x žaga za izrezovanje lukenj, vklj. 1 x Power Change Plus Hex 11 mm, 1 x centrirni sveder HSS-G 105 mm, 1 x karbidni centrirni sveder 105 mm						
22	60	M0a	1	1	535913	2 608 900 445
25						
35						
51						
60						
68						
22	60	M0a	1	1	535920	2 608 900 446
25						
35						
40						
51						
68						
14-delni univerzalni komplet Tough Material						
11 x žaga za izrezovanje lukenj, vklj. 1 x Power Change Plus Hex 11 mm, 1 x centrirni sveder HSS-G 105 mm, 1 x karbidni centrirni sveder 105 mm						
20	60	M0a	1	1	535937	2 608 900 447
64						
76						
22						
25						
32						
35						
40						
44						
51						
60						
20	60	M0a	1	1	535944	2 608 900 448
68						
76						
22						
25						
32						
35						
40						
44						
51						
60						

Adapterji s svedrji EXPERT Power Change Plus za sistem žag za izrezovanje lukenj

EXPERT



- ▶ Primerno za hitro in učinkovito menjavo žag za izrezovanje lukenj, na primer pri izrezovanju lukenj z različnimi premeri pri opremljanju kopalnice. Uporablja se lahko tudi za vrtanje centrinih lukenj brez žage za izrezovanje lukenj brez odstranjevanja stebra.
- ▶ Najboljša izbira za obrtnike: hitro in učinkovito.
- ▶ Do 5-krat hitrejši od adapterja Bosch 2609390034.
- ▶ Za uporabo z Boschevim adapterskim sistemom Power Change Plus: ponuja natančnost in trpežnost.



TEHNIČNE SPECIFIKACIJE	PODATKI ZA NAROČANJE				
	Nacin pakiranja	Število kosov	Paket za pošiljanje	Črtna koda 4 059 952...	Kataloška številka
Vpenjalo PC Plus 7/16", 11 mm, vklj. s šestrobim vpenjalnim stebлом Sveder HSS-G, 7,15 x 105 mm	PC1b	2	1	536736	2 608 900 527
Vpenjalo PC Plus 7/16", 11 mm, vklj. s šestrobim vpenjalnim stebлом Sveder TCT, 8,5 x 105 mm	PC1b	2	1	536729	2 608 900 526

Centrirni svedrji EXPERT Power Change Plus

EXPERT



- ▶ Primerno za hitro in učinkovito menjavo žag za izrezovanje lukenj, na primer pri izrezovanju lukenj z različnimi premeri pri opremljanju kopalnice. Uporablja se lahko tudi za vrtanje centrinih lukenj brez žage za izrezovanje lukenj brez odstranjevanja stebra.
- ▶ Najboljša izbira za obrtnike: hitro in učinkovito.
- ▶ Sistem Quick Change za večjo učinkovitost.
- ▶ Za uporabo z Boschevim adapterskim sistemom Power Change Plus: ponuja natančnost in trpežnost.



TEHNIČNE SPECIFIKACIJE	PODATKI ZA NAROČANJE				
	Nacin pakiranja	Število kosov	Paket za pošiljanje	Črtna koda 4 059 952...	Kataloška številka
Centrirni sveder Plus HSS-Co za jeklo, nerjaveče jeklo in FRP	PC1b	1	5	536767	2 608 900 530
Centrirni sveder Plus HSS-G za jeklo, plastiko, les in zidove iz mavčnih plošč	PC1b	1	5	536743	2 608 900 528
Centrirni sveder Plus TCT za opeke in ploščice	PC1b	1	5	536750	2 608 900 529

DOLGA ŽIVLJENJSKA DOBA PRI VRTANJU LUKENJ V OPEKO IN IVERNE PLOŠČE

Žage za izrezovanje lukenj EXPERT Construction Material

ASORTIMENT: Ø 19–159 mm

EXPERT

- 1 Boscheva tehnologija Carbide Technology zagotavlja izjemno trpežnost
- 2 Posamično brušeni zobje iz drobnega, trdega karbida
- 3 Učinkovito odstranjevanje ostružkov skozi široke reže



CARBIDE TECHNOLOGY

Žage za izrezovanje lukenj EXPERT Construction Material

EXPERT



- ▶ Idealno za natančno izrezovanje lukenj do globine 60 mm, na primer za cevi za električne žice, vodovodne cevi za pitno in odpadno vodo, luknje za vtičnice, stikala za luči, priključne omarice, luknje za vgradna svetila, požarne alarme, detektorje prisotnosti ter cevi za hladen zrak ali sušenje.
- ▶ Najboljša izbira za električarje in vodovodarje: trpežno in zelo vsestransko.
- ▶ Do 50-krat daljša življenjska doba kot pri žagi za izrezovanje lukenj Bosch 2609256D05 za obdelovanje trdih materialov.
- ▶ Za uporabo z Boschevim adapterskim sistemom Power Change Plus: ponuja natančnost in trpežnost.



TEHNIČNE SPECIFIKACIJE

PODATKI ZA NAROČANJE

Premjer v mm	Delovna dolžina v mm	Način pakiranja	Število kosov	Paket za pošiljanje	Črtna koda 4 059 952...	Kataloška številka
19	60	PC1b	1	1	535975	2 608 900 451
20	60	PC1b	1	1	535982	2 608 900 452

Žage za izrezovanje lukenj EXPERT Construction Material



TEHNIČNE SPECIFIKACIJE		PODATKI ZA NAROČANJE				
Premjer v mm	Delovna dolžina v mm	Način pakiranja	Število kosov	Paket za pošiljanje	Črtna koda 4 059 952...	Kataloška številka
22	60	PC1b	1	1	535999	2 608 900 453
25	60	PC1b	1	1	536002	2 608 900 454
30	60	PC1b	1	1	536019	2 608 900 455
32	60	PC1b	1	1	536026	2 608 900 456
35	60	PC1b	1	1	536033	2 608 900 457
38	60	PC1b	1	1	536040	2 608 900 458
40	60	PC1b	1	1	536057	2 608 900 459
41	60	PC1b	1	1	536064	2 608 900 460
44	60	PC1b	1	1	536071	2 608 900 461
48	60	PC1b	1	1	536088	2 608 900 462
51	60	PC1b	1	1	536095	2 608 900 463
54	60	PC1b	1	1	536101	2 608 900 464
57	60	PC1b	1	1	536118	2 608 900 465
60	60	PC1b	1	1	536125	2 608 900 466
64	60	PC1b	1	1	536132	2 608 900 467
65	60	PC1b	1	1	536149	2 608 900 468
67	60	PC1b	1	1	536156	2 608 900 469
68	60	PC1b	1	1	536163	2 608 900 470
70	60	PC1b	1	1	536170	2 608 900 471
73	60	PC1b	1	1	536187	2 608 900 472
76	60	PC1b	1	1	536194	2 608 900 473
79	60	PC1b	1	1	536200	2 608 900 474
80	60	PC1b	1	1	536217	2 608 900 475
83	60	PC1b	1	1	536224	2 608 900 476
86	60	PC1b	1	1	536231	2 608 900 477
92	60	PC1b	1	1	536248	2 608 900 478
98	60	PC1b	1	1	536255	2 608 900 479
102	60	PC1b	1	1	536262	2 608 900 480
105	60	PC1b	1	1	536279	2 608 900 481
111	60	PC1b	1	1	536286	2 608 900 482
114	60	PC1b	1	1	536293	2 608 900 483
121	60	PC1b	1	1	536309	2 608 900 484
127	60	PC1b	1	1	536316	2 608 900 485
140	60	C1a	1	1	536323	2 608 900 486
152	60	C1a	1	1	536330	2 608 900 487
159	60	C1a	1	1	536347	2 608 900 488

Kompleti žag za izrezovanje lukenj EXPERT Construction Material

EXPERT



- ▶ Idealno za natančno izrezovanje lukenj do globine 60 mm, na primer za cevi za električne žice, vodovodne cevi za pitno in odpadno vodo, luknje za vtičnice, stikalo za luči, priključne omarice, luknje za vgradna svetila, požarne alarme, detektorje prisotnosti ali cevi za hladen zrak ali sušenje.
- ▶ Najboljša izbira za električarje in vodovodarje: trpežno in zelo vsestransko.
- ▶ Do 50-krat daljša življenjska doba kot pri žagi za izrezovanje lukenj Bosch 2609256D05 za obdelovanje trdih materialov.
- ▶ Za uporabo z Boschevim adapterskim sistemom Power Change Plus: ponuja natančnost in trpežnost.

TEHNIČNE SPECIFIKACIJE		PODATKI ZA NAROČANJE					Kataloška številka
Premer v mm	Delovna dolžina v mm	Način pakiranja	Število kosov	Paket za pošiljanje	Črtna koda 4 059 952...		
15-delni univerzalni komplet za gradbeni material 11 x žaga za izrezovanje lukenj, vklj. 1 x Power Change Plus Hex 11 mm, 1 x centrirni sveder HSS-Co 105 mm, 1 x karbidni centrirni sveder 105 mm, 1 x ploščati rezkalni sveder 150 x 8 mm							
20	60	P1k	15	1	536354	2 608 900 489	
68							
76							
22							
25							
32							
35							
40							
44							
51							
60							
10-delni univerzalni komplet za gradbeni material 6 x žaga za izrezovanje lukenj, vklj. 1 x Power Change Plus Hex 11 mm, 1 x centrirni sveder HSS-Co 105 mm, 1 x karbidni centrirni sveder 105 mm, 1 x ploščati rezkalni sveder 150 x 8 mm							
20	60	P1k	9	1	536361	2 608 900 490	
25							
32							
38							
51							
64							

Adapterji s svedrji EXPERT Power Change Plus za sistem žag za izrezovanje lukenj

EXPERT



- ▶ Primerno za hitro in učinkovito menjavo žag za izrezovanje lukenj, na primer pri izrezovanju lukenj z različnimi premeri pri opremljanju kopalnice. Uporablja se lahko tudi za vrtanje centrinih lukenj brez žage za izrezovanje lukenj brez odstranjevanja stebra.
- ▶ Najboljša izbira za obrtnike: hitro in učinkovito.
- ▶ Do 5-krat hitrejši od adapterja Bosch 2609390034.
- ▶ Za uporabo z Boschevim adapterskim sistemom Power Change Plus: ponuja natančnost in trpežnost.



TEHNIČNE SPECIFIKACIJE	PODATKI ZA NAROČANJE				
	Način pakiranja	Število kosov	Paket za pošiljanje	Črtna koda 4 059 952...	Kataloška številka
Vpenjalo PC Plus 7/16", 11 mm, vklj. s šestrobim vpenjalnim stebлом Sveder HSS-G, 7,15 x 105 mm	PC1b	2	1	536736	2 608 900 527
Vpenjalo PC Plus 7/16", 11 mm, vklj. s šestrobim vpenjalnim stebлом Sveder TCT, 8,5 x 105 mm	PC1b	2	1	536729	2 608 900 526

Centrirni svedrji EXPERT Power Change Plus

EXPERT



- ▶ Primerno za hitro in učinkovito menjavo žag za izrezovanje lukenj, na primer pri izrezovanju lukenj z različnimi premeri pri opremljanju kopalnice. Uporablja se lahko tudi za vrtanje centrinih lukenj brez žage za izrezovanje lukenj brez odstranjevanja stebra.
- ▶ Najboljša izbira za obrtnike: hitro in učinkovito.
- ▶ Sistem Quick Change za večjo učinkovitost.
- ▶ Za uporabo z Boschevim adapterskim sistemom Power Change Plus: ponuja natančnost in trpežnost.



TEHNIČNE SPECIFIKACIJE	PODATKI ZA NAROČANJE				
	Način pakiranja	Število kosov	Paket za pošiljanje	Črtna koda 4 059 952...	Kataloška številka
Centrirni sveder Plus HSS-Co za jeklo, nerjaveče jeklo in FRP	PC1b	1	5	536767	2 608 900 530
Centrirni sveder Plus HSS-G za jeklo, plastiko, les in zidove iz mavčnih plošč	PC1b	1	5	536743	2 608 900 528
Centrirni sveder Plus TCT za opeke in ploščice	PC1b	1	5	536750	2 608 900 529

Prazen kovček za žage za izrezovanje lukenj



TEHNIČNE SPECIFIKACIJE		PODATKI ZA NAROČANJE				
Delovna dolžina v mm		Način pakiranja	Število kosov	Paket za pošiljanje	Črtna koda 3 165 140...	Kataloška številka
Prazen kovček za krone za izrezovanje lukenj za individualno opremljanje Za računalniško vrtanje z globino < 65 mm						
	60	P2k	1	1	704670	2 608 580 884

Krone za izrezovanje lukenj Progressor for Wood and Metal



► Kakovost rezanja je odvisna od pravilnega števila vrtljajev in hlajenja (glej navodila za uporabo)

TEHNIČNE SPECIFIKACIJE		PODATKI ZA NAROČANJE				
Premer v mm	Delovna dolžina v mm	Način pakiranja	Število kosov	Paket za pošiljanje	Črtna koda 3 165 140...	Kataloška številka
Žaga za izrezovanje lukenj BIM Progressor ima 2-krat daljšo življenjsko dobo od predhodnice						
14	44	PC1b	1	1	949644	2 608 594 195
16	44	PC1b	1	1	949651	2 608 594 196
17	44	PC1b	1	1	949668	2 608 594 197
19	44	PC1b	1	1	949675	2 608 594 198
20	44	PC1b	1	1	949682	2 608 594 199
21	44	PC1b	1	1	949699	2 608 594 200
22	44	PC1b	1	1	949705	2 608 594 201
24	44	PC1b	1	1	949712	2 608 594 202
25	44	PC1b	1	1	949729	2 608 594 203
27	44	PC1b	1	1	949736	2 608 594 204
29	44	PC1b	1	1	949743	2 608 594 205
30	44	PC1b	1	1	949750	2 608 594 206
32	44	PC1b	1	1	949767	2 608 594 207
33	44	PC1b	1	1	949774	2 608 594 208
35	44	PC1b	1	1	949781	2 608 594 209
37	44	PC1b	1	1	949798	2 608 594 210
38	44	PC1b	1	1	949804	2 608 594 211
40	44	PC1b	1	1	949811	2 608 594 212
41	44	PC1b	1	1	949828	2 608 594 213
43	44	PC1b	1	1	949835	2 608 594 214
44	44	PC1b	1	1	949842	2 608 594 215
46	44	PC1b	1	1	949859	2 608 594 216
48	44	PC1b	1	1	949866	2 608 594 217
51	44	PC1b	1	1	949873	2 608 594 218
52	44	PC1b	1	1	949880	2 608 594 219
54	44	PC1b	1	1	949897	2 608 594 220
56	44	PC1b	1	1	949903	2 608 594 221
57	44	PC1b	1	1	949910	2 608 594 222
59	44	PC1b	1	1	949927	2 608 594 223
60	44	PC1b	1	1	949934	2 608 594 224
64	44	PC1b	1	1	949941	2 608 594 225
65	44	PC1b	1	1	949958	2 608 594 226
67	44	PC1b	1	1	949965	2 608 594 227
70	44	PC1b	1	1	949989	2 608 594 229
73	44	PC1b	1	1	949996	2 608 594 230
76	44	PC1b	1	1	950008	2 608 594 231
79	44	PC1b	1	1	950015	2 608 594 232
83	44	PC1b	1	1	950022	2 608 594 233
86	44	PC1b	1	1	950039	2 608 594 234
89	44	PC1b	1	1	950046	2 608 594 235
92	44	PC1b	1	1	950053	2 608 594 236
95	44	PC1b	1	1	950060	2 608 594 237
98	44	PC1b	1	1	950077	2 608 594 238
102	44	PC1b	1	1	950084	2 608 594 239
105	44	PC1b	1	1	950091	2 608 594 240
108	44	PC1b	1	1	950107	2 608 594 241
111	44	PC1b	1	1	950114	2 608 594 242
114	44	PC1b	1	1	950121	2 608 594 243
121	44	C1b	1	1	950138	2 608 594 244
127	44	C1b	1	1	950145	2 608 594 245
133	44	C1b	1	1	950152	2 608 594 246
140	44	C1b	1	1	950169	2 608 594 247
152	44	C1b	1	1	950176	2 608 594 248



Krone za izrezovanje lukenj Progressor for Wood and Metal

TEHNIČNE SPECIFIKACIJE		PODATKI ZA NAROČANJE				
Premer v mm	Delovna dolžina v mm	Način pakiranja	Število kosov	Paket za pošiljanje	Črtna koda 3 165 140...	Kataloška številka
168	44	C1b	1	1	950183	2 608 594 249
177	44	C1b	1	1	950190	2 608 594 250
210	44	C1b	1	1	950206	2 608 594 251

Začetni kompleti žag za izrezovanje lukenj Progressor for Wood and Metal



Komplet za začetnike omogoča nadgradnjo standardne žage za izrezovanje lukenj na sistem Power-Change Plus brez ključa

51	44	PC1b	5	1	985277	2 608 594 299
68	44	PC1b	5	1	985291	2 608 594 301



Kompleti žag za izrezovanje lukenj Progressor for Wood and Metal



Komplet Progressor for Wood and Metal za električarje, 9-delni

6 žag za izrezovanje lukenj, 1 Power-Change Plus Hex 11 mm, 2 centriralna svedra HSS

22	44	P1k	9	1	949569	2 608 594 187
29						
35						
44						
51						
64						
22	44	P1k	9	1	949576	2 608 594 188
29						
35						
44						
51						
65						



Kompleti žag za izrezovanje lukenj Progressor for Wood and Metal



TEHNIČNE SPECIFIKACIJE		PODATKI ZA NAROČANJE					
Premer v mm	Delovna dolžina v mm	Način pakiranja	Število kosov	Paket za pošiljanje	Črtna koda 3 165 140...	Kataloška številka	
Komplet Progressor for Wood and Metal za električarje, 9-delni							
6 žag za izrezovanje lukenj, 1 Power-Change Plus Hex 11 mm, 2 centrirna svedra HSS							
19	44	P1k	9	1	949590	2 608 594 190	
25							
38							
44							
68							
83							



Komplet Progressor for Wood and Metal za električarje, 9-delni						
6 žag za izrezovanje lukenj, 1 Power-Change Plus Hex 11 mm, 2 centrirna svedra HSS						
19	44	P1k	9	1	949606	2 608 594 191
25						
30						
35						
40						
68						



14-delni univerzalni komplet Progressor for Wood and Metal						
11 žag za izrezovanje lukenj, 1 Power-Change Plus Hex 11 mm, 2 centrirna svedra HSS						
20	44	P1k	1	1	949620	2 608 594 193
68						
76						
22						
25						
32						
35						
40						
44						
51						
60						



Kompleti žag za izrezovanje lukenj Progressor for Wood and Metal

TEHNIČNE SPECIFIKACIJE		PODATKI ZA NAROČANJE				
Premer v mm	Delovna dolžina v mm	Način pakiranja	Število kosov	Paket za pošiljanje	Črtna koda 3 165 140...	Kataloška številka
Prazen kovček za krone za izrezovanje lukenj za individualno opremljanje Za računalniško vrtanje z globino < 45 mm						
-	40	P2k	1	1	704663	2 608 580 883
14-delni komplet, krone za izrezovanje lukenj Progressor 11 žag za izrezovanje lukenj, 1 adapter Power-Change, 2 centrirna svedra HSS-G						
19 64 76 22 25 29 35 38 44 51 57	-	P1k	1	1	279871	2 608 584 667
9-delni komplet za električarje, krone za izrezovanje lukenj Progressor 6 žag za izrezovanje lukenj, 1 adapter Power-Change, 2 centrirna svedra HSS-G						
22 29 35 44 51 64	-	P2k	1	1	262620	2 608 584 666
9-delni komplet za sanitarna dela, krone za izrezovanje lukenj Progressor 6 žag za izrezovanje lukenj, 1 adapter Power-Change, 2 centrirna svedra HSS-G						
20 25 32 38 51 64	-	P1k	1	1	279901	2 608 584 670





Pribor za žage za izrezovanje lukenj Progressor for Wood and Metal

- ▶ Adapter Power-Change za hitro in varno pritrjevanje in ponovno odstranitev centrirnega svedra in vrtalne krone s samo enim klikom
- ▶ Za hitro odstranjevanje vrtalnega jedra: sprostite, postavite na stran in potisnete ven

TEHNIČNE SPECIFIKACIJE		PODATKI ZA NAROČANJE				
Premer v mm	Skupna dolžina v mm	Način pakiranja	Število kosov	Paket za pošiljanje	Črtna koda 3 165 140...	Kataloška številka
Vpenjalo PC Plus, 8,7 mm, s svedrom HSS-G, 7,15 x 85 mm						
7,15	85	PC1a	2	1	950220	2 608 594 253



Pribor za žage za izrezovanje lukenj Progressor for Wood and Metal

TEHNIČNE SPECIFIKACIJE		PODATKI ZA NAROČANJE					
Premer v mm	Skupna dolžina v mm	Način pakiranja	Število kosov	Paket za pošiljanje	Črtna koda 3 165 140...	Kataloška številka	
 <p>Centrirni sveder HSS-G za kovino, plastiko, les in zid iz mavčnih plošč</p>	7,15	85	PC1a	1	5	950237	2 608 594 254
	 <p>Centrirni sveder HSS-Co za kovino, nerjaveče jeklo in ojačano umetno maso</p>	7,15	85	PC1a	1	5	950244

DOLGA ŽIVLJENJSKA DOBA PRI REZANJU LUKENJ V NERJAVNO

Žage za izrezovanje lukenj EXPERT Sheet Metal

ASORTIMENT: Ø 20–68 mm

EXPERT

- 1 Boscheva tehnologija Carbide Technology zagotavlja izjemno trpežnost
- 2 Posamično brušeni zobje iz drobnega, trdega karbida
- 3 Izdelano iz enega kovinskega kosa za popolno stabilnost



CARBIDE TECHNOLOGY

Žage za izrezovanje lukenj EXPERT Sheet Metal

EXPERT

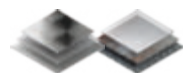

- ▶ Idealna za natančno izrezovanje lukenj do globine 5 mm, na primer za cevi za električne žice, vodovodne cevi za pitno in odpadno vodo, luknje za vtičnice, stikala za luči ter priključne omarice.
- ▶ Najboljša izbira za kovinarje: trpežno in natančno.
- ▶ Do 50-krat daljša življenjska doba kot pri žagi za izrezovanje lukenj Bosch 2608580408 za obdelovanje trdih materialov.
- ▶ Za uporabo z Boschevim adapterskim sistemom Power Change Plus: ponuja natančnost in trpežnost.

CARBIDE TECHNOLOGY UP TO 50x LONG LIFE

TEHNIČNE SPECIFIKACIJE

PODATKI ZA NAROČANJE

Premer v mm	Delovna dolžina v mm	N način pakiranja	Število kosov	Paket za pošiljanje	Črtna koda 4 059 952...	Kataloška številka
20	5	PC1a	1	1	536378	2 608 900 491
21	5	PC1a	1	1	536385	2 608 900 492
22	5	PC1a	1	1	536392	2 608 900 493

Žage za izrezovanje lukenj EXPERT Sheet Metal

EXPERT

TEHNIČNE SPECIFIKACIJE		PODATKI ZA NAROČANJE				
Premer v mm	Delovna dolžina v mm	Način pakiranja	Število kosov	Paket za pošiljanje	Črtna koda 4 059 952...	Kataloška številka
25	5	PC1a	1	1	536408	2 608 900 494
27	5	PC1a	1	1	536415	2 608 900 495
30	5	PC1a	1	1	536422	2 608 900 496
32	5	PC1a	1	1	536439	2 608 900 497
35	5	PC1a	1	1	536446	2 608 900 498
40	5	PC1a	1	1	536453	2 608 900 499
51	5	PC1a	1	1	536460	2 608 900 500
68	5	PC1a	1	1	536477	2 608 900 501

Kompleti žag za izrezovanje lukenj EXPERT Sheet Metal

EXPERT

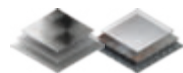

- ▶ Idealna za natančno izrezovanje lukenj do globine 5 mm, na primer za cevi za električne žice, vodovodne cevi za pitno in odpadno vodo, luknje za vtičnice, stikalo za luči ter priključne omarice.
- ▶ Najboljša izbira za kovinarje: trpežno in natančno.
- ▶ Do 50-krat daljša življenjska doba kot pri žagi za izrezovanje lukenj Bosch 2608580408 za obdelovanje trdih materialov.
- ▶ Za uporabo z Boschovim adapterskim sistemom Power Change Plus: ponuja natančnost in trpežnost.



TEHNIČNE SPECIFIKACIJE		PODATKI ZA NAROČANJE				
Premer v mm	Delovna dolžina v mm	Način pakiranja	Število kosov	Paket za pošiljanje	Črtna koda 4 059 952...	Kataloška številka
6-delni komplet Sheet Metal 3 x žage za izrezovanje lukenj, vklj. 1 x Power Change Plus Hex 11 mm, 2 x centrini sveder HSS-Co z izmetno vzmetjo						
22	5	P1k	6	1	536484	2 608 900 502
25						
32						

Centrirni svedri za pločvino EXPERT Power Change Plus

EXPERT



- ▶ Primerno za hitro in učinkovito menjavo žag za izrezovanje lukenj, na primer pri izrezovanju lukenj z različnimi premeri pri opremljanju kopalnice. Uporablja se lahko tudi za vrtanje centrirnih lukenj brez žage za izrezovanje lukenj brez odstranjevanja stebra.
- ▶ Najboljša izbira za obrtnike: hitro in učinkovito.
- ▶ Sistem Quick Change za večjo učinkovitost.
- ▶ Za uporabo z Boschovim adapterskim sistemom Power Change Plus: ponuja natančnost in trpežnost.



TEHNIČNE SPECIFIKACIJE		PODATKI ZA NAROČANJE					Kataloška številka
Premer v mm	Skupna dolžina v mm	Način pakiranja	Število kosov	Paket za pošiljanje	Črtna koda 4 059 952...		
Centrirni sveder HSS-Co za kovino in nerjaveče jeklo	6	55	PC1b	1	5	536491	2 608 900 503

Žage za izrezovanje lukenj Special for Sheet Metal

special for SheetMetal

- ▶ Kakovost rezanja je odvisna od pravilnega števila vrtljajev in hlajenja (glej navodila za uporabo)
- ▶ Premeri 16–22 mm so brez izmetne vzmeti



TEHNIČNE SPECIFIKACIJE		PODATKI ZA NAROČANJE					Kataloška številka
Premer v mm	Delovna dolžina v mm	Način pakiranja	Število kosov	Paket za pošiljanje	Črtna koda 3 165 140...		
16	20	PC1b	1	1	375993	2 608 584 778	
17	20	PC1b	1	1	376006	2 608 584 779	
19	20	PC1b	1	1	376013	2 608 584 780	
20	20	PC1b	1	1	376020	2 608 584 781	
21	20	PC1b	1	1	376037	2 608 584 782	
22	20	PC1b	1	1	376044	2 608 584 783	
25	20	PC1b	1	1	376051	2 608 584 784	
27	20	PC1b	1	1	376068	2 608 584 785	
29	20	PC1b	1	1	376075	2 608 584 786	
30	20	PC1b	1	1	376082	2 608 584 787	
32	20	PC1b	1	1	376099	2 608 584 788	
33	20	PC1b	1	1	376105	2 608 584 789	
35	20	PC1b	1	1	376112	2 608 584 790	
38	20	PC1b	1	1	376129	2 608 584 791	
40	20	PC1b	1	1	376136	2 608 584 792	
41	20	PC1b	1	1	376143	2 608 584 793	
44	20	PC1b	1	1	376150	2 608 584 794	
48	20	PC1b	1	1	376167	2 608 584 795	
51	20	PC1b	1	1	376174	2 608 584 796	
54	20	PC1b	1	1	376181	2 608 584 797	
57	20	PC1b	1	1	376198	2 608 584 798	
60	20	PC1b	1	1	376204	2 608 584 799	
64	20	PC1b	1	1	376211	2 608 584 800	
65	20	PC1b	1	1	376228	2 608 584 801	
67	20	PC1b	1	1	376235	2 608 584 802	



Žage za izrezovanje lukenj Special for Sheet Metal

TEHNIČNE SPECIFIKACIJE		PODATKI ZA NAROČANJE				
Premer v mm	Delovna dolžina v mm	Način pakiranja	Število kosov	Paket za pošiljanje	Črna koda 3 165 140...	Kataloška številka
68	20	PC1b	1	1	376242	2 608 584 803
70	20	PC1b	1	1	376259	2 608 584 804
73	20	PC1b	1	1	376266	2 608 584 805
76	20	PC1b	1	1	376273	2 608 584 806
79	20	PC1b	1	1	376280	2 608 584 807
83	20	PC1b	1	1	376297	2 608 584 808
86	20	PC1b	1	1	376303	2 608 584 809
89	20	PC1b	1	1	376310	2 608 584 810
102	20	PC1b	1	1	376327	2 608 584 811
127	20	C1a	1	1	433402	2 608 584 854
152	20	C1a	1	1	433419	2 608 584 855

Kompleti žag za izrezovanje lukenj Special for Sheet Metal



9-delni komplet za električarje, krone za izrezovanje lukenj Sheet Metal
6 kron za izrezovanje lukenj, 1 adapter Power-Change, 2 centriralna svedra HSS

22	20	P2k	9	1	704649	2 608 580 881
29						
35						
44						
51						
64						



9-delni komplet za sanitarna dela, krone za izrezovanje lukenj Sheet Metal
6 kron za izrezovanje lukenj, 1 adapter Power-Change, 2 centriralna svedra HSS

20	20	P2k	9	1	704656	2 608 580 882
25						
32						
38						
51						
64						

Pribor za žage za izrezovanje lukenj Special for Sheet Metal

TEHNIČNE SPECIFIKACIJE		PODATKI ZA NAROČANJE				
Premer v mm	Skupna dolžina v mm	Način pakiranja	Število kosov	Paket za pošiljanje	Črna koda 3 165 140...	Kataloška številka
Vpenjalo PC Plus, 8,7 mm, s svedrom HSS-Co, 7,15 x 65 mm						
7,15	65	PC1a	2	1	950251	2 608 594 256
Centrirni sveder HSS-Co za kovino in nerjaveče jeklo						
7,15	65	PC1a	1	5	950268	2 608 594 257
Izmetalna vzmet						
-	-	PC1a	2	5	376372	2 608 584 816



DIAMOND FOR HARD CERAMICS

Nobena ploščica ni pretrda.

DOLGA ŽIVLJENJSKA DOBA

Diamantna prevleka poskrbi za trajnost pri delu z najtršo keramiko

HITRA IN VARNA NASTAVITEV IN SPROSTITEV ŽAGE ZA IZREZOVANJE LUKENJ

s samo enim klikom adapterja Power-Change

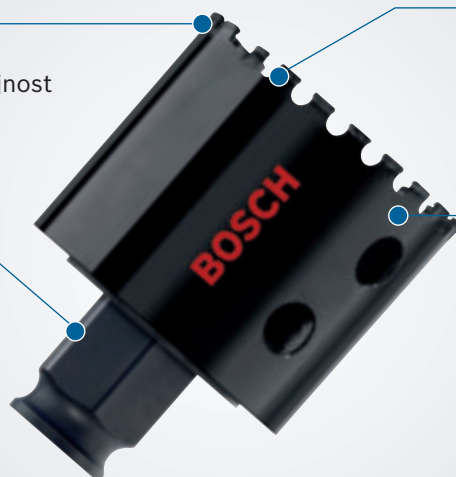

HITRO IN ČISTO REZANJE

s tankimi rezalnimi robovi

PREPROSTO ODSTRANJEVANJE KOSOV MATERIALA

zaradi stranskih lukenj

Žage za izrezovanje lukenj Diamond for Hard Ceramics



► Kakovost rezanja je odvisna od pravilnega števila vrtljajev in hlajenja (glej navodila za uporabo)

TEHNIČNE SPECIFIKACIJE		PODATKI ZA NAROČANJE					
Premer v mm	Delovna dolžina v mm	Način pakiranja	Število kosov	Paket za pošiljanje	Črtna koda 3 165 140...	Kataloška številka	
19	39	PC1b	1	1	488990	2 608 580 301	
20	39	PC1b	1	1	489003	2 608 580 302	
22	39	PC1b	1	1	489010	2 608 580 303	
25	39	PC1b	1	1	489027	2 608 580 304	
29	39	PC1b	1	1	489034	2 608 580 305	
32	39	PC1b	1	1	489041	2 608 580 306	
35	39	PC1b	1	1	489058	2 608 580 307	
38	39	PC1b	1	1	489065	2 608 580 308	
41	39	PC1b	1	1	515160	2 608 580 394	
44	39	PC1b	1	1	489072	2 608 580 309	
51	39	PC1b	1	1	489089	2 608 580 310	
54	39	PC1b	1	1	489096	2 608 580 311	
57	39	PC1b	1	1	489102	2 608 580 312	
60	39	PC1b	1	1	489119	2 608 580 313	
64	39	PC1b	1	1	489126	2 608 580 314	
65	39	PC1b	1	1	489133	2 608 580 315	
67	39	PC1b	1	1	489157	2 608 580 316	
68	39	PC1b	1	1	489164	2 608 580 317	
70	39	PC1b	1	1	489171	2 608 580 318	



Žage za izrezovanje lukenj Diamond for Hard Ceramics

TEHNIČNE SPECIFIKACIJE		PODATKI ZA NAROČANJE				
Premer v mm	Delovna dolžina v mm	Način pakiranja	Število kosov	Paket za pošiljanje	Črtna koda 3 165 140...	Kataloška številka
76	39	PC1b	1	1	489188	2 608 580 319
79	39	PC1b	1	1	489195	2 608 580 320
83	39	PC1b	1	1	489201	2 608 580 321

Pribor za žage za izrezovanje lukenj Diamond for Hard Ceramics

TEHNIČNE SPECIFIKACIJE		PODATKI ZA NAROČANJE				
Skupna dolžina v mm		Način pakiranja	Število kosov	Paket za pošiljanje	Črtna koda 3 165 140...	Kataloška številka
Sistem centrirnih pripomočkov Auto Start za diamantne žage za izrezovanje lukenj						
Centrirni zatič iz volframovega karbida s potisno vzmetjo za navrtavanje trših materialov						
-		PC1a	1	1	575522	2 608 580 529



HITRA MENJAVA ŽAG ZA IZREZOVANJE LUKENJ IN SVEDROV

EXPERT Power Change Plus

ASORTIMENT: Zajema celoten nabor žag za izrezovanje lukenj

EXPERT

- 1 Uživaj v visoki učinkovitosti z enim od sistemov Bosch Quick Change
- 2 Sistem z enim klikom brez potrebe po dodatnih orodjih
- 3 Ojačan prenos vpenjalnega stebra za daljšo življenjsko dobo
- 4 Zasnovano za hitro in preprosto odstranjevanje vrtnega jedra
- 5 Zajema celoten nabor žag za izrezovanje lukenj

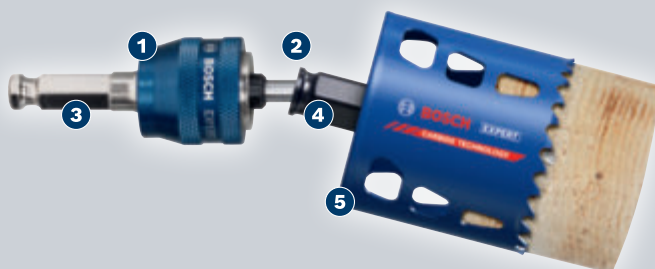

Adapterji s svetri EXPERT Power Change Plus za sistem žag za izrezovanje lukenj

EXPERT



- ▶ Primerno za hitro in učinkovito menjavo žag za izrezovanje lukenj, na primer pri izrezovanju lukenj z različnimi premeri pri opremljanju kopalnice. Uporablja se lahko tudi za vrtanje centrinih lukenj brez žage za izrezovanje lukenj brez odstranjevanja stebra.
- ▶ Najboljša izbira za obrtnike: hitro in učinkovito.
- ▶ Do 5-krat hitrejši od adapterja Bosch 2609390034.
- ▶ Za uporabo z Boschevim adapterskim sistemom Power Change Plus: ponuja natančnost in trpežnost.



TEHNIČNE SPECIFIKACIJE

PODATKI ZA NAROČANJE







Premer v mm	Skupna dolžina v mm	Način pakiranja	Število kosov	Paket za pošiljanje	Črtna koda 4 059 952...	Kataloška številka
8,5	105	PC1b	2	1	536729	2 608 900 526
7,15	105	PC1b	2	1	536736	2 608 900 527

Vpenjalo PC Plus 7/16", 11 mm, vklj. s šestrobim vpenjalnim stebлом Sveder TCT, 8,5 x 105 mm

Vpenjalo PC Plus 7/16", 11 mm, vklj. s šestrobim vpenjalnim stebлом Sveder HSS-G, 7,15 x 105 mm

Adapter Power Change Plus (moder)

- ▶ Adapter Power-Change za hitro in varno zaklepanje in odklepanje žage in vodilnega centrirnega svedra z enim klikom
- ▶ Za hitro odstranjevanje vrtnega jedra: odklenite, nagnite in potisnite navzven
- ▶ Večja robustnost in natančnost v primerjavi s predhodnikom

TEHNIČNE SPECIFIKACIJE		PODATKI ZA NAROČANJE					
Premjer v mm	Skupna dolžina v mm	Način pakiranja	Število kosov	Paket za pošiljanje	Črtna koda 3 165 140...	Kataloška številka	
 Vpenjalo PC Plus, 8,7 mm	-	-	PC1a	1	1	950336	2 608 594 264
 Vpenjalo PC Plus, 11 mm	-	-	PC1a	1	1	950343	2 608 594 265
 Vpenjalo PC Plus SDS plus	-	-	PC1a	1	1	950350	2 608 594 266
 Vpenjalo PC Plus, 8,7 mm, s svedom HSS-Co, 7,15 x 65 mm	7,15	65	PC1a	2	1	950251	2 608 594 256
 Vpenjalo PC Plus, 8,7 mm, s svedom HSS-G, 7,15 x 85 mm	7,15	85	PC1a	2	1	950220	2 608 594 253
 Podaljšek, 150 mm, z vpenjalom PC Plus, 11 mm	-	150	PC1a	1	1	950312	2 608 594 262
 Podaljšek, 300 mm/12", z vpenjalom PC Plus, 7/16" 11 mm	-	300	PC1a	1	1	950329	2 608 594 263

Centrirni svedri EXPERT Power Change Plus

EXPERT



- ▶ Primerno za hitro in učinkovito menjavo žag za izrezovanje lukenj, na primer pri izrezovanju lukenj z različnimi premeri pri opremljanju kopalnice. Uporablja se lahko tudi za vrtanje centrirnih lukenj brez žage za izrezovanje lukenj brez odstranjevanja stebra.
- ▶ Najboljša izbira za obrtnike: hitro in učinkovito.
- ▶ Sistem Quick Change za večjo učinkovitost.
- ▶ Za uporabo z Boschovim adapterskim sistemom Power Change Plus: ponuja natančnost in trpežnost.



TEHNIČNE SPECIFIKACIJE		PODATKI ZA NAROČANJE					Kataloška številka
Premer v mm	Skupna dolžina v mm	Način pakiranja	Število kosov	Paket za pošiljanje	Črtna koda 4 059 952...		
Centrirni sveder Plus HSS-G za jeklo, plastiko, les in zidove iz mavčnih plošč	7,15	105	PC1b	1	5	536743	2 608 900 528
Centrirni sveder Plus TCT za opeke in ploščice	8,5	105	PC1b	1	5	536750	2 608 900 529
Centrirni sveder Plus HSS-Co za jeklo, nerjaveče jeklo in FRP	7,15	105	PC1b	1	5	536767	2 608 900 530

Centrirni svedri za pločevino EXPERT Power Change Plus

EXPERT



- ▶ Primerno za hitro in učinkovito menjavo žag za izrezovanje lukenj, na primer pri izrezovanju lukenj z različnimi premeri pri opremljanju kopalnice. Uporablja se lahko tudi za vrtanje centrirnih lukenj brez žage za izrezovanje lukenj brez odstranjevanja stebila.
- ▶ Najboljša izbira za obrtnike: hitro in učinkovito.
- ▶ Sistem Quick Change za večjo učinkovitost.
- ▶ Za uporabo z Boschevim adapterskim sistemom Power Change Plus: ponuja natančnost in trpežnost.



TEHNIČNE SPECIFIKACIJE	PODATKI ZA NAROČANJE				
	Način pakiranja	Število kosov	Paket za pošiljanje	Črtna koda 4 059 952...	Kataloška številka
Centrirni sveder HSS-Co za kovino in nerjaveče jeklo	PC1b	1	5	536491	2 608 900 503





Adapter Power Change (črn)

- ▶ Adapter Power-Change za hitro in varno pritrjevanje in ponovno odstranitev centrirnega svadra in vrtalne krone s samo enim klikom
- ▶ Za hitro odstranjevanje vrtalnega jedra: odklenite, nagnite in potisnite navzven







TEHNIČNE SPECIFIKACIJE	PODATKI ZA NAROČANJE				
	Način pakiranja	Število kosov	Paket za pošiljanje	Črna koda 3 165 140...	Kataloška številka
Adapter Power-Change Z 9,5-mm šestrobim stebлом. Za žage za izrezovanje lukenj s premerom od 14 do 210 mm, s svadrom HSS-G	PC1a	1	1	822879	2 608 599 010





Centrirni svedri za adapterje Power Change Plus (modri)

TEHNIČNE SPECIFIKACIJE		PODATKI ZA NAROČANJE						
Premer v mm	Skupna dolžina v mm	Način pakiranja	Število kosov	Paket za pošiljanje	Črtna koda 3 165 140...	Kataloška številka		
	Centrirni sveder HSS-Co za kovino in nerjaveče jeklo	7,15	65	PC1a	1	5	950268	2 608 594 257
	Centrirni sveder HSS-G za kovino, plastiko, les in zid iz mavčnih plošč	7,15	85	PC1a	1	5	950237	2 608 594 254
	Centrirni sveder HSS-Co za kovino, nerjaveče jeklo in ojačano umetno maso	7,15	85	PC1a	1	5	950244	2 608 594 255
	Sistem centrirnih pripomočkov Auto Start za diamantne žage za izrezovanje lukenj Centrirni zatič iz volframovega karbida s potisno vzmetjo za navrtavanje trših materialov	-	-	PC1a	1	1	575522	2 608 580 529

Centrirni svedri za adapterje Power Change (črni)

TEHNIČNE SPECIFIKACIJE		PODATKI ZA NAROČANJE						
Premer v mm	Skupna dolžina v mm	Način pakiranja	Število kosov	Paket za pošiljanje	Črtna koda 3 165 140...	Kataloška številka		
	Centrirni sveder HSS-Co s šestrobim stebлом dim. 1/4", kotom konice 135° in križnim obrusom	7,15	65	PC1d	1	5	365550	2 608 584 750
	Centrirni sveder HSS-G za krone za izrezovanje lukenj z zmogljivostjo rezanja <46 mm s šestrobim stebлом dim. 1/4", kotom konice 135° in križnim obrusom	7,15	80	PC1a	1	5	279918	2 608 584 676
	Centrirni sveder HSS-Co za krone za izrezovanje lukenj z zmogljivostjo rezanja <46 mm s šestrobim stebлом dim. 1/4", kotom konice 135° in križnim obrusom	7,15	80	PC1d	1	5	279925	2 608 584 677
	Centrirni sveder iz karbidne trdine za krone za izrezovanje lukenj z zmogljivostjo rezanja <60 mm s šestrobim stebлом dim. 1/4", vrtalna konica 118°. Diamantno brušena trdokovinska rezila s središčnim centriranjem in posebnim večnamenskim brušenjem	7,15	120	PC1d	1	1	375924	2 608 584 777
	Centrirni sveder HSS-Co za krone za izrezovanje lukenj z zmogljivostjo rezanja <60 mm s šestrobim stebлом dim. 1/4", kotom konice 135° in križnim obrusom	7,15	120	PC1d	1	5	414609	2 608 584 843
	Sistem centrirnih pripomočkov Auto Start za diamantne žage za izrezovanje lukenj Centrirni zatič iz volframovega karbida s potisno vzmetjo za navrtavanje trših materialov	-	-	PC1a	1	1	575522	2 608 580 529

Podaljški

TEHNIČNE SPECIFIKACIJE	PODATKI ZA NAROČANJE					
	Skupna dolžina v mm	Način pakiranja	Število kosov	Paket za pošiljanje	Črtna koda 3 165 140...	Kataloška številka
 <p>Podaljšek za šestrobi adapter 11 mm za adapter z dimenzijo ključa 5/16"/8-milimetrsko šestrobo vpenjalno steblo.</p>	305	C1d	1	1	469494	2 608 580 094
 <p>Podaljšek za šestrobi adapter 9,5 mm za adapter z dimenzijo ključa 3/8"/9,5-milimetrsko šestrobo vpenjalno steblo</p>	305	PC1b	1	5	262699	2 608 584 681
 <p>Podaljšek za šestrobi adapter 11 mm za adapter z dimenzijo ključa 7/16"/11-milimetrsko šestrobo vpenjalno steblo</p>	305	C1d	1	1	087827	2 609 390 038

Adapterske matice za žage za izrezovanje lukenj

TEHNIČNE SPECIFIKACIJE	PODATKI ZA NAROČANJE				
	Način pakiranja	Število kosov	Paket za pošiljanje	Črtna koda 3 165 140...	Kataloška številka
 <p>6-delni komplet prehodnih adapterjev za standardne krone za izrezovanje lukenj konkurenčnega orodja (npr. Starrett, Baco, Lenox itd.) z 2 adapterjema za premer od 14 do 30 mm (z navojem 1/2"-20UNF), 4 adapterji za premere od 32 do 210 mm (z navojem 5/8"-18UNF)</p>	PC1c	6	1	262705	2 608 584 682



Univerzalno olje za rezanje kovine



TEHNIČNE SPECIFIKACIJE	PODATKI ZA NAROČANJE				
	Način pakiranja	Število kosov	Paket za pošiljanje	Črtna koda 3 165 140...	Kataloška številka
Univerzalno rezalno olje	Uporaba univerzalnega olja pri rezanju kovine za nekajkrat podaljša življensko dobo rezila				
	POh	1	1	271240	2 607 001 409

Žage za izrezovanje lukenj iz HSS bimetala z 8-odstotno vsebnostjo kobalta za standardne adapterje



TEHNIČNE SPECIFIKACIJE		PODATKI ZA NAROČANJE				
Premjer v mm	Delovna dolžina v mm	Način pakiranja	Število kosov	Paket za pošiljanje	Črtna koda 3 165 140...	Kataloška številka
14	44	C1a	1	1	195737	2 608 584 147
16	44	C1a	1	1	087407	2 608 584 100
17	44	C1a	1	1	104340	2 608 584 140
19	44	C1a	1	1	087414	2 608 584 101
20	44	C1a	1	1	087421	2 608 584 102
21	44	C1a	1	1	087438	2 608 584 103
22	44	C1a	1	1	087445	2 608 584 104
24	44	C1a	1	1	104357	2 608 584 141
25	44	C1a	1	1	087452	2 608 584 105
27	44	C1a	1	1	087469	2 608 584 106
29	44	C1a	1	1	087476	2 608 584 107
30	44	C1a	1	1	087483	2 608 584 108
32	44	C1a	1	1	087490	2 608 584 109
33	44	C1a	1	1	104364	2 608 584 142
35	44	C1a	1	1	087506	2 608 584 110
37	44	C1a	1	1	429597	2 608 584 846
38	44	C1a	1	1	087513	2 608 584 111
40	44	C1a	1	1	087520	2 608 584 112
41	44	C1a	1	1	087537	2 608 584 113
43	44	C1a	1	1	104371	2 608 584 143
44	44	C1a	1	1	087544	2 608 584 114
46	44	C1a	1	1	087551	2 608 584 115
48	44	C1a	1	1	087568	2 608 584 116
51	44	C1a	1	1	087575	2 608 584 117
52	44	C1a	1	1	429603	2 608 584 847
54	44	C1a	1	1	087582	2 608 584 118
56	44	C1a	1	1	429610	2 608 584 848
57	44	C1a	1	1	087599	2 608 584 119
59	44	C1a	1	1	429627	2 608 584 849
60	44	C1a	1	1	087605	2 608 584 120
64	44	C1a	1	1	087612	2 608 584 121
65	44	C1a	1	1	087629	2 608 584 122
67	44	C1a	1	1	104388	2 608 584 144
68	44	C1a	1	1	087636	2 608 584 123
70	44	C1a	1	1	087643	2 608 584 124
73	44	C1a	1	1	104395	2 608 584 145
76	44	C1a	1	1	087650	2 608 584 125
79	44	C1a	1	1	087667	2 608 584 126
83	44	C1a	1	1	087674	2 608 584 127
86	44	C1a	1	1	429634	2 608 584 850
89	44	C1a	1	1	087681	2 608 584 128
92	44	C1a	1	1	087698	2 608 584 129
95	44	C1a	1	1	087704	2 608 584 130
98	44	C1a	1	1	429641	2 608 584 851
102	44	C1a	1	1	087711	2 608 584 131
105	44	C1a	1	1	087728	2 608 584 132
108	44	C1a	1	1	096607	2 608 584 135
111	44	C1a	1	1	429658	2 608 584 852
114	44	C1a	1	1	087735	2 608 584 133
121	44	C1a	1	1	087742	2 608 584 134
127	44	C1a	1	1	096614	2 608 584 136
133	44	C1a	1	1	413305	2 608 584 838
140	44	C1a	1	1	096621	2 608 584 137
146	44	C1a	1	1	413312	2 608 584 839
152	44	C1a	1	1	096638	2 608 584 138

Žage za izrezovanje lukenj iz HSS bimetala z 8-odstotno vsebnostjo kobalta za standardne adapterje

TEHNIČNE SPECIFIKACIJE		PODATKI ZA NAROČANJE				
Premer v mm	Delovna dolžina v mm	Način pakiranja	Število kosov	Paket za pošiljanje	Črtna koda 3 165 140...	Kataloška številka
168	44	C1a	1	1	413329	2 608 584 840
177	44	C1a	1	1	413336	2 608 584 841
210	44	C1a	1	1	413343	2 608 584 842







Kompleti žag za izrezovanje lukenj iz HSS bimetala z 8-odstotno vsebnostjo kobalta







TEHNIČNE SPECIFIKACIJE		PODATKI ZA NAROČANJE				
Premer v mm	Način pakiranja	Število kosov	Paket za pošiljanje	Črtna koda 3 165 140...	Kataloška številka	
11-delni komplet za električarje, krone za izrezovanje lukenj HSS-Bimetall						
6 kron za izrezovanje lukenj, adapter 1 Q-Lock, 2 vmesna adapterja, 2 centrirna svedra HSS						
22	P2k	6	1	704687	2 608 580 885	
29						
35						
44						
51						
64						
11-delni komplet za električarje, krone za izrezovanje lukenj HSS-Bimetall						
6 kron za izrezovanje lukenj, adapter 1 Q-Lock, 2 vmesna adapterja, 2 centrirna svedra HSS						
22	P1k	6	1	704694	2 608 580 886	
29						
35						
44						
51						
65						
17-delni univerzalni komplet, krone za izrezovanje lukenj HSS-Bimetall						
11 kron za izrezovanje lukenj, adapter 1 Q-Lock, 3 vmesni adapterji, 2 centrirna svedra HSS						
20	P1k	11	1	704700	2 608 580 887	
64						
76						
22						
25						
32						
35						
40						
44						
51						
60						
20	P1k	11	1	704717	2 608 580 888	
68						
76						
22						
25						
32						
35						
40						
44						
51						
60						





Adapter za hitro menjavo brez orodja za žage za izrezovanje lukenj z navoji

TEHNIČNE SPECIFIKACIJE		PODATKI ZA NAROČANJE				
Premjer v mm	Skupna dolžina v mm	Način pakiranja	Število kosov	Paket za pošiljanje	Črtna koda 3 165 140...	Kataloška številka
	Šestrobni adapter za 1/2" in 5/8" navoj s centrirnim svedrom HSS-G (vpenjanje 1/4") Zev ključa 9,5 mm, za Ø 14 mm, 9/16"-Ø 210 mm, 8 9/32" (iz kovine do Ø 152 mm)	PC1b	1	1	698269	2 609 390 589
	Adapter SDS plus za 1/2" in 5/8" navoj s centrirnim svedrom HSS-G (vpenjanje 1/4") za Ø 14 mm, 9/16"-Ø 210 mm, 8 9/32" (iz kovine do Ø 152 mm)	PC1b	1	1	698276	2 609 390 590
	Centrirni sveder HSS-G za krone za izrezovanje lukenj z zmogljivostjo rezanja <60 mm s šestrobim stebлом dim. 1/4", kotom konice 135° in križnim obrusom	PC1b	1	1	716161	2 609 390 592
	Nadomestni adapter (z navojem 1/2" za krone za izrezovanje lukenj Ø 14 - 30 mm) za hitromenjalni adapter	PC1b	1	1	698283	2 609 390 591
	Centrirni sveder HSS-Co za krone za izrezovanje lukenj z zmogljivostjo rezanja <60 mm s šestrobim stebлом dim. 1/4", kotom konice 135° in križnim obrusom	PC1d	1	5	414609	2 608 584 843
	Centrirni sveder iz karbidne trdine za krone za izrezovanje lukenj z zmogljivostjo rezanja <60 mm s šestrobim stebлом dim. 1/4", vrtalna konica 118°. Diamantno brušena trdokovinska rezila s središčnim centriranjem in posebnim večnamenskim brušenjem	PC1d	1	1	375924	2 608 584 777



Standardni adapter za žage za izrezovanje lukenj z navoji

TEHNIČNE SPECIFIKACIJE		PODATKI ZA NAROČANJE				
		Način pakiranja	Število kosov	Paket za pošiljanje	Črtna koda 3 165 140...	Kataloška številka
	Šestrobni adapter z navojem 1/2"-20UNF in centrirnim svedrom HSS-G (2 608 596 295) Zev ključa 1/4" (6,35 mm), za Ø 14 mm, 9/16"-Ø 30 mm, 1 3/16"	PC1b	1	1	698238	2 609 390 586
	Šestrobni adapter z navojem 5/8"-18UNF in centrirnim svedrom HSS-G (2 608 596 295) Zev ključa 1/4" (6,35 mm), za Ø 32 mm, 1 1/4"-Ø 76 mm, 3" (iz kovine do Ø 40 mm)	PC1b	1	1	698245	2 609 390 587
	Šestrobni adapter z navojem 1/2"-20UNF in centrirnim svedrom HSS-G (2 608 596 295) Zev ključa 9,52 mm, za Ø 14 mm, 9/16"-Ø 30 mm, 1 3/16"	PC1b	1	1	698252	2 609 390 588
	Šestrobni adapter z navojem 5/8"-18UNF in centrirnim svedrom HSS-G (2 608 596 119) Zev ključa 11 mm, za Ø 32 mm, 1 1/4"-Ø 210 mm, 8 9/32"	PC1b	1	1	087780	2 609 390 034

Standardni adapter za žage za izrezovanje lukenj z navoji

TEHNIČNE SPECIFIKACIJE	PODATKI ZA NAROČANJE				
	Način pakiranja	Število kosov	Paket za pošiljanje	Črtna koda 3 165 140...	Kataloška številka
 <p>Adapter SDS plus z navojem 1/2" – 20UNF in centrirni sveder HSS-G (2 608 596 295) za premer 14 mm, 1 9/16" – premer 30 mm, 1 3/16"</p>	PC1b	1	1	087797	2 609 390 035
 <p>Adapter SDS plus z navojem 5/8" 18UNF in centrirni sveder HSS-G (2 608 596 295) za premer 32 mm, 1 1/4" – premer 210 mm, 8 9/32"</p>	PC1b	1	1	087803	2 609 390 036

Centrirni svedri za standardni adapter

TEHNIČNE SPECIFIKACIJE	Skupna dolžina v mm	PODATKI ZA NAROČANJE				
		Način pakiranja	Število kosov	Paket za pošiljanje	Črtna koda 3 165 140...	Kataloška številka
 <p>Centrirni sveder HSS-G za šestrobi adapter, zev ključa 11 mm</p>	102	PC1a	1	5	045186	2 608 596 119
 <p>Centrirni sveder HSS-G za SDS plus in šestrobi adapter, širina ploskve 6,35 (1/4") in 9,52 mm</p>	81	PC1a	1	5	103480	2 608 596 295

Kronske žage za izrezovanje lukenj in kompleti žag za izrezovanje lukenj



TEHNIČNE SPECIFIKACIJE		PODATKI ZA NAROČANJE					
Premjer v mm	Globina reza v mm	Način pakiranja	Število kosov	Paket za pošiljanje	Črtna koda 3 165 140...	Kataložna številka	



Žaga za izrezovanje lukenj

Fini zobje. Posebej za luknje za vtičnice in stikala ter vozliščne škatlice. Vpenjalno steblo je trdno pritrjeno na telo. S tem sta zagotovljena čvrstost in optimalen krožni tek.



68	28	C1a	1	1	102810	2 608 584 139
----	----	-----	---	---	--------	----------------------



6-delni komplet žaginih vencev

Kaljeni žagini venci s srednje finim presekom reza. Ob ustreznem hlajenju primerni tudi za uporabo z neželeznimi kovinami, kot sta aluminij in baker. Trdno pritrjeno šeststrobo steblo z osnovnim telesom. Zato so izjemno robustni z odličnim krožnim tekom. Delovna dolžina 32 mm

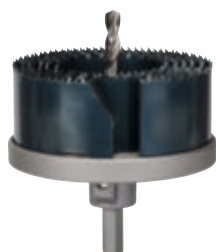

46	32	C1a	6	1	085755	2 608 584 063
53						
60						
67						
74						
81						



7-delni komplet žaginih vencev

Ozobje s srednje finim presekom reza. Delovna dolžina 18 mm

25	18	C1a	7	1	085731	2 608 584 061
32						
38						
44						
51						
57						
63						



7-delni komplet žaginih vencev

Ozobje s srednje finim presekom reza. Šeststrobo steblo za boljši položaj v vrtalni glavi in optimalen krožni tek. Delovna dolžina 40 mm

25	40	C1a	7	1	085748	2 608 584 062
32						
38						
44						
51						
57						
63						



8-delni komplet žag za izrezovanje lukenj

Grobi zobje in hitro vrtanje. Vpenjalno steblo, trdno pritrjeno na telo. S tem sta zagotovljena čvrstost in optimalen krožni tek.

25	27	C1a	8	1	004442	1 609 200 243
32						
38						
44						
51						
57						
63						
68						



PRIBOR STARLOCK

Vsestranski kot tvoje delo

Le najboljše za tvoje orodje. Boschev profesionalni pribor.



PRIBOR STARLOCK ZA REZANJE LESA

Obdelava lesa z večnamenskim orodjem.



Številka strani	560	560	560	561
Sistem	Starlock	StarlockPlus	StarlockMax	Starlock
Mere mm	32 x 50	32 x 60	32 x 80	32 x 50
Material lista	HCS	HCS	HCS	HCS

MATERIALI

Rezanje brez cefranja	✓	✓	✓	✓
Mehak les	✓	✓	✓	✓
Trd les	-	-	-	✓
Vezane plošče	-	-	-	-
Iverne plošče	-	-	-	-
Laminat, lesno-plastični kompoziti	-	-	-	-
Parket	-	-	-	-



AIZ 32 BSPB



All 65 APC



All 65 BSPC



All 65 BSPB



ACZ 85 EC

561

561

561

562

562

Starlock

Starlock

Starlock

Starlock

Starlock

32 x 50

65 x 40

65 x 40

65 x 40

∅ 85

BIM

HCS

HCS

BIM

HCS



-



-



-

-



-



-

-



-



-

-



-



-

-



-

PRIBOR STARLOCK ZA REZANJE LESA IN KOVINE

Naj te žebli ne ustavijo.



Številka strani	563	563	563	563	564
Sistem	Starlock	Starlock	Starlock	StarlockPlus	StarlockMax
Mere mm	10 x 25	20 x 30	32 x 50	32 x 60	32 x 80
Material lista	BIM	BIM	BIM	BIM	BIM

MATERIALI

Rezanje brez cefranja	-	-	✓	✓	✓
Lesni materiali, neabrazivni	✓	✓	✓	✓	✓
Lesni materiali, abrazivni	✓	✓	✓	✓	✓
Mavčna plošča	✓	✓	✓	✓	✓
Laminirani materiali	✓	✓	✓	✓	✓
Profil iz neželezne kovine	✓	✓	✓	✓	✓
Neželezna pločevina do 1 mm	✓	✓	✓	✓	✓
Neojačani vijaki in žebli	✓	✓	✓	✓	✓

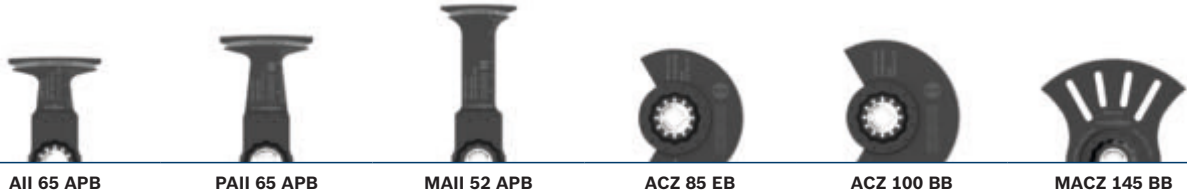

564	565	565	565	566	566
Starlock	StarlockPlus	StarlockMax	Starlock	Starlock	StarlockMax
65 x 40	65 x 55	52 x 75	Ø 85	Ø 100	Ø 145
BIM	BIM	BIM	BIM	BIM	BIM
✓	✓	✓	✓	✓	✓
✓	✓	✓	✓	✓	✓
✓	✓	✓	✓	✓	✓
✓	✓	✓	✓	✓	✓
✓	✓	✓	✓	✓	-
✓	✓	✓	✓	✓	-
✓	✓	✓	✓	✓	-
✓	✓	✓	✓	✓	✓

PRIBOR STARLOCK ZA REZANJE KOVINE

Obdelava kovine z večnamenskim orodjem.

			
	AIZ 20 AIT	AIZ 32 AIT	PAIZ 32 AIT
	EXPERT	EXPERT	EXPERT
Številka strani	568	569	569
Sistem	Starlock	Starlock	StarlockPlus
Naziv lista			
Mere mm	20 × 40	32 × 40	32 × 55
Material lista	Prevlečen karbid	Prevlečen karbid	Prevlečen karbid
			

MATERIALI

Profil iz neželezne kovine	✓	✓	✓
Neželezna pločevina do 1 mm	✓	✓	✓
Neojačani vijaki in žebli	✓	✓	✓
Kaljeni vijaki in žebli	✓	✓	✓
Profili iz nerjavnega jekla	✓	✓	✓
Pločevina iz nerjavnega jekla debeline do 1 mm	-	-	-

				
	MAII 32 AIT	AIZ 45 AIT	PAIZ 45 AIT	AIZ 32 AB
	EXPERT	EXPERT	EXPERT	
	570	570	571	567
	StarlockMax	Starlock	StarlockPlus	Starlock
	32 × 70	45 × 35	45 × 50	32 × 50
	Prevlečen karbid	Prevlečen karbid	Prevlečen karbid	BIM
				
				
	✓	✓	✓	✓
	✓	✓	✓	✓
	✓	✓	✓	✓
	✓	✓	✓	-
	✓	✓	✓	-
	-	-	-	-

PRIBOR STARLOCK ZA VEČNAMENSKA ORODJA

En list za vse.



	AIZ 32 APIT	PAIZ 32 APIT	PAII 52 APT	MAII 32 APIT
	EXPERT	EXPERT	EXPERT	EXPERT
Številka strani	572	573	573	574
Sistem	Starlock	StarlockPlus	StarlockPlus	StarlockMax
Naziv lista				
Mere mm	32 × 40	32 × 55	52 × 50	32 × 70
Material lista	Prevlačen karbid	Prevlačen karbid	Prevlačen karbid	Prevlačen karbid

MATERIALI

Rezanje brez cefranja	✓	✓	✓	✓
Lesni materiali, neabrazivni	✓	✓	✓	✓
Lesni materiali, abrazivni	✓	✓	✓	✓
Mavčna plošča	✓	✓	✓	✓
Laminirani materiali	✓	✓	✓	✓
Profil iz neželezne kovine	✓	✓	✓	✓
Neželezna pločevina do 1 mm	✓	✓	✓	✓
Neojačani vijaki in žebli	✓	✓	✓	✓
Kaljeni vijaki in žebli	✓	✓	✓	✓
Profili iz nerjavnega jekla	✓	✓	✓	✓
Pločevina iz nerjavnega jekla debeline do 1 mm	✓	✓	✓	✓
Vlaknasti kompoziti (npr. epoksi)	✓	✓	✓	✓
Vlaknocementne plošče	✓	✓	✓	✓
Mavec	-	-	-	-

* izdelki Bosch EXPERT v primerjavi s standardnimi izdelki Bosch



ACZ 105 ET

AYZ 53 BPB

ACZ 85 EIB

AVZ 93 G

AUZ 70 G

EXPERT

575

576

576

586

587

Starlock

Starlock

Starlock

Starlock

Starlock

Ø 105

53 × 40

Ø 85

Ø 93

70 × 55

Karbid

BIM

S prevleko BIM



✓

✓

✓

-

-

✓

✓

✓

✓

✓

✓

✓

✓

✓

✓

✓

✓

✓

-

-

-

✓

✓

-

-

✓

✓

✓

-

-

-

✓

✓

-

-

✓

✓

✓

-

-

✓

-

-

-

-

✓

-

-

-

-

-

-

-

-

-

✓

-

-

✓

-

✓

-

-

-

-

-

-

-

✓

-

PRIBOR STARLOCK ZA VEČNAMENSKA ORODJA

Eno rezilo za vse materiale.



ACZ 100 SWB



ATZ 52 SC



ATZ 52 SFC



ASZ 32 SC

Številka strani	577	577	577	578
Sistem	Starlock	Starlock	Starlock	Starlock
Mere mm	∅ 100	52 × 27	52 × 40	24 × 11
Material lista	BIM	HCS	HCS	HCS

MATERIALI

Talne obloge iz mehkega materiala (preproge, bitumen, linolej)	✓	-	-	✓
Umetna trava	-	-	-	✓
Izolacijski materiali	✓	-	-	✓
Mehki material za spoje	-	-	-	-
Materiali za kitanje	-	-	-	-
Mehki ostanki/lepila za preproge	✓	-	✓	-
Strjeni ostanki/lepila za preproge	-	✓	-	-
Malta/lepilo za ploščice	-	✓	-	-
Barva/lak	-	-	✓	-



ALI 12 SC



AIZ 28 SC



MAII 32 SC



MAII 32 SLC

578

Starlock

4 x 29 x 12

Nerjavno jeklo

-

-

-

✓

-

-

-

-

-

578

Starlock

28 x 45

HCS

-

-

✓

✓

✓

-

-

-

-

579

StarlockMax

32 x 55

HCS

-

-

✓

✓

✓

-

-

-

-

579

StarlockMax

32 x 70

HCS

-

-

✓

✓

✓

-

-

-

-

PRIBOR STARLOCK ZA VEČNAMENSKA ORODJA

Brusne plošče za večnamensko orodje.

					
	AVZ 32 RT4	AVZ 32 RT10	AVZ 90 RT2	AVZ 90 RT4	AVZ 90 RT6
	EXPERT	EXPERT	EXPERT	EXPERT	EXPERT
Številka strani	585	586	580	581	581
Sistem	Starlock	Starlock	Starlock	Starlock	Starlock
Naziv lista					
Mere mm	32 × 53	32 × 53	∅ 90	∅ 90	∅ 90
Material lista	Karbidna prevleka 40	Karbidna prevleka 100	Karbidna prevleka 20	Karbidna prevleka 40	Karbidna prevleka 60
					

MATERIALI

Vlknasti kompoziti (npr. epoksi)	✓	-	✓	✓	✓
Vlknocementne plošče	✓	-	✓	✓	✓
Mavec	✓	✓	-	✓	✓
Mehki ostanki/lepila za preproge	✓	-	-	-	-
Strjeni ostanki/lepila za preproge	✓	-	✓	✓	-
Malta/lepilo za ploščice	✓	-	✓	✓	-
Porozen beton in mehka opeka	-	-	✓	-	-
Barva/lak	✓	-	-	✓	✓
Čisti les	✓	✓	✓	✓	✓

* izdelki Bosch EXPERT v primerjavi s standardnimi izdelki Bosch









AVZ 90 RT10	MAVZ 116 RT2	MAVZ 116 RT4	MAVZ 116 RT6	MAVZ 116 RT10
EXPERT	EXPERT	EXPERT	EXPERT	EXPERT
582	582	583	583	584
Starlock	StarlockMax	StarlockMax	StarlockMax	StarlockMax
Ø 90	Ø 116	Ø 116	Ø 116	Ø 116
Karbidna prevleka 100	Karbidna prevleka 20	Karbidna prevleka 40	Karbidna prevleka 60	Karbidna prevleka 100

-	✓	✓	✓	-
-	✓	✓	✓	-
-	-	✓	✓	-
-	-	-	-	-
-	✓	✓	-	-
-	✓	✓	-	-
-	✓	-	-	-
-	-	✓	✓	-
✓	✓	✓	✓	✓

PRIBOR STARLOCK ZA VEČNAMENSKE REZALNIKE FUGIRNIH MAS IN ABRAZIVNIH MATERIALOV









Odstranjevanje ploščic z večnamenskim orodjem.

				
	ACZ 85 RD4	ACZ 85 RT3	ACZ 70 RT5	AVZ 70 RT4
	EXPERT			EXPERT
Številka strani	590	591	591	592
Sistem	Starlock	Starlock	Starlock	Starlock
Naziv lista				
Mere mm	∅ 85	∅ 85	∅ 70	∅ 70
Material lista	Diamond	Karbidna prevleka	Karbidna prevleka	Karbidna prevleka
				

MATERIALI

Mavčna plošča	✓	✓	✓	✓
Vlaknasti kompoziti (npr. epoksi)	✓	✓	✓	✓
Vlaknocementne plošče	✓	✓	✓	✓
Malta/lepilo za ploščice	-	-	-	✓
Tanka fugirna masa (< 1,6 mm)	-	-	✓	-
Običajna fugirna masa (2-3 mm)	✓	✓	-	✓
Mehke ploščice	✓	-	-	-
Porozen beton in mehka opeka	✓	✓	✓	-

* izdelki Bosch EXPERT v primerjavi s standardnimi izdelki Bosch

					
	MATI 68 RD4	MATI 68 RSD4	MATI 68 RT3	MATI 68 RST3	AIZ 32 RT5
	EXPERT	EXPERT			
	593	594	595	595	595
	StarlockMax	StarlockMax	StarlockMax	StarlockMax	Starlock
	68 × 30	68 × 10	68 × 30	68 × 10	32 × 30
	Diamond	Diamond	Karbidna prevleka	Karbidna prevleka	Karbidna prevleka
	 	 			
	✓	✓	✓	✓	✓
	✓	✓	✓	✓	✓
	✓	✓	✓	✓	✓
	-	-	-	-	✓
	-	✓	-	✓	-
	✓	-	✓	-	✓
	✓	✓	-	-	✓
	✓	✓	✓	✓	✓

Potopni žagin list Starlock HCS AIZ 32 EPC Wood



- ▶ **AIZ 32 EPC**
- ▶ Potopni žagin list Starlock HCS Wood
- ▶ Potopno rezanje mehkega lesa (npr. pri vgradnji prezračevalnih rešetk)
- ▶ Izdelovanje izrezov v pohištvenih elementih (npr. za omogočanje dostopa do vtičnic)
- ▶ Poravnano krajšanje lesenih sestavnih delov (npr. moznikov in čepov)



TEHNIČNE SPECIFIKACIJE		PODATKI ZA NAROČANJE				
Širina [mm]	Globina potopa [mm]	Način pakiranja	Število kosov	Paket za pošiljanje	Črtna koda 3 165 140...	Kataloška številka
32	50	PC1a	1	4	492409	2 608 661 637
		PC1a	5	1	484930	2 608 661 626
		P1a	10	1	935852	2 608 664 472
		C0a	1	25	665971	2 608 661 904

Potopni žagin list StarlockPlus HCS PAIZ 32 EPC Wood



- ▶ **PAIZ 32 EPC**
- ▶ Potopni žagin list StarlockPlus HCS Wood
- ▶ Globoko potopno rezanje mehkega lesa (npr. pri vgradnji prezračevalnih rešetk), 60 mm
- ▶ Izdelovanje izrezov v pohištvenih elementih (npr. za omogočanje dostopa do vtičnic)
- ▶ Poravnano krajšanje lesenih sestavnih delov (npr. moznikov in čepov)



TEHNIČNE SPECIFIKACIJE		PODATKI ZA NAROČANJE				
Širina [mm]	Dolžina [mm]	Način pakiranja	Število kosov	Paket za pošiljanje	Črtna koda 3 165 140...	Kataloška številka
32	60	PC1a	1	1	833356	2 608 662 561
		P1a	10	1	936057	2 608 664 492
		C0b	1	25	773324	2 608 662 311

Potopni žagin list StarlockMax HCS MAIZ 32 EPC Wood



- ▶ **MAIZ 32 EPC**
- ▶ Potopni list za žago Starlock Max HCS Wood
- ▶ Hitri in globoki potopni rezi v les (npr. okenski okvirji)
- ▶ Hitri in globoki potopni rezi v lesene tramove
- ▶ Poznejše izdelovanje utorov za čepe in spojev (idealno z omejevalnikom globine Expert)



32	80	PC1a	1	1	833080	2 608 662 568
		P1a	10	1	936095	2 608 664 496
		C0a	1	25	859974	2 608 662 767

Potopni žagin list Starlock HCS AIZ 32 BSPC Hard Wood



- ▶ **AIZ 32 BSPC**
- ▶ Potopni list za žago Starlock HCS Hard Wood
- ▶ Natančni potopni rezi v masiven les (npr. pri vgrajevanju vitrin)
- ▶ Natančni izrezi v delih pohištva (npr. za omogočanje dostopa do električne vtičnice)
- ▶ Žaganje v lesene plošče



TEHNIČNE SPECIFIKACIJE		PODATKI ZA NAROČANJE				
Širina [mm]	Globina potopa [mm]	Način pakiranja	Število kosov	Paket za pošiljanje	Črtna koda 3 165 140...	Kataloška številka
32	50	PC1a	1	1	785051	2 608 662 360
		PC1a	5	1	785068	2 608 662 361
		P1a	10	1	935944	2 608 664 481
		C0b	1	25	785075	2 608 662 362

Potopni žagin list Starlock BIM AIZ 32 BSPB Hard Wood



- ▶ **AIZ 32 BSPB**
- ▶ Potopni žagin list Starlock BIM Hard Wood
- ▶ Potopno rezanje prevlečenih plošč ali trdega lesa (npr. za vgradnjo prezračevalne rešetke)
- ▶ Izdelovanje izrezov v pohištvenih elementih (npr. za omogočanje dostopa do vtičnic)
- ▶ Poravnano krajšanje lesenih sestavnih delov (npr. moznikov in čepov iz trdega lesa)



32	50	PC1a	1	4	492485	2 608 661 645
		PC1a	5	1	484978	2 608 661 630
		P1a	10	1	935845	2 608 664 471
		C0a	1	25	665964	2 608 661 903

Potopni žagin list Starlock HCS AII 65 APC Wood



- ▶ **AII 65 APC**
- ▶ Potopni žagin list Starlock HCS Wood
- ▶ Potopno rezanje mehkega lesa (npr. pri vgradnji prezračevalnih rešetk)
- ▶ Rezanje vratnega okvirja na tleh
- ▶ Izdelovanje izrezov v pohištvenih elementih (npr. za omogočanje dostopa do vtičnic)



65	40	PC1a	1	1	785020	2 608 662 357
		PC1a	5	1	785037	2 608 662 358
		P1a	10	1	935890	2 608 664 476
		C0a	1	25	785044	2 608 662 359

Potopni žagin list Starlock HCS AII 65 BSPC Hard Wood



- ▶ **AII 65 BSPC**
- ▶ Potopni list za žago Starlock HCS Hard Wood
- ▶ Potopni rezi v masiven les (npr. pri vgrajevanju prezračevalnih rešetk)
- ▶ Potopni rezi v lesene plošče (npr. pri vgrajevanju polic)
- ▶ Žaganje v lesene plošče



65	40	PC1a	1	1	784993	2 608 662 354
		PC1a	5	1	785006	2 608 662 355
		P1a	10	1	935982	2 608 664 485
		C0b	1	25	785013	2 608 662 356

Potopni žagin list Starlock BIM All 65 BSPB Hard Wood



- ▶ **All 65 BSPB**
- ▶ Potopni žagin list Starlock BIM Hard Wood
- ▶ Potopno rezanje prevlečenih plošč ali trdega lesa (npr. za vgradnjo prezračevalne rešetke)
- ▶ Izdelovanje izrezov v pohištvenih elementih (npr. za omogočanje dostopa do vtičnic)
- ▶ Poravnano krajšanje lesenih sestavnih delov (npr. moznikov in čepov iz trdega lesa)

TEHNIČNE SPECIFIKACIJE		PODATKI ZA NAROČANJE				
Širina [mm]	Globina potopa [mm]	Način pakiranja	Število kosov	Paket za pošiljanje	Črtna koda 3 165 140...	Kataloška številka
65	40	PC1a	1	1	707459	2 608 662 017
		PC1a	5	1	714150	2 608 662 031
		P1a	10	1	935920	2 608 664 479



Rezilo segmentne žage Starlock HCS ACZ 85 EC Wood



- ▶ **ACZ 85 EC**
- ▶ Rezilo segmentne žage Starlock HCS Wood, kolenasto
- ▶ Potopno rezanje v masiven les, npr. pri vgrajevanju prezračevalnih rešetk
- ▶ Ravno rezanje lesa (npr. štrlečega čepa lesnega spoja)
- ▶ Rezanja plastičnih cevi (PVC) na dolžino

TEHNIČNE SPECIFIKACIJE		PODATKI ZA NAROČANJE				
Premer [mm]	Način pakiranja	Število kosov	Paket za pošiljanje	Črtna koda 3 165 140...	Kataloška številka	
85	PC1a	1	1	492461	2 608 661 643	
	P1a	10	1	935968	2 608 664 483	



Potopni žagin list Starlock BIM AIZ 10 AB Wood and Metal



- ▶ **AIZ 10 AB**
- ▶ Potopni žagin list Starlock BIM Wood and Metal
- ▶ Filigranska prilagoditvena dela na neželeznih profilih
- ▶ Filigranska prilagoditvena dela v lesu (npr. izdelovanje izrezov za ključavnice in okovja)
- ▶ Potopno rezanje mavčnih kartonskih plošč



TEHNIČNE SPECIFIKACIJE		PODATKI ZA NAROČANJE				
Širina [mm]	Globina potopa [mm]	Način pakiranja	Število kosov	Paket za pošiljanje	Črtna koda 3 165 140...	Kataloška številka
10	20	PC1a	1	1	492447	2 608 661 641

Potopni žagin list Starlock BIM AIZ 20 AB Wood and Metal



- ▶ **AIZ 20 AB**
- ▶ Potopni žagin list Starlock BIM Wood and Metal
- ▶ Izdelovanje izrezov v pohištvene elemente (npr. za omogočanje dostopa do vtičnic)
- ▶ Poravnano rezanje bakrenih cevi
- ▶ Potopno rezanje mavčnih kartonskih plošč



20	30	PC1a	1	4	492430	2 608 661 640
		PC1a	5	1	484954	2 608 661 628

Potopni žagin list Starlock BIM AIZ 32 APB Wood and Metal



- ▶ **AIZ 32 APB**
- ▶ Potopni list za žago Starlock BIM Wood and Metal
- ▶ Potopni rezi v les, abrazivne lesene materiale, plastiko
- ▶ Rezanje neželeznih cevi in profilov manjših dimenzij
- ▶ Rezanje neojačenih žebeljev, vijakov in jeklenih profilov manjših dimenzij



32	50	PC1a	1	4	492478	2 608 661 644
		PC1a	5	1	484961	2 608 661 629
		P1a	10	1	935838	2 608 664 470
		C0a	1	25	665957	2 608 661 902

Potopni žagin list StarlockPlus BIM PAIZ 32 APB Wood and Metal



- ▶ **PAIZ 32 APB**
- ▶ Potopni žagin list StarlockPlus BIM Wood and Metal
- ▶ Globlje (60 mm) potopno rezanje lesa, abrazivnih lesenih materialov in umetnih mas
- ▶ Rezanje neželeznih cevi in profilov manjših izmer
- ▶ Rezanje nekaljenih žebeljev, vijakov in jeklenih profilov manjših dimenzij



TEHNIČNE SPECIFIKACIJE		PODATKI ZA NAROČANJE				
Širina [mm]	Dožina [mm]	Način pakiranja	Število kosov	Paket za pošiljanje	Črtna koda 3 165 140...	Kataloška številka
32	60	PC1a	1	1	833332	2 608 662 558

Potopni žagin list StarlockPlus BIM PAIZ 32 APB Wood and Metal

TEHNIČNE SPECIFIKACIJE		PODATKI ZA NAROČANJE				
Širina [mm]	Dolžina [mm]	Način pakiranja	Število kosov	Paket za pošiljanje	Črtna koda 3 165 140...	Kataloška številka
32	60	P1a	10	1	936064	2 608 664 493
		C0b	1	25	773362	2 608 662 315

Potopni žagin list StarlockMax BIM MAIZ 32 APB Wood and Metal



► **MAIZ 32 APB**

- Potopni list za žago Starlock Max BIM Wood and Metal
- Hitri in globoki potopni rezi v les in žebelje
- Hitri in globoki potopni rezi v lesene tramove
- Rezanje neojačenih žebeljev, vijakov in jeklenih profilov z majhnimi dimenzijami (npr. podmetni kovinski vložki)



32	80	PC1a	1	1	833103	2 608 662 571
		P1a	10	1	936101	2 608 664 497
		C0a	1	25	859981	2 608 662 768

Potopni žagin list Starlock BIM All 65 APB Wood and Metal



► **All 65 APB**

- Potopni žagin list Starlock BIM Wood and Metal
- Rezanje lesa z žebli
- Krajšanje vratnih okvirjev ob tleh (mehak les, trd les, furnirane plošče, plastificirane plošče)
- Potopno rezanje prevlečenih plošč (npr. izrezi za police)



TEHNIČNE SPECIFIKACIJE		PODATKI ZA NAROČANJE				
Širina [mm]	Globina potopa [mm]	Način pakiranja	Število kosov	Paket za pošiljanje	Črtna koda 3 165 140...	Kataloška številka
65	40	PC1a	1	4	596169	2 608 661 781
		PC1a	5	1	666008	2 608 661 907
		P1a	10	1	935876	2 608 664 474
		C0a	1	25	665940	2 608 661 901

Potopni žagin list StarlockPlus BIM PAII 65 APB Wood and Metal



- ▶ PAII 65 APB
- ▶ Potopni žagin list StarlockPlus BIM Wood and Metal
- ▶ Rezanje lesa z žebli
- ▶ Krajšanje vratnih okvirjev ob tleh (mehak les, trd les, furnirane plošče, plastificirane plošče)
- ▶ Potopno rezanje prevlečenih plošč (npr. izrezi za police)

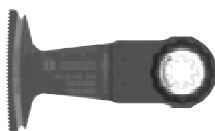

TEHNIČNE SPECIFIKACIJE		PODATKI ZA NAROČANJE				
Širina [mm]	Dolžina [mm]	Način pakiranja	Število kosov	Paket za pošiljanje	Črtna koda 3 165 140...	Kataloška številka
65	50	PC1a	1	1	833370	2 608 662 564
		P1a	10	1	936071	2 608 664 494

Potopni žagin list StarlockMax BIM MAII 52 APB Wood and Metal



- ▶ MAII 52 APB
- ▶ Potopni list za žago Starlock Max BIM Wood and Metal
- ▶ Globoki in široki potopni rezi v les z žebli (npr. okenski okvirji s kovinskimi deli)
- ▶ Globoki in široki potopni rezi v lesene tramove z žebli
- ▶ Rezanje neojačenih žebeljev, vijakov in jeklenih profilov z majhnimi dimenzijami (npr. podometni kovinski vložki)



52	70	PC1a	1	1	833134	2 608 662 574
		P1a	10	1	936118	2 608 664 498
		C0a	1	25	859998	2 608 662 769

Rezilo segmentne žage Starlock BIM ACZ 85 EB Wood and Metal



- ▶ ACZ 85 EB
- ▶ Rezilo segmentne žage Starlock BIM Wood and Metal, kolenasto
- ▶ Rezanje okvirjev vrat na ustrezno dolžino (mehki les, trdi les, furnirane plošče, plastične vezane plošče)
- ▶ Rezanje laminatov, parketov (npr. pri vgrajevanju predelnih sten)
- ▶ Rezanje manjših štukatur na dolžino (npr. aluminijastih talnih robnih letev)



TEHNIČNE SPECIFIKACIJE		PODATKI ZA NAROČANJE				
Premer [mm]	Način pakiranja	Število kosov	Paket za pošiljanje	Črtna koda 3 165 140...	Kataloška številka	
85	PC1a	1	4	492393	2 608 661 636	
	P1a	10	1	935906	2 608 664 477	

Rezilo segmentne žage Starlock BIM ACZ 100 BB Wood and Metal



- ▶ **ACZ 100 BB**
- ▶ Rezilo segmentne žage Starlock BIM Wood and Metal, kolenasto
- ▶ Rezanje okvirjev vrat na ustrezno dolžino (mehki les, trdi les, furnirane plošče, plastične vezane plošče)
- ▶ Rezanje laminatov, parketov (npr. pri vgrajevanju predelnih sten)
- ▶ Rezanje manjših štukatur na dolžino (npr. aluminijastih talnih robnih letev)

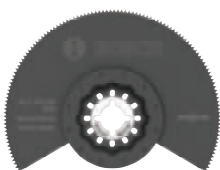

TEHNIČNE SPECIFIKACIJE		PODATKI ZA NAROČANJE				
Premer [mm]	Način pakiranja	Število kosov	Paket za pošiljanje	Črtna koda 3 165 140...	Kataloška številka	
100	PC1a	1	1	492379	2 608 661 633	
	P1a	10	1	935937	2 608 664 480	

Segmentni žagin list Starlock Max BIM MACZ 145 BB Wood and Metal

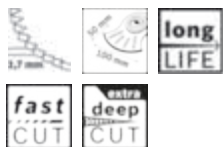

- ▶ **MACZ 145 BB**
- ▶ Rezilo Starlock Max omogoča zelo globoko in zelo hitro vodeno rezanje lesa, kovine in plastike
- ▶ Zelo veliko rezilo za vrhunsko globino (50 mm) in širino (100 mm) rezanja
- ▶ Bočni zobje omogočajo hitrejše rezanje brez gorenja
- ▶ Velika površina rezila omogoča natančno vodene ravne reze na večjih dolžinah

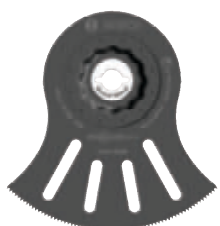

145	PC1a	1	1	896436	2 608 664 226
-----	------	---	---	--------	----------------------

List za potopno žago Starlock BIM AIZ 32 AB Metal



- ▶ **AIZ 32 AB**
- ▶ List za potopno žago Starlock BIM Metal
- ▶ Ravno rezanje mehkih žebeljev
- ▶ Ravno rezanje bakrenih cevi
- ▶ Rezanje mavčnih plošč



TEHNIČNE SPECIFIKACIJE		PODATKI ZA NAROČANJE					
Širina [mm]	Globina potopa [mm]	Način pakiranja	Število kosov	Paket za pošiljanje	Črtna koda 3 165 140...	Kataloška številka	
32	50	PC1a	1	4	545525	2 608 661 688	
		PC1a	5	1	666015	2 608 661 908	
		P1a	10	1	935883	2 608 664 475	
		C0a	1	25	665988	2 608 661 905	

DOLGA ŽIVLJENJSKA DOBA PRI REZANJU TRDIH KOVIN

Listi EXPERT MetalMax

ASORTIMENT: Širina: 20–45 mm

EXPERT

- 1 Boscheva tehnologija Carbide Technology zagotavlja izjemno trpežnost
- 2 Dodatni premaz za še vzdržljivejši karbid!
- 3 Manj drsenja ob vijakih zaradi zasnove z ravnim robom



CARBIDE TECHNOLOGY
EXTRA

Listi za potopno žago EXPERT MetalMax AIZ 20 AIT

EXPERT



- ▶ Idealno za rezanje kovin: za ravne reze, na primer pri rezanju ojačenih vijakov in žeblicev, rezanje kovinskih cevi in različnih ojačenih kovin z oscilacijskim večnamenskim orodjem.
- ▶ Vsestranskost večnamenskega orodja z izjemno zmogljivostjo.
- ▶ Do 50-krat daljša življenjska doba kot pri listu Bosch AIZ 20 AB.
- ▶ Sistem vpetja Starlock za optimalni prenos moči in priročno menjavo lista v 3 sekundah.

CARBIDE TECHNOLOGY UP TO 50x LONG LIFE

TEHNIČNE SPECIFIKACIJE

PODATKI ZA NAROČANJE

Širina [mm]	Globina potopa [mm]	Način pakiranja	Število kosov	Paket za pošiljanje	Črtna koda 4 059 952...	Kataloška številka
20	40	PC1d	1	1	530642	2 608 900 012
		PC1d	5	1	530659	2 608 900 013

Listi za potopno žago EXPERT MetalMax AIZ 32 AIT

EXPERT



- ▶ Idealno za rezanje kovin: za ravne reze, na primer pri rezanju ojačenih vijakov in žebeljev, rezanje kovinskih cevi in različnih ojačenih kovin z oscilacijskim večnamenskim orodjem.
- ▶ Vsestranskost večnamenskega orodja z izjemno zmogljivostjo.
- ▶ Do 50-krat daljša življenjska doba kot pri listu Bosch AIZ 20 AB.
- ▶ Sistem vpetja Starlock za optimalni prenos moči in priročno menjavo lista v 3 sekundah.



TEHNIČNE SPECIFIKACIJE		PODATKI ZA NAROČANJE					
Širina [mm]	Globina potopa [mm]	Način pakiranja	Število kosov	Paket za pošiljanje	Črtna koda 4 059 952...	Kataloška številka	
32	40	PC1d	1	1	530666	2 608 900 014	
		PC1d	5	1	530673	2 608 900 015	
		P1h	10	1	530680	2 608 900 016	
		C0a	1	25	530697	2 608 900 017	

Listi za potopno žago EXPERT MetalMax PAIZ 32 AIT

EXPERT



- ▶ Idealno za rezanje kovin: za ravne reze, na primer pri rezanju ojačenih vijakov in žebeljev, rezanje kovinskih cevi in različnih ojačenih kovin z oscilacijskim večnamenskim orodjem.
- ▶ Vsestranskost večnamenskega orodja z izjemno zmogljivostjo.
- ▶ Do 50-krat daljša življenjska doba kot pri listu Bosch AIZ 20 AB.
- ▶ Sistem vpetja StarlockPlus za največji prenos moči in priročno menjavo lista v 3 sekundah.



TEHNIČNE SPECIFIKACIJE		PODATKI ZA NAROČANJE					
Širina [mm]	Globina potopa [mm]	Način pakiranja	Število kosov	Paket za pošiljanje	Črtna koda 4 059 952...	Kataloška številka	
32	50	PC1d	1	1	530710	2 608 900 019	
		P1h	10	1	530727	2 608 900 020	

Listi za potopno žago EXPERT MetalMax MAII 32 AIT

EXPERT



- ▶ Idealno za rezanje kovin: za ravne reze, na primer pri rezanju ojačenih vijakov in žeblicev, rezanje kovinskih cevi in različnih ojačenih kovin z oscilacijskim večnamenskim orodjem.
- ▶ Vsestranskost večnamenskega orodja z izjemno zmogljivostjo.
- ▶ Do 50-krat daljša življenjska doba kot pri listu Bosch AIZ 20 AB.
- ▶ Sistem vpetja StarlockMax za največji prenos moči in priročno menjavo lista v 3 sekundah.



TEHNIČNE SPECIFIKACIJE		PODATKI ZA NAROČANJE					
Širina [mm]	Globina potopa [mm]	Način pakiranja	Število kosov	Paket za pošiljanje	Črtna koda 4 059 952...	Kataloška številka	
32	70	PC1d	1	1	530741	2 608 900 022	
		P1h	10	1	530758	2 608 900 023	

Listi za potopno žago EXPERT MetalMax AIZ 45 AIT

EXPERT



- ▶ Idealno za rezanje kovin: za ravne reze, na primer pri rezanju ojačenih vijakov in žeblicev, rezanje kovinskih cevi in različnih ojačenih kovin z oscilacijskim večnamenskim orodjem.
- ▶ Vsestranskost večnamenskega orodja z izjemno zmogljivostjo.
- ▶ Do 50-krat daljša življenjska doba kot pri listu Bosch AIZ 20 AB.
- ▶ Sistem vpetja Starlock za optimalni prenos moči in priročno menjavo lista v 3 sekundah.



TEHNIČNE SPECIFIKACIJE		PODATKI ZA NAROČANJE					
Širina [mm]	Globina potopa [mm]	Način pakiranja	Število kosov	Paket za pošiljanje	Črtna koda 4 059 952...	Kataloška številka	
45	40	PC1d	1	1	530703	2 608 900 018	

Listi za potopno žago EXPERT MetalMax PAIZ 45 AIT

EXPERT



- ▶ Idealno za rezanje kovin: za ravne reze, na primer pri rezanju ojačenih vijakov in žebeljev, rezanje kovinskih cevi in različnih ojačenih kovin z oscilacijskim večnamenskim orodjem.
- ▶ Vsestranskost večnamenskega orodja z izjemno zmogljivostjo.
- ▶ Do 50-krat daljša življenjska doba kot pri listu Bosch AIZ 20 AB.
- ▶ Sistem vpetja StarlockPlus za največji prenos moči in priročno menjavo lista v 3 sekundah.

TEHNIČNE SPECIFIKACIJE		PODATKI ZA NAROČANJE				
Širina [mm]	Globina potopa [mm]	Način pakiranja	Število kosov	Paket za pošiljanje	Črtna koda 4 059 952...	Kataloška številka
45	50	PC1d	1	1	530734	2 608 900 021

DOLGA ŽIVLJENJSKA DOBA PRI REZANJU PLOČEVINE IN ABRAZIVNIH MATERIALOV

Listi EXPERT MultiMax

ASORTIMENT: Širina: 32 mm, 52 mm

EXPERT

- 1 Boscheva tehnologija Carbide Technology zagotavlja izjemno trpežnost
- 2 Dodatni premaz za še vzdržljivejši karbid!
- 3 List Curved-Tec za nadzorovane in čiste potopne reze
- 4 Tanek karbidni list za hitrejše žaganje



EXPERT MultiMax AIZ 32 APIT listi za potopno žago

EXPERT



- ▶ Idealno za potopne reze in natančno rezanje v različne materiale, vključno s pločevino, kompozitnimi materiali, vlaknocementnimi ploščami, opekami in drugimi abrazivnimi materiali.
- ▶ Vsestranskost večnamenskega orodja z največjo zmogljivostjo.
- ▶ Do 50-krat daljša življenjska doba kot pri listu Bosch AIZ 20 AB.
- ▶ Sistem vpetja Starlock za optimalni prenos moči in priročno menjavo lista v 3 sekundah.



TEHNIČNE SPECIFIKACIJE

PODATKI ZA NAROČANJE

Širina [mm]	Globina potopa [mm]	Način pakiranja	Število kosov	Paket za pošiljanje	Črtna koda 4 059 952...	Kataloška številka
32	40	PC1d	1	1	530765	2 608 900 024
		PC1d	5	1	530772	2 608 900 025
		P1h	10	1	530789	2 608 900 026
		COa	1	25	530796	2 608 900 027

EXPERT MultiMax PAIZ 32 APIT listi za potopno žago

EXPERT



- ▶ Idealno za potopne reze in natančno rezanje v različne materiale, vključno s pločevino, kompozitnimi materiali, vlaknocementnimi ploščami, opekami in drugimi abrazivnimi materiali.
- ▶ Vsestranskost večnamenskega orodja z največjo zmogljivostjo.
- ▶ Do 50-krat daljša življenjska doba kot pri listu Bosch AIZ 20 AB.
- ▶ Sistem vpetja StarlockPlus za največji prenos moči in priročno menjavo lista v 3 sekundah.



TEHNIČNE SPECIFIKACIJE		PODATKI ZA NAROČANJE					Kataloška številka
Širina [mm]	Globina potopa [mm]	Način pakiranja	Število kosov	Paket za pošiljanje	Črtna koda 4 059 952...		
32	50	PC1d	1	1	530802	2 608 900 028	
		P1h	10	1	530819	2 608 900 029	

EXPERT MultiMax PAII 52 APIT listi za potopno žago

EXPERT



- ▶ Idealno za potopne reze in natančno rezanje v različne materiale, vključno s pločevino, kompozitnimi materiali, vlaknocementnimi ploščami, opekami in drugimi abrazivnimi materiali.
- ▶ Vsestranskost večnamenskega orodja z največjo zmogljivostjo.
- ▶ Do 50-krat daljša življenjska doba kot pri listu Bosch AIZ 20 AB.
- ▶ Sistem vpetja StarlockPlus za največji prenos moči in priročno menjavo lista v 3 sekundah.



TEHNIČNE SPECIFIKACIJE		PODATKI ZA NAROČANJE					Kataloška številka
Širina [mm]	Globina potopa [mm]	Način pakiranja	Število kosov	Paket za pošiljanje	Črtna koda 4 059 952...		
52	50	PC1d	1	1	530826	2 608 900 030	

EXPERT MultiMax MAII 32 APIT listi za potopno žago

EXPERT



- ▶ Idealno za potopne reze in natančno rezanje v različne materiale, vključno s pločevino, kompozitnimi materiali, vlaknocementnimi ploščami, opekami in drugimi abrazivnimi materiali.
- ▶ Vsestranskost večnamenskega orodja z največjo zmogljivostjo.
- ▶ Do 50-krat daljša življenjska doba kot pri listu Bosch AIZ 20 AB.
- ▶ Sistem vpetja StarlockMax za največji prenos moči in priročno menjavo lista v 3 sekundah.



TEHNIČNE SPECIFIKACIJE		PODATKI ZA NAROČANJE					
Širina [mm]	Globina potopa [mm]	Način pakiranja	Število kosov	Paket za pošiljanje	Črtna koda	Kataloška številka	
32	70	PC1d	1	1	530833	2 608 900 031	
		P1h	10	1	530840	2 608 900 032	

DOLGA ŽIVLJENJSKA DOBA PRI REZANJU ABRAZIVNIH IN KOMPOZITNIH MATERIALOV

Listi EXPERT MultiMaterial Segment

ASORTIMENT: Ø 105 mm

EXPERT

- 1 Boscheva tehnologija Carbide Technology zagotavlja izjemno trpežnost
- 2 List z debelim profilom zagotavlja dodatno trpežnost in stabilnost
- 3 Široko telo za natančne ravne reze



CARBIDE TECHNOLOGY

EXPERT MultiMaterial ACZ 105 ET segmentni žagini listi

EXPERT



- ▶ Idealno za natančne reze v različne materiale, vključno z laminati in kompoziti. Reže tudi materialne s trdo površino, zagotavlja dobre potopne reze in prestane udarce v opeko.
- ▶ Vsestranskost večnamenskega orodja z največjo zmogljivostjo.
- ▶ Do 50-krat daljša življenjska doba kot pri listu Bosch ACZ 85 EB.
- ▶ Sistem vpetja Starlock za optimalni prenos moči in priročno menjavo lista v 3 sekundah.

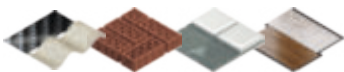

11 575

TEHNIČNE SPECIFIKACIJE				PODATKI ZA NAROČANJE		
Premer [mm]	Način pakiranja	Število kosov	Paket za pošiljanje	Črtna koda	Kataloška številka	
105	PC1d	1	1	896139	2 608 664 208	
	P1h	5	1	896122	2 608 664 207	

Rezilo segmentne žage Starlock BIM-TiN ACZ 85 EIB Multi Material



- ▶ **ACZ 85 EIB**
- ▶ Rezilo segmentne žage Starlock BIM TiN Multi Material, kolenasto
- ▶ Potopno rezanje v mavčne plošče ali vlaknocementne plošče (npr. pri vgrajevanju ventilatorjev)
- ▶ Rezanje manjših štukatur na dolžino (npr. aluminijastih talnih robnih letev)
- ▶ Rezanje utorov v plastiko, ojačeno z epoksi smolo ali steklenimi vlakni (npr. v armaturno ploščo na čolnu)

TEHNIČNE SPECIFIKACIJE		PODATKI ZA NAROČANJE				
	Premer [mm]	Način pakiranja	Število kosov	Paket za pošiljanje	Črtna koda 3 165 140...	Kataloška številka
	85	PC1a	1	1	582230	2 608 661 758
		P1a	10	1	935913	2 608 664 478



List za žago Starlock BIM Dual-Tec AYZ 53 BPB Multi Material



- ▶ **AYZ 53 BPB Wood & Metal**
- ▶ Rezilo Starlock Dual-Tec je zasnovano tako, da se potopi v obdelovanec, od koder nato nadaljuje z rezanjem. Tako je mogoče iz lesa ali abrazivnih materialov izrezati kvadratne odprtine
- ▶ Izjemno natančno izrezani robovi zaradi edinstvene asimetrične oblike Dual-Tec
- ▶ Stransko ozobje omogoča hitrejšo rezanje brez ožganin
- ▶ Velika površina rezila omogoča vodeno in natančno ravno rezanje daljših razdalj na daljših razdaljah

TEHNIČNE SPECIFIKACIJE		PODATKI ZA NAROČANJE				
Širina [mm]	Globina potopa [mm]	Način pakiranja	Število kosov	Paket za pošiljanje	Črtna koda 3 165 140...	Kataloška številka
53	40	PC1a	1	1	896078	2 608 664 202
		P1a	10	1	896092	2 608 664 204
		PC1a	1	25	896108	2 608 664 205

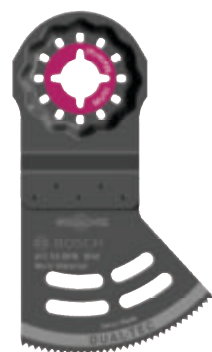

Segmentno nazobčano rezilo Starlock BIM ACZ 100 SWB Multi Material



- ▶ **ACZ 100 SWB**
- ▶ Segmentno valovito brušeno rezilo Starlock BIM
- ▶ Poravnano krajšanje predolgega izolacijskega materiala, v posebni stiropor
- ▶ Rezanje toplotnih izolacijskih plošč (npr. plošča Flumroc/plošče za dušenje hrupa korakov)
- ▶ Rezanje mehkih materialov (npr. kartona, preproge, gume, usnja...)

TEHNIČNE SPECIFIKACIJE	PODATKI ZA NAROČANJE				
Širina reza [mm]	Način pakiranja	Število kosov	Paket za pošiljanje	Črtna koda 3 165 140...	Kataloška številka
100	PC1a	1	1	546737	2 608 661 693



Strgalnik Starlock HCS ATZ 52 SC Multi Material, togi materiali



- ▶ **ATZ 52 SC**
- ▶ Strgalo Starlock HCS, togo
- ▶ Odstranjevanje malte in lepila za ploščice (npr. pri menjavi poškodovanih ploščic)
- ▶ Odstranjevanje ostankov malte in betona
- ▶ Odstranjevanje trdih, izsušenih ostankov lepila za preproge



52	PC1a	1	1	492492	2 608 661 646
	P1a	10	1	936002	2 608 664 487

Strgalnik Starlock HCS ATZ 52 SFC Multi Material, prožni materiali



- ▶ **ATZ 52 SFC**
- ▶ Strgalo Starlock HCS, fleksibilno
- ▶ Odstranjevanje mehkih ostankov lepila za preproge
- ▶ Odstranjevanje ostankov barve



TEHNIČNE SPECIFIKACIJE	PODATKI ZA NAROČANJE				
	Način pakiranja	Število kosov	Paket za pošiljanje	Črtna koda 3 165 140...	Kataloška številka
	PC1a	1	1	492508	2 608 661 647
	P1a	10	1	936019	2 608 664 488

List za žago z več rezili Starlock HCS ASZ 32 SC



- ▶ **ASZ 32 SC**
- ▶ List za žago z več rezili Starlock HCS
- ▶ Rezanje prožnih abrazivnih materialov (npr. strešna lepenka, bitumenske skodle)
- ▶ Rezanje mehkih materialov (npr. preproga, lepenka, talne obloge iz PVC)
- ▶ Rezanje umetne trave

TEHNIČNE SPECIFIKACIJE		PODATKI ZA NAROČANJE				
Širina reza [mm]	Dolžina reza [mm]	Način pakiranja	Število kosov	Paket za pošiljanje	Črtna koda 3 165 140...	Kataloška številka
24	11	PC1a	1	1	792967	2 608 662 431



Univerzalni odstranjevalnik tesnil Starlock INOX ALI 12 SC Multi Material



- ▶ **ALI 12 SC**
- ▶ Rezilo Starlock omogoča hitro, preprosto in zanesljivo rezanje ter odstranjevanje tesnilnih materialov z oblog teras
- ▶ Naostrena konica in obojestranski rezalni rob olajšata rezanje
- ▶ Nož iz nerjavnega jekla (INOX) za dolgo življenjsko dobo in rezanje brez rje
- ▶ 4 mm široko potezno rezilo z lahkoto reže gibke in trdne materiale

TEHNIČNE SPECIFIKACIJE		PODATKI ZA NAROČANJE				
Širina reza [mm]	Globina potopa [mm]	Način pakiranja	Število kosov	Paket za pošiljanje	Črtna koda 3 165 140...	Kataloška številka
4	29	PC1a	1	1	896498	2 608 664 231



Univerzalni rezalnik fug Starlock HCS AIZ 28 SC Multi Material



- ▶ **AIZ 28 SC**
- ▶ Univerzalen rezalnik fug Starlock HCS
- ▶ Rezanje mehkih fug za raztezanje
- ▶ Rezanje steklarskega kita (tesnilna masa)
- ▶ Rezanje izolacijskih materialov (npr. kamene volne Flumroc)

TEHNIČNE SPECIFIKACIJE		PODATKI ZA NAROČANJE				
Širina reza [mm]	Dolžina reza [mm]	Način pakiranja	Število kosov	Paket za pošiljanje	Črtna koda 3 165 140...	Kataloška številka
28	40	PC1a	1	1	546713	2 608 661 691
		PC1a	5	1	666022	2 608 661 909
		P1a	10	1	936026	2 608 664 489
		COa	1	25	665995	2 608 661 906



Univerzalni rezalnik fug Starlock Max HCS MAII 32 SC Multi Material



- ▶ **MAII 32 SC**
- ▶ Univerzalni rezalnik fug Starlock Max HCS
- ▶ Rezanje razteznih tesnilnih spojev (npr. silikon)
- ▶ Izrezovanje steklarskega kita (tesnilna masa)
- ▶ Rezanje mehkih materialov (npr. izolacijski material, guma, preproga, lepenka)

TEHNIČNE SPECIFIKACIJE		PODATKI ZA NAROČANJE				
Širina [mm]	Dolžina [mm]	Način pakiranja	Število kosov	Paket za pošiljanje	Črtna koda 3 165 140...	Kataloška številka
32	55	PC1a	1	1	833172	2 608 662 583
		P1a	10	1	936163	2 608 664 503



Univerzalni rezalnik fug Starlock Max HCS MAII 32 SLC



- ▶ **MAII 32 SLC**
- ▶ Dolg univerzalni rezalnik fug Starlock Max HCS
- ▶ 70 mm globoko rezanje razteznih tesnilnih spojev (npr. silikon)
- ▶ Globoko rezanje steklarskega kita (tesnilna masa)
- ▶ Rezanje mehkih materialov (npr. izolacijski material, guma, preproga, lepenka)

32	70	PC1a	1	1	833158	2 608 662 575
		P1a	10	1	936149	2 608 664 501



DOLGA ŽIVLJENJSKA DOBA PRI BRUŠENJU RAZLIČNIH MATERIALOV

Brusilne plošče EXPERT Sanding Plate

ASORTIMENT: #20 - #100

EXPERT

- 1 Boscheva tehnologija Carbide Technology zagotavlja izjemno trpežnost
- 2 Enostavno čiščenje za ohranjanje najboljše zmogljivosti
- 3 Deltasta oblika doseže vogale in hkrati učinkovito brusi
- 4 Ta izjemno tanek list omogoča brušenje najožjih rež

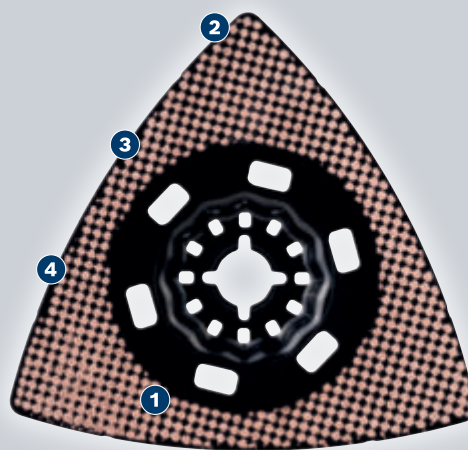

CARBIDE TECHNOLOGY

EXPERT AVZ 90 RT2 brusilne plošče

EXPERT

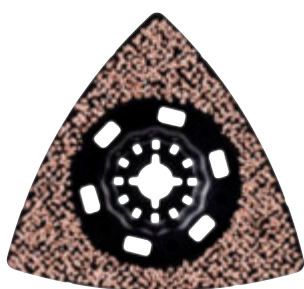

- ▶ Idealno za grobo brušenje pri odstranjevanju vseh vrst materialov, vključno z malto za ploščice, ostankov lepila preprog na talnih oblogah in za grobo oblikovanje lesa.
- ▶ Vsestranskost večnamenskega orodja z največjo zmogljivostjo.
- ▶ Dolga življenjska doba pri brušenju s tehnologijo Carbide Technology.
- ▶ Sistem vpetja Starlock za optimalni prenos moči in priročno menjavo lista v 3 sekundah.



CARBIDE TECHNOLOGY



TEHNIČNE SPECIFIKACIJE		PODATKI ZA NAROČANJE				
Premer [mm]	Zrnatost	Način pakiranja	Število kosov	Paket za pošiljanje	Črtna koda 4 059 952...	Kataloška številka
90	20	PC1a	1	1	530970	2 608 900 045
		COa	10	1	530987	2 608 900 046

EXPERT AVZ 90 RT4 brusilne plošče

EXPERT

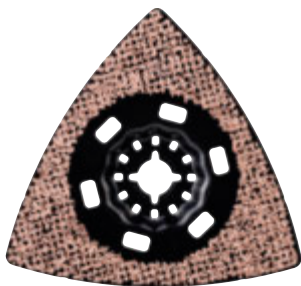

- ▶ Te trde plošče so idealne za grobo brušenje pri odstranjevanju malte, najboljše pri odstranjevanju stare barve, prav tako pa so odlične za odstranjevanje robov in izboklin v lesu.
- ▶ Vsestranskost večnamenskega orodja z največjo zmogljivostjo.
- ▶ Dolga življenjska doba pri brušenju s tehnologijo Carbide Technology.
- ▶ Sistem vpetja Starlock za optimalni prenos moči in priročno menjavo lista v 3 sekundah.

TEHNIČNE SPECIFIKACIJE		PODATKI ZA NAROČANJE				
Premer [mm]	Zrnatost	Način pakiranja	Število kosov	Paket za pošiljanje	Črtna koda 4 059 952...	Kataloška številka
90	40	PC1a	1	1	530994	2 608 900 047

EXPERT AVZ 90 RT6 brusilne plošče

EXPERT

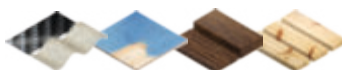
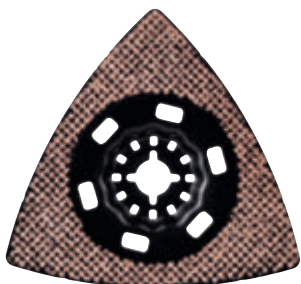

- ▶ Te trde plošče so idealne pri pripravi površin za ponovno barvanje, najbolj uporabne so za odstranjevanje stare barve, prav tako pa so odlične za odstranjevanje robov in izboklin v lesu.
- ▶ Vsestranskost večnamenskega orodja z največjo zmogljivostjo.
- ▶ Dolga življenjska doba pri brušenju s tehnologijo Carbide Technology.
- ▶ Sistem vpetja Starlock za optimalni prenos moči in priročno menjavo lista v 3 sekundah.

TEHNIČNE SPECIFIKACIJE		PODATKI ZA NAROČANJE				
Premer [mm]	Zrnatost	Način pakiranja	Število kosov	Paket za pošiljanje	Črtna koda 4 059 952...	Kataloška številka
90	60	PC1a	1	1	531014	2 608 900 049

EXPERT AVZ 90 RT10 brusilne plošče

EXPERT

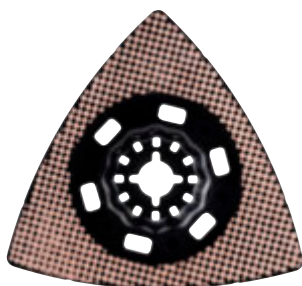

- ▶ Idealno za srednje grobo brušenje pri glajenju površin za ponovno barvanje. Te trde plošče so ustvarjene za čiščenje površin, a prav tako idealne za odstranjevanje robov in izboklin v lesu.
- ▶ Vsestranskost večnamenskega orodja z največjo zmogljivostjo.
- ▶ Dolga življenjska doba pri brušenju s tehnologijo Carbide Technology.
- ▶ Sistem vpetja Starlock za optimalni prenos moči in priročno menjavo lista v 3 sekundah.



TEHNIČNE SPECIFIKACIJE		PODATKI ZA NAROČANJE				
Premer [mm]	Zrnatost	Način pakiranja	Število kosov	Paket za pošiljanje	Črtna koda 4 059 952...	Kataloška številka
90	100	PC1a	1	1	530956	2 608 900 043

EXPERT MAVZ 116 RT2 brusilne plošče

EXPERT

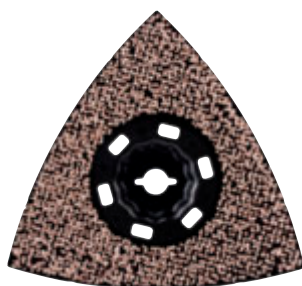

- ▶ Idealno za grobo brušenje pri odstranjevanju vseh vrst materialov, vključno z malto za ploščice, ostankov lepila preprog na talnih oblogah in za grobo oblikovanje lesa.
- ▶ Vsestranskost večnamenskega orodja z največjo zmogljivostjo.
- ▶ Dolga življenjska doba pri brušenju s tehnologijo Carbide Technology.
- ▶ Sistem vpetja StarlockMax za največji prenos moči in priročno menjavo lista v 3 sekundah.



TEHNIČNE SPECIFIKACIJE		PODATKI ZA NAROČANJE				
Premer [mm]	Zrnatost	Način pakiranja	Število kosov	Paket za pošiljanje	Črtna koda 4 059 952...	Kataloška številka
116	20	PC1a	1	1	531045	2 608 900 052

EXPERT MAVZ 116 RT4 brusilne plošče

EXPERT

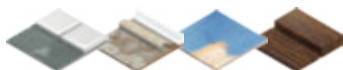
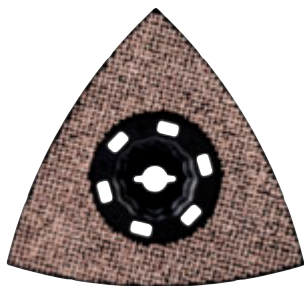

- ▶ Te trde plošče so idealne za grobo brušenje pri odstranjevanju malte, najboljše pri odstranjevanju stare barve, prav tako pa so odlične za odstranjevanje robov in izboklin v lesu.
- ▶ Vsestranskost večnamenskega orodja z največjo zmogljivostjo.
- ▶ Dolga življenjska doba pri brušenju s tehnologijo Carbide Technology.
- ▶ Sistem vpetja StarlockMax za največji prenos moči in priročno menjavo lista v 3 sekundah.

TEHNIČNE SPECIFIKACIJE		PODATKI ZA NAROČANJE					
Premer [mm]	Zrnatost	Način pakiranja	Število kosov	Paket za pošiljanje	Črtna koda 4 059 952...	Kataloška številka	
116	40	PC1a	1	1	531052	2 608 900 053	

EXPERT MAVZ 116 RT6 brusilne plošče

EXPERT

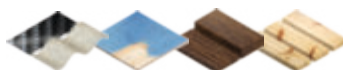
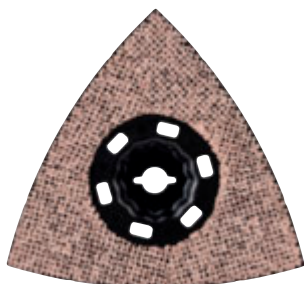

- ▶ Te trde plošče so idealne pri pripravi površin za ponovno barvanje, najbolj uporabne so za odstranjevanje stare barve, prav tako pa so odlične za odstranjevanje robov in izboklin v lesu.
- ▶ Vsestranskost večnamenskega orodja z največjo zmogljivostjo.
- ▶ Dolga življenjska doba pri brušenju s tehnologijo Carbide Technology.
- ▶ Sistem vpetja StarlockMax za največji prenos moči in priročno menjavo lista v 3 sekundah.

TEHNIČNE SPECIFIKACIJE		PODATKI ZA NAROČANJE					
Premer [mm]	Zrnatost	Način pakiranja	Število kosov	Paket za pošiljanje	Črtna koda 4 059 952...	Kataloška številka	
116	60	PC1a	1	1	531069	2 608 900 054	

EXPERT MAVZ 116 RT10 brusilne plošče

EXPERT

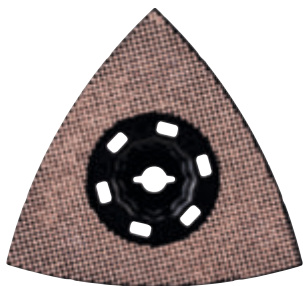

- ▶ Idealno za srednje grobo brušenje pri glajenju površin za ponovno barvanje. Te trde plošče so ustvarjene za čiščenje površin, a prav tako idealne za odstranjevanje robov in izboklin v lesu.
- ▶ Vsestranskost večnamenskega orodja z največjo zmogljivostjo.
- ▶ Dolga življenjska doba pri brušenju s tehnologijo Carbide Technology.
- ▶ Sistem vpetja StarlockMax za največji prenos moči in priročno menjavo lista v 3 sekundah.

TEHNIČNE SPECIFIKACIJE		PODATKI ZA NAROČANJE				
Premer [mm]	Zrnatost	Način pakiranja	Število kosov	Paket za pošiljanje	Črtna koda 4 059 952...	Kataloška številka
116	100	PC1a	1	1	531038	2 608 900 051

DOLGA ŽIVLJENJSKA DOBA PRI BRUŠENJU TESNIH VMESNIH PROSTOROV

Brusni jeziki EXPERT

ASORTIMENT: #40; #100

EXPERT

- 1 Boscheva tehnologija Carbide Technology zagotavlja izjemno trpežnost
- 2 Enostavno čiščenje za ohranjanje najboljše zmogljivosti
- 3 Z usmerjeno konico lahko doseže vsak kotiček
- 4 Ta izjemno tanek list omogoča brušenje najožjih rež



**CARBIDE
TECHNOLOGY**

EXPERT AVZ 32 RT4 brusni jeziki

EXPERT

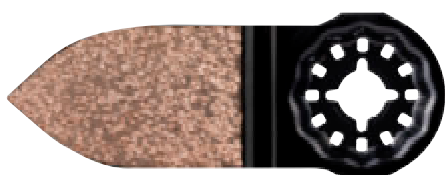

- ▶ Idealno za brušenje v tesnih vmesnih prostorih in težko dosegljivih nišah, na primer med režami pri talnih oblogah na terasah. RT4 z granulacijo 40 je primeren za odstranjevanje stare barve ali laka.
- ▶ Vsestranskost večnamenskega orodja z največjo zmogljivostjo.
- ▶ Dolga življenjska doba pri brušenju s tehnologijo Carbide Technology.
- ▶ Sistem vpetja Starlock za optimalni prenos moči in priročno menjavo lista v 3 sekundah.



**CARBIDE
TECHNOLOGY**



11 585

TEHNIČNE SPECIFIKACIJE		PODATKI ZA NAROČANJE				
Delovna širina [mm]	Delovna globina [mm]	Nacin pakiranja	Število kosov	Paket za pošiljanje	Črtna koda 4 059 952...	Kataloška številka
32	50	PC1d	1	1	530925	2 608 900 040

Ozki brusni nastavek EXPERT AVZ 32 RT10

EXPERT

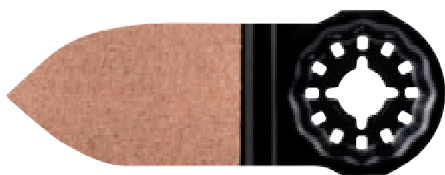

- ▶ Idealno za brušenje na ozkih in težko dostopnih mestih, na primer med režami talnih oblog na terasah. RT10 z granulacijo 100 je primeren za pripravo čistih lesenih površin pred ponovnim barvanjem ali lakiranjem.
- ▶ Vsestranskost večnamenskega orodja z največjo zmogljivostjo.
- ▶ Dolga življenjska doba pri brušenju s tehnologijo Carbide Technology.
- ▶ Sistem vpetja Starlock za optimalni prenos moči in priročno menjavo lista v 3 sekundah.



TEHNIČNE SPECIFIKACIJE		PODATKI ZA NAROČANJE				
Delovna širina [mm]	Delovna globina [mm]	Način pakiranja	Število kosov	Paket za pošiljanje	Črtna koda 4 059 952...	Kataloška številka
32	50	PC1d	1	1	530918	2 608 900 039

Brusna plošča Starlock



- ▶ AVZ 93 G
- ▶ Brusna plošča z mikro sprijemalnim sistemom na ježka
- ▶ Hitro in enostavno menjavanje brusnega papirja

TEHNIČNE SPECIFIKACIJE	PODATKI ZA NAROČANJE				
Premer v mm	Način pakiranja	Število kosov	Paket za pošiljanje	Črtna koda 3 165 140...	Kataloška številka
93	PC1b	1	1	632256	2 608 000 493



Odsesavanje

- ▶ Za orodja Bosch Starlock (GOP 12V-28 Professional; PMF 220 CE; PMF 250 CES), Bosch StarlockPlus (GOP 30-28; GOP 40-30; GOP 18V-28 Professional; PMF 350 CES) in Bosch StarlockMax (GOP 55-36 Professional)
- ▶ Primeren za Bosch GOP 300 SCE; GOP 14,4 V-EC; GOP 18 V-EC Professional

TEHNIČNE SPECIFIKACIJE	PODATKI ZA NAROČANJE				
	Način pakiranja	Število kosov	Paket za pošiljanje	Črtna koda 3 165 140...	Kataloška številka
	P1d	1	1	851626	2 608 000 636

za odsesavanje brusnega prahu v kombinaciji z brusilno ploščo Starlock AVZ 93 G
 GOP 12V-28 (0 601 8B5 0..); GOP 18V-28 (0 601 8B6 0..); GOP 30-28 (0 601 237 0..); GOP 40-30 (0 601 231 0..); GOP 55-36 (0 601 231 1..); GOP 300 SCE (0 601 230 5..) Professional



Profilni brusilnik Starlock



- ▶ **AUZ 70 G**
- ▶ Profilni brusilnik z mikro sprijemalnim sistemom na ježka
- ▶ 4 listi brusnega papirja 70 x 125 mm s sprijemalnim sistemom (zrnatost: 2 x 80/2 x 120)
- ▶ Brušenje okroglega lesa in barvanih površin do premera 55 mm



TEHNIČNE SPECIFIKACIJE		PODATKI ZA NAROČANJE				
Premer v mm	Način pakiranja	Število kosov	Paket za pošiljanje	Črtna koda 3 165 140...	Kataloška številka	
70	PC1b	5	1	785860	2 608 662 346	

Brusni papir F460, optimiziran za večnamenske rezalnike, Best for Wood and Paint, 93 mm, 6 odprtin

best Wood+Paint

- ▶ **Primeren za** brušenje vseh vrst lesa, lesnih materialov in barve
- ▶ **Primeren za** brusno ploščo AVZ 93 G



TEHNIČNE SPECIFIKACIJE		PODATKI ZA NAROČANJE				
	Način pakiranja	Število kosov	Paket za pošiljanje	Črtna koda 3 165 140...	Kataloška številka	
Pakiranje po 5 kosov						
	C1a	5	5	959865	2 608 621 684	
	C1a	5	5	959872	2 608 621 685	
	C1a	5	5	959889	2 608 621 686	
	C1a	5	5	959896	2 608 621 687	
	C1a	5	5	959902	2 608 621 688	
	C1a	5	5	959919	2 608 621 689	
6-delni komplet						
	C1a	6	5	959926	2 608 621 690	
10-delni komplet						
	C1a	10	5	509497	2 608 607 540	



Brusni listi F355 optimirani za orodje Multi-Cutter, Best for Coatings and Composites, 93 mm, 6 izvrtin

best Coatings+Composites

► **Primerni za** brušenje trdih materialov, laka in plastike

► **Primerni za** brusno ploščo AVZ 93 G



TEHNIČNE SPECIFIKACIJE			PODATKI ZA NAROČANJE				
Dimenzije lista v mm	Zrnatost		Nacin pakiranja	Število kosov	Paket za pošiljanje	Črtna koda 3 165 140...	Kataloška številka
Pakiranje po 5 kosov							
93x93	80		C1a	5	5	160100	2 608 605 192
93x93	100		C1a	5	5	160117	2 608 605 193
93x93	120		C1a	5	5	160124	2 608 605 194
93x93	180		C1a	5	5	160131	2 608 605 195
93x93	240		C1a	5	5	160148	2 608 605 196
93x93	320		C1a	5	5	160155	2 608 605 197
93x93	400		C1a	5	5	160162	2 608 605 198
93x93	600		C1a	5	5	160179	2 608 605 199
93x93	1200		C1a	5	5	159180	2 608 605 200

Flisi



► **Primerni za** strukturiranje (rustikalen videz) lesa, za odstranjevanje rje s kovine in brušenje (matiranje) laka

► Flis za čiščenje je **primeren za** odstranjevanje umazanije in oblog brez sprememb na površini obdelovanca. Delo brez brusnega sredstva – v mehkem materialu lahko ostanejo manjše praske

► **Primerni za** brusno ploščo AVZ 93 G

TEHNIČNE SPECIFIKACIJE			PODATKI ZA NAROČANJE				
Dimenzije lista v mm	Zrnatost	Zrnatost	Nacin pakiranja	Število kosov	Paket za pošiljanje	Črtna koda 3 165 140...	Kataloška številka
Flis							
93	180	Medium A	C1d	1	5	070812	2 608 604 495
93	120	Coarse A	C1d	1	5	070805	2 608 604 494



Čistilna volna brez brusnega sredstva

Primerno za odstranjevanje umazanije in oblog brez sprememb površine obdelovanca. Delo brez brusnega sredstva – v mehkem materialu lahko ostanejo manjše praske

93	brez granulacije	Čiščenje	C1d	1	5	070829	2 608 604 496
----	------------------	----------	-----	---	---	--------	---------------

Polirna klobučevina



- ▶ **Za** predpoliranje močno umazanih ali opraskanih površin z uporabo politure ali brusne paste na ravnih površinah
- ▶ **Primerni za** brusno ploščo AVZ 93 G

TEHNIČNE SPECIFIKACIJE		PODATKI ZA NAROČANJE				
Zrnatost	Dimenzije lista v mm	Način pakiranja	Število kosov	Paket za pošiljanje	Črtna koda	Kataloška številka
trd	93	C1d	1	5	070843	2 608 613 016

Polirna klobučevina

Za predpoliranje močno umazanih ali opraskanih površin z uporabo politure ali brusne paste na ravnih površinah



DOLGA ŽIVLJENJSKA DOBA PRI OBDELAVI FUGIRNE MASE IN MEHKIH PLOŠČIC

Segmentni listi EXPERT Grout Segment Blades

ASORTIMENT: Ø 85 mm

EXPERT

- 1 Izjemno trpežen rezalni rob s tehnologijo Bosch Diamond Technology
- 2 Koničasti segmentni žagini listi za natančno rezanje v kotih



Segmentni listi za fugirno maso EXPERT ACZ 85 RD4

EXPERT

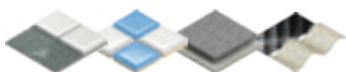

- ▶ Idealno za izrezovanje fugirne mase med ploščicami, odstrani tudi trdo cementno malto ter omogoča majhne prilagoditvene reze v mehke ploščice.
- ▶ Vsestranskost večnamenskega orodja z največjo zmogljivostjo.
- ▶ Do 10-krat daljša življenjska doba kot pri lasersko topljenem karbidnem listu Bosch ACZ 85 MT4.
- ▶ Sistem vpetja Starlock za optimalni prenos moči in priročno menjavo lista v 3 sekundah.

TEHNIČNE SPECIFIKACIJE

PODATKI ZA NAROČANJE

Premer [mm]	Širina reza [mm]	Način pakiranja	Število kosov	Paket za pošiljanje	Črtna koda 4 059 952...	Kataloška številka
85	2	PC1d	1	1	530864	2 608 900 034
		P1h	10	1	530871	2 608 900 035

Rezilo segmentne žage Starlock Carbide-RIFF ACZ 85 RT3 za fugirne mase in abrazivni material

- ▶ **ACZ 85 RT3**
- ▶ Segmentni žagin list Starlock Carbide-RIFF
- ▶ Rezkanje fug med stenskimi in talnimi ploščicami
- ▶ Izrezovanje manjših lukenj v mehke stenske ploščice
- ▶ Rezkanje utorov v poroznem betonu za podometno polaganje kablov in cevi

TEHNIČNE SPECIFIKACIJE		PODATKI ZA NAROČANJE				
Premer [mm]	Širina reza [mm]	Način pakiranja	Število kosov	Paket za pošiljanje	Črtna koda 3 165 140...	Kataloška številka
85	2,5	PC1a	1	1	492454	2 608 661 642
		P1a	10	1	935975	2 608 664 484

**Ozko rezilo segmentne žage Starlock Carbide-RIFF ACZ 70 RT5 za fugirne mase in abrazivni material**

- ▶ **ACZ 70 RT5**
- ▶ Rezilo segmentne žage za tanke reze Starlock Carbide-RIFF
- ▶ Rezkanje izredno tankih spojev (1,6 mm/1/6") na stenskih ploščicah
- ▶ Rezkanje utorov v epoksi smolo ali s steklenimi vlakni ojačeno umetno maso (npr. armaturna plošča)
- ▶ Rezkanje utorov v porozen beton za podometno polaganje kablov in cevi

70	1,6	PC1a	1	1	546720	2 608 661 692
		P1a	10	1	935999	2 608 664 486



VEČNAMENSKA UPORABA PRI POLAGANJU PLOŠČIC

Večnamenski listi EXPERT 3 max

ASORTIMENT: Ø 70 mm

EXPERT

- 1 Prihrani čas in denar s priborom Multi-Function Accessory
- 2 Z usmerjeno konico lahko doseže vsak kotiček
- 3 Za rezanje fugirne mase z robom iz karbidne prevleke
- 4 Brusna plošča za brušenje malte z različnih površin

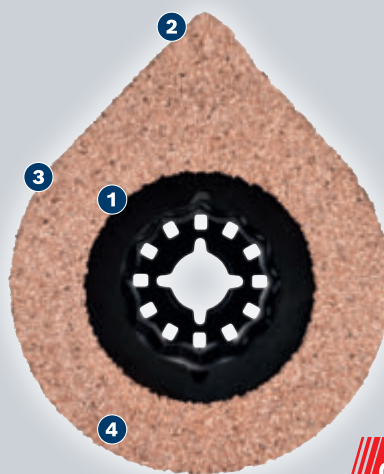

**CARBIDE
TECHNOLOGY**

Plošče za odstranjevanje malte EXPERT 3 max AVZ 70 RT4

EXPERT



- ▶ Idealno za odstranjevanje poškodovanih ploščic: 3 max lahko izreže maltne fuge – vključno s kotnimi deli – in zbrusi malto pod odstranjeno staro ploščico.
- ▶ Vsestranskost večnamenskega orodja z največjo zmogljivostjo.
- ▶ Trije načini uporabe z enim listom.
- ▶ Sistem vpetja Starlock za optimalni prenos moči in priročno menjavo lista v 3 sekundah.



TEHNIČNE SPECIFIKACIJE

PODATKI ZA NAROČANJE

Premer [mm]	Širina reza [mm]	Način pakiranja	Število kosov	Paket za pošiljanje	Črtna koda 4 059 952...	Kataloška številka
70	2,5	PC1d	1	1	530932	2 608 900 041
		P1h	10	1	530949	2 608 900 042

DOLGA ŽIVLJENJSKA DOBA PRI OBDELAVI FUGIRNE MASE IN MEHKIH PLOŠČIC

Listi EXPERT Grout Corner

ASORTIMENT: Širina fuge: 2,2 mm/1,6 mm

EXPERT

- 1 Izjemno trpežen rezalni rob s tehnologijo Bosch Diamond Technology
- 2 Koničasti segmentni žagini listi za natančno rezanje v kotih
- 3 Ploska namestitev zmanjšuje opletanje ter omogoča nadzorovano in natančno rezanje



EXPERT MATI 68 RD4 list za vogale

EXPERT



- ▶ Idealno za izrezovanje fugirne mase med ploščicami, odstrani tudi trdo malto in doseže kote na spoju talnih in stenskih ploščic ali ob ročajih. Prav tako omogoča tudi majhne prilagoditvene reze v mehke ploščice.
- ▶ Vsestranskost večnamenskega orodja z največjo zmogljivostjo.
- ▶ Do 10-krat daljša življenjska doba kot pri lasersko topljenem karbidnem listu Bosch ACZ 85 MT4.
- ▶ Sistem vpetja StarlockMax za največji prenos moči in priročno menjavo lista v 3 sekundah.

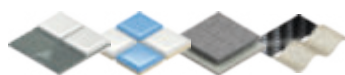

TEHNIČNE SPECIFIKACIJE		PODATKI ZA NAROČANJE					Črtna koda 4 059 952...	Kataloška številka
Širina reza [mm]	Širina [mm]	Dolžina [mm]	Način pakiranja	Število kosov	Paket za pošiljanje			
2,2	68	30	PC1a	1	1	530888	2 608 900 036	
			P1h	10	1	530895	2 608 900 037	

EXPERT MATI 68 RSD4 listi za vogale

EXPERT

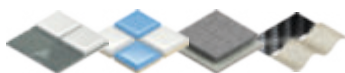

- ▶ Idealno za izrezovanje fugirne mase med ploščicami, odstrani tudi trdo malto in doseže kote na spoju talnih in stenskih ploščic ali ob ročajih. Prav tako omogoča tudi majhne prilagoditvene reze v mehke ploščice.
- ▶ Vsestranskost večnamenskega orodja z največjo zmogljivostjo.
- ▶ Do 10-krat daljša življenjska doba kot pri lasersko topljenem karbidnem listu Bosch ACZ 85 MT4.
- ▶ Sistem vpetja StarlockMax za največji prenos moči in priročno menjavo lista v 3 sekundah.



TEHNIČNE SPECIFIKACIJE			PODATKI ZA NAROČANJE				
Širina reza [mm]	Širina [mm]	Dolžina [mm]	Način pakiranja	Število kosov	Paket za pošiljanje	Črtna koda 4 059 952...	Kataloška številka
1,6	68	10	PC1a	1	1	530901	2 608 900 038

Rezilo segmentne žage StarlockMax Carbide-RIFF MATI 68 RT3 za fugirne mase in abrazivni material



- ▶ **MATI 68 RT3**
- ▶ Segmentni žagin list StarlockMax Carbide-RIFF
- ▶ Rezkanje težko dostopnih fug in fug v bližini robov (npr. v območjih vogalov)
- ▶ Rezkanje globokih fug med stenskimi in talnimi ploščicami
- ▶ Rezkanje utorov v poroznem betonu za podometno polaganje kablov in cevi

TEHNIČNE SPECIFIKACIJE			PODATKI ZA NAROČANJE				
Širina reza [mm]	Širina [mm]	Dolžina [mm]	Način pakiranja	Število kosov	Paket za pošiljanje	Črtna koda 3 165 140...	Kataloška številka
2,2	68	30	PC1a	1	1	833196	2 608 662 577



Rezilo segmentne žage StarlockMax Carbide-RIFF MATI 68 RST5 za fugirne mase in abrazivni material



- ▶ **MATI 68 RST5**
- ▶ Segmentni žagin list StarlockMax Carbide-RIFF, tanek
- ▶ Rezanje tankih fug do 1,5 mm (npr. marmorne fuge)
- ▶ Rezanje težko dostopnih fug in fug v bližini robov (npr. v območjih vogalov)
- ▶ Rezanje utorov v poroznem betonu za podometno polaganje kablov in cevi

TEHNIČNE SPECIFIKACIJE			PODATKI ZA NAROČANJE				
Širina reza [mm]	Širina [mm]	Dolžina [mm]	Način pakiranja	Število kosov	Paket za pošiljanje	Črtna koda 3 165 140...	Kataloška številka
1,5	68	10	PC1a	1	1	833219	2 608 662 578



Potopni list za žago Starlock Carbide-RIFF AIZ 32 RT5 Grout and Abrasive







- ▶ **AIZ 32 RT5**
- ▶ List za potopno žago Starlock Carbide-RIFF
- ▶ Potopno rezanje zelo abrazivnih materialov (npr. steklena vlakna)
- ▶ Funkcija strganja/piljenja (npr. odstranjevanje zarobka v steklenih vlaknih)
- ▶ Odličen za odstranjevanje malte tudi iz najtežje dostopnih kotov





TEHNIČNE SPECIFIKACIJE			PODATKI ZA NAROČANJE				
Širina reza [mm]	Delovna širina [mm]	Delovna globina [mm]	Način pakiranja	Število kosov	Paket za pošiljanje	Črtna koda 3 165 140...	Kataloška številka
2	32	30	PC1a	1	1	646376	2 608 661 868





Kompleti Starlock

TEHNIČNE SPECIFIKACIJE	PODATKI ZA NAROČANJE				
	Vsebina kompleta	Način pakiranja	Število kosov	Paket za pošiljanje	Črtna koda 3 165 140...
 <p>5-delni komplet Starlock Bosch Best of Cutting</p> <p>Bimetalni potopni žagin list Hard Wood AIZ 32 BSPB (1x) Bimetalni potopni žagin list Wood and Metal AIZ 32 APB (1x) Bimetalen segmentni žagin list Wood and Metal ACZ 85 EB (1x) Potopni žagin list iz karbidne trdine za kovino AIZ 32 AT (1x) Bimetalni potopni žagin list za les in kovino All 65 APB (1x)</p>	P1k	5	5	894715	2 608 664 131
<p>Komplet Starlock za obdelavo lesa 6+1</p>  <p>Segmentni žagin list iz hitroreznega jekla Wood ACZ 85 EC (1x) Bimetalni potopni žagin list Hard Wood AIZ 32 BSPB (2x) Potopni list za žago BIM Hard Wood All 65 BSPB (2x) Bimetalni potopni žagin list Wood and Metal AIZ 32 APB (1x) Bimetalen potopni žagin list Metal AIZ 20 AB (1x)</p>	P1k	7	5	954679	2 608 664 623
<p>5+1-delni komplet Starlock za električarje in suhomontažno gradnjo</p>  <p>Potopni list za žago BIM Multi Material AYZ 53 BPB (1x) Bimetalni potopni žagin list Wood and Metal AIZ 32 APB (2x) Bimetalni potopni žagin list za les in kovino All 65 APB (1x) Potopni list za žago BIM Wood and Metal AIZ 32 AB (1x) Bimetalen potopni žagin list Metal AIZ 20 AB (1x)</p>	P1k	6	5	954662	2 608 664 622
<p>Komplet Starlock za prenovitvena dela</p>  <p>Bimetalni potopni žagin list Wood and Metal AIZ 32 APB (1x) Brusna plošča AVZ 93 G (1x) Brusni list Expert for Wood and Painting (3x) Segmentni žagin list iz hitroreznega jekla Wood ACZ 85 EC (1x) Segmentni žagin list z robom iz karbidne trdine ACZ70RT5 (1x) Strgalo iz hitroreznega jekla ATZ 52 SC (1x)</p>	P1k	5	5	954686	2 608 664 624
<p>6-delni komplet Starlock Best of Sanding, ki združuje naš najboljši pribor za brušenje v enem kompletu (brušenje lesa in odstranjevanje malte).</p>  <p>Potopni list za žago Carbide-RIFF AVZ 32 RT4 (1x) Brusna plošča AVZ 93 G (1x) Brusna plošča AVZ 90 RT6 (1x) Brusni list F460 (3 x)</p>	P1k	3	5	894739	2 608 664 133

Kompleti Starlock

TEHNIČNE SPECIFIKACIJE	PODATKI ZA NAROČANJE					
	Vsebina kompleta	Način pakiranja	Število kosov	Paket za pošiljanje	Črtna koda 3 165 140...	Kataloška številka
 <p>4-delni komplet Starlock Max Bosch Best of Heavy Duty Vsestranski komplet Starlock Max z izjemno dolgimi listi za najzahtevnejše renovacije in obnovitvena dela z lesom in kovino.</p>						
<p>Potopni žagin list HCS Wood MAIZ 32 EPC (1x) Potopni žagin list BIM Wood and Metal MAIZ 32 APB (1x) Potopni žagin list BIM Wood and Metal MAII 52 APB (1x) Potopni žagin list iz karbidne trdine Metal MAIZ 32 AT (1x)</p>	M1a	4	5	894722	2 608 664 132	
 <p>4-delni komplet za ploščice Vsestranski komplet Starlock za renovacije in obnovitvena dela (npr. rezkanje spojev na stenskih in talnih ploščicah, odstranjevanje malte ali lepila za ploščice, rezkanje manjših izrezov v mehke stenske ploščice)</p>						
<p>Segmentni žagin list z robom iz karbidne trdine ACZ 85 RT3 (1x) Brusna plošča z robom iz karbidne trdine AVZ 78 RT2 (1x) Strgalo iz hitroreznega jekla ATZ 52 SC (1x) Bimetalen potopni žagin list Metal AIZ 20 AB (1x)</p>	PC1a	4	1	555210	2 608 661 695	
 <p>4-delni komplet za talna dela/vgradnjo Vsestranski komplet Starlock za talna dela in vgradnjo (npr. rezanje okvirjev vrat na ustrezno dolžino ob tleh, izrezovanje laminatov/parketov, potopni rezi v vezane plošče ali les, rezanje utorov v dele pohištva)</p>						
<p>Potopni žagin list iz hitroreznega jekla Wood AIZ 32 EPC (1x) Bimetalni potopni žagin list Hard Wood AIZ 32 BSPB (1x) Bimetalen segmentni žagin list Wood and Metal ACZ 85 EB (1x) Strgalo iz hitroreznega jekla ATZ 52 SC (1x)</p>	PC1a	4	1	555227	2 608 661 696	
 <p>13-delni univerzalni komplet Komplet Starlock za vsa osnovna dela (žaganje, brušenje in odstranjevanje ostankov) Primerno za les in kovino</p>						
<p>Bimetalen segmentni žagin list Wood and Metal ACZ 85 EB (1x) Bimetalni potopni žagin list Wood and Metal AIZ 32 APB (1x) Strgalo iz hitroreznega jekla ATZ 52 SFC (1x) Brusilni list Wood and Paint (10x)</p>	PC1a	4	1	555203	2 608 661 694	
 <p>3-delni komplet za ploščice Vsestranski komplet za ploščice Starlock za renovacije in obnovitvena dela (npr. rezkanje spojev na stenskih in talnih ploščicah, odstranjevanje malte ali lepila za ploščice, rezkanje manjših izrezov v mehke stenske ploščice)</p>						
<p>Bimetalen potopni žagin list Metal AIZ 20 AB (1x) Strgalo iz hitroreznega jekla ATZ 52 SC (1x) Segmentni žagin list z robom iz karbidne trdine ACZ 85 MT4 (1x)</p>	PC1a	3	10	779647	2 608 662 342	

Kompleti Starlock

TEHNIČNE SPECIFIKACIJE	PODATKI ZA NAROČANJE					
	Vsebina kompleta	Način pakiranja	Število kosov	Paket za pošiljanje	Črtna koda 3 165 140...	Kataloška številka
 <p>3-delni univerzalni komplet Komplet Starlock za vsa osnovna dela (žaganje lesa in kovine) Primerno za les in kovino</p>						
<p>Bimetalen potopni žagin list Metal AIZ 20 AB (1x)</p> <p>Potopni žagin list iz hitroreznega jekla Wood AIZ 24 EC (1x)</p> <p>Segmentni žagin list iz hitroreznega jekla Wood ACZ 85 EC (1x)</p>	PC1a	3	10	779654	2 608 662 343	
 <p>34-delni komplet Starlock i-BOXX Pro za opremljanje notranjih prostorov</p> <p>Bimetalni segmentni žagin list Wood and Metal ACZ 100 BB (1x)</p> <p>Brusilni list Wood and Paint (20x)</p> <p>Bimetalni segmentni žagin list TiN Multi Material ACZ 85 EIB (1x)</p> <p>Bimetalno segmentno valovito brušeno rezilo ACZ 100 SWB (1x)</p> <p>Bimetalni potopni žagin list Wood and Metal AII 65 APB (2x)</p> <p>Bimetalni potopni žagin list Wood and Metal AIZ 32 APB (2x)</p> <p>Bimetalni potopni žagin list Hard Wood AIZ 32 BSPB (2x)</p> <p>Potopni žagin list iz hitroreznega jekla Wood AIZ 32 EPC (2x)</p> <p>Strgalo iz hitroreznega jekla ATZ 52 SFC (2x)</p> <p>Brusna plošča AVZ 93 G (1x)</p>	M0a	16	1	706681	2 608 662 013	

Omejevalniki globine

- **Primerno za** Bosch GOP 300 SCE Professional, GOP 12V-28, GOP 18V-28, GOP 30 V-28, GOP 55-36, GOP 14,4V/18V-Li, PMF 190 E, PMF 250 CES (večnamenski rezalnik z obročem)

TEHNIČNE SPECIFIKACIJE	PODATKI ZA NAROČANJE				
	Način pakiranja	Število kosov	Paket za pošiljanje	Črtna koda 3 165 140...	Kataloška številka



Omejevalnik globine Basic

Štiristopenjska nastavitev

Za natančne globine rezov v kombinaciji s segmentnimi žaginimi listi Ø 85 mm in Ø 100 mm (npr. pri zamenjavi posameznih elementov parketa)

Globine rezov za segmentne žagine liste Ø 85 mm: 8, 10, 12, 14 mm

Globine rezov za segmentne žagine liste Ø 100 mm: 13, 15, 17, 19 mm

PC1a	1	1	727297	2 608 000 589
------	---	---	--------	----------------------



Omejevalnik globine Expert

Brezstopenjska nastavitev

Za natančne globine rezov v kombinaciji s segmentnimi in potopnimi žaginimi listi (npr. za natančne potopne reze v konstrukcijski les)

PC1a	1	1	727303	2 608 000 590
------	---	---	--------	----------------------

BRUŠENJE LESA

Popolno oblikovanje in končno brušenje

Najboljše za vaše orodje. Boschev profesionalni pribor.



PLOŠČE ZA EKSCENTRIČNE BRUSILNIKE TER BRUSILNIKE STEN IN STROPOV

Plošče, ki spreminjajo svet.



	M480	C470	N880	C430	F355
	EXPERT	EXPERT	EXPERT		
Številka strani	603	607	617	614	615
Izbira zrnatosti	80 – 400	40 – 400	80 – 800	40 – 240	60 – 1 200
Zrnatost	Aluminijev oksid	Aluminijev oksid	Alox/Silicijev karbid	Aluminijev oksid	Silicijev karbid
Podporni material	Mreža, mrežasta tkanina	C-Papir	Flis iz 3D-vlaken	C-Papir	F-Papir
Premer mm	115 – 225	115 – 225	125 – 150	115 – 150	115 – 150

MATERIALI

Mehki les/trdi les	✓	✓	-	✓	-
Smolnat les	✓	✓	-	✓	-
Vezane plošče	✓	✓	-	✓	-
Barva/lak	✓	✓	-	✓	✓
Polnilo	✓	✓	-	-	✓
Mavec	✓	✓	✓	-	✓
Materiali s trdno površino	✓	✓	-	-	-
S steklenimi vlakni ojačana plastika (GRP)	✓	-	-	-	✓
Perspex	✓	-	-	-	✓
Kamen/steklo	-	-	-	-	✓
Nerjavno jeklo (inoks)	-	-	✓	-	-
Pločevina	-	-	✓	-	-
Aluminij	-	-	✓	-	-

* izdelki Bosch EXPERT v primerjavi s standardnimi izdelki Bosch

BREZ PRAHU PRI BRUŠENJU LESA, BARVE IN ZIDOV IZ MAVČNIH PLOŠČ

Brusne mreže EXPERT M480

ASORTIMENT: Granulacija 80–400

EXPERT

- 1 Najučinkovitejše odstranjevanje prahu z Boschvim sistemom Particle Control
- 2 Prah se odreja skozi odprto mrežno strukturo

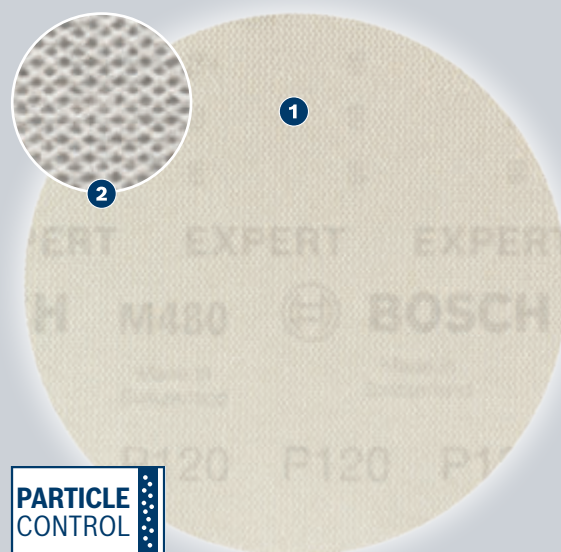

Brusne mreže EXPERT M480 za ekscentrične brusilnike

EXPERT



- ▶ Idealno za zelo učinkovito brušenje ravnih površin z malo prahu; za grobo obdelavo in pripravo površin na barvanje ter za pripravo in zaključno obdelovanje zidu iz mavčnih plošč.
- ▶ Abrazivni materiali EXPERT – najboljše za vse obrti.
- ▶ Do 4-krat učinkovitejše odstranjevanje prahu kot z brusnim papirjem Bosch C420.
- ▶ Pritrditev s pomočjo sprijemalnega sistema.

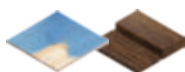

12 603

TEHNIČNE SPECIFIKACIJE			PODATKI ZA NAROČANJE				
Premjer plošče v mm	Zrnatost	Št. lukenj	Način pakiranja	Število kosov	Paket za pošiljanje	Črtna koda 4 059 952...	Kataloška številka
5-delni komplet							
125	80	odprta mreža	C1a	5	5	540092	2 608 900 671
125	120	odprta mreža	C1a	5	5	540115	2 608 900 673
125	180	odprta mreža	C1a	5	5	540139	2 608 900 675
125	240	odprta mreža	C1a	5	5	540153	2 608 900 677

Brsne mreže EXPERT M480 za ekscentrične brusilnike

EXPERT

TEHNIČNE SPECIFIKACIJE			PODATKI ZA NAROČANJE				
Premjer plošče v mm	Zrnatost	Št. lukenj	Način pakiranja	Število kosov	Paket za pošiljanje	Črtna koda 4 059 952...	Kataloška številka
150	80	odprta mreža	C1a	5	5	540276	2 608 900 689
150	100	odprta mreža	C1a	5	5	540283	2 608 900 690
150	120	odprta mreža	C1a	5	5	540290	2 608 900 691
150	150	odprta mreža	C1a	5	5	540306	2 608 900 692
150	180	odprta mreža	C1a	5	5	540313	2 608 900 693
150	240	odprta mreža	C1a	5	5	540337	2 608 900 695
150	320	odprta mreža	C1a	5	5	540344	2 608 900 696
150	400	odprta mreža	C1a	5	5	540351	2 608 900 697
Pakiranje po 5 kosov							
125	100	odprta mreža	C1a	5	5	540108	2 608 900 672
125	150	odprta mreža	C1a	5	5	540122	2 608 900 674
125	220	odprta mreža	C1a	5	5	540146	2 608 900 676
125	320	odprta mreža	C1a	5	5	540160	2 608 900 678
125	400	odprta mreža	C1a	5	5	540177	2 608 900 679
150	220	odprta mreža	C1a	5	5	540320	2 608 900 694
Pakiranje po 50 kosov							
125	80	odprta mreža	C0a	50	1	540184	2 608 900 680
125	100	odprta mreža	C0a	50	1	540191	2 608 900 681
125	120	odprta mreža	C0a	50	1	540207	2 608 900 682
125	150	odprta mreža	C0a	50	1	540214	2 608 900 683
125	180	odprta mreža	C0a	50	1	540221	2 608 900 684
125	220	odprta mreža	C0a	50	1	540238	2 608 900 685
125	240	odprta mreža	C0a	50	1	540245	2 608 900 686
125	320	odprta mreža	C0a	50	1	540252	2 608 900 687
125	400	odprta mreža	C0a	50	1	540269	2 608 900 688
150	80	odprta mreža	C0a	50	1	540368	2 608 900 698
150	100	odprta mreža	C0a	50	1	540375	2 608 900 699
150	120	odprta mreža	C0a	50	1	540382	2 608 900 700
150	150	odprta mreža	C0a	50	1	540399	2 608 900 701
150	180	odprta mreža	C0a	50	1	540405	2 608 900 702
150	220	odprta mreža	C0a	50	1	540412	2 608 900 703
150	240	odprta mreža	C0a	50	1	540429	2 608 900 704
150	320	odprta mreža	C0a	50	1	540436	2 608 900 705
150	400	odprta mreža	C0a	50	1	540443	2 608 900 706

EXPERT M480 začetni kompleti za ekscentrične brusilnike

EXPERT



- ▶ Idealno za zelo učinkovito brušenje ravnih površin z malo prahu; za grobo obdelavo in pripravo površin na barvanje ter za pripravo in zaključno obdelovanje zidu iz mavčnih plošč.
- ▶ Abrazivni materiali EXPERT – najboljše za vse obrti.
- ▶ Do 4-krat učinkovitejše odstranjevanje prahu kot z brusnim papirjem Bosch C420.
- ▶ Pritrditev s pomočjo sprijemalnega sistema.



TEHNIČNE SPECIFIKACIJE			PODATKI ZA NAROČANJE				
Premer plošče v mm	Zrnatost	Št. lukenj	Način pakiranja	Število kosov	Paket za pošiljanje	Črtna koda 4 059 952...	Kataloška številka
ta komplet vključuje zaščito za podporni krožnik							
125	2x80	odprta mreža	C1a	7	5	568584	2 608 901 202
	2x120						
	2x180						
150	2x80	odprta mreža	C1a	7	5	568591	2 608 901 203
	2x120						
	2x180						

Brusne mreže EXPERT M480 za brusilnike za mavčne plošče

EXPERT



- ▶ Idealno za zelo učinkovito brušenje ravnih površin z malo prahu; za grobo obdelavo in pripravo površin na barvanje ter za pripravo in zaključno obdelovanje zidu iz mavčnih plošč.
- ▶ Abrazivni materiali EXPERT – najboljše za vse obrti.
- ▶ Do 4-krat učinkovitejše odstranjevanje prahu kot z brusnim papirjem Bosch C420.
- ▶ Pritrditev s pomočjo sprijemalnega sistema.



TEHNIČNE SPECIFIKACIJE			PODATKI ZA NAROČANJE				
Premer plošče v mm	Zrnatost	Št. lukenj	Način pakiranja	Število kosov	Paket za pošiljanje	Črtna koda 4 059 952...	Kataloška številka
Pakiranje po 25 kosov							
225	80	odprta mreža	C0a	25	1	540450	2 608 900 707
225	100	odprta mreža	C0a	25	1	540467	2 608 900 708
225	240	odprta mreža	C0a	25	1	540511	2 608 900 713
225	320	odprta mreža	C0a	25	1	540528	2 608 900 714
225	400	odprta mreža	C0a	25	1	540535	2 608 900 715
25-delni komplet							
225	120	odprta mreža	C0a	25	1	540474	2 608 900 709
225	150	odprta mreža	C0a	25	1	540481	2 608 900 710
225	180	odprta mreža	C0a	25	1	540498	2 608 900 711
225	220	odprta mreža	C0a	25	1	540504	2 608 900 712
5 kosov v pakiranju							
225	80	odprta mreža				635866	2 608 901 636
225	120	odprta mreža				635873	2 608 901 637
225	180	odprta mreža				635880	2 608 901 638

Brusne mreže EXPERT M480 za brusilnike za mavčne plošče

EXPERT

TEHNIČNE SPECIFIKACIJE			PODATKI ZA NAROČANJE			
Premier plošče v mm	Zrnatost	Št. lukenj	Način pakiranja	Število kosov	Paket za pošiljanje	Kataloška številka
225	240	odprta mreža			635897	
						2 608 901 639

HITRO BRUŠENJE BARVE IN LESA

Brusni papir EXPERT C470

ASORTIMENT: Granulacija 40–400

EXPERT

- 1 Izjemna abrazija z Boschevo tehnologijo Surface Structure
- 2 Porazdelitev zrn, optimizirana za brušenje z visoko hitrostjo
- 3 Poravnava zrn med proizvodnjo zagotavlja agresivno rezanje

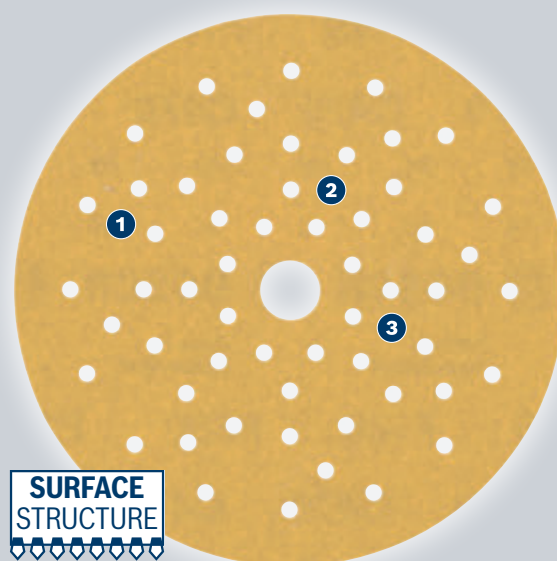

Brusni list EXPERT C470 z več luknjami za ekscentrične brusilnike

EXPERT

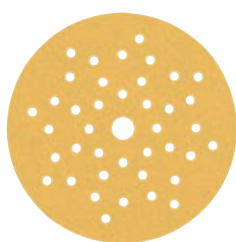

- ▶ Idealno za visoko učinkovito hitro brušenje ravnih površin, za odstranjevanje stare barve ali za glajenje, pripravo in zaključno obdelovanje površin.
- ▶ Abrazivni materiali EXPERT – najboljše za vse obrti.
- ▶ Do 2-krat hitrejši od brusnega papirja Bosch C420.
- ▶ Pritrditev s pomočjo sprijemalnega sistema.

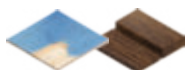

TEHNIČNE SPECIFIKACIJE		PODATKI ZA NAROČANJE					
Premier plošče v mm	Zrnatost	Št. lukenj	Način pakiranja	Število kosov	Paket za pošiljanje	Črtna koda 4 059 952...	Kataloška številka
Pakiranje po 5 kosov							
125	40	Več lukenj	C1a	5	5	544304	2 608 901 092
125	60	Več lukenj	C1a	5	5	544311	2 608 901 093
125	80	Več lukenj	C1a	5	5	544328	2 608 901 094
125	100	Več lukenj	C1a	5	5	544335	2 608 901 095
125	120	Več lukenj	C1a	5	5	544342	2 608 901 096
125	180	Več lukenj	C1a	5	5	544359	2 608 901 097

Brusni list EXPERT C470 z več luknjami za ekscentrične brusilnike

EXPERT

TEHNIČNE SPECIFIKACIJE			PODATKI ZA NAROČANJE				
Premier plošče v mm	Zrnatost	Št. lukenj	Način pakiranja	Število kosov	Paket za pošiljanje	Črtna koda 4 059 952...	Kataloška številka
125	240	Več lukenj	C1a	5	5	544366	2 608 901 098
125	320	Več lukenj	C1a	5	5	544373	2 608 901 099
150	60	Več lukenj	C1a	5	5	544410	2 608 901 103
150	100	Več lukenj	C1a	5	5	544434	2 608 901 105
150	180	Več lukenj	C1a	5	5	544458	2 608 901 107
150	320	Več lukenj	C1a	5	5	544472	2 608 901 109
5-delni komplet							
125	400	Več lukenj	C1a	5	5	544380	2 608 901 100
150	40	Več lukenj	C1a	5	5	544403	2 608 901 102
150	80	Več lukenj	C1a	5	5	544427	2 608 901 104
150	120	Več lukenj	C1a	5	5	544441	2 608 901 106
150	240	Več lukenj	C1a	5	5	544465	2 608 901 108
150	400	Več lukenj	C1a	5	5	544489	2 608 901 110
Pakiranje po 50 kosov							
125	40	Več lukenj	C0a	50	1	544625	2 608 901 124
125	60	Več lukenj	C0a	50	1	544632	2 608 901 125
125	80	Več lukenj	C0a	50	1	544649	2 608 901 126
125	100	Več lukenj	C0a	50	1	544656	2 608 901 127
125	120	Več lukenj	C0a	50	1	544663	2 608 901 128
125	150	Več lukenj	C0a	50	1	544670	2 608 901 129
125	180	Več lukenj	C0a	50	1	544687	2 608 901 130
125	220	Več lukenj	C0a	50	1	544694	2 608 901 131
125	240	Več lukenj	C0a	50	1	544700	2 608 901 132
125	320	Več lukenj	C0a	50	1	544717	2 608 901 133
125	400	Več lukenj	C0a	50	1	544724	2 608 901 134
150	40	Več lukenj	C0a	50	1	544731	2 608 901 135
150	60	Več lukenj	C0a	50	1	544748	2 608 901 136
150	80	Več lukenj	C0a	50	1	544755	2 608 901 137
150	100	Več lukenj	C0a	50	1	544762	2 608 901 138
150	120	Več lukenj	C0a	50	1	544779	2 608 901 139
150	150	Več lukenj	C0a	50	1	544786	2 608 901 140
150	180	Več lukenj	C0a	50	1	544793	2 608 901 141
150	220	Več lukenj	C0a	50	1	544809	2 608 901 142
150	240	Več lukenj	C0a	50	1	544816	2 608 901 143
150	320	Več lukenj	C0a	50	1	544823	2 608 901 144
150	400	Več lukenj	C0a	50	1	544830	2 608 901 145

Brusni listi EXPERT C470 z 8 luknjami za ekscentrične brusilnike

EXPERT

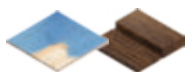
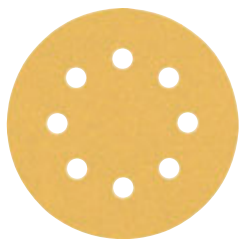

- ▶ Idealno za visoko učinkovito hitro brušenje ravnih površin, za odstranjevanje stare barve ali za glajenje, pripravo in zaključno obdelovanje površin.
- ▶ Abrazivni materiali EXPERT – najboljše za vse obrti.
- ▶ Do 2-krat hitrejši od brusnega papirja Bosch C420.
- ▶ Pritrditev s pomočjo sprijemalnega sistema.



TEHNIČNE SPECIFIKACIJE			PODATKI ZA NAROČANJE					Kataloška številka
Premer plošče v mm	Zrnatost	Št. lukenj	Način pakiranja	Števílo kosov	Paket za pošiljanje	Črtna koda 4 059 952...		
Pakiranje po 5 kosov								
115	40	8 lukenj	C1a	5	5	541327	2 608 900 794	
115	60	8 lukenj	C1a	5	5	541334	2 608 900 795	
115	80	8 lukenj	C1a	5	5	541341	2 608 900 796	
115	120	8 lukenj	C1a	5	5	541358	2 608 900 797	
115	240	8 lukenj	C1a	5	5	541372	2 608 900 799	
115	320	8 lukenj	C1a	5	5	541389	2 608 900 800	
115	400	8 lukenj	C1a	5	5	541396	2 608 900 801	
125	320	8 lukenj	C1a	5	5	541488	2 608 900 810	
125	400	8 lukenj	C1a	5	5	541495	2 608 900 811	
5-delni komplet								
115	180	8 lukenj	C1a	5	5	541365	2 608 900 798	
125	40	8 lukenj	C1a	5	5	541419	2 608 900 803	
125	60	8 lukenj	C1a	5	5	541426	2 608 900 804	
125	80	8 lukenj	C1a	5	5	541433	2 608 900 805	
125	100	8 lukenj	C1a	5	5	541440	2 608 900 806	
125	120	8 lukenj	C1a	5	5	541457	2 608 900 807	
125	180	8 lukenj	C1a	5	5	541464	2 608 900 808	
125	240	8 lukenj	C1a	5	5	541471	2 608 900 809	
Pakiranje po 50 kosov								
125	40	8 lukenj	C0a	50	1	542461	2 608 900 908	
125	60	8 lukenj	C0a	50	1	542478	2 608 900 909	
125	80	8 lukenj	C0a	50	1	542485	2 608 900 910	
125	100	8 lukenj	C0a	50	1	542492	2 608 900 911	
125	120	8 lukenj	C0a	50	1	542508	2 608 900 912	
125	150	8 lukenj	C0a	50	1	544588	2 608 901 120	
125	180	8 lukenj	C0a	50	1	542515	2 608 900 913	
125	220	8 lukenj	C0a	50	1	544595	2 608 901 121	
125	240	8 lukenj	C0a	50	1	542522	2 608 900 914	
125	320	8 lukenj	C0a	50	1	542539	2 608 900 915	
125	400	8 lukenj	C0a	50	1	542546	2 608 900 916	

Brusni listi EXPERT C470 s 6 luknjami za ekscentrične brusilnike

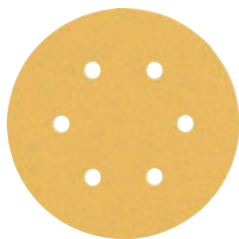
EXPERT

- ▶ Idealno za visoko učinkovito hitro brušenje ravnih površin, za odstranjevanje stare barve ali za glajenje, pripravo in zaključno obdelovanje površin.
- ▶ Abrazivni materiali EXPERT – najboljše za vse obrti.
- ▶ Do 2-krat hitrejši od brusnega papirja Bosch C420.
- ▶ Pritrditev s pomočjo sprijemalnega sistema.



TEHNIČNE SPECIFIKACIJE			PODATKI ZA NAROČANJE				
Premer plošče v mm	Zrnatost	Št. lukenj	Način pakiranja	Število kosov	Paket za pošiljanje	Črtna koda 4 059 952...	Kataloška številka
5-delni komplet							
150	40	6 lukenj	C1a	5	5	541518	2 608 900 813
150	60	6 lukenj	C1a	5	5	541525	2 608 900 814
150	80	6 lukenj	C1a	5	5	541532	2 608 900 815
150	100	6 lukenj	C1a	5	5	541549	2 608 900 816
150	120	6 lukenj	C1a	5	5	541556	2 608 900 817
150	180	6 lukenj	C1a	5	5	541563	2 608 900 818
150	240	6 lukenj	C1a	5	5	541570	2 608 900 819
150	320	6 lukenj	C1a	5	5	541587	2 608 900 820
Pakiranje po 5 kosov							
150	400	6 lukenj	C1a	5	5	541594	2 608 900 821
Pakiranje po 50 kosov							
150	40	6 lukenj	C0a	50	1	542553	2 608 900 917
150	60	6 lukenj	C0a	50	1	542560	2 608 900 918
150	80	6 lukenj	C0a	50	1	542577	2 608 900 919
150	100	6 lukenj	C0a	50	1	542584	2 608 900 920
150	120	6 lukenj	C0a	50	1	542591	2 608 900 921
150	150	6 lukenj	C0a	50	1	544601	2 608 901 122
150	180	6 lukenj	C0a	50	1	542607	2 608 900 922
150	220	6 lukenj	C0a	50	1	544618	2 608 901 123
150	240	6 lukenj	C0a	50	1	542614	2 608 900 923
150	320	6 lukenj	C0a	50	1	542621	2 608 900 924
150	400	6 lukenj	C0a	50	1	542638	2 608 900 925

EXPERT C470 komplet brusnega papirja z 8 luknjami za ekscentrične brusilnike

EXPERT

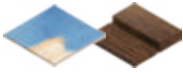
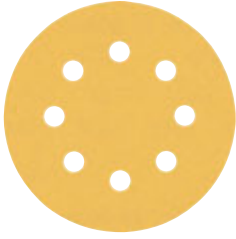

- ▶ Idealno za visoko učinkovito hitro brušenje ravnih površin, za odstranjevanje stare barve ali za glajenje, pripravo in zaključno obdelovanje površin.
- ▶ Abrazivni materiali EXPERT – najboljše za vse obrti.
- ▶ Do 2-krat hitrejši od brusnega papirja Bosch C420.
- ▶ Pritrditev s pomočjo sprijemalnega sistema.

TEHNIČNE SPECIFIKACIJE			PODATKI ZA NAROČANJE				
Premer plošče v mm	Zrnatost	Št. lukenj	Način pakiranja	Število kosov	Paket za pošiljanje	Črtna koda 4 059 952...	Kataloška številka
Pakiranje po 6 kosov							
115	2 x 60 2x120 2 x 240	8 lukenj	C1a	6	5	541402	2 608 900 802
125	2 x 60 2x120 2 x 240	8 lukenj	C1a	6	5	541501	2 608 900 812

EXPERT C470 komplet brusnega papirja s 6 luknjami za ekscentrične brusilnike

EXPERT

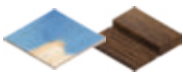
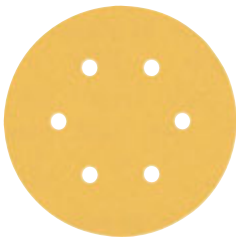

- ▶ Idealno za visoko učinkovito hitro brušenje ravnih površin, za odstranjevanje stare barve ali za glajenje, pripravo in zaključno obdelovanje površin.
- ▶ Abrazivni materiali EXPERT – najboljše za vse obrti.
- ▶ Do 2-krat hitrejši od brusnega papirja Bosch C420.
- ▶ Pritrditev s pomočjo sprijemalnega sistema.

TEHNIČNE SPECIFIKACIJE			PODATKI ZA NAROČANJE				
Premer plošče v mm	Zrnatost	Št. lukenj	Način pakiranja	Število kosov	Paket za pošiljanje	Črtna koda 4 059 952...	Kataloška številka
Pakiranje po 6 kosov							
150	2 x 60 2x120 2 x 240	6 lukenj	C1a	6	5	541600	2 608 900 822

EXPERT C470 kompleti brusnega papirja z več luknjami za ekscentrične brusilnike

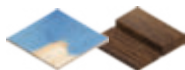
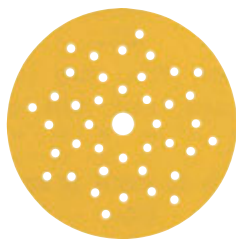
EXPERT

- ▶ Idealno za visoko učinkovito hitro brušenje ravnih površin, za odstranjevanje stare barve ali za glajenje, pripravo in zaključno obdelovanje površin.
- ▶ Abrazivni materiali EXPERT – najboljše za vse obrti.
- ▶ Do 2-krat hitrejši od brusnega papirja Bosch C420.
- ▶ Pritrditev s pomočjo sprijemalnega sistema.



TEHNIČNE SPECIFIKACIJE				PODATKI ZA NAROČANJE				
Premer plošče v mm	Zrnatost	Št. lukenj	Način pakiranja	Število kosov	Paket za pošiljanje	Črtna koda 4 059 952...	Kataloška številka	
Pakiranje po 6 kosov								
125	2 x 60 2x120 2 x 240	Več lukenj	C1a	6	5	544397	2 608 901 101	
150	2 x 60 2x120 2 x 240	Več lukenj	C1a	6	5	544496	2 608 901 111	

EXPERT C470 brusni list z 19 luknjami za brusilnike za zidove iz mavčnih plošč

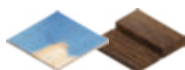
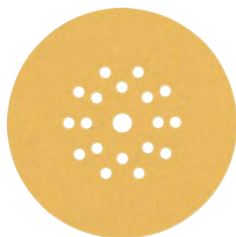
EXPERT

- ▶ Idealno za visoko učinkovito hitro brušenje ravnih površin, za odstranjevanje stare barve ali za glajenje, pripravo in zaključno obdelovanje površin.
- ▶ Abrazivni materiali EXPERT – najboljše za vse obrti.
- ▶ Do 2-krat hitrejši od brusnega papirja Bosch C420.
- ▶ Pritrditev s pomočjo sprijemalnega sistema.



TEHNIČNE SPECIFIKACIJE				PODATKI ZA NAROČANJE				
Dimenzije lista v mm	Premer plošče v mm	Zrnatost	Št. lukenj	Način pakiranja	Število kosov	Paket za pošiljanje	Črtna koda 4 059 952...	Kataloška številka
5 kosov v pakiranju								
-	225	40	-	C0a	5	1	636214	2 608 901 671
-	225	80	-	C0a	5	1	636221	2 608 901 672
-	225	120	-	C0a	5	1	636238	2 608 901 673
-	225	180	-	C0a	5	1	636245	2 608 901 674
6 kosov v pakiranju								
225	-	40 80 120 180	-	C0a	6	1	635972	2 608 901 677
Pakiranje po 25 kosov								
-	225	40	19 lukenj	C0a	25	1	544847	2 608 901 146
-	225	60	19 lukenj	C0a	25	1	544854	2 608 901 147
-	225	80	19 lukenj	C0a	25	1	544861	2 608 901 148
-	225	100	19 lukenj	C0a	25	1	544878	2 608 901 149
-	225	120	19 lukenj	C0a	25	1	544885	2 608 901 150
-	225	150	19 lukenj	C0a	25	1	544892	2 608 901 151
-	225	180	19 lukenj	C0a	25	1	544908	2 608 901 152
-	225	220	19 lukenj	C0a	25	1	544915	2 608 901 153

Brusni papir C450 za ekscentrične brusilnike, Standard for General Purpose, premer 125 mm

TEHNIČNE SPECIFIKACIJE			PODATKI ZA NAROČANJE				
Premer plošče v mm	Zrnatost	Št. lukenj	Način pakiranja	Število kosov	Paket za pošiljanje	Črtna koda 3 165 140...	Kataloška številka
125	40 brez odprtin		C0a	50	1	993906	2 608 621 748
125	60 brez odprtin		C0a	50	1	993913	2 608 621 749
125	80 brez odprtin		C0a	50	1	993920	2 608 621 750
125	100 brez odprtin		C0a	50	1	993937	2 608 621 751
125	120 brez odprtin		C0a	50	1	993944	2 608 621 752
125	150 brez odprtin		C0a	50	1	993951	2 608 621 753
125	180 brez odprtin		C0a	50	1	993968	2 608 621 754
125	240 brez odprtin		C0a	50	1	993975	2 608 621 755
125	320 brez odprtin		C0a	50	1	993982	2 608 621 756



Brusni papir C450 za ekscentrične brusilnike, Standard for General Purpose, premer 125 mm, 8 lukenj

125	40	8 lukenj	C0a	50	1	993814	2 608 621 739
125	60	8 lukenj	C0a	50	1	993821	2 608 621 740
125	80	8 lukenj	C0a	50	1	993838	2 608 621 741
125	100	8 lukenj	C0a	50	1	993845	2 608 621 742
125	120	8 lukenj	C0a	50	1	993852	2 608 621 743
125	180	8 lukenj	C0a	50	1	993869	2 608 621 744
			C0a	50	1	993876	2 608 621 745
125	240	8 lukenj	C0a	50	1	993883	2 608 621 746
125	320	8 lukenj	C0a	50	1	993890	2 608 621 747



Brusni papir C450 za ekscentrične brusilnike, Standard for General Purpose, premer 150 mm, 6 lukenj

150	40	6 lukenj	C0a	50	1	993630	2 608 621 721
150	60	6 lukenj	C0a	50	1	993647	2 608 621 722
150	80	6 lukenj	C0a	50	1	993654	2 608 621 723
150	100	6 lukenj	C0a	50	1	993661	2 608 621 724
150	120	6 lukenj	C0a	50	1	993678	2 608 621 725
150	150	6 lukenj	C0a	50	1	993685	2 608 621 726
150	180	6 lukenj	C0a	50	1	993692	2 608 621 727
150	240	6 lukenj	C0a	50	1	993708	2 608 621 728
150	320	6 lukenj	C0a	50	1	993715	2 608 621 729



Brusni papir C450 za ekscentrične brusilnike, Standard for General Purpose, premer 150 mm, 15 lukenj

150	40	15 lukenj	C0a	50	1	993722	2 608 621 730
150	60	15 lukenj	C0a	50	1	993739	2 608 621 731
150	80	15 lukenj	C0a	50	1	993746	2 608 621 732
150	100	15 lukenj	C0a	50	1	993753	2 608 621 733
150	120	15 lukenj	C0a	50	1	993760	2 608 621 734
150	150	15 lukenj	C0a	50	1	993777	2 608 621 735
150	180	15 lukenj	C0a	50	1	993784	2 608 621 736
150	240	15 lukenj	C0a	50	1	993791	2 608 621 737
150	320	15 lukenj	C0a	50	1	993807	2 608 621 738

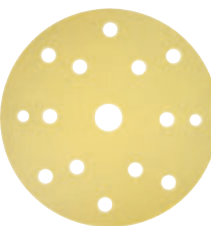

Brusni papir C430 za ekscentrične brusilnike, Expert for Wood and Paint, premer 115 mm, 8 lukenj

expert 

- ▶ Za brušenje vseh vrst lesa, lesenih obdelovancev in barv
- ▶ Za ekscentrične brusilnike Bosch, Einhell, Kress, Peugeot, Skil, Stayer



TEHNIČNE SPECIFIKACIJE			PODATKI ZA NAROČANJE				
Premer plošče v mm	Zrnatost	Št. lukenj	Nacin pakiranja	Število kosov	Paket za pošiljanje	Črtna koda 3 165 140...	Kataloška številka
Pakiranje po 5 kosov							
115	40	8 lukenj	C1a	5	5	159210	2 608 605 103
115	60	8 lukenj	C1a	5	5	159227	2 608 605 104
115	80	8 lukenj	C1a	5	5	159234	2 608 605 105
115	120	8 lukenj	C1a	5	5	159241	2 608 605 106
115	180	8 lukenj	C1a	5	5	247832	2 608 607 246

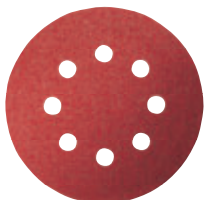

Brusni papir C430 za ekscentrične brusilnike, Expert for Wood and Paint, premer 125 mm, 8 lukenj

expert 

- ▶ Za brušenje vseh vrst lesa, lesenih obdelovancev in barv
- ▶ Za ekscentrične brusilnike Bosch, DeWalt, Festool, Metabo, Makita



Pakiranje po 5 kosov							
125	40	8 lukenj	C1a	5	5	171243	2 608 605 640
125	60	8 lukenj	C1a	5	5	171250	2 608 605 641
125	80	8 lukenj	C1a	5	5	171267	2 608 605 642
125	120	8 lukenj	C1a	5	5	171274	2 608 605 643
125	180	8 lukenj	C1a	5	5	171281	2 608 605 644
125	240	8 lukenj	C1a	5	5	171298	2 608 605 645
Pakiranje po 6 kosov							
125	60 120 240	8 lukenj	C1a	6	5	159302	2 608 605 112

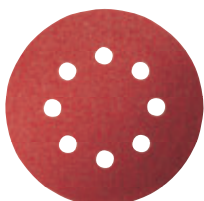

Brusni papir C430 za ekscentrične brusilnike, Expert for Wood and Paint, premer 150 mm, 6 lukenj

expert 

- ▶ Za brušenje vseh vrst lesa, lesenih obdelovancev in barv
- ▶ Za ekscentrične brusilnike Bosch, Metabo, Milwaukee, DeWalt, AEG



Pakiranje po 5 kosov							
150	40	6 lukenj	C1a	5	5	172004	2 608 605 716
150	60	6 lukenj	C1a	5	5	172011	2 608 605 717
150	80	6 lukenj	C1a	5	5	172028	2 608 605 718
150	120	6 lukenj	C1a	5	5	172042	2 608 605 720
150	180	6 lukenj	C1a	5	5	172059	2 608 605 721
150	240	6 lukenj	C1a	5	5	172066	2 608 605 722
Pakiranje po 6 kosov							
150	60 120 240	6 lukenj	C1a	6	5	247849	2 608 607 247

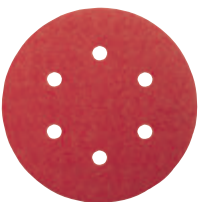

Brusni papir F355 za ekscentrične brusilnike, Best for Coatings and Composites, premer 115 mm, 8 lukenj

Best Coatings+Composites

- ▶ Za brušenje trdih materialov, laka in plastike
- ▶ Za ekscentrične brusilnike Bosch, Einhell, Kress, Peugeot, Skil, Stayer



TEHNIČNE SPECIFIKACIJE			PODATKI ZA NAROČANJE				
Premer plošče v mm	Zrnatost	Št. lukenj	Nacin pakiranja	Število kosov	Paket za pošiljanje	Črtna koda 3 165 140...	Kataloška številka
Pakiranje po 5 kosov							
115	80	8 lukenj	C1a	5	5	170420	2 608 605 558
115	180	8 lukenj	C1a	5	5	170444	2 608 605 560
115	240	8 lukenj	C1a	5	5	170451	2 608 605 561
115	400	8 lukenj	C1a	5	5	170468	2 608 605 562

Brusni papir F355 za ekscentrične brusilnike, Best for Coatings and Composites, premer 125 mm, 8 lukenj

Best Coatings+Composites

- ▶ Za brušenje trdih materialov, laka in plastike
- ▶ Za ekscentrične brusilnike Bosch, DeWalt, Festool, Metabo, Makita



Pakiranje po 5 kosov							
125	80	8 lukenj	C1a	5	5	159333	2 608 605 115
125	100	8 lukenj	C1a	5	5	159340	2 608 605 116
125	120	8 lukenj	C1a	5	5	159357	2 608 605 117
125	180	8 lukenj	C1a	5	5	159364	2 608 605 118
125	240	8 lukenj	C1a	5	5	159371	2 608 605 119
125	320	8 lukenj	C1a	5	5	159388	2 608 605 120
125	400	8 lukenj	C1a	5	5	159395	2 608 605 121
125	600	8 lukenj	C1a	5	5	159401	2 608 605 122
125	1200	8 lukenj	C1a	5	5	159418	2 608 605 123

Brusni papir F355 za ekscentrične brusilnike, Best for Coatings and Composites, premer 150 mm, 6 lukenj

best Coatings+Composites

- ▶ Za brušenje trdih materialov, laka in plastike
- ▶ Za ekscentrične brusilnike Bosch, Metabo, Milwaukee, DeWalt, AEG



TEHNIČNE SPECIFIKACIJE			PODATKI ZA NAROČANJE				
Premer plošče v mm	Zrnatost	Št. lukenj	Nacin pakiranja	Število kosov	Paket za pošiljanje	Črtna koda 3 165 140...	Kataloška številka
Pakiranje po 5 kosov							
150	80	6 lukenj	C1a	5	5	159425	2 608 605 124
150	100	6 lukenj	C1a	5	5	159432	2 608 605 125
150	120	6 lukenj	C1a	5	5	159449	2 608 605 126
150	180	6 lukenj	C1a	5	5	159456	2 608 605 127
150	240	6 lukenj	C1a	5	5	159463	2 608 605 128
150	320	6 lukenj	C1a	5	5	159470	2 608 605 129
150	400	6 lukenj	C1a	5	5	159487	2 608 605 130
150	600	6 lukenj	C1a	5	5	159494	2 608 605 131
150	1200	6 lukenj	C1a	5	5	159500	2 608 605 132

DOLGA ŽIVLJENJSKA DOBA PRI ZAKLJUČNI OBDELAVI KOVINE

Plošče iz flisa EXPERT N880

ASORTIMENT: Granulacija 80–800

EXPERT

- 1 Močna in prožna vezava z Boschevo tehnologijo Surface Structure
- 2 Dosleden rez in zaključek s tehnologijo navzkrižnega polaganja
- 3 Tridimenzionalna struktura omogoča brušenje s posipom znotraj flisa

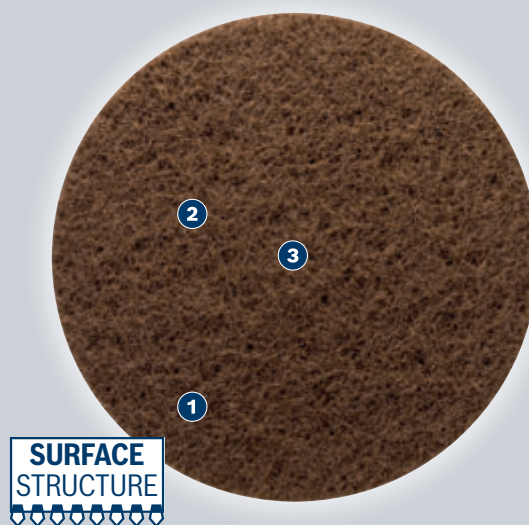

Plošče iz flisa EXPERT N880 za ekscentrične brusilnike

EXPERT



- ▶ Idealno za čiščenje nerjavečega jekla, na primer za zaključno obdelavo površin, za rahlo odstranjevanje zarobka in glajenje površin.
- ▶ Najboljša izbira za kovinarje: Dolgotrajna kakovost.
- ▶ Do 3-krat daljša življenjska doba kot pri premazanem brusnem papirju za ročno brušenje Bosch J475.
- ▶ Pritrditev s pomočjo sprijemalnega sistema.



TEHNIČNE SPECIFIKACIJE			PODATKI ZA NAROČANJE					Kataloška številka
Zrnatost	Barva izdelka	Premer v mm	Način pakiranja	Število kosov	Paket za pošiljanje	Črtna koda 4 059 952...		
Coarse A	rjava	125	P0f	5	4	584249	2 608 901 385	
srednja	črna	125	P0f	5	4	584256	2 608 901 386	
Ultra Fine S	siva	125	P0f	5	4	584263	2 608 901 387	
Coarse A	rjava	125	C0a	1	20	572109	2 608 901 241	
srednja	črna	125	C0a	1	20	572116	2 608 901 242	

Plošče iz flisa EXPERT N880 za ekscentrične brusilnike

EXPERT

TEHNIČNE SPECIFIKACIJE			PODATKI ZA NAROČANJE				
Zrnatost	Barva izdelka	Premer v mm	Način pakiranja	Število kosov	Paket za pošiljanje	Črtna koda 4 059 952...	Kataloška številka
Medium A	rjava	125	C0a	1	20	572123	2 608 901 243
Very Fine A	rdeča	125	C0a	1	20	572130	2 608 901 244
Very fine GP	zelena	125	C0a	1	20	572154	2 608 901 246
Ultra Fine S	siva	125	C0a	1	20	572147	2 608 901 245
Čiščenje	bela	125	C0a	1	20	572093	2 608 901 240
Coarse A	rjava	150	P0f	5	4	584270	2 608 901 388
srednja	črna	150	P0f	5	4	584287	2 608 901 389
Ultra Fine S	siva	150	P0f	5	4	584294	2 608 901 390
Coarse A	rjava	150	C0a	1	20	572178	2 608 901 248
srednja	črna	150	C0a	1	20	572185	2 608 901 249
Medium A	rjava	150	C0a	1	20	572192	2 608 901 250
Very Fine A	rdeča	150	C0a	1	20	572208	2 608 901 251
Very fine GP	zelena	150	C0a	1	20	572222	2 608 901 253
Ultra Fine S	siva	150	C0a	1	20	572215	2 608 901 252
Čiščenje	bela	150	C0a	1	20	572161	2 608 901 247

Polirne klobučevine za ekscentrične brusilnike



- ▶ Za predpoliranje močno umazanih ali opraskanih površin
- ▶ Za uporabo s polituro ali brusilno pasto na ravnih površinah
- ▶ Za vsa orodja običajnih znamk

TEHNIČNE SPECIFIKACIJE		PODATKI ZA NAROČANJE				
Zrnatost	Delovni premer v mm	Način pakiranja	Število kosov	Paket za pošiljanje	Črtna koda 3 165 140...	Kataloška številka
mehak	128	C1d	1	1	032780	2 608 613 009
		C1d	5	1	077101	2 608 612 006
trd	128	C1d	5	1	077088	2 608 612 005
		mehak	160	C1d	2	1
trd	160			C1d	2	1

Polirne gobe za ekscentrične brusilnike



- ▶ Za poliranje malo umazanih, opraskanih ali vnaprej poliranih površin do visokega leska
- ▶ Za uporabo s polituro ali nanos sredstev za loščenje ali glaziranje površin, za izbočene in ravne površine
- ▶ Končna obdelava pri svetlih barvah po uporabi ovčje kože
- ▶ Za vsa orodja običajnih znamk

TEHNIČNE SPECIFIKACIJE		PODATKI ZA NAROČANJE				
Delovni premer v mm	Način pakiranja	Število kosov	Paket za pošiljanje	Črtna koda 3 165 140...	Kataloška številka	
130	C1d	1	1	014854	2 608 613 005	

Polirne gobe za ekscentrične brusilnike

TEHNIČNE SPECIFIKACIJE		PODATKI ZA NAROČANJE				
Delovni premer v mm	Način pakiranja	Število kosov	Paket za pošiljanje	Črtna koda 3 165 140...	Kataloška številka	
Mehka polirna goba						
170	P1d	1	1	632409	2 608 612 024	

Polirne kape iz ovčje volne za ekscentrične brusilnike



- ▶ Za poliranje starega laka in poliranje po površinskem brušenju
- ▶ Za vsa orodja običajnih znamk



Pokrov iz ovčje volne

130	C1a	1	1	014786	2 608 610 001
160	C1a	2	1	018746	3 608 610 000



Plošča iz ovčje kože
Poliranje starega laka
po površinskem brušenju

170	P1d	1	1	632423	2 608 612 026
------------	-----	---	---	--------	----------------------

LIŠTI ZA DELTASTE BRUSILNIKE, VEČNAMENSKA ORODJA IN BRUSILNIKE

Enostavno brušenje robov.



	M480	C470	F460	F355	C430
	EXPERT	EXPERT			
Številka strani	621	622	623	623	627
Izbira zrnatosti	80 – 400	40 – 400	40 – 240	60 – 1 200	40 – 240
Zrnatost	Aluminijev oksid	Aluminijev oksid	Aluminijev oksid	Silicijev karbid	Aluminijev oksid
Podporni material	Mreža, mrežasta tkanina	C-Papir	F-Papir	F-Papir	C-Papir
Mere mm	93 x 93 / 100 x 150 / 102 x 62, 93	93 x 93 / 100 x 150 / 102 x 62, 93	93 x 93	93 x 93	32 x 90/100 x 150/100 x 170/102 x 62, 93

MATERIALI

Mehki les/trdi les	✓	✓	✓	-	✓
Smolnat les	✓	✓	✓	-	✓
Vezane plošče	✓	✓	✓	-	✓
Barva/lak	✓	✓	✓	✓	✓
Polnilo	✓	✓	✓	✓	-
Mavec	✓	✓	-	✓	-
Materiali s trdno površino	✓	✓	-	-	-
S steklenimi vlakni ojačana plastika (GRP)	✓	-	-	✓	-
Perspex	✓	-	-	✓	-
Kamen/steklo	-	-	-	✓	-

* izdelki Bosch EXPERT v primerjavi s standardnimi izdelki Bosch

Brusne mreže EXPERT M480 za deltaste brusilnike

EXPERT

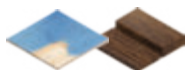
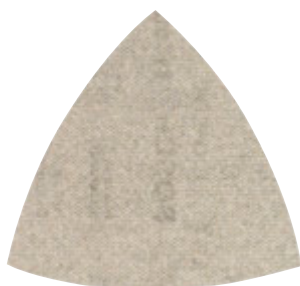

- ▶ Idealno za zelo učinkovito brušenje ravnih površin z malo prahu; za grobo obdelavo in pripravo površin na barvanje ter za pripravo in zaključno obdelovanje zidu iz mavčnih plošč.
- ▶ Abrazivni materiali EXPERT – najboljše za vse obrti.
- ▶ Do 4-krat učinkovitejše odstranjevanje prahu kot z brusnim papirjem Bosch C420.
- ▶ Pritrditev s pomočjo sprijemalnega sistema.



TEHNIČNE SPECIFIKACIJE			PODATKI ZA NAROČANJE				
Dimenzije lista v mm	Zrnatost	Št. lukenj	Način pakiranja	Število kosov	Paket za pošiljanje	Črtna koda 4 059 952...	Kataloška številka
5-delni komplet							
93x93	80	odprta mreža	C1a	5	5	540542	2 608 900 716
93x93	120	odprta mreža	C1a	5	5	540566	2 608 900 718
93x93	180	odprta mreža	C1a	5	5	540580	2 608 900 720
Pakiranje po 5 kosov							
93x93	100	odprta mreža	C1a	5	5	540559	2 608 900 717
93x93	150	odprta mreža	C1a	5	5	540573	2 608 900 719
93x93	220	odprta mreža	C1a	5	5	540597	2 608 900 721
93x93	240	odprta mreža	C1a	5	5	540603	2 608 900 722
93x93	320	odprta mreža	C1a	5	5	540610	2 608 900 723
93x93	400	odprta mreža	C1a	5	5	540627	2 608 900 724

EXPERT M480 kompleti brusnih mrež za deltaste brusilnike

EXPERT

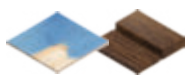

- ▶ Idealno za zelo učinkovito brušenje ravnih površin z malo prahu; za grobo obdelavo in pripravo površin na barvanje ter za pripravo in zaključno obdelovanje zidu iz mavčnih plošč.
- ▶ Abrazivni materiali EXPERT – najboljše za vse obrti.
- ▶ Do 4-krat učinkovitejše odstranjevanje prahu kot z brusnim papirjem Bosch C420.
- ▶ Pritrditev s pomočjo sprijemalnega sistema.



TEHNIČNE SPECIFIKACIJE			PODATKI ZA NAROČANJE				
Dimenzije lista v mm	Zrnatost	Št. lukenj	Način pakiranja	Število kosov	Paket za pošiljanje	Črtna koda 4 059 952...	Kataloška številka
Pakiranje po 6 kosov							
93x93	2x80 2x120 2x180	odprta mreža	C1a	6	5	568607	2 608 901 204

Brusni list EXPERT C470 za deltaste brusilnike

EXPERT

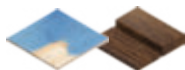
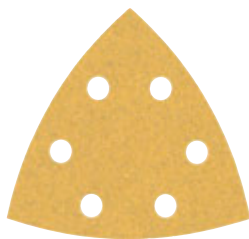

- ▶ Idealno za visoko učinkovito hitro brušenje ravnih površin, za odstranjevanje stare barve ali za glajenje, pripravo in zaključno obdelovanje površin.
- ▶ Abrazivni materiali EXPERT – najboljše za vse obrti.
- ▶ Do 2-krat hitrejši od brusnega papirja Bosch C420.
- ▶ Pritrditev s pomočjo sprijemalnega sistema.

TEHNIČNE SPECIFIKACIJE			PODATKI ZA NAROČANJE				
Dimenzije lista v mm	Zrnatost	Št. lukenj	Način pakiranja	Število kosov	Paket za pošiljanje	Črtna koda 4 059 952...	Kataloška številka
5-delni komplet							
93x93	40	6 lukenj	C1a	5	5	541617	2 608 900 823
93x93	60	6 lukenj	C1a	5	5	541624	2 608 900 824
93x93	80	6 lukenj	C1a	5	5	541631	2 608 900 825
93x93	100	6 lukenj	C1a	5	5	541648	2 608 900 826
93x93	120	6 lukenj	C1a	5	5	541655	2 608 900 827
93x93	180	6 lukenj	C1a	5	5	541662	2 608 900 828
93x93	240	6 lukenj	C1a	5	5	541679	2 608 900 829
Pakiranje po 5 kosov							
93x93	320	6 lukenj	C1a	5	5	541686	2 608 900 830
93x93	400	6 lukenj	C1a	5	5	541693	2 608 900 831
Pakiranje po 50 kosov							
93x93	40	6 lukenj	C0a	50	1	542645	2 608 900 926
93x93	60	6 lukenj	C0a	50	1	542652	2 608 900 927
93x93	80	6 lukenj	C0a	50	1	542669	2 608 900 928
93x93	100	6 lukenj	C0a	50	1	542676	2 608 900 929
93x93	120	6 lukenj	C0a	50	1	542683	2 608 900 930
93x93	180	6 lukenj	C0a	50	1	542690	2 608 900 931
93x93	240	6 lukenj	C0a	50	1	542706	2 608 900 932
93x93	320	6 lukenj	C0a	50	1	542713	2 608 900 933
93x93	400	6 lukenj	C0a	50	1	542720	2 608 900 934

Kompleti brusnega papirja EXPERT C470 za deltaste brusilnike

EXPERT

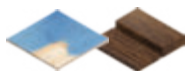
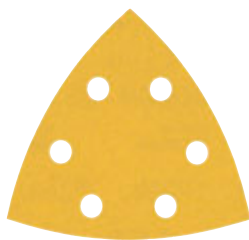

- ▶ Idealno za visoko učinkovito hitro brušenje ravnih površin, za odstranjevanje stare barve ali za glajenje, pripravo in zaključno obdelovanje površin.
- ▶ Abrazivni materiali EXPERT – najboljše za vse obrti.
- ▶ Do 2-krat hitrejši od brusnega papirja Bosch C420.
- ▶ Pritrditev s pomočjo sprijemalnega sistema.

TEHNIČNE SPECIFIKACIJE			PODATKI ZA NAROČANJE				
Dimenzije lista v mm	Zrnatost	Št. lukenj	Način pakiranja	Število kosov	Paket za pošiljanje	Črtna koda 4 059 952...	Kataloška številka
6-delni komplet							
93x93	60	6 lukenj	C1a	6	5	541709	2 608 900 832
	120						
	240						

Brusni papir F460 za večnamenske in deltaste brusilnike, Best for Wood and Paint, 93 mm

best Wood+Paint



TEHNIČNE SPECIFIKACIJE				PODATKI ZA NAROČANJE				
Dimenzije lista v mm	Zrnatost	Št. lukenj		Način pakiranja	Število kosov	Paket za pošiljanje	Črtna koda 3 165 140...	Kataloška številka
Pakiranje po 5 kosov								
93x93	40	6 lukenj		C1a	5	5	959865	2 608 621 684
93x93	60	6 lukenj		C1a	5	5	959872	2 608 621 685
93x93	80	6 lukenj		C1a	5	5	959889	2 608 621 686
93x93	120	6 lukenj		C1a	5	5	959896	2 608 621 687
93x93	180	6 lukenj		C1a	5	5	959902	2 608 621 688
93x93	240	6 lukenj		C1a	5	5	959919	2 608 621 689
6-delni komplet								
93x93	60 120 240	6 lukenj		C1a	6	5	959926	2 608 621 690
10-delni komplet								
93x93	60 80 120 180 240	6 lukenj		C1a	10	5	509497	2 608 607 540



Brusni listi F355 za deltaste brusilnike in orodje Multi-Cutter, Best for Coatings and Composites, 93 mm, 6 izvrtin

best Coatings+Composites



- ▶ Za brušenje trdih materialov, laka in plastike
- ▶ Za delta brusilnike Bosch, Casals, Makita, Metabo, Skil
- ▶ Za Multi-Cutter Bosch, Fein, Makita, Hitachi, Skil

Pakiranje po 5 kosov								
Dimenzije lista v mm	Zrnatost	Št. lukenj		Način pakiranja	Število kosov	Paket za pošiljanje	Črtna koda 3 165 140...	Kataloška številka
93x93	80	6 lukenj		C1a	5	5	160100	2 608 605 192
93x93	100	6 lukenj		C1a	5	5	160117	2 608 605 193
93x93	120	6 lukenj		C1a	5	5	160124	2 608 605 194
93x93	180	6 lukenj		C1a	5	5	160131	2 608 605 195
93x93	240	6 lukenj		C1a	5	5	160148	2 608 605 196
93x93	320	6 lukenj		C1a	5	5	160155	2 608 605 197
93x93	400	6 lukenj		C1a	5	5	160162	2 608 605 198
93x93	600	6 lukenj		C1a	5	5	160179	2 608 605 199
93x93	1200	6 lukenj		C1a	5	5	159180	2 608 605 200



Brsne mreže EXPERT M480 za večnamenske brusilnike

EXPERT

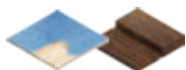

- ▶ Idealno za zelo učinkovito brušenje ravnih površin z malo prahu; za grobo obdelavo in pripravo površin na barvanje ter za pripravo in zaključno obdelovanje zidu iz mavčnih plošč.
- ▶ Abrazivni materiali EXPERT – najboljše za vse obrti.
- ▶ Do 4-krat učinkovitejše odstranjevanje prahu kot z brusnim papirjem Bosch C420.
- ▶ Pritrditev s pomočjo sprijemalnega sistema.



TEHNIČNE SPECIFIKACIJE				PODATKI ZA NAROČANJE				
Dimenzije lista v mm	Zrnatost	Št. lukenj	Način pakiranja	Število kosov	Paket za pošiljanje	Črtna koda 4 059 952...	Kataloška številka	
10-delni komplet								
100x150	80	odprta mreža	C1a	10	5	540634	2 608 900 725	
100x150	180	odprta mreža	C1a	10	5	540672	2 608 900 729	
Pakiranje po 10 kosov								
100x150	100	odprta mreža	C1a	10	5	540641	2 608 900 726	
100x150	120	odprta mreža	C1a	10	5	540658	2 608 900 727	
100x150	150	odprta mreža	C1a	10	5	540665	2 608 900 728	
100x150	220	odprta mreža	C1a	10	5	540689	2 608 900 730	
100x150	240	odprta mreža	C1a	10	5	540696	2 608 900 731	
100x150	320	odprta mreža	C1a	10	5	540702	2 608 900 732	
100x150	400	odprta mreža	C1a	10	5	540719	2 608 900 733	
50 kosov v pakiranju								
100x150	80	odprta mreža				635736	2 608 901 623	
100x150	120	odprta mreža				635743	2 608 901 624	
100x150	180	odprta mreža				635750	2 608 901 625	
100x150	240	odprta mreža				635767	2 608 901 626	

EXPERT M480 kompleti brusnih mrež za večnamenske brusilnike

EXPERT



- ▶ Idealno za zelo učinkovito brušenje ravnih površin z malo prahu; za grobo obdelavo in pripravo površin na barvanje ter za pripravo in zaključno obdelovanje zidu iz mavčnih plošč.
- ▶ Abrazivni materiali EXPERT – najboljše za vse obrti.
- ▶ Do 4-krat učinkovitejše odstranjevanje prahu kot z brusnim papirjem Bosch C420.
- ▶ Pritrditev s pomočjo sprijemalnega sistema.



TEHNIČNE SPECIFIKACIJE				PODATKI ZA NAROČANJE				
Dimenzije lista v mm	Zrnatost	Št. lukenj	Način pakiranja	Število kosov	Paket za pošiljanje	Črtna koda 4 059 952...	Kataloška številka	
Pakiranje po 10 kosov								
100x150	4x80 3x120 3x180	odprta mreža	C1a	10	5	568645	2 608 901 208	

Brusni listi EXPERT C470 s 7 luknjami za večnamenske brusilnike

EXPERT



- ▶ Idealno za visoko učinkovito hitro brušenje ravnih površin, za odstranjevanje stare barve ali za glajenje, pripravo in zaključno obdelovanje površin.
- ▶ Abrazivni materiali EXPERT – najboljše za vse obrti.
- ▶ Do 2-krat hitrejši od brusnega papirja Bosch C420.
- ▶ Pritrditev s pomočjo sprijemalnega sistema.



TEHNIČNE SPECIFIKACIJE				PODATKI ZA NAROČANJE				
Dimenzije lista v mm	Zrnatost	Št. lukenj	N način pakiranja	Števílo kosov	Paket za pošiljanje	Črtna koda 4 059 952...	Kataloška številka	
Pakiranje po 10 kosov								
100x150	40	7 lukenj	C1a	10	5	544526	2 608 901 114	
100x150	60	7 lukenj	C1a	10	5	544533	2 608 901 115	
100x150	400	7 lukenj	C1a	10	5	545059	2 608 901 167	
10-delni komplet								
100x150	80	7 lukenj	C1a	10	5	544540	2 608 901 116	
100x150	120	7 lukenj	C1a	10	5	544557	2 608 901 117	
100x150	180	7 lukenj	C1a	10	5	544564	2 608 901 118	
100x150	240	7 lukenj	C1a	10	5	544571	2 608 901 119	
100x150	320	7 lukenj	C1a	10	5	545042	2 608 901 166	
50 kosov v pakiranju								
100x150	40	-	-	-	-	635903	2 608 901 640	
100x150	60	-	-	-	-	635910	2 608 901 641	
100x150	80	-	-	-	-	635927	2 608 901 642	
100x150	120	-	-	-	-	635934	2 608 901 643	
100x150	180	-	-	-	-	635941	2 608 901 644	
100x150	240	-	-	-	-	635958	2 608 901 645	

Brusni list EXPERT C470 z 11 luknjami za večnamenske brusilnike

EXPERT



- ▶ Idealno za visoko učinkovito hitro brušenje ravnih površin, za odstranjevanje stare barve ali za glajenje, pripravo in zaključno obdelovanje površin.
- ▶ Abrazivni materiali EXPERT – najboljše za vse obrti.
- ▶ Do 2-krat hitrejši od brusnega papirja Bosch C420.
- ▶ Pritrditev s pomočjo sprijemalnega sistema.



TEHNIČNE SPECIFIKACIJE				PODATKI ZA NAROČANJE				
Dimenzije lista v mm	Zrnatost	Št. lukenj	N način pakiranja	Števílo kosov	Paket za pošiljanje	Črtna koda 4 059 952...	Kataloška številka	
Paket 10 kosov								
102x62	40	11 lukenj	C1a	10	5	542249	2 608 900 886	
102x62	80	11 lukenj	C1a	10	5	542256	2 608 900 887	
102x62	120	11 lukenj	C1a	10	1	542263	2 608 900 888	
102x62	180	11 lukenj	C1a	10	5	542270	2 608 900 889	
50 kosov v pakiranju								
102	60	-	C1a	10	1	636023	2 608 901 652	
102	240	-	C1a	10	1	636030	2 608 901 653	

Brsni list EXPERT C470 z 11 luknjami za večnamenske brusilnike

EXPERT

TEHNIČNE SPECIFIKACIJE			PODATKI ZA NAROČANJE				
Dimenzije lista v mm	Zrnatost	Št. lukenj	Način pakiranja	Število kosov	Paket za pošiljanje	Črtna koda 4 059 952...	Kataloška številka
102	40	-	C1a	50	1	635965	2 608 901 676
102	80	-	C1a	50	1	635989	2 608 901 648
102	120	-	C1a	50	1	635996	2 608 901 649
102	180	-	C1a	50	1	636009	2 608 901 650
102	240	-	C1a	50	1	636016	2 608 901 651

Brsni listi C470 in C430 za večnamenske brusilnike, Best for Wood and Paint, Expert for Wood and Paint, 102 x 62, 93 mm, 11 lukenj

best Wood+Paint

► C470 Best for Wood and Paint za brušenje lesa, barve, laka, kita (2x K40, 2x K80, 4x K120, 2x K180)

expert Wood+Paint

► C430 Expert for Wood and Paint za brušenje vseh vrst lesa, lesenih obdelovancev in barve (3x K40, 6x K80, 3x K120, 3x K180)

► Za večnamenske brusilnike Bosch, Skil



TEHNIČNE SPECIFIKACIJE			PODATKI ZA NAROČANJE				
Dimenzija(e) lista v mm	Zrnatost	Št. lukenj	Način pakiranja	Število kosov	Paket za pošiljanje	Črtna koda 3 165 140...	Kataloška številka
25-delni komplet							
102x62, 93	2x40 2x80 2x180 3x40 3x120 3x180 4x120 6x80	11 lukenj	C1c	25	1	327695	2 608 607 417



Brsni listi C430 za deltaste brusilnike, Expert for Wood and Paint, 32 mm

expert Wood+Paint

► Za brušenje vseh vrst lesa, lesenih obdelovancev in barv

► Za deltaste brusilnike Bosch, Skil



TEHNIČNE SPECIFIKACIJE			PODATKI ZA NAROČANJE				
Dimenzije lista v mm	Zrnatost	Št. lukenj	Način pakiranja	Število kosov	Paket za pošiljanje	Črtna koda 3 165 140...	Kataloška številka
Pakiranje po 5 kosov							
32x88	40 brez odprtin		C1a	5	5	159845	2 608 605 166
32x88	60 brez odprtin		C1a	5	5	159852	2 608 605 167
32x88	80 brez odprtin		C1a	5	5	159869	2 608 605 168
32x88	120 brez odprtin		C1a	5	5	159876	2 608 605 169
32x88	240 brez odprtin		C1a	5	5	159883	2 608 605 170
6-delni komplet							
32x88	60 brez odprtin 120 240		C1a	6	5	159890	2 608 605 171



Brusni listi C430 za večnamenske brusilnike, Expert for Wood and Paint, 102 x 62, 93 mm, 11 lukenj

expert  Wood+Paint

► Za brušenje vseh vrst lesa, lesenih obdelovancev in barv

► Za večnamenske brusilnike Bosch, Skil



TEHNIČNE SPECIFIKACIJE			PODATKI ZA NAROČANJE					Kataloška številka
Dimenzija (e) lista v mm	Zrnatost	Št. lukenj	Nacin pakiranja	Število kosov	Paket za pošiljanje	Črtna koda 3 165 140...		
Pakiranje po 10 kosov								
102x62, 93	40	11 lukenj	C1a	10	1	323284	2 608 607 407	
102x62, 93	80	11 lukenj	C1a	10	1	323291	2 608 607 408	
102x62, 93	120	11 lukenj	C1a	10	1	323307	2 608 607 409	
102x62, 93	180	11 lukenj	C1a	10	1	323314	2 608 607 410	

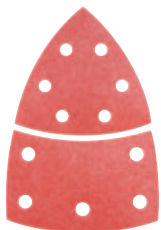

Brusni listi C430 za večnamenske brusilnike, Expert for Wood and Paint, 100 x 170 mm

expert  Wood+Paint

► Za brušenje vseh vrst lesa, lesenih obdelovancev in barv

► Za večnamenske brusilnike Black+Decker



Pakiranje po 5 kosov

100x170	40	8 lukenj	C1a	5	5	160001	2 608 605 182
100x170	60	8 lukenj	C1a	5	5	160018	2 608 605 183
100x170	80	8 lukenj	C1a	5	5	160025	2 608 605 184
100x170	120	8 lukenj	C1a	5	5	160032	2 608 605 185
100x170	180	8 lukenj	C1a	5	5	170611	2 608 605 577
100x170	240	8 lukenj	C1a	5	5	170628	2 608 605 578

6-delni komplet

100x170	60 120 240	8 lukenj	C1a	6	5	160049	2 608 605 186
---------	------------------	----------	-----	---	---	--------	---------------

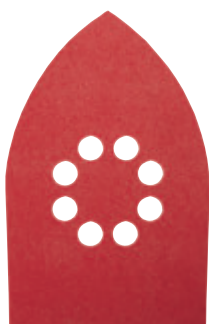

Brusni papir C430 za večnamenske brusilnike, Expert for Wood and Paint, 93 x 135 mmexpert 

▶ Za brušenje vseh vrst lesa, lesenih obdelovancev in barv

▶ Za večnamenske brusilnike Bosch, Black+Decker

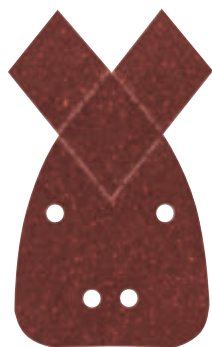

TEHNIČNE SPECIFIKACIJE			PODATKI ZA NAROČANJE				
Dimenzija (e) lista v mm	Zrnatost	Št. lukenj	Nacin pakiranja	Število kosov	Paket za pošiljanje	Črtna koda 3 165 140...	Kataloška številka
Pakiranje po 5 kosov							
95X135	40	4 lukenj	C1a	5	5	337076	2 608 607 428
95X135	80	4 lukenj	C1a	5	5	337083	2 608 607 429
95X135	120	4 lukenj	C1a	5	5	337090	2 608 607 430
95X135	180	4 lukenj	C1a	5	5	337106	2 608 607 431
6-delni komplet							
95X135	80 120 180	4 lukenj	C1a	6	5	337113	2 608 607 432

**Čistilni flis za večnamenski brusilnik, 102 x 62, 93 mm**

▶ Za večnamenske brusilnike Bosch, Skil

▶ Srednja do fina kakovost

Dvodelni komplet flisov za čiščenje

102x62, 93	srednja fina	brez odprtin	C1c	2	1	327718	2 608 607 419
-------------------	-----------------	--------------	-----	---	---	--------	----------------------

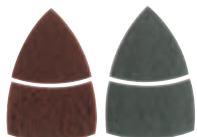

LISTI ZA VIBRACIJSKE BRUSILNIKE

Popolni za večje površine.

	M480	C470	C430
	EXPERT		
Številka strani	630	632	635
Izbira zrnatosti	80 – 400	40 – 400	40 – 240
Zrnatost	Aluminijev oksid	Aluminijev oksid	Aluminijev oksid
Podporni material	Mreža, mrežasta tkanina	C-Papir	C-Papir
Mere mm	80 x 133 / 93 x 186 / 115 x 230	80 x 133 / 93 x 186 / 93 x 230 / 115 x 107 / 115 x 140 / 115 x 230 / 115 x 280	80 x 133/93 x 186/ 93 x 230/115 x 230/ 115 x 280
			

MATERIALI

Mehki les/trdi les	✓	✓	✓
Smolnat les	✓	✓	✓
Vezane plošče	✓	✓	✓
Barva/lak	✓	✓	✓
Polnilo	✓	✓	-
Mavec	✓	✓	-
Materiali s trdno površino	✓	✓	-
S steklenimi vlakni ojačana plastika (GRP)	✓	-	-
Perspex	✓	-	-

EXPERT M480 brusne mreže za vibracijske brusilnike

EXPERT

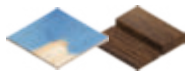

- ▶ Idealno za zelo učinkovito brušenje ravnih površin z malo prahu; za grobo obdelavo in pripravo površin na barvanje ter za pripravo in zaključno obdelovanje zidu iz mavčnih plošč.
- ▶ Abrazivni materiali EXPERT – najboljše za vse obrti.
- ▶ Do 4-krat učinkovitejše odstranjevanje prahu kot z brusnim papirjem Bosch C420.
- ▶ Pritrditev s pomočjo sprijemalnega sistema.



TEHNIČNE SPECIFIKACIJE				PODATKI ZA NAROČANJE				
Dimenzije lista v mm	Zrnatost	Št. lukenj	N način pakiranja	Število kosov	Paket za pošiljanje	Črtna koda 4 059 952...	Kataloška številka	
Pakiranje po 10 kosov								
80x133	80	odprta mreža	C1a	10	5	540726	2 608 900 734	
80x133	100	odprta mreža	C1a	10	5	540733	2 608 900 735	
80x133	120	odprta mreža	C1a	10	5	540740	2 608 900 736	
80x133	150	odprta mreža	C1a	10	5	540757	2 608 900 737	
80x133	180	odprta mreža	C1a	10	5	540764	2 608 900 738	
80x133	220	odprta mreža	C1a	10	5	540771	2 608 900 739	
80x133	240	odprta mreža	C1a	10	5	540788	2 608 900 740	
80x133	320	odprta mreža	C1a	10	5	540795	2 608 900 741	
80x133	400	odprta mreža	C1a	10	5	540801	2 608 900 742	
93x186	80	odprta mreža	C1a	10	5	540818	2 608 900 743	
93x186	100	odprta mreža	C1a	10	5	540825	2 608 900 744	
93x186	120	odprta mreža	C1a	10	5	540832	2 608 900 745	
93x186	150	odprta mreža	C1a	10	5	540849	2 608 900 746	
93x186	180	odprta mreža	C1a	10	5	540856	2 608 900 747	
93x186	220	odprta mreža	C1a	10	5	540863	2 608 900 748	
93x186	240	odprta mreža	C1a	10	5	540870	2 608 900 749	
93x186	320	odprta mreža	C1a	10	5	540887	2 608 900 750	
93x186	400	odprta mreža	C1a	10	5	540894	2 608 900 751	
115x230	80	odprta mreža	C1a	10	5	540993	2 608 900 761	
115x230	100	odprta mreža	C1a	10	5	541006	2 608 900 762	
115x230	120	odprta mreža	C1a	10	5	541013	2 608 900 763	
115x230	150	odprta mreža	C1a	10	5	541020	2 608 900 764	
115x230	180	odprta mreža	C1a	10	5	541037	2 608 900 765	
115x230	220	odprta mreža	C1a	10	5	541044	2 608 900 766	
115x230	240	odprta mreža	C1a	10	5	541051	2 608 900 767	
115x230	320	odprta mreža	C1a	10	5	541068	2 608 900 768	
115x230	400	odprta mreža	C1a	10	5	541075	2 608 900 769	
Pakiranje po 50 kosov								
93x186	80	odprta mreža	C0a	50	1	540900	2 608 900 752	
93x186	100	odprta mreža	C0a	50	1	540917	2 608 900 753	
93x186	120	odprta mreža	C0a	50	1	540924	2 608 900 754	
93x186	150	odprta mreža	C0a	50	1	540931	2 608 900 755	
93x186	180	odprta mreža	C0a	50	1	540948	2 608 900 756	
93x186	220	odprta mreža	C0a	50	1	540955	2 608 900 757	
93x186	240	odprta mreža	C0a	50	1	540962	2 608 900 758	
93x186	320	odprta mreža	C0a	50	1	540979	2 608 900 759	
93x186	400	odprta mreža	C0a	50	1	540986	2 608 900 760	
115x230	80	odprta mreža	C0a	50	1	541082	2 608 900 770	
115x230	100	odprta mreža	C0a	50	1	541099	2 608 900 771	
115x230	120	odprta mreža	C0a	50	1	541105	2 608 900 772	
115x230	220	odprta mreža	C0a	50	1	541112	2 608 900 773	
115x230	320	odprta mreža	C0a	50	1	541129	2 608 900 774	
115x230	400	odprta mreža	C0a	50	1	541136	2 608 900 775	
50 kosov v pakiranju								
80x133	80	odprta mreža				635811	2 608 901 631	
80x133	120	odprta mreža				635828	2 608 901 632	
80x133	180	odprta mreža				635835	2 608 901 633	
80x133	240	odprta mreža				635842	2 608 901 634	
115x107	80	odprta mreža				635774	2 608 901 627	
115x107	120	odprta mreža				635781	2 608 901 628	

EXPERT M480 brusne mreže za vibracijske brusilnike

EXPERT

TEHNIČNE SPECIFIKACIJE			PODATKI ZA NAROČANJE				
Dimenzije lista v mm	Zrnatost	Št. lukenj	Način pakiranja	Število kosov	Paket za pošiljanje	Črtna koda 4 059 952...	Kataloška številka
115x107	180	odprta mreža				635798	2 608 901 629
115x107	240	odprta mreža				635804	2 608 901 630

EXPERT M480 kompleti brusnih mrež za vibracijske brusilnike

EXPERT



- ▶ Idealno za zelo učinkovito brušenje ravnih površin z malo prahu; za grobo obdelavo in pripravo površin na barvanje ter za pripravo in zaključno obdelovanje zidu iz mavčnih plošč.
- ▶ Abrazivni materiali EXPERT – najboljše za vse obrti.
- ▶ Do 4-krat učinkovitejše odstranjevanje prahu kot z brusnim papirjem Bosch C420.
- ▶ Pritrditev s pomočjo sprijemalnega sistema.



TEHNIČNE SPECIFIKACIJE			PODATKI ZA NAROČANJE				
Dimenzije lista v mm	Zrnatost	Št. lukenj	Način pakiranja	Število kosov	Paket za pošiljanje	Črtna koda 4 059 952...	Kataloška številka
Pakiranje po 10 kosov							
80x133	4x80 3x120 3x180	odprta mreža	C1a	10	5	568614	2 608 901 205
93x186	4x80 3x120 3x180	odprta mreža	C1a	10	5	568621	2 608 901 206
115x230	4x80 3x120 3x180	odprta mreža	C1a	10	5	568638	2 608 901 207
10 kosov v pakiranju							
115x107	-	-				636160	2 608 901 666

Brsni listi EXPERT C470 s 6 luknjami za vibracijske brusilnike

EXPERT

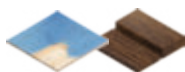
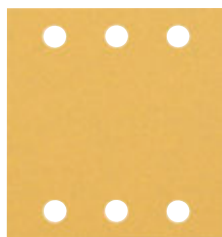

- ▶ Idealno za visoko učinkovito hitro brušenje ravnih površin, za odstranjevanje stare barve ali za glajenje, pripravo in zaključno obdelovanje površin.
- ▶ Abrazivni materiali EXPERT – najboljše za vse obrti.
- ▶ Do 2-krat hitrejši od brusnega papirja Bosch C420.
- ▶ Pritrditev s pomočjo sprijemalnega sistema.

TEHNIČNE SPECIFIKACIJE			PODATKI ZA NAROČANJE					Kataloška številka
Dimenzije lista v mm	Zrnatost	Št. lukenj	Način pakiranja	Število kosov	Paket za pošiljanje	Črtna koda 4 059 952...		
Pakiranje po 10 kosov								
115x107	40	6 lukenj	C1a	10	5	542287	2 608 900 890	
115x107	60	6 lukenj	C1a	10	5	542294	2 608 900 891	
115x107	80	6 lukenj	C1a	10	5	542300	2 608 900 892	
115x107	180	6 lukenj	C1a	10	5	542324	2 608 900 894	
115x107	240	6 lukenj	C1a	10	5	542331	2 608 900 895	
10-delni komplet								
115x107	120	6 lukenj	C1a	10	5	542317	2 608 900 893	
50 kosov v pakiranju								
115x107	40	-	-	-	-	636047	2 608 901 654	
115x107	60	-	-	-	-	636054	2 608 901 655	
115x107	80	-	-	-	-	636061	2 608 901 656	
115x107	120	-	-	-	-	636078	2 608 901 657	
115x107	180	-	-	-	-	636085	2 608 901 658	
115x107	240	-	-	-	-	636092	2 608 901 659	

EXPERT C470 komplet brusnega papirja s 6 luknjami za vibracijske brusilnike

EXPERT

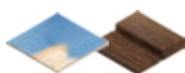
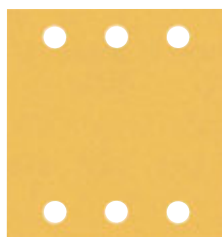

- ▶ Idealno za visoko učinkovito hitro brušenje ravnih površin, za odstranjevanje stare barve ali za glajenje, pripravo in zaključno obdelovanje površin.
- ▶ Abrazivni materiali EXPERT – najboljše za vse obrti.
- ▶ Do 2-krat hitrejši od brusnega papirja Bosch C420.
- ▶ Pritrditev s pomočjo sprijemalnega sistema.

TEHNIČNE SPECIFIKACIJE			PODATKI ZA NAROČANJE					Kataloška številka
Dimenzije lista v mm	Zrnatost	Št. lukenj	Način pakiranja	Število kosov	Paket za pošiljanje	Črtna koda 4 059 952...		
Pakiranje po 10 kosov								
115x140	2x40 2 x 60 2x80 2x120 2x180	6 lukenj	C1a	10	5	544519	2 608 901 113	
10 kosov v pakiranju								
115x107	-	-	-	-	-	636184	2 608 901 668	

Brusni listi EXPERT C470 z 8 luknjami za vibracijske brusilnike

EXPERT

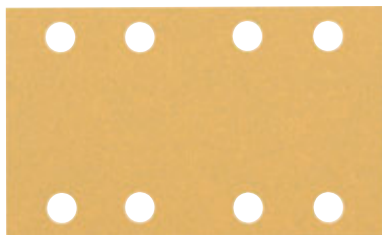

- ▶ Idealno za visoko učinkovito hitro brušenje ravnih površin, za odstranjevanje stare barve ali za glajenje, pripravo in zaključno obdelovanje površin.
- ▶ Abrazivni materiali EXPERT – najboljše za vse obrti.
- ▶ Do 2-krat hitrejši od brusnega papirja Bosch C420.
- ▶ Pritrditev s pomočjo sprijemalnega sistema.

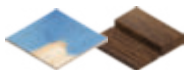

TEHNIČNE SPECIFIKACIJE				PODATKI ZA NAROČANJE				
Dimenzije lista v mm	Zrnatost	Št. lukenj	Način pakiranja	Število kosov	Paket za pošiljanje	Črtna koda 4 059 952...	Kataloška številka	
Pakiranje po 10 kosov								
80x133	40	8 lukenj	C1a	10	5	542157	2 608 900 877	
80x133	60	8 lukenj	C1a	10	5	542164	2 608 900 878	
80x133	80	8 lukenj	C1a	10	5	542171	2 608 900 879	
80x133	100	8 lukenj	C1a	10	5	542188	2 608 900 880	
80x133	120	8 lukenj	C1a	10	5	542195	2 608 900 881	
80x133	180	8 lukenj	C1a	10	5	542201	2 608 900 882	
80x133	240	8 lukenj	C1a	10	5	542218	2 608 900 883	
80x133	320	8 lukenj	C1a	10	5	542225	2 608 900 884	
80x133	400	8 lukenj	C1a	10	5	542232	2 608 900 885	
93x186	320	8 lukenj	C1a	10	5	542089	2 608 900 870	
93x186	400	8 lukenj	C1a	10	5	541976	2 608 900 859	
93x230	180	8 lukenj	C1a	10	5	541754	2 608 900 837	
93x230	240	8 lukenj	C1a	10	5	541761	2 608 900 838	
93x230	320	8 lukenj	C1a	10	5	542102	2 608 900 872	
93x230	400	8 lukenj	C1a	10	5	541778	2 608 900 839	
10-delni komplet								
93x186	40	8 lukenj	C1a	10	5	541914	2 608 900 853	
93x186	60	8 lukenj	C1a	10	5	541921	2 608 900 854	
93x186	80	8 lukenj	C1a	10	5	541938	2 608 900 855	
93x186	100	8 lukenj	C1a	10	5	542126	2 608 900 874	
93x186	120	8 lukenj	C1a	10	5	541945	2 608 900 856	
93x186	180	8 lukenj	C1a	10	5	541952	2 608 900 857	
93x186	240	8 lukenj	C1a	10	5	541969	2 608 900 858	
93x230	40	8 lukenj	C1a	10	5	541716	2 608 900 833	
93x230	60	8 lukenj	C1a	10	5	541723	2 608 900 834	
93x230	80	8 lukenj	C1a	10	5	541730	2 608 900 835	
93x230	100	8 lukenj	C1a	10	5	542096	2 608 900 871	
93x230	120	8 lukenj	C1a	10	5	541747	2 608 900 836	
Pakiranje po 50 kosov								
93x186	40	8 lukenj	C0a	50	1	542737	2 608 900 935	
93x186	60	8 lukenj	C0a	50	1	542744	2 608 900 936	
93x186	80	8 lukenj	C0a	50	1	542751	2 608 900 937	
93x186	100	8 lukenj	C0a	50	1	542768	2 608 900 938	
93x186	120	8 lukenj	C0a	50	1	542775	2 608 900 939	
93x186	180	8 lukenj	C0a	50	1	542782	2 608 900 940	
93x186	400	8 lukenj	C0a	50	1	542799	2 608 900 941	
50 kosov v pakiranju								
80x133	40	-	-	-	-	636108	2 608 901 660	
80x133	80	-	-	-	-	636122	2 608 901 662	
80x133	120	-	-	-	-	636139	2 608 901 663	
80x133	180	-	-	-	-	636146	2 608 901 664	

EXPERT C470 komplet brusnega papirja z 8 luknjami za vibracijske brusilnike

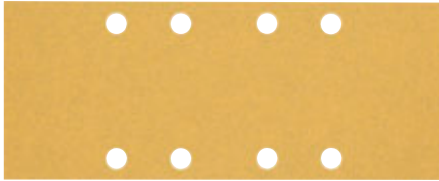
EXPERT

- ▶ Idealno za visoko učinkovito hitro brušenje ravnih površin, za odstranjevanje stare barve ali za glajenje, pripravo in zaključno obdelovanje površin.
- ▶ Abrazivni materiali EXPERT – najboljše za vse obrti.
- ▶ Do 2-krat hitrejši od brusnega papirja Bosch C420.
- ▶ Pritrditev s pomočjo sprijemalnega sistema.

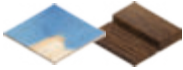

TEHNIČNE SPECIFIKACIJE			PODATKI ZA NAROČANJE				
Dimenzije lista v mm	Zrnatost	Št. lukenj	Način pakiranja	Število kosov	Paket za pošiljanje	Črtna koda 4 059 952...	Kataloška številka
Pakiranje po 10 kosov							
93x230	3 x 60 4x80 3x120	8 lukenj	C1a	10	5	544502	2 608 901 112
10 kosov v pakiranju							
80x133	-	-				636207	2 608 901 670

EXPERT C470 brusni list s 14 luknjami za vibracijske brusilnike

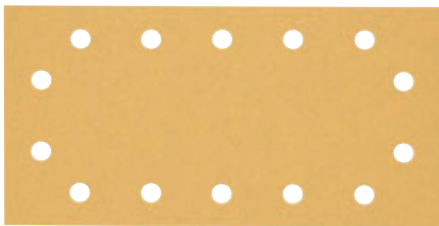
EXPERT

- ▶ Idealno za visoko učinkovito hitro brušenje ravnih površin, za odstranjevanje stare barve ali za glajenje, pripravo in zaključno obdelovanje površin.
- ▶ Abrazivni materiali EXPERT – najboljše za vse obrti.
- ▶ Do 2-krat hitrejši od brusnega papirja Bosch C420.
- ▶ Pritrditev s pomočjo sprijemalnega sistema.

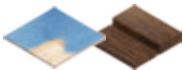

TEHNIČNE SPECIFIKACIJE			PODATKI ZA NAROČANJE				
Dimenzije lista v mm	Zrnatost	Št. lukenj	Način pakiranja	Število kosov	Paket za pošiljanje	Črtna koda 4 059 952...	Kataloška številka
Pakiranje po 10 kosov							
115x230	40	14 lukenj	C1a	10	5	541983	2 608 900 860
115x230	60	14 lukenj	C1a	10	5	541990	2 608 900 861
115x230	80	14 lukenj	C1a	10	5	542003	2 608 900 862
115x230	100	14 lukenj	C1a	10	5	542133	2 608 900 875
115x230	120	14 lukenj	C1a	10	5	542010	2 608 900 863
115x230	180	14 lukenj	C1a	10	5	542027	2 608 900 864
115x230	240	14 lukenj	C1a	10	5	542034	2 608 900 865
115x230	320	14 lukenj	C1a	10	5	542065	2 608 900 868
115x230	400	14 lukenj	C1a	10	5	542041	2 608 900 866
115x280	40	14 lukenj	C1a	10	5	541846	2 608 900 846
115x280	60	14 lukenj	C1a	10	5	541853	2 608 900 847
115x280	80	14 lukenj	C1a	10	5	541860	2 608 900 848
115x280	100	14 lukenj	C1a	10	5	542140	2 608 900 876
115x280	120	14 lukenj	C1a	10	5	541877	2 608 900 849
115x280	180	14 lukenj	C1a	10	5	541884	2 608 900 850
115x280	240	14 lukenj	C1a	10	5	541891	2 608 900 851
115x280	320	14 lukenj	C1a	10	5	542072	2 608 900 869
115x280	400	14 lukenj	C1a	10	5	541907	2 608 900 852
Pakiranje po 50 kosov							
115x230	40	14 lukenj	C0a	50	1	542805	2 608 900 942
115x230	60	14 lukenj	C0a	50	1	542812	2 608 900 943

EXPERT C470 brusni list s 14 luknjami za vibracijske brusilnike

EXPERT

TEHNIČNE SPECIFIKACIJE			PODATKI ZA NAROČANJE				
Dimenzije lista v mm	Zrnatost	Št. lukenj	Način pakiranja	Število kosov	Paket za pošiljanje	Črtna koda 4 059 952...	Kataloška številka
115x230	80	14 lukenj	C0a	50	1	542829	2 608 900 944
115x230	100	14 lukenj	C0a	50	1	542836	2 608 900 945
115x230	120	14 lukenj	C0a	50	1	542843	2 608 900 946
115x230	180	14 lukenj	C0a	50	1	542850	2 608 900 947
115x230	240	14 lukenj	C0a	50	1	542867	2 608 900 948
115x230	320	14 lukenj	C0a	50	1	542874	2 608 900 949
115x230	400	14 lukenj	C0a	50	1	542881	2 608 900 950

EXPERT C470 brusni list brez lukenj za vibracijske brusilnike

EXPERT

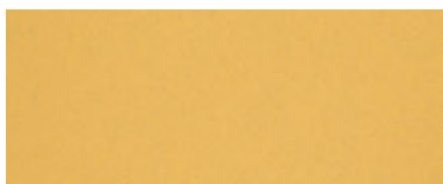

- ▶ Idealno za visoko učinkovito hitro brušenje ravnih površin, za odstranjevanje stare barve ali za glajenje, pripravo in zaključno obdelovanje površin.
- ▶ Abrazivni materiali EXPERT – najboljše za vse obrti.
- ▶ Do 2-krat hitrejši od brusnega papirja Bosch C420.
- ▶ Vpetje na klik.

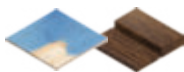

TEHNIČNE SPECIFIKACIJE			PODATKI ZA NAROČANJE				
Dimenzije lista v mm	Zrnatost	Št. lukenj	Način pakiranja	Število kosov	Paket za pošiljanje	Črtna koda 4 059 952...	Kataloška številka
Pakiranje po 10 kosov							
93x230	40	brez odprtin	C1a	10	5	541785	2 608 900 840
93x230	60	brez odprtin	C1a	10	5	541792	2 608 900 841
93x230	80	brez odprtin	C1a	10	5	541808	2 608 900 842
93x230	100	brez odprtin	C1a	10	5	542119	2 608 900 873
93x230	120	brez odprtin	C1a	10	5	541815	2 608 900 843
93x230	180	brez odprtin	C1a	10	5	541822	2 608 900 844
93x230	240	brez odprtin	C1a	10	5	541839	2 608 900 845
93x230	320	brez odprtin	C1a	10	5	542058	2 608 900 867

Brusni listi C430 za vibracijske brusilnike, Expert for Wood and Paint, 80 x 133 mm, 8 lukenj

expert **Wood+Paint**

- ▶ Za brušenje vseh vrst lesa, lesenih obdelovancev in barv
- ▶ Za vibracijske brusilnike Bosch, AEG, Festool, Hitachi, Milwaukee



TEHNIČNE SPECIFIKACIJE			PODATKI ZA NAROČANJE				
Dimenzije lista v mm	Zrnatost	Št. lukenj	Način pakiranja	Število kosov	Paket za pošiljanje	Črtna koda 3 165 140...	Kataloška številka
Pakiranje po 10 kosov							
80x133	60	8 lukenj	C1a	10	5	160964	2 608 605 279
80x133	80	8 lukenj	C1a	10	5	160971	2 608 605 280
80x133	120	8 lukenj	C1a	10	5	160988	2 608 605 281
80x133	240	8 lukenj	C1a	10	5	161008	2 608 605 283

Brusni listi C430 za vibracijske brusilnike, Expert for Wood and Paint, 93 x 186 mm, 8 lukenj

expert 

- ▶ Za brušenje vseh vrst lesa, lesenih obdelovancev in barv
- ▶ Za vibracijske brusilnike Bosch, AEG, Festool, Hitachi, Milwaukee



TEHNIČNE SPECIFIKACIJE			PODATKI ZA NAROČANJE					Kataloška številka
Dimenzije lista v mm	Zrnatost	Št. lukenj	Nacin pakiranja	Število kosov	Paket za pošiljanje	Črtna koda 3 165 140...		
Pakiranje po 10 kosov								
93x186	40	8 lukenj	C1a	10	5	161190	2 608 605 302	
93x186	60	8 lukenj	C1a	10	5	161206	2 608 605 303	
93x186	80	8 lukenj	C1a	10	5	161213	2 608 605 304	
93x186	100	8 lukenj	C1a	10	5	161220	2 608 605 305	
93x186	120	8 lukenj	C1a	10	5	161237	2 608 605 306	
93x186	180	8 lukenj	C1a	10	5	161251	2 608 605 308	
93x186	240	8 lukenj	C1a	10	5	161268	2 608 605 309	
10-delni komplet								
93x186	4 x 60 4x120 2x180	8 lukenj	C1a	10	5	161275	2 608 605 310	



Brusni listi C430 za vibracijske brusilnike, Expert for Wood and Paint, 93 x 186 mm, 8 lukenj

expert 

- ▶ Za brušenje vseh vrst lesa, lesenih obdelovancev in barv
- ▶ Za vibracijske brusilnike Black+Decker



Pakiranje po 10 kosov							
93x186	2x40 3x80 3x120 2x180	8 lukenj	C1a	10	5	805803	2 608 608 X97



Brusni listi C430 za vibracijske brusilnike, Expert for Wood and Paint, 93 x 230 mm, 8 lukenj

expert 

- ▶ Za brušenje vseh vrst lesa, lesenih obdelovancev in barv
- ▶ Za vibracijske brusilnike Bosch, Festool, Makita, Metabo, Skil



Pakiranje po 10 kosov							
93x230	40	8 lukenj	C1a	10	5	161114	2 608 605 294
93x230	60	8 lukenj	C1a	10	5	161121	2 608 605 295
93x230	80	8 lukenj	C1a	10	5	161138	2 608 605 296
93x230	100	8 lukenj	C1a	10	5	161145	2 608 605 297
93x230	120	8 lukenj	C1a	10	5	161152	2 608 605 298
93x230	180	8 lukenj	C1a	10	5	161176	2 608 605 300
93x230	240	8 lukenj	C1a	10	5	161183	2 608 605 301



Brusni listi C430 za vibracijske brusilnike, Expert for Wood and Paint, 93 x 230 mm, 8 lukenj

expert  Wood+Paint

- ▶ Za brušenje vseh vrst lesa, lesenih obdelovancev in barv
- ▶ Za vibracijske brusilnike AEG, Black+Decker



TEHNIČNE SPECIFIKACIJE			PODATKI ZA NAROČANJE				
Dimenzije lista v mm	Zrnatost	Št. lukenj	Nacin pakiranja	Število kosov	Paket za pošiljanje	Črtna koda 3 165 140...	Kataloška številka
10-delni komplet							
93x230	2x40 3x80 3x120 2x180	8 lukenj	C1a	10	5	805810	2 608 608 X98



Brusni listi C430 za vibracijske brusilnike, Expert for Wood and Paint, 93 x 230 mm

expert  Wood+Paint

- ▶ Za brušenje vseh vrst lesa, lesenih obdelovancev in barv
- ▶ Za običajne vibracijske brusilnike



Pakiranje po 10 kosov

93x230	40	brez odprtin	C1a	10	5	170673	2 608 605 583
93x230	60	brez odprtin	C1a	10	5	161282	2 608 605 311
93x230	80	brez odprtin	C1a	10	5	161299	2 608 605 312
93x230	100	brez odprtin	C1a	10	5	177818	2 608 606 515
93x230	120	brez odprtin	C1a	10	5	161305	2 608 605 313
93x230	180	brez odprtin	C1a	10	5	161312	2 608 605 314
93x230	240	brez odprtin	C1a	10	5	161329	2 608 605 315



Brusni listi C430 za vibracijske brusilnike, Expert for Wood and Paint, 115 x 230 mm, 14 lukenj

expert  Wood+Paint

- ▶ Za brušenje vseh vrst lesa, lesenih obdelovancev in barv
- ▶ Za vibracijske brusilnike Bosch, Festool, Holz-Her, Makita, Metabo, Skil



Pakiranje po 10 kosov

115x230	40	14 lukenj	C1a	10	5	170680	2 608 605 584
115x230	60	14 lukenj	C1a	10	5	161336	2 608 605 316
115x230	80	14 lukenj	C1a	10	5	161343	2 608 605 317
115x230	120	14 lukenj	C1a	10	5	161350	2 608 605 318
115x230	180	14 lukenj	C1a	10	5	161367	2 608 605 319
115x230	240	14 lukenj	C1a	10	5	161374	2 608 605 320



Brusni listi C430 za vibracijske brusilnike, Expert for Wood and Paint, 115 x 280 mm, 14 lukenjexpert  Wood+Paint

- ▶ Za brušenje vseh vrst lesa, lesenih obdelovancev in barv
- ▶ Za vibracijske brusilnike Bosch, AEG, Festool, Hitachi, Kress, Makita, Metabo, Skil



TEHNIČNE SPECIFIKACIJE			PODATKI ZA NAROČANJE				
Dimenzije lista v mm	Zrnatost	Št. lukenj	Nacin pakiranja	Število kosov	Paket za pošiljanje	Črtna koda 3 165 140...	Kataloška številka
Pakiranje po 10 kosov							
115x280	60	14 lukenj	C1a	10	5	161596	2 608 605 342
115x280	80	14 lukenj	C1a	10	5	161602	2 608 605 343
115x280	100	14 lukenj	C1a	10	5	161619	2 608 605 344
115x280	120	14 lukenj	C1a	10	5	161626	2 608 605 345
115x280	180	14 lukenj	C1a	10	5	161640	2 608 605 347
115x280	240	14 lukenj	C1a	10	5	161657	2 608 605 348

**Brusni listi C430 za vibracijske brusilnike, Expert for Wood and Paint, 115 x 280 mm**expert  Wood+Paint

- ▶ Za brušenje vseh vrst lesa, lesenih obdelovancev in barv
- ▶ Za običajne vibracijske brusilnike



Pakiranje po 10 kosov							
115x280	60	brez odprtin	C1a	10	5	161404	2 608 605 323
115x280	80	brez odprtin	C1a	10	5	161411	2 608 605 324
115x280	120	brez odprtin	C1a	10	5	161428	2 608 605 325



ODSTRANJEVANJE BREZ MEJA

Trakovi za tračne brusilnike.



X440

Številka strani	641
Izbira zrnatosti	40 – 220
Zrnatost	Aluminijev oksid
Podporni material	Mrežasta tkanina
Mere mm	13 × 457/ 60 – 100 × 400 – 620

MATERIALI

Mehki les/trdi les	✓
Smolnat les	✓
Vezane plošče	✓
Barva/lak	✓
Polnilo	✓
Mavec	✓
Materiali s trdno površino	✓
S steklenimi vlakni ojačana plastika (GRP)	✓
Perspex	✓

VISOKO ZMOGLJIVO BRUŠENJE KOVINE

Trakovi za tračne brusilnike.



	N470	X450	Y580
	EXPERT		
Številka strani	646	644	648
Izbira zrnatosti	Grobo/srednje/fino	40 – 120	40 – 180
Zrnatost	Aluminijev oksid	Cirkonij	Cirkonij
Podporni material	Podloga iz tkanine	Mrežasta tkanina	Mrežasta tkanina/tkanina Y
Mere mm	13 x 457 / 40 x 760 / 100 x 285	13 x 457 / 40 x 305	13 x 457 / 40 x 760 / 100 x 285

MATERIALI

Nerjavno jeklo (inoks)	✓	-	✓
Plavljeno jeklo (kovina)	✓	✓	✓
Pločevina	✓	✓	-
Mavčna plošča	✓	✓	-
Aluminij	✓	✓	-

Brusni trakovi za tračne brusilnike

Brusni trakovi X440 za tračne brusilnike, Best for Wood and Paint

best  **Wood+Paint** ▶ Za brušenje vseh vrst lesa, trdega lesa, ivernih in gradbenih plošč ter barv



TEHNIČNE SPECIFIKACIJE			PODATKI ZA NAROČANJE				
Dimenzija traku, širina v mm	Dimenzija traku, dolžina v mm	Zrnatost	Način pakiranja	Število kosov	Paket za pošiljanje	Črtna koda 3 165 140...	Kataloška številka
Pakiranje po 3 kose							
40	305	40	C1e	3	2	188562	2 608 606 929
Pakiranje po 3 kose							
PBS 60; PBS 60 E							
60	400	40	C1e	3	2	163361	2 608 606 000
60	400	60	C1e	3	4	163378	2 608 606 001
60	400	80	C1e	3	4	163385	2 608 606 002
60	400	100	C1e	3	4	163392	2 608 606 003
60	400	150	C1e	3	4	163408	2 608 606 004
60	400	240	C1e	3	4	163415	2 608 606 005
3-delni komplet							
PBS 60; PBS 60 E							
60	400	60 80 100	C1e	3	4	163439	2 608 606 007
Pakiranje po 3 kose							
AEG; Black+Decker; Holz-Her; Kress; Metabo							
65	410	40	C1e	3	2	163514	2 608 606 015
65	410	60	C1e	3	4	163521	2 608 606 016
65	410	80	C1e	3	4	163538	2 608 606 017
65	410	100	C1e	3	4	163545	2 608 606 018
65	410	120	C1e	3	4	163552	2 608 606 019
65	410	150	C1e	3	4	163569	2 608 606 020
65	410	180	C1e	3	4	163576	2 608 606 021
65	410	220	C1e	3	4	163583	2 608 606 022
3-delni komplet							
AEG; Black+Decker; Holz-Her; Kress; Metabo							
65	410	60 80 100	C1e	3	4	163590	2 608 606 023
Pakiranje po 3 kose							
Bosch; Makita; Peugeot; Skil; Stayer							
75	457	40	C1e	3	2	163682	2 608 606 032
75	457	60	C1e	3	4	163699	2 608 606 033
75	457	80	C1e	3	4	163705	2 608 606 034
75	457	100	C1e	3	4	163712	2 608 606 035
75	457	120	C1e	3	4	163729	2 608 606 036
75	457	150	C1e	3	4	163736	2 608 606 037
75	457	180	C1e	3	4	163743	2 608 606 038
75	457	220	C1e	3	4	163750	2 608 606 039
3-delni komplet							
Bosch; Makita; Peugeot; Skil; Stayer							
75	457	60 80 100	C1e	3	4	163767	2 608 606 040

Brusni trakovi X440 za tračne brusilnike, Best for Wood and Paint

TEHNIČNE SPECIFIKACIJE			PODATKI ZA NAROČANJE					Kataloška številka
Dimenzija traku, širina v mm	Dimenzija traku, dolžina v mm	Zrnatost	Način pakiranja	Število kosov	Paket za pošiljanje	Črna koda 3 165 140...		
Pakiranje po 3 kose								
Elu MHB 157; Elu MHB 158								
75	480	40	C1e	3	2	163781	2 608 606 042	
75	480	60	C1e	3	4	163798	2 608 606 043	
75	480	80	C1e	3	4	163804	2 608 606 044	
75	480	100	C1e	3	4	163811	2 608 606 045	
75	480	120	C1e	3	4	163828	2 608 606 046	
75	480	150	C1e	3	4	163835	2 608 606 047	
75	480	180	C1e	3	4	163842	2 608 606 048	
75	480	220	C1e	3	4	163859	2 608 606 049	
3-delni komplet								
Elu MHB 157; Elu MHB 158								
75	480	60 80 100	C1e	3	4	163958	2 608 606 059	
Pakiranje po 3 kose								
Black+Decker								
75	508	40	C1e	3	2	163965	2 608 606 060	
75	508	60	C1e	3	4	163972	2 608 606 061	
75	508	80	C1e	3	4	163989	2 608 606 062	
75	508	100	C1e	3	4	163996	2 608 606 063	
75	508	120	C1e	3	4	164009	2 608 606 064	
75	508	150	C1e	3	4	164016	2 608 606 065	
75	508	180	C1e	4	4	164023	2 608 606 066	
75	508	220	C1e	3	4	164030	2 608 606 067	
3-delni komplet								
Black+Decker								
75	508	60 80 100	C1e	3	4	164047	2 608 606 068	
Pakiranje po 3 kose								
Bosch; AEG; DeWalt; Festool; Holz-Her; Makita; Skil								
75	533	40	C1e	3	2	164054	2 608 606 069	
75	533	60	C1e	3	4	164061	2 608 606 070	
75	533	80	C1e	3	4	164078	2 608 606 071	
75	533	100	C1e	3	4	164085	2 608 606 072	
75	533	120	C1e	3	4	247955	2 608 607 258	
75	533	150	C1e	3	4	164092	2 608 606 073	
75	533	180	C1e	3	4	247979	2 608 607 260	
75	533	220	C1e	3	4	164108	2 608 606 074	
75	533	320	C1e	3	4	164122	2 608 606 076	
3-delni komplet								
Bosch; AEG; DeWalt; Festool; Holz-Her; Makita; Skil								
75	533	60 80 100	C1e	3	4	164146	2 608 606 078	
Pakiranje po 10 kosov								
Bosch; AEG; DeWalt; Festool; Holz-Her; Makita; Skil								
75	533	40	P0n	10	2	164160	2 608 606 080	
75	533	60	P0n	10	1	164177	2 608 606 081	
75	533	80	P0n	10	1	164184	2 608 606 082	

Brusni trakovi X440 za tračne brusilnike, Best for Wood and Paint

TEHNIČNE SPECIFIKACIJE			PODATKI ZA NAROČANJE				
Dimenzija traku, širina v mm	Dimenzija traku, dolžina v mm	Zrnatost	Način pakiranja	Število kosov	Paket za pošiljanje	Črna koda 3 165 140...	Kataloška številka
75	533	100	P0n	10	1	164191	2 608 606 083
75	533	120	P0n	10	1	247962	2 608 607 259
75	533	150	P0n	10	1	164207	2 608 606 084
75	533	180	P0n	10	1	247986	2 608 607 261
75	533	220	P0n	10	1	164214	2 608 606 085
Pakiranje po 3 kose Hitachi; Makita; Ryobi							
75	610	60	C1e	3	4	164269	2 608 606 090
75	610	80	C1e	3	4	164276	2 608 606 091
75	610	100	C1e	3	4	164283	2 608 606 092
75	610	120	C1e	3	4	164290	2 608 606 093
3-delni komplet Hitachi; Makita; Ryobi							
75	610	60 80 100	C1e	3	4	164313	2 608 606 095
Pakiranje po 3 kose AEG; Atlas Copco; DeWalt; Elu; Festool; Ryobi							
100	560	40	C1e	3	2	164498	2 608 606 113
100	560	60	C1e	3	4	164504	2 608 606 114
100	560	80	C1e	3	4	164511	2 608 606 115
100	560	100	C1e	3	4	164528	2 608 606 116
100	560	120	C1e	3	4	164535	2 608 606 117
100	560	150	C1e	3	4	164542	2 608 606 118
3-delni komplet AEG; Atlas Copco; DeWalt; Elu; Festool; Ryobi							
100	560	60 80 100	C1e	3	4	164634	2 608 606 128
Pakiranje po 3 kose Bosch; Hitachi; Holz-Her; Makita; Ryobi; Wegoma							
100	610	40	C1e	3	2	164658	2 608 606 129
100	610	60	C1e	3	4	164665	2 608 606 130
100	610	80	C1e	3	4	164672	2 608 606 131
100	610	100	C1e	3	4	164689	2 608 606 132
100	610	120	C1e	3	4	247993	2 608 607 262
100	610	150	C1e	3	4	164696	2 608 606 133
3-delni komplet Bosch; Hitachi; Holz-Her; Makita; Ryobi; Wegoma							
100	610	60 80 100	C1e	3	4	164757	2 608 606 139
Pakiranje po 10 kosov Bosch; Hitachi; Holz-Her; Makita; Ryobi; Wegoma							
100	610	40	P0n	10	2	164702	2 608 606 134
100	610	60	P0n	10	1	164719	2 608 606 135
100	610	80	P0n	10	1	164726	2 608 606 136
100	610	100	P0n	10	1	164733	2 608 606 137
100	610	120	P0n	10	1	248006	2 608 607 263
100	610	150	P0n	10	1	164740	2 608 606 138

Brusni trakovi X440 za tračne brusilnike, Best for Wood and Paint

TEHNIČNE SPECIFIKACIJE			PODATKI ZA NAROČANJE				
Dimenzija traku, širina v mm	Dimenzija traku, dolžina v mm	Zrnatost	Način pakiranja	Število kosov	Paket za pošiljanje	Črna koda 3 165 140...	Kataloška številka
Pakiranje po 3 kose							
Bosch; AEG; Atlas Copco; Hitachi; Makita; Metabo							
100	620	40	C1e	3	2	164771	2 608 606 141
100	620	60	C1e	3	4	164788	2 608 606 142
100	620	80	C1e	3	4	164795	2 608 606 143
100	620	100	C1e	3	4	164801	2 608 606 144
100	620	150	C1e	3	4	164818	2 608 606 145
100	620	220	C1e	3	4	164825	2 608 606 146
Pakiranje po 3 kose							
Peugeot; Skil							
100	552	40	C1e	3	2	164979	2 608 606 161
100	552	60	C1e	3	4	164986	2 608 606 162
100	552	80	C1e	3	4	164993	2 608 606 163
100	552	100	C1e	3	4	165006	2 608 606 164
100	552	120	C1e	3	4	165013	2 608 606 165
100	552	150	C1e	3	4	165020	2 608 606 166
3-delni komplet							
Peugeot; Skil							
100	552	60 80 100	C1e	3	4	165099	2 608 606 173
Pakiranje po 3 kose							
GVS 350 AE Professional							
40	305	60	C1e	3	4	165426	2 608 606 206
40	305	80	C1e	3	4	165433	2 608 606 207
40	305	120	C1e	3	4	165440	2 608 606 208
40	305	180	C1e	3	4	165457	2 608 606 209
3-delni komplet							
GVS 350 AE Professional							
40	305	60 80 120	C1e	3	4	165471	2 608 606 211

Brusni trak X450 za tračni brusilnik, Best for Metal

expert  Metal

Pakiranje po 3 kose

40	305	60	C1e	3	4	174879	2 608 606 220
40	305	80	C1e	3	4	174886	2 608 606 221
40	305	120	C1e	3	4	174893	2 608 606 222

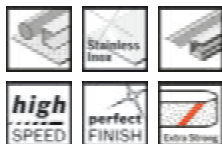

Brusni trakovi za električne bruse

Brusni trakovi X440 za električne bruse, Best for Wood and Paint

best  Wood+Paint ▶ Za brušenje vseh vrst lesa in barv



TEHNIČNE SPECIFIKACIJE			PODATKI ZA NAROČANJE				
Dimenzija traku, širina v mm	Dimenzija traku, dolžina v mm	Zrnatost	Način pakiranja	Število kosov	Paket za pošiljanje	Črtna koda 3 165 140...	Kataloška številka
13	457	40	C1k	3	4	165396	2 608 606 203
13	457	60	C1k	3	4	165402	2 608 606 204
13	457	120	C1k	3	4	165419	2 608 606 205

Brusni trakovi X450 za električne bruse, Expert for Metal

expert  Metal

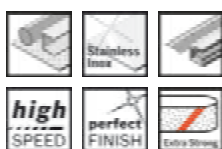

13	457	40	C1k	3	4	174848	2 608 606 217
----	-----	----	-----	---	---	--------	---------------

Brusni trakovi Y580 za električne bruse, Best for Inox

best  Inox

- ▶ Za brušenje nerjavnega jekla (nerjavna kovina)
- ▶ Hladilni aditiv omogoča brušenje z minimalnim obarvanjem
- ▶ S cirkonijevim korundom – za visoko zmogljivost odstranjevanja
- ▶ Primeren za vse običajne električne bruse

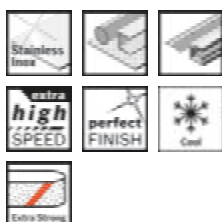

13	457	40	P0b	10	1	806299	2 608 608 Y46
13	457	60	P0b	10	1	806305	2 608 608 Y47
13	457	80	P0b	10	1	806312	2 608 608 Y48
13	457	120	P0b	10	1	806329	2 608 608 Y49

IZJEMNO HITRA KONČNA OBDELAVA KOVIN

Brusni trakovi EXPERT N470

ASORTIMENT: Fino/srednje/grobo

EXPERT

- 1 Izjemna abrazija z Boschevo tehnologijo Surface Structure
- 2 Hitro odstranjevanje materiala z visoko zmogljivim posipom
- 3 Tridimenzionalna struktura omogoča brušenje s posipom znotraj flisa



EXPERT N470 brusni trakovi za tračne brusilnike

EXPERT

- ▶ Idealno za glajenje kovinskih površin, na primer po grobem brušenju zvara, za glajenje kovinskih površin pred barvanjem ter za odstranjevanje napak, rje in razbarvanja.
- ▶ Odlična izbira za kovinarje: hitro in učinkovito.
- ▶ Do 4-krat hitrejši od brusnega traku Bosch C420.



TEHNIČNE SPECIFIKACIJE			PODATKI ZA NAROČANJE				
Dimenzija traku, širina v mm	Dimenzija traku, dolžina v mm	Zrnatost	Način pakiranja	Število kosov	Paket za pošiljanje	Črtna koda 4 059 952...	Kataloška številka
40	760	srednja	POf	1	1	572246	2 608 901 255
40	760	fina	POf	1	1	572253	2 608 901 256
40	760	grobo	POf	10	1	572239	2 608 901 254

Brusni trakovi Y580 za tračne brusilnike za cevi, Best for Inox

best 



- ▶ Za brušenje nerjavnega jekla (nerjavna kovina)
- ▶ Hladilni aditiv omogoča brušenje z minimalnim obarvanjem
- ▶ S cirkonijevim korundom – za visoko zmogljivost odstranjevanja
- ▶ **Primeren za vse običajne tračne brusilnike za cevi**



TEHNIČNE SPECIFIKACIJE			PODATKI ZA NAROČANJE				
Dimenzija traku, širina v mm	Dimenzija traku, dolžina v mm	Zrnatost	Način pakiranja	Število kosov	Paket za pošiljanje	Črtna koda 3 165 140...	Kataloška številka
40	760	40	C0a	5	1	807241	2 608 608 Z41
40	760	60	C0a	10	1	807258	2 608 608 Z42
40	760	80	C0a	10	1	807265	2 608 608 Z43
40	760	120	C0a	10	1	807272	2 608 608 Z44
40	760	180	C0a	10	1	807289	2 608 608 Z45

EXPERT N470 brusni tulci za satinirne stroje

EXPERT



- ▶ Idealno za glajenje kovinskih površin, na primer po grobem brušenju zvara, za glajenje kovinskih površin pred barvanjem ter za odstranjevanje napak, rje in razbarvanja.
- ▶ Odlična izbira za kovinarje: hitro in učinkovito.
- ▶ Do 4-krat hitrejši od brusnega traku Bosch C420.



TEHNIČNE SPECIFIKACIJE				PODATKI ZA NAROČANJE				
Dimenzija v mm	Zrnatost	Premer v mm	Širina v mm	Način pakiranja	Število kosov	Paket za pošiljanje	Črtna koda 4 059 952...	Kataloška številka
100 x 290	grobno	100	290	P0f	10	1	572260	2 608 901 257
100 x 290	srednja	100	290	P0f	10	1	572277	2 608 901 258
100 x 290	fina	100	290	P0f	10	1	572284	2 608 901 259

Brusni tulci Y580 za satinirne naprave, Best for Inox

best **Inox**

- ▶ Za brušenje nerjavnega jekla (nerjavna kovina)
- ▶ Hladilni aditiv omogoča brušenje z minimalnim obarvanjem
- ▶ S cirkonijevim korundom – za visoko zmogljivost odstranjevanja
- ▶ Primeren za ekspanzijske valje

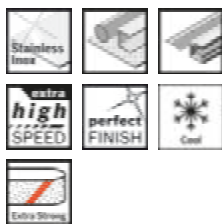

TEHNIČNE SPECIFIKACIJE			PODATKI ZA NAROČANJE				
Dimenzija v mm	Zrnatost	Način pakiranja	Število kosov	Paket za pošiljanje	Črtna koda 3 165 140...	Kataloška številka	
100 x 285	40	C0a	5	1	807623	2 608 608 Z79	
100 x 285	60	C0a	5	1	807630	2 608 608 Z80	
100 x 285	80	C0a	5	1	807647	2 608 608 Z81	
100 x 285	120	C0a	5	1	807654	2 608 608 Z82	
100 x 285	180	C0a	5	1	807661	2 608 608 Z83	



Lamelni brusni koloti za satinirne stroje

- ▶ Za izdelovanje različnih površinskih struktur



TEHNIČNE SPECIFIKACIJE				PODATKI ZA NAROČANJE				
Premer v mm	Višina v mm	Vpenjanje mm	Zrnatost	Način pakiranja	Število kosov	Paket za pošiljanje	Črtna koda 3 165 140...	Kataloška številka
Lamelni brusni koloti								
100	100	19	40	C0a	1	1	732796	2 608 000 596
100	100	19	60	C0a	1	1	732802	2 608 000 597
100	100	19	80	C0a	1	1	732819	2 608 000 598

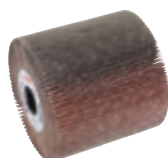

Lamelni brusni koloti za satinirne stroje

TEHNIČNE SPECIFIKACIJE				PODATKI ZA NAROČANJE				
Premer v mm	Višina v mm	Vpenjanje mm	Zrnatost	Način pakiranja	Število kosov	Paket za pošiljanje	Črtna koda 3 165 140...	Kataloška številka
100	100	19	120	C0a	1	1	732826	2 608 000 599
100	100	19	180	C0a	1	1	732833	2 608 000 600
100	100	19	240	C0a	1	1	732840	2 608 000 601

Lamelni brusni kolot s flisom

100	100	19	grobo	C0a	1	1	732857	2 608 000 602
100	100	19	fin	C0a	1	1	732871	2 608 000 604
100	100	19	srednja	C0a	1	1	732864	2 608 000 603
100	100	19	zelo fino	C0a	1	1	732888	2 608 000 605

Brusni kolot iz filca

100	100	19	grobo	C0a	1	1	732901	2 608 000 607
100	100	19	srednja	C0a	1	1	732918	2 608 000 608
100	100	19	zelo fino	C0a	1	1	732925	2 608 000 609

Ekspanzijski valj za satinirne stroje



► Za brusne tulce in vse običajne satinirne naprave

TEHNIČNE SPECIFIKACIJE				PODATKI ZA NAROČANJE				
Število vrtljajev, maks. vrt/min.	Premer v mm	Dožina lista v mm	Premer, vpenjanje v mm	Način pakiranja	Število kosov	Paket za pošiljanje	Črtna koda 3 165 140...	Kataloška številka
3.400	90	100	19	C0a	1	1	732932	2 608 000 610



LISTI IN BRUSNI ZVITKI ZA ROČNO BRUŠENJE IN ORBITALNE BRUSILNIKE

Ker je ročno brušenje vedno priročno.

	M480	C470	Pene	C420	C355	J450
	EXPERT	EXPERT	EXPERT			
Številka strani	655	655	660	653	654	657
Izbira zrnatosti	80 – 400	40 – 400	Srednje – izjemno fino	40 – 240	80 – 1 200	60 – 320
Zrnatost	Aluminijev oksid	Aluminijev oksid	–	Aluminijev oksid	Silicijev karbid	Aluminijev oksid
Podporni material	Mreža, mrežasta tkanina	C-Papir	PU	C-Papir	C-Papir	Tkanina J
Mere mm	93 x 5.000 / 115 x 5.000	230 x 280 / 93 x 5.000 / 115 x 5.000 / 93 x 50.000 / 115 x 50.000	69 x 97 x 26 / 98 x 120 x 13	230 x 280	230 x 280/93 x 5000/115 x 5000	93 x 5000/115 x 5000/93 x 50.000/115 x 50.000
	 	 	 			

MATERIALI

Mehki les/trdi les	✓	✓	✓	✓	–	✓
Smolnat les	✓	✓	✓	✓	–	✓
Vezane plošče	✓	✓	✓	✓	–	✓
Barva/lak	✓	✓	✓		✓	✓
Polnilo	✓	✓	✓	–	✓	✓
Mavec	✓	✓	✓		✓	✓
Materiali s trdno površino	✓	✓	–	–	–	✓
S steklenimi vlakni ojačana plastika (GRP)	✓	–	–	–	✓	–
Perspex	✓	–	–	–	✓	–

LISTI IN BRUSNI ZVITKI ZA ROČNO BRUŠENJE IN ORBITALNE BRUSILNIKE

Možnost ročne uporabe.



	N880	J410
	EXPERT	
Številka strani	658	654
Izbira zrnatosti	Grobo – izjemno fino	40 – 240
Zrnatost	Aluminijev oksid/silicijev karbid	Aluminijev oksid
Podporni material	Netkano	Tkanina J
Mere mm	Ø 125 / Ø 150 / 152 x 229 / 100 x 10.000 / 115 x 10.000 / 150 x 10.000	230 x 280 / 50 x 5.000



MATERIALI

Nerjavno jeklo (inoks)	✓	-
Plavljeno jeklo (kovina)	✓	✓
Pločevina	✓	✓
Mavčna plošča	✓	✓
Aluminij	✓	✓

Brusni papir za ročno brušenje

Brusna mreža dvojne gostote EXPERT M480

EXPERT

- ▶ Idealno za zelo učinkovito brušenje ravnih površin, oblik in obrob z malo prahu, npr. pri pripravi obdelovancev za barvanje.
- ▶ Odlična izbira za tesarje in pleskarje: vsestransko in učinkovito.
- ▶ Do 4-krat manj prahu kot z brusnim papirjem Bosch C420.
- ▶ Pritrditev s pomočjo sprijemalnega sistema.



TEHNIČNE SPECIFIKACIJE		PODATKI ZA NAROČANJE				
Dimenzije lista v mm	Način pakiranja	Število kosov	Paket za pošiljanje	Črtna koda	Kataloška številka	
80x133	C0a	1	1	635859	2 608 901 635	

EXPERT C470 brusni list za ročno brušenje

EXPERT



- ▶ Idealno za visoko učinkovito hitro brušenje ravnih površin, za odstranjevanje stare barve ali za glajenje, pripravo in zaključno obdelovanje površin.
- ▶ Abrazivni materiali EXPERT – najboljše za vse obrti.
- ▶ Do 2-krat hitrejši od brusnega papirja Bosch C420.
- ▶ Vpetje na klik.

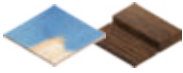

TEHNIČNE SPECIFIKACIJE		PODATKI ZA NAROČANJE					
Dimenzije lista v mm	Zrnatost	Način pakiranja	Število kosov	Paket za pošiljanje	Črtna koda 4 059 952...	Kataloška številka	
Posamično pakiranje							
230x280	40	Pof	1	25	542959	2 608 900 957	
230x280	60	Pof	1	50	542966	2 608 900 958	
230x280	80	Pof	1	50	542973	2 608 900 959	
230x280	100	Pof	1	50	542980	2 608 900 960	
230x280	120	Pof	1	50	542997	2 608 900 961	
230x280	150	Pof	1	50	543000	2 608 900 962	
230x280	180	Pof	1	50	543017	2 608 900 963	
230x280	220	Pof	1	50	543024	2 608 900 964	
230x280	240	Pof	1	50	543031	2 608 900 965	
230x280	320	Pof	1	50	543048	2 608 900 966	
230x280	400	Pof	1	50	543055	2 608 900 967	

Brusni listi C420 za ročno brušenje in vibracijske brusilnike, Standard for Wood and Paint, 230 x 280 mm

standard Wood+Paint

- ▶ Za brušenje mehkega lesa
- ▶ Za klade za ročno brušenje, vibracijske brusilnike

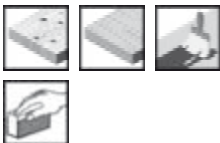

TEHNIČNE SPECIFIKACIJE		PODATKI ZA NAROČANJE					
Dimenzije lista v mm	Zrnatost	Način pakiranja	Število kosov	Paket za pošiljanje	Črtna koda 3 165 140...	Kataloška številka	
Posamično pakiranje							
230x280	40	Pof	1	50	914642	2 608 621 591	
230x280	60	Pof	1	50	914659	2 608 621 592	
230x280	80	Pof	1	50	914666	2 608 621 593	
230x280	100	Pof	1	50	914673	2 608 621 594	
230x280	120	Pof	1	50	914680	2 608 621 595	
230x280	180	Pof	1	50	914697	2 608 621 596	
230x280	240	Pof	1	50	914703	2 608 621 597	



Brusni listi - papir C355 za ročno brušenje, Best for Coatings and Composites, 230 x 280 mm - vodoodporni

best Coatings+Composites

► Za brušenje trdih mineralov, laka in plastike

► Za klade za ročno brušenje



TEHNIČNE SPECIFIKACIJE		PODATKI ZA NAROČANJE					
Dimenzije lista v mm	Zrnatost	Nacin pakiranja	Število kosov	Paket za pošiljanje	Črtna koda	Kataloška številka	
Posamično pakiranje							
230x280	120	Pof	1	50	685429	2 608 608 H63	
230x280	180	Pof	1	50	685436	2 608 608 H64	
230x280	240	Pof	1	50	685443	2 608 608 H65	
230x280	400	Pof	1	50	685467	2 608 608 H67	
230x280	1200	Pof	1	50	685481	2 608 608 H69	

Brusni listi J410 za ročno brušenje in vibracijske brusilnike, Standard for Metal, 230 x 280 mm

standard Metal

► Za brušenje kovin, litega železa

► Za klade za ročno brušenje, vibracijske brusilnike



Posamično pakiranje						
230x280	40	Pof	1	50	162319	2 608 605 411
230x280	60	Pof	1	50	162326	2 608 605 412
230x280	80	Pof	1	50	162333	2 608 605 413
230x280	100	Pof	1	50	162340	2 608 605 414
230x280	120	Pof	1	50	162357	2 608 605 415
230x280	180	Pof	1	50	162364	2 608 605 416
230x280	240	Pof	1	50	162371	2 608 605 417

EXPERT M480 zvitki brusnih mrež

EXPERT



- ▶ Idealno za zelo učinkovito brušenje ravnih površin z malo prahu; za grobo obdelavo in pripravo površin na barvanje ter za pripravo in zaključno obdelovanje zidu iz mavčnih plošč.
- ▶ Abrazivni materiali EXPERT – najboljše za vse obrti.
- ▶ Do 4-krat učinkovitejše odstranjevanje prahu kot z brusnim papirjem Bosch C420.
- ▶ Pritrditev s pomočjo sprijemalnega sistema.



TEHNIČNE SPECIFIKACIJE			PODATKI ZA NAROČANJE				
Širina role v mm	Dolžina role v m	Zrnatost	Način pakiranja	Število kosov	Paket za pošiljanje	Črtna koda 4 059 952...	Kataloška številka
5 m							
93	5	80	P1f	1	1	541143	2 608 900 776
93	5	100	P1f	1	1	541150	2 608 900 777
93	5	120	P1f	1	1	541167	2 608 900 778
93	5	150	P1f	1	1	541174	2 608 900 779
93	5	180	P1f	1	1	541181	2 608 900 780
93	5	220	P1f	1	1	541198	2 608 900 781
93	5	240	P1f	1	1	541204	2 608 900 782
93	5	320	P1f	1	1	541211	2 608 900 783
93	5	400	P1f	1	1	541228	2 608 900 784
115	5	80	P1f	1	1	541235	2 608 900 785
115	5	100	P1f	1	1	541242	2 608 900 786
115	5	120	P1f	1	1	541259	2 608 900 787
115	5	150	P1f	1	1	541266	2 608 900 788
115	5	180	P1f	1	1	541273	2 608 900 789
115	5	220	P1f	1	1	541280	2 608 900 790
115	5	240	P1f	1	1	541297	2 608 900 791
115	5	320	P1f	1	1	541303	2 608 900 792
115	5	400	P1f	1	1	541310	2 608 900 793

Zvitki brusnega papirja EXPERT C470 za ročno brušenje

EXPERT

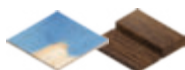

- ▶ Idealno za visoko učinkovito hitro brušenje ravnih površin, za odstranjevanje stare barve ali za glajenje, pripravo in zaključno obdelovanje površin.
- ▶ Abrazivni materiali EXPERT – najboljše za vse obrti.
- ▶ Do 2-krat hitrejši od brusnega papirja Bosch C420.
- ▶ Vpetje na klik.



TEHNIČNE SPECIFIKACIJE			PODATKI ZA NAROČANJE				
Širina role v mm	Dolžina role v m	Zrnatost	Način pakiranja	Število kosov	Paket za pošiljanje	Črtna koda 4 059 952...	Kataloška številka
5 m							
93	5	40	P1f	1	1	542409	2 608 900 902
93	5	60	P1f	1	1	542416	2 608 900 903
93	5	80	P1f	1	1	542423	2 608 900 904
93	5	120	P1f	1	1	542430	2 608 900 905
93	5	180	P1f	1	1	542447	2 608 900 906
93	5	240	P1f	1	1	542454	2 608 900 907

Zvitki brusnega papirja EXPERT C470 za ročno brušenje

EXPERT

TEHNIČNE SPECIFIKACIJE			PODATKI ZA NAROČANJE				
Širina role v mm	Dožina role v m	Zrnatost	Način pakiranja	Število kosov	Paket za pošiljanje	Črtna koda 4 059 952...	Kataloška številka
115	5	40	P1f	1	1	542348	2 608 900 896
115	5	60	P1f	1	1	542355	2 608 900 897
115	5	80	P1f	1	1	542362	2 608 900 898
115	5	120	P1f	1	1	542379	2 608 900 899
115	5	180	P1f	1	1	542386	2 608 900 900
115	5	240	P1f	1	1	542393	2 608 900 901
50 m							
93	50	40	P0f	1	1	543062	2 608 900 968
93	50	60	P0f	1	1	543079	2 608 900 969
93	50	80	P0f	1	1	543086	2 608 900 970
93	50	100	P0f	1	1	543093	2 608 900 971
93	50	120	P0f	1	1	543109	2 608 900 972
93	50	180	P0f	1	1	543116	2 608 900 973
93	50	240	P0f	1	1	543123	2 608 900 974
93	50	320	P0f	1	1	543130	2 608 900 975
93	50	400	P0f	1	1	543147	2 608 900 976
115	50	40	P0f	1	1	543154	2 608 900 977
115	50	60	P0f	1	1	543161	2 608 900 978
115	50	80	P0f	1	1	543178	2 608 900 979
115	50	100	P0f	1	1	543185	2 608 900 980
115	50	120	P0f	1	1	543192	2 608 900 981
115	50	180	P0f	1	1	543208	2 608 900 982
115	50	240	P0f	1	1	543215	2 608 900 983
115	50	320	P0f	1	1	543222	2 608 900 984
115	50	400	P0f	1	1	543239	2 608 900 985

Brusni trakovi C410, Standard for Wood and Paint

standard Wood+Paint ▶ Za brušenje mehkega lesa



TEHNIČNE SPECIFIKACIJE			PODATKI ZA NAROČANJE				
Širina role v mm	Dožina role v m	Zrnatost	Način pakiranja	Število kosov	Paket za pošiljanje	Črtna koda 3 165 140...	Kataloška številka
5 m							
93	5	40	P1f	1	4	180672	2 608 606 802
93	5	60	P1f	1	4	180689	2 608 606 803
93	5	80	P1f	1	4	180696	2 608 606 804
93	5	120	P1f	1	4	180702	2 608 606 805
93	5	180	P1f	1	4	180719	2 608 606 806
93	5	240	P1f	1	4	180726	2 608 606 807
115	5	40	P1f	1	4	180825	2 608 606 817
115	5	60	P1f	1	4	180832	2 608 606 818
115	5	80	P1f	1	4	180849	2 608 606 819
115	5	120	P1f	1	4	180856	2 608 606 820
115	5	180	P1f	1	4	180863	2 608 606 821
115	5	240	P1f	1	4	180870	2 608 606 822

Brusni trakovi - papir C355, Best for Coatings and Composites - vodoodporni

best Coatings+Composites

- ▶ Za brušenje trdih mineralov, laka in plastike
- ▶ Za klade za ročno brušenje



TEHNIČNE SPECIFIKACIJE			PODATKI ZA NAROČANJE				
Širina role v mm	Dolžina role v m	Zrnatost	Nacin pakiranja	Število kosov	Paket za pošiljanje	Črtna koda 3 165 140...	Kataloška številka
5 m							
93	5	120	P1f	1	1	549837	2 608 607 772
93	5	180	P1f	1	1	549844	2 608 607 773
93	5	240	P1f	1	1	549851	2 608 607 774
115	5	240	P1f	1	1	549998	2 608 607 788
115	5	400	P1f	1	1	550000	2 608 607 789

Brusni valji J450 Expert for Wood and Paint

expert Wood+Paint

50 m



115	50	60	P1f	1	1	912679	2 608 621 482
115	50	80	P1f	1	1	912686	2 608 621 483
115	50	100	P1f	1	1	912693	2 608 621 484
115	50	120	P1f	1	1	912709	2 608 621 485
115	50	180	P1f	1	1	912723	2 608 621 487
115	50	240	P1f	1	1	912747	2 608 621 489
115	50	320	P1f	1	1	912754	2 608 621 490

Blazinice iz flisa EXPERT N880 za ročno brušenje

EXPERT



- ▶ Idealno za čiščenje nerjavečega jekla, na primer za zaključno obdelavo površin, za rahlo odstranjevanje zarobka in glajenje površin.
- ▶ Najboljša izbira za kovinarje: Dolgotrajna kakovost.
- ▶ Do 3-krat daljša življenjska doba kot pri premazanem brusnem papirju za ročno brušenje Bosch J475.



TEHNIČNE SPECIFIKACIJE			PODATKI ZA NAROČANJE					
Dimenzije v mm	Stopnja zrnatosti	Barva izdelka	Način pakiranja	Število kosov	Paket za pošiljanje	Črtna koda 4 059 952...	Kataloška številka	
152 x 229	Čiščenje	bela	C0a	1	20	571805	2 608 901 211	
152 x 229	groba A	rjava	C0a	1	20	571812	2 608 901 212	
152 x 229	Extra Cut S	črna	C0a	1	20	571799	2 608 901 210	
152 x 229	Medium A	rjava	C0a	1	20	571836	2 608 901 214	
152 x 229	srednja S	črna	C0a	1	20	571829	2 608 901 213	
152 x 229	Ultra Fine S	siva	C0a	1	20	571850	2 608 901 216	
152 x 229	zelo fina A	rdeča	C0a	1	20	571843	2 608 901 215	
152 x 229	zelo fina GP	zelena	C0a	1	20	571867	2 608 901 217	
115 x 140	groba A	rjava	C1b	2	1	571874	2 608 901 218	
115 x 140	srednja S	črna	C1b	2	10	571881	2 608 901 219	
115 x 140	zelo fina A	rdeča	C1b	2	10	571898	2 608 901 220	
115 x 140	zelo fina GP	zelena	C1b	2	1	571904	2 608 901 221	

EXPERT N880 zvitki iz flisa za ročno brušenje

EXPERT



- ▶ Idealno za čiščenje nerjavečega jekla, na primer za zaključno obdelavo površin, za površinsko odstranjevanje zarobka in glajenje površin.
- ▶ Odlična izbira za kovinarje: Dolgotrajna kakovost.
- ▶ Do 3-krat daljša življenjska doba kot pri premazanem brusnem papirju za ročno brušenje Bosch J475.



TEHNIČNE SPECIFIKACIJE			PODATKI ZA NAROČANJE					
Širina role v mm	Dolžina role v m	Stopnja zrnatosti	Barva izdelka	Način pakiranja	Število kosov	Paket za pošiljanje	Črtna koda 4 059 952...	Kataloška številka
100	10	groba A	rjava	P0f	1	1	571911	2 608 901 222
100	10	srednja S	črna	P0f	1	1	571928	2 608 901 223
100	10	zelo fina A	rdeča	P0f	1	1	571935	2 608 901 224
100	10	zelo fina GP	zelena	P0f	1	1	571942	2 608 901 225
115	10	Čiščenje	bela	P0f	1	1	571959	2 608 901 226
115	10	groba A	rjava	P0f	1	1	571966	2 608 901 227
115	10	Medium A	rjava	P0f	1	1	571980	2 608 901 229
115	10	srednja S	črna	P0f	1	1	571973	2 608 901 228
115	10	Ultra Fine S	siva	P0f	1	1	572000	2 608 901 231
115	10	zelo fina A	rdeča	P0f	1	1	571997	2 608 901 230
115	10	zelo fina GP	zelena	P0f	1	1	572017	2 608 901 232
150	10	Čiščenje	bela	P0f	1	1	572024	2 608 901 233
150	10	groba A	rjava	P0f	1	1	572031	2 608 901 234

EXPERT N880 zvitki iz flisa za ročno brušenje

EXPERT

TEHNIČNE SPECIFIKACIJE				PODATKI ZA NAROČANJE				
Širina role v mm	Dožina role v m	Stopnja zrnatosti	Barva izdelka	Način pakiranja	Število kosov	Paket za pošiljanje	Črtna koda 4 059 952...	Kataloška številka
150	10	Medium A	rjava	P0f	1	1	572055	2 608 901 236
150	10	srednja S	črna	P0f	1	1	572048	2 608 901 235
150	10	Ultra Fine S	siva	P0f	1	1	572079	2 608 901 238
150	10	zelo fina A	rdeča	P0f	1	1	572062	2 608 901 237
150	10	zelo fina GP	zelena	P0f	1	1	572086	2 608 901 239

DOLGA ŽIVLJENJSKA DOBA PRI BRUŠENJU LESA IN BARVE

Brusne gobe EXPERT

ASORTIMENT: Srednjo/fino/izjemno fino

EXPERT

- 1 Močna in prožna vezava z Boschevo tehnologijo Surface Structure
- 2 Pena, odporna proti obrabi, je močna in obstojna
- 3 Gobico se lahko po želji stisne v zeleno obliko za enakomeren pritisk na površino

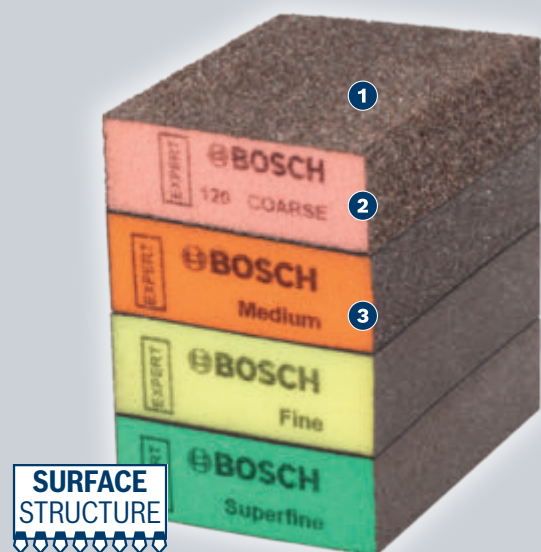

Brusne gobe EXPERT S470 Combi

EXPERT

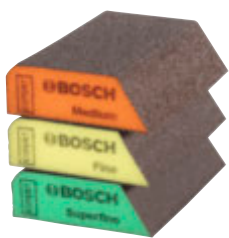

- Idealno za splošno brušenje, na primer za odstranjevanje stare barve z okenskih okvirjev; tanek rob je idealen za brušenje površine ob steklu, zaobljen rob lahko sledi obliki posnetih robov na lesenih mizah.
- Abrazivni materiali EXPERT – najboljše za vse obrti.
- Do 5-krat daljša življenjska doba kot pri brusnem papirju Bosch C420.



TEHNIČNE SPECIFIKACIJE			PODATKI ZA NAROČANJE				
Dimenzije v mm	Stopnja zrnatosti	Barva izdelka	Način pakiranja	Število kosov	Paket za pošiljanje	Črtna koda 4 059 952...	Kataloška številka
69 x 97 x 26	Srednje/fino/zelo fino	Oranžna/rumena/zelena	C1b	3	5	545127	2 608 901 174
69 x 97 x 26	fina	rumena	C0a	1	50	545066	2 608 901 168

Brusne gobe EXPERT S471 Standard

EXPERT

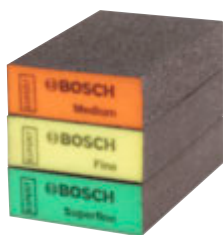

- ▶ Idealno za plosko brušenje, na primer pri odstranjevanju stare barve z okenskih okvirjev; kvadratni robovi in čvrsta podloga pomagata pri oblikovanju, na primer pri brušenju ostrih robov.
- ▶ Abrazivni materiali EXPERT – najboljše za vse obrti.
- ▶ Do 5-krat daljša življenjska doba kot pri brusnem papirju Bosch C420.

TEHNIČNE SPECIFIKACIJE				PODATKI ZA NAROČANJE				
Dimenzije v mm	Stopnja zrnatosti	Barva izdelka	Način pakiranja	Število kosov	Paket za pošiljanje	Črtna koda 4 059 952...	Kataloška številka	
69 x 97 x 26	Srednje/fino/zelo fino	Oranžna/rumena/zelena	C1b	3	5	545134	2 608 901 175	
69 x 97 x 26	srednja	Oranžna	C0a	1	20	545158	2 608 901 177	
69 x 97 x 26	fina	rumena	C0a	1	20	545165	2 608 901 178	
69 x 97 x 26	super fina	zelena	C0a	1	20	545172	2 608 901 179	
69 x 97 x 26	srednja	Oranžna	C0a	1	50	545073	2 608 901 169	
69 x 97 x 26	fina	rumena	C0a	1	50	545080	2 608 901 170	
69 x 97 x 26	super fina	zelena	C0a	1	50	545189	2 608 901 180	
20 kosov v pakiranju								
96 x 26 x 69	groba A	-	C0a	20	1	638263	2 608 901 678	

Brusne gobe EXPERT S473 Standard

EXPERT

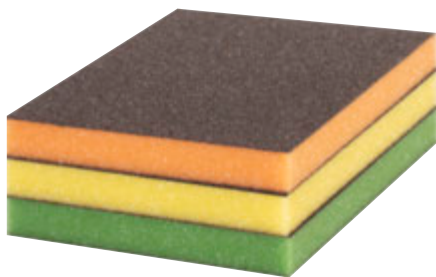

- ▶ Idealno za brušenje ukrivljenih površin, kot so noge mize ali stola. Široka in tanka brusna plošča je zelo prožna in se lahko ovije okoli cilindričnih površin za preprosto in enakomerno brušenje ter omogoča brušenje, ki pri odstranjevanju stare barve sledi obliki pohištva, ali zaključno obdelavo naravnega lesa.
- ▶ Abrazivni materiali EXPERT – najboljše za vse obrti.
- ▶ Do 5-krat daljša življenjska doba kot pri brusnem papirju Bosch C420.

TEHNIČNE SPECIFIKACIJE				PODATKI ZA NAROČANJE				
Dimenzije v mm	Stopnja zrnatosti	Barva izdelka	Način pakiranja	Število kosov	Paket za pošiljanje	Črtna koda 4 059 952...	Kataloška številka	
98 x 120 x 13	Srednje/fino/zelo fino	Oranžna/rumena/zelena	C1b	3	10	545141	2 608 901 176	
98 x 120 x 13	srednja	Oranžna	C0a	1	50	545097	2 608 901 171	
98 x 120 x 13	fina	rumena	C0a	1	50	545103	2 608 901 172	
98 x 120 x 13	super fina	zelena	C0a	1	50	545110	2 608 901 173	

Pribor za vibracijski brusilnik ali za ročno brušenje

Klade za ročno brušenje

- ▶ Za brušenje barve, mehkega ali trdega lesa, steklenih vlaken, premazov ali kita
- ▶ Dve vrsti zrnatosti – „srednja“ in „fina“ na kladi za ročno brušenje
- ▶ Trdokovinski brusilni list spojen s klado za ročno brušenje – zagotavlja največjo mero stabilnosti in najdaljšo življenjsko dobo

TEHNIČNE SPECIFIKACIJE			PODATKI ZA NAROČANJE				
Širina lista v mm	Dolžina lista v mm	Širina v mm	Način pakiranja	Število kosov	Paket za pošiljanje	Črtna koda 3 165 140...	Kataloška številka
Gumijasta klada za ročno brušenje z žebeljastimi sponkami							
70	130	-	C1d	1	1	106566	2 607 000 635
Plutovinasta klada za ročno brušenje s sprijemalnim sistemom							
70	125	-	C0a	1	1	672207	2 608 608 587
Za brušenje velikih lesenih, kovinskih in mavčno-kartonskih plošč Za brusne liste in brusno rešetko							
93	185	-	C1b	1	1	714471	2 608 608 N23
Ročni brusilnik z ročajem in vpenjalno pripravo							
-	185	93	C1b	1	1	714617	2 608 608 N16



Orodja za luknjanje neperforiranih brusilnih listov

TEHNIČNE SPECIFIKACIJE			PODATKI ZA NAROČANJE				
Širina lista v mm	Dolžina lista v mm	Št. lukenj	Način pakiranja	Število kosov	Paket za pošiljanje	Črtna koda 3 165 140...	Kataloška številka
Orodje za luknjanje iz umetne mase GSS 23 AE; GSS 230 AVE Professional							
93	230	8	P0f	1	1	018593	2 608 190 016
Orodje za luknjanje iz umetne mase GSS 23 AE; GSS 280 AVE Professional							
115	280	14	P0f	1	1	018135	2 608 190 017



Brusna rešetka

- ▶ Za brušenje kita in mavca
- ▶ Za ročne brusilnike

TEHNIČNE SPECIFIKACIJE		PODATKI ZA NAROČANJE				
Dimenzije lista v mm	Zrnatost	Nacin pakiranja	Število kosov	Paket za pošiljanje	Črtna koda 3 165 140...	Kataloška številka
93x230	80	C1a	5	5	714495	2 608 608 N25
93x230	120	C1a	5	5	714501	2 608 608 N26
93x230	220	C1a	5	5	714518	2 608 608 N27
115x280	80	C1a	5	5	714525	2 608 608 N28
115x280	120	C1a	5	5	714532	2 608 608 N29
115x280	220	C1a	5	5	714549	2 608 608 N30

BRUŠENJE KOVINE

Najučinkovitejše rešitve

Najboljše za vaše orodje. Boschev profesionalni pribor.

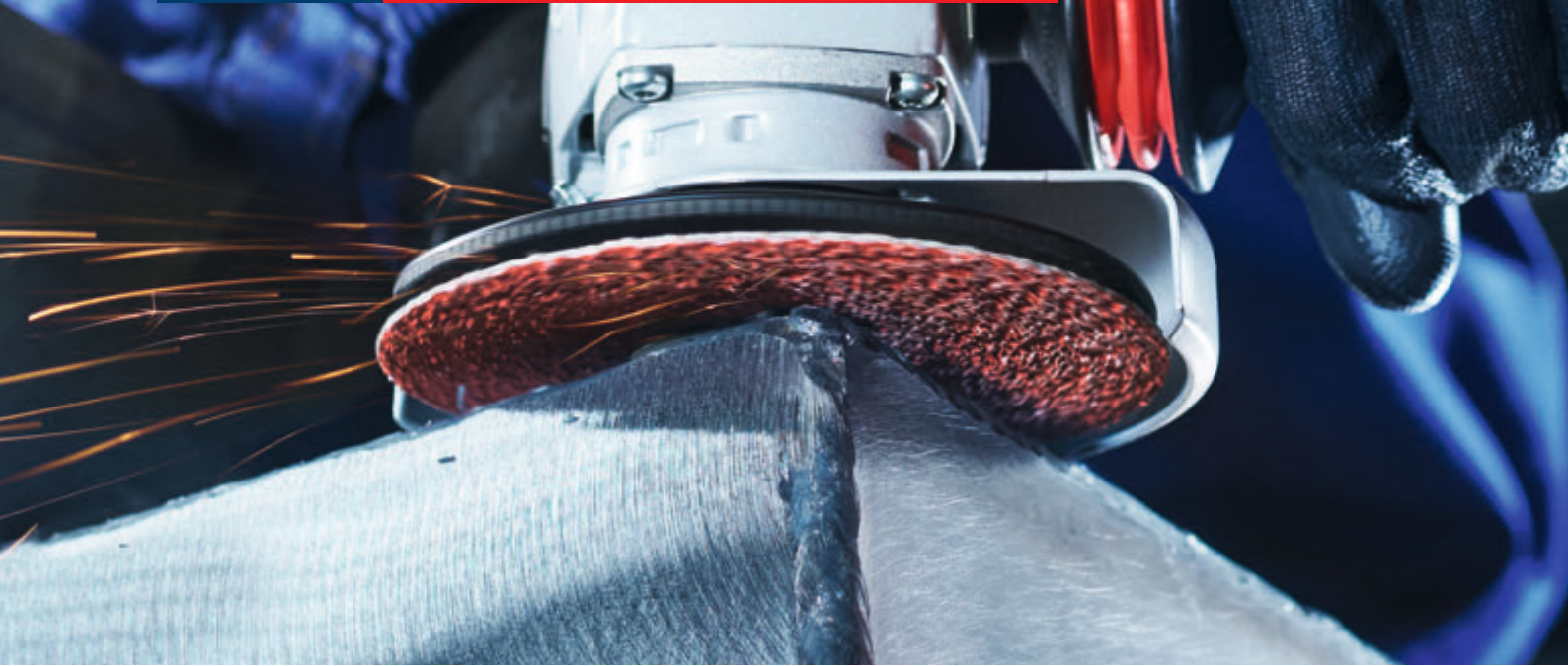

VLAKNENE IN LAMELNE BRUSILNE PLOŠČE ZA KOTNE BRUSILNIKE

Zagotavljajo kakovostno zaključno obdelavo.



	N477	R782	R781	R780	R574
	EXPERT	EXPERT	EXPERT		
Številka strani	686	668	671	674	675
Izbira zrnatosti	Zelo groba – zelo fina	36+ - 120+	36+ - 80+	36 - 120	24 - 120
Zrnatost	Aluminijev oksid	Aluminijev oksid (keramika)	Aluminijev oksid (keramika)	Aluminijev oksid (keramika)	Cirkonij
Podporni material	Flis iz 3D-vlaken	Vlakna	Vlakna	Vlakna	Vlakna
Premer mm	100 - 125	115 - 180	115 - 180	115 - 180	115 - 230
X-LOCK	✓	✓	✓	✓	✓
M14	✓	✓	✓	✓	✓

MATERIALI

Nerjavno jeklo (inoks)	✓	✓	-	✓	-
Plavljeno jeklo (kovina)	✓	✓	✓	✓	✓
Pločevina	✓	✓	✓	✓	✓
Gradbeni les	✓	-	✓	-	✓
Aluminij	✓	✓	-	✓	✓

* izdelki Bosch EXPERT v primerjavi s standardnimi izdelki Bosch



R444

X581

X571

X551

X431

F550

676

678

679

682

683

689

24 - 120

40 - 80

40 - 120

40 - 120

40 - 120

24 - 120

Aluminijev oksid

Cirkonij

Cirkonij

Cirkonij

Aluminijev oksid

Cirkonijev aluminij

Vlakna

Mrežasta tkanina

Mrežasta tkanina

Mrežasta tkanina

Mrežasta tkanina

Vlakna/podlaga F

100 - 230

115 - 125

115 - 180

115 - 180

115 - 125

115 - 125



-



-

-

-



-



-

-



-



-



-



BRUŠENJE NERJAVNEGA JEKLA PRI VISOKI HITROSTI

Plošče EXPERT R782 Prisma X-LOCK

ASORTIMENT: Zrnatost: 36+ - 120+

EXPERT

- 1 Hitro odstranjevanje materiala z Boschevo tehnologijo Prisma Ceramic Technology
- 2 Hitrejše delo skozi celotno življenjsko dobo zaradi samoostilne funkcije
- 3 Zgornji, hladilni sloj omogoča hitrejše brušenje brez pregrevanja
- 4 Usločena oblika zagotavlja, da plošča ostane ravna za izjemno zmogljivost

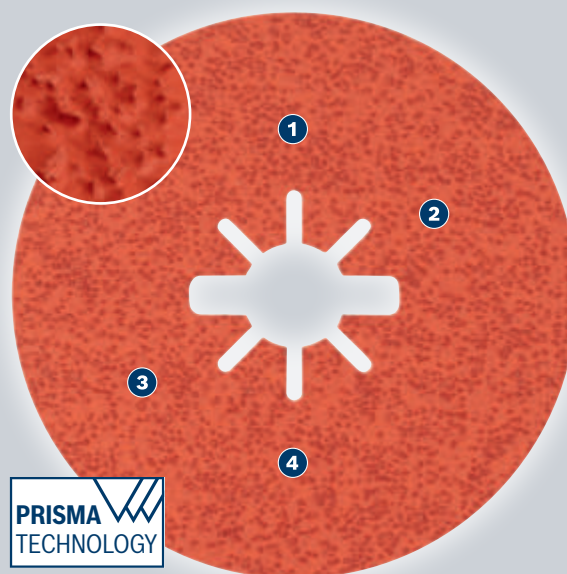

EXPERT R782 Prisma Ceramic X-LOCK vlaknene keramične plošče

EXPERT

- ▶ Idealno za brušenje nerjavečega jekla, na primer pri odstranjevanju dvignjenih zvarov z izdelanih struktur iz nerjavečega jekla.
- ▶ Abrazivni materiali EXPERT – najboljše za vse obrti.
- ▶ Do 4-krat hitrejši od vlaknene brusne plošče Bosch R444.
- ▶ Preprosta namestitvev pribora s sistemom X-LOCK – najhitrejši sistem menjave pribora na trgu. Primeren je tudi za kotne brusilnike z matico in navojem.



TEHNIČNE SPECIFIKACIJE			PODATKI ZA NAROČANJE					
Premjer plošče v mm	Premjer luknje v mm	Zrnatost	X-LOCK	Način pakiranja	Število kosov	Paket za pošiljanje	Črtna koda 4 059 952...	Kataloška številka
115	22,23	36	●	P1b	5	5	537290	2 608 621 804
115	22,23	60	●	P1b	5	5	537306	2 608 621 805
115	22,23	80	●	P1b	5	5	538297	2 608 621 806
115	22,23	120	●	P1b	5	5	538303	2 608 621 807

EXPERT R782 Prisma Ceramic X-LOCK vlaknene keramične plošče

EXPERT

TEHNIČNE SPECIFIKACIJE					PODATKI ZA NAROČANJE				
Premjer plošče v mm	Premjer luknje v mm	Zrnatost	X-LOCK	Način pakiranja	Število kosov	Paket za pošiljanje	Črtna koda 4 059 952...	Kataloška številka	
125	22,23	36	●	P1b	5	5	538310	2 608 621 808	
125	22,23	60	●	P1b	5	5	538327	2 608 621 809	
125	22,23	80	●	P1b	5	5	538334	2 608 621 810	
125	22,23	120	●	P1b	5	5	538341	2 608 621 811	
115	22,23	36	●	P0b	25	1	538433	2 608 621 820	
115	22,23	60	●	P0b	25	1	538440	2 608 621 821	
115	22,23	80	●	P0b	25	1	538457	2 608 621 822	
115	22,23	120	●	P0b	25	1	538464	2 608 621 823	
125	22,23	36	●	P0b	25	1	538471	2 608 621 824	
125	22,23	60	●	P0b	25	1	538488	2 608 621 825	
125	22,23	80	●	P0b	25	1	538495	2 608 621 826	
125	22,23	120	●	P0b	25	1	538501	2 608 621 827	

EXPERT R782 Prisma Ceramic vlaknene keramične plošče

EXPERT



- ▶ Idealno za brušenje nerjavečega jekla, na primer pri odstranjevanju dvignjenih zvarov z izdelanih struktur iz nerjavečega jekla.
- ▶ Abrazivni materiali EXPERT – najboljše za vse obrti.
- ▶ Do 4-krat hitrejši od vlaknene brusne plošče Bosch R444.
- ▶ Z luknjo premera 16 mm za brusilnike za beton in standardne kotne brusilnike.



TEHNIČNE SPECIFIKACIJE				PODATKI ZA NAROČANJE				
Premjer plošče v mm	Premjer luknje v mm	Zrnatost	Način pakiranja	Število kosov	Paket za pošiljanje	Črtna koda 4 059 952...	Kataloška številka	
100	16	36	P0b	25	1	538396	2 608 621 816	
100	16	60	P0b	25	1	538402	2 608 621 817	
100	16	80	P0b	25	1	538419	2 608 621 818	
100	16	120	P0b	25	1	538426	2 608 621 819	

EXPERT R782 Prisma Ceramic vlaknene keramične plošče

EXPERT

- ▶ Idealno za brušenje nerjavečega jekla, na primer pri odstranjevanju dvignjenih zvarov z izdelanih struktur iz nerjavečega jekla.
- ▶ Abrazivni materiali EXPERT – najboljše za vse obrti.
- ▶ Do 4-krat hitrejši od vlaknene brusne plošče Bosch R444.
- ▶ Z luknjo premera 22,23 mm za brusilnike za beton in standardne kotne brusilnike.



TEHNIČNE SPECIFIKACIJE			PODATKI ZA NAROČANJE				
Premer plošče v mm	Premer luknje v mm	Zrnatost	Način pakiranja	Število kosov	Paket za pošiljanje	Črtna koda 4 059 952...	Kataloška številka
180	22,23	36	P0b	25	1	538518	2 608 621 828
180	22,23	60	P0b	25	1	538525	2 608 621 829
180	22,23	80	P0b	25	1	538532	2 608 621 830
180	22,23	120	P0b	25	1	538549	2 608 621 831

GROBO BRUŠENJE KOVINE PRI VISOKI HITROSTI

Plošče EXPERT R781 Prisma X-LOCK

ASORTIMENT: Zrnatost: 36+ - 80+

EXPERT

- 1 Hitro odstranjevanje materiala z Boschevo tehnologijo Prisma Ceramic Technology
- 2 Hitrejše delo skozi celotno življenjsko dobo zaradi samoostrenja
- 3 Zgornji, hladilni sloj omogoča hitrejše brušenje brez pregrevanja
- 4 Usločena oblika zagotavlja, da plošča ostane ravna za izjemno zmogljivost

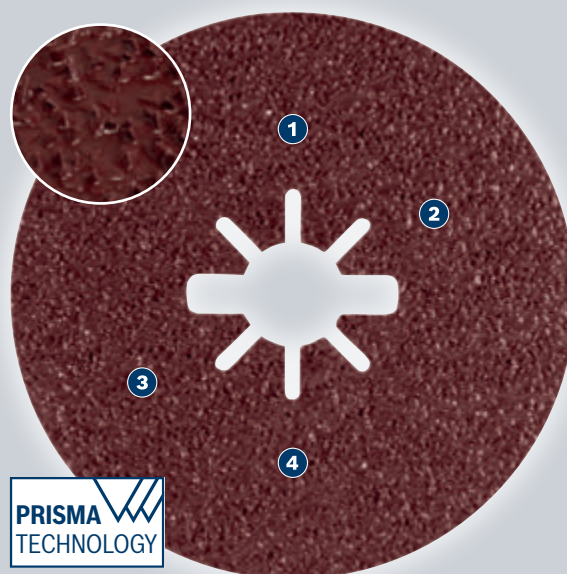

PRISMA
TECHNOLOGY

EXPERT R781 Prisma Ceramic X-LOCK vlaknena keramične plošče

EXPERT



- ▶ Idealno za grobo brušenje kovine, na primer pri odstranjevanju dvignjenih zvarov z izdelanih kovinskih struktur.
- ▶ Abrazivni materiali EXPERT – najboljše za vse obrti.
- ▶ Do 4-krat hitrejši od vlaknene brusne plošče Bosch R444.
- ▶ Preprosta namestitvev pribora s sistemom X-LOCK – najhitrejši sistem menjave pribora na trgu. Primeren je tudi za kotne brusilnike z matico in navojem.



12
671

TEHNIČNE SPECIFIKACIJE			PODATKI ZA NAROČANJE					
Premjer plošče v mm	Premjer luknje v mm	Zrnatost	X-LOCK	Način pakiranja	Število kosov	Paket za pošiljanje	Črtna koda 4 059 952...	Kataloška številka
115	22,23	36	●	P1b	5	5	537047	2 608 621 779
115	22,23	60	●	P1b	5	5	537054	2 608 621 780
115	22,23	80	●	P1b	5	5	537061	2 608 621 781
125	22,23	36	●	P1b	5	5	537078	2 608 621 782

EXPERT R781 Prisma Ceramic X-LOCK vlaknene keramične plošče

EXPERT

TEHNIČNE SPECIFIKACIJE					PODATKI ZA NAROČANJE				
Premer plošče v mm	Premer luknje v mm	Zrnatost	X-LOCK	Način pakiranja	Število kosov	Paket za pošiljanje	Črtna koda 4 059 952...	Kataloška številka	
125	22,23	60	●	P1b	5	5	537085	2 608 621 783	
125	22,23	80	●	P1b	5	5	537092	2 608 621 784	
115	22,23	36	●	P0b	25	1	537160	2 608 621 791	
115	22,23	60	●	P0b	25	1	537177	2 608 621 792	
115	22,23	80	●	P0b	25	1	537184	2 608 621 793	
125	22,23	36	●	P0b	25	1	537191	2 608 621 794	
125	22,23	60	●	P0b	25	1	537207	2 608 621 795	
125	22,23	80	●	P0b	25	1	537214	2 608 621 796	

EXPERT R781 Prisma Ceramic vlaknene keramične plošče

EXPERT



- ▶ Idealno za grobo brušenje kovine, na primer pri odstranjevanju dvignjenih zvarov z izdelanih kovinskih struktur.
- ▶ Abrazivni materiali EXPERT – najboljše za vse obrti.
- ▶ Do 4-krat hitrejši od vlaknene brusne plošče Bosch R444.
- ▶ Z luknjo premera 16 mm za brusilnike za beton in standardne kotne brusilnike.



TEHNIČNE SPECIFIKACIJE			PODATKI ZA NAROČANJE				
Premer plošče v mm	Premer luknje v mm	Zrnatost	Način pakiranja	Število kosov	Paket za pošiljanje	Črtna koda 4 059 952...	Kataloška številka
100	16	36	P0b	25	1	537139	2 608 621 788
100	16	60	P0b	25	1	537146	2 608 621 789
100	16	80	P0b	25	1	537153	2 608 621 790

EXPERT R781 Prisma Ceramic vlaknene keramične plošče

EXPERT

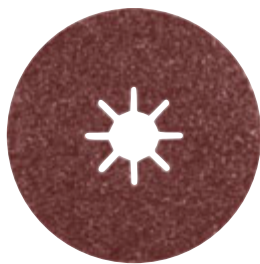

- ▶ Idealno za grobo brušenje kovine, na primer pri odstranjevanju dvignjenih zvarov z izdelanih kovinskih struktur.
- ▶ Abrazivni materiali EXPERT – najboljše za vse obrti.
- ▶ Do 4-krat hitrejši od vlaknene brusne plošče Bosch R444.
- ▶ Z luknjo premera 22,23 mm za brusilnike za beton in standardne kotne brusilnike.



TEHNIČNE SPECIFIKACIJE			PODATKI ZA NAROČANJE				
Premer plošče v mm	Premer luknje v mm	Zrnatost	Način pakiranja	Število kosov	Paket za pošiljanje	Črtna koda 4 059 952...	Kataloška številka
180	22,23	36	P0b	25	1	537221	2 608 621 797
180	22,23	60	P0b	25	1	537238	2 608 621 798
180	22,23	80	P0b	25	1	537245	2 608 621 799

SISTEMSKA REŠITEV V 2 KORAKIH

1. korak: plošča iz keramičnih vlaken R780

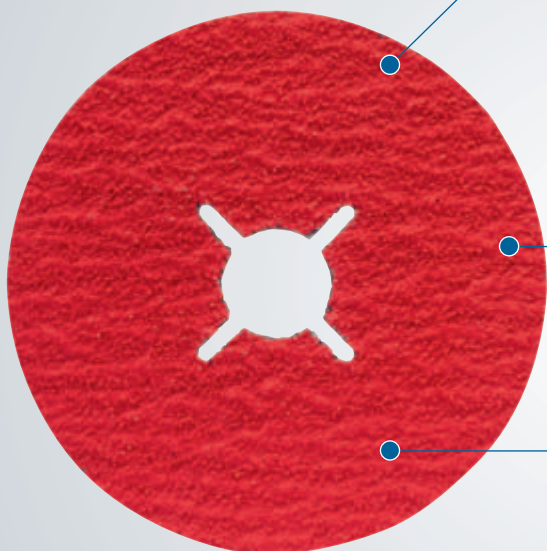

VISOKA ZMOGLJIVOST

Čvrsta keramična struktura zagotavlja hitro odstranjevanje materiala z grobo zrnatostjo in enakomerno brušenje s fino zrnatostjo

STABILNO BRUŠENJE

Stabilno brušenje zaradi debele vulkanizirane plošče

MANJ RAZBARVANJA

Zaradi dodatne prevleke je idealna za uporabo na nerjavečem in plavljenem jeklu

Vlakenne brusne plošče X-LOCK, R780, Best for Metal + Inox – EN 13743

best Metal+Inox

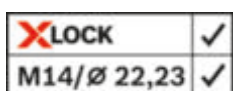

- ▶ Zamenjava vlaknenih plošč je hitra in preprosta – X-LOCK sistem brez orodja
- ▶ Vlakenne plošče X-LOCK je mogoče uporabiti tudi na standardnih kotnih brusilnikih
- ▶ Hitro odstranjevanje materiala pri grobi zrnatosti in enakomerna površina pri fini zrnatosti zaradi čvrste keramične strukture
- ▶ **Stabilno brušenje** zaradi debele vulkanizirane plošče
- ▶ **Manjše razbarvanje** zaradi prevleke, idealne za nerjavno jeklo, plavljeno jeklo, lito železo, barvne kovine in aluminij

TEHNIČNE SPECIFIKACIJE			PODATKI ZA NAROČANJE				
Premer plošče v mm	Premer luknje v mm	Zrnatost	Način pakiranja	Število kosov	Paket za pošiljanje	Črtna koda 3 165 140...	Kataloška številka
115	22,23	36	POf	1	50	960212	2 608 619 177
115	22,23	50	POf	1	50	960229	2 608 619 178
115	22,23	60	POf	1	50	960236	2 608 619 179
115	22,23	80	POf	1	50	960243	2 608 619 180
115	22,23	100	POf	1	50	960250	2 608 619 181
115	22,23	120	POf	1	50	960267	2 608 619 182
125	22,23	36	POf	1	50	960274	2 608 619 183
125	22,23	50	POf	1	50	960281	2 608 619 184
125	22,23	60	POf	1	50	960298	2 608 619 185
125	22,23	80	POf	1	50	960304	2 608 619 186
125	22,23	100	POf	1	50	960311	2 608 619 187
125	22,23	120	POf	1	50	960328	2 608 619 188



Vlaknene brusne plošče R780, Best for Metal and Inox – EN 13743

best 

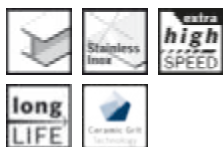

- ▶ Hitro odstranjevanje materiala pri grobi zrnatosti in enakomerna površina pri fini zrnatosti zaradi čvrste keramične strukture
- ▶ **Stabilno brušenje** zaradi debele vulkanizirane plošče
- ▶ **Manjše razbarvanje** zaradi prevleke, idealni za nerjavno jeklo, plavljeno jeklo, lito železo, barvne kovine in aluminij

TEHNIČNE SPECIFIKACIJE			PODATKI ZA NAROČANJE					Kataloška številka
Premer plošče v mm	Premer luknje v mm	Zrnatost	Način pakiranja	Število kosov	Paket za pošiljanje	Črtna koda 3 165 140...		
115	22,23	36	C0a	1	50	915168	2 608 621 604	
115	22,23	50	C0a	1	50	915175	2 608 621 605	
115	22,23	60	C0a	1	50	915182	2 608 621 606	
115	22,23	80	C0a	1	50	915199	2 608 621 607	
115	22,23	100	C0a	1	50	915205	2 608 621 608	
115	22,23	120	C0a	1	50	915212	2 608 621 609	
125	22,23	36	C0a	1	50	915229	2 608 621 610	
125	22,23	50	C0a	1	50	915236	2 608 621 611	
125	22,23	60	C0a	1	50	915243	2 608 621 612	
125	22,23	80	C0a	1	50	915250	2 608 621 613	
125	22,23	100	C0a	1	50	915267	2 608 621 614	
125	22,23	120	C0a	1	50	915274	2 608 621 615	
180	22,23	36	C0a	1	50	915281	2 608 621 616	
180	22,23	50	C0a	1	50	915298	2 608 621 617	
180	22,23	60	C0a	1	50	915304	2 608 621 618	
180	22,23	80	C0a	1	50	915311	2 608 621 619	
180	22,23	100	C0a	1	50	915328	2 608 621 620	
180	22,23	120	C0a	1	50	915335	2 608 621 621	



Vlaknene brusne plošče X-LOCK, R574, Best for Metal – EN 13743

best 

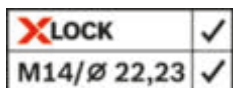

- ▶ Zamenjava vlaknenih plošč je hitra in preprosta – X-LOCK sistem brez orodja
- ▶ Vlaknene plošče X-LOCK je mogoče uporabiti tudi na standardnih kotnih brusilnikih
- ▶ **Primerne za** fino in grobo brušenje, odstranjevanje materiala, piljenje in odstranjevanje rje na jeklu, litem železu, jekleni pločevini in nerjavnem jeklu
- ▶ Vlaknena brusna plošča s cirkonijevim/delno drobljivim aluminijevim oksidom, s popolnoma sintetično smolo, 0,80- ali 0,84-milimetrskimi vulkaniziranimi vlakni
- ▶ Visoka hitrost odstranjevanja materiala in dolga življenjska doba
- ▶ Brusne plošče za vpenjanje na gumijaste podporne krožnike

115	22,23	24	P0f	1	50	959971	2 608 619 153
115	22,23	36	P0f	1	50	959988	2 608 619 154
115	22,23	60	P0f	1	50	959995	2 608 619 155
115	22,23	80	P0f	1	50	960007	2 608 619 156
115	22,23	100	P0f	1	50	960014	2 608 619 157
115	22,23	120	P0f	1	50	960021	2 608 619 158
125	22,23	24	P0f	1	50	960038	2 608 619 159
125	22,23	36	P0f	1	50	960045	2 608 619 160
125	22,23	60	P0f	1	50	960052	2 608 619 161
125	22,23	80	P0f	1	50	960069	2 608 619 162
125	22,23	100	P0f	1	50	960076	2 608 619 163
125	22,23	120	P0f	1	50	960083	2 608 619 164



Vlaknene brusne plošče R574, Best for Metal – EN 13743

best 

- ▶ Za fino in grobo brušenje – za odstranjevanje materiala, igle in rje, ter za različne materiale kot so jeklo, lito železo, jeklena pločevina in nerjavno jeklo
- ▶ Vlaknena brusna plošča s cirkonijevim/delno drobljivim aluminijevim oksidom, s popolnoma sintetično smolo, 0,80- ali 0,84-milimetrskimi vulkaniziranimi vlakni
- ▶ Visoka zmogljivost odstranjevanja in dolga življenjska doba
- ▶ Brusne plošče za vpenjanje na gumijaste podporne krožnike



TEHNIČNE SPECIFIKACIJE			PODATKI ZA NAROČANJE				
Premer plošče v mm	Premer luknje v mm	Zrnatost	Način pakiranja	Število kosov	Paket za pošiljanje	Črtna koda 3 165 140...	Kataloška številka
115	22,23	24	U0	1	50	179904	2 608 606 725
115	22,23	36	U0	1	50	247917	2 608 607 254
115	22,23	60	U0	1	50	179928	2 608 606 727
115	22,23	80	U0	1	50	179935	2 608 606 728
115	22,23	100	U0	1	50	179942	2 608 606 729
115	22,23	120	U0	1	50	179959	2 608 606 730
125	22,23	24	U0	1	50	179966	2 608 606 731
125	22,23	36	U0	1	50	247924	2 608 607 255
125	22,23	60	U0	1	50	179980	2 608 606 733
125	22,23	80	U0	1	50	179997	2 608 606 734
125	22,23	100	U0	1	50	180009	2 608 606 735
125	22,23	120	U0	1	50	180016	2 608 606 736
180	22,23	24	U0	1	50	180054	2 608 606 740
180	22,23	36	U0	1	50	247931	2 608 607 256
180	22,23	60	U0	1	50	180078	2 608 606 742
180	22,23	80	U0	1	50	180085	2 608 606 743
180	22,23	100	U0	1	50	180092	2 608 606 744
180	22,23	120	U0	1	50	180108	2 608 606 745

Vlaknene brusne plošče X-LOCK, R444, Expert for Metal – EN 13743

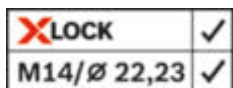
expert 

- ▶ Zamenjava vlaknenih plošč je hitra in preprosta – X-LOCK sistem brez orodja
- ▶ Vlaknene plošče X-LOCK je mogoče uporabiti tudi na standardnih kotnih brusilnikih
- ▶ **Primerne za** fino in grobo brušenje, odstranjevanje materiala, piljenje in odstranjevanje rje na različnih materialih, kot so les, barva, kovina in kamen
- ▶ Vlaknena brusna plošča z delno drobljivim aluminijevim oksidom, s popolnoma sintetično smolo, 0,65- ali 0,80-milimetrskimi vulkaniziranimi vlakni
- ▶ Brusne plošče za vpenjanje na gumijaste podporne krožnike



115	22,23	24	Pof	1	50	960090	2 608 619 165
115	22,23	36	Pof	1	50	960106	2 608 619 166
115	22,23	60	Pof	1	50	960113	2 608 619 167
115	22,23	80	Pof	1	50	960120	2 608 619 168
115	22,23	100	Pof	1	50	960137	2 608 619 169
115	22,23	120	Pof	1	50	960144	2 608 619 170
125	22,23	24	Pof	1	50	960151	2 608 619 171
125	22,23	36	Pof	1	50	960168	2 608 619 172
125	22,23	60	Pof	1	50	960175	2 608 619 173
125	22,23	80	Pof	1	50	960182	2 608 619 174
125	22,23	100	Pof	1	50	960199	2 608 619 175
125	22,23	120	Pof	1	50	960205	2 608 619 176

Vlaknene brusne plošče R444, Expert for Metal – EN 13743

expert  Metal



- ▶ Za fino in grobo brušenje, odstranjevanje materiala, igle in rje, ter za različne materiale, kot so les, lak, kovina, kamen
- ▶ Vlaknena brusna plošča s poldragim korundom, vezana z umetno smolo, 0,65- ali 0,80-milimetrski vlakna
- ▶ Brusne plošče za vpenjanje na gumijaste podporne krožnike



TEHNIČNE SPECIFIKACIJE			PODATKI ZA NAROČANJE				
Premer plošče v mm	Premer luknje v mm	Zrnatost	Način pakiranja	Število kosov	Paket za pošiljanje	Črtna koda 3 165 140...	Kataloška številka
100	16	24	U0	1	50	185158	2 608 606 916
100	16	36	U0	1	50	247856	2 608 607 248
100	16	60	U0	1	50	185172	2 608 606 918
100	16	80	U0	1	50	185189	2 608 606 919
100	16	100	U0	1	50	185196	2 608 606 920
100	16	120	U0	1	50	185202	2 608 606 921
115	22,23	24	U0	1	50	162845	2 608 605 464
115	22,23	36	U0	1	50	247863	2 608 607 249
115	22,23	60	U0	1	50	162869	2 608 605 466
115	22,23	80	U0	1	50	162876	2 608 605 467
115	22,23	100	U0	1	50	162883	2 608 605 468
115	22,23	120	U0	1	50	162890	2 608 605 469
125	22,23	24	U0	1	50	162944	2 608 605 474
125	22,23	36	U0	1	50	247870	2 608 607 250
125	22,23	60	U0	1	50	162968	2 608 605 476
125	22,23	80	U0	1	50	162975	2 608 605 477
125	22,23	100	U0	1	50	162982	2 608 605 478
125	22,23	120	U0	1	50	162999	2 608 605 479
180	22,23	24	U0	1	50	163040	2 608 605 484
180	22,23	36	U0	1	50	247887	2 608 607 251
180	22,23	60	U0	1	50	163064	2 608 605 486
180	22,23	80	U0	1	50	163071	2 608 605 487
180	22,23	100	U0	1	50	163088	2 608 605 488
180	22,23	120	U0	1	50	163095	2 608 605 489

Lamelne brusne plošče EXPERT N475 Surface Conditioning Material X-LOCK

EXPERT



- ▶ Plošča EXPERT SCM ponuja Boschevo tehnologijo Surface Structure za zagotavljanje hitrosti in kakovosti. Je najboljša izbira za kovinarje, ki želijo odlično končno obdelavo in visoko učinkovitost pri opravljanju dela.
- ▶ Plošča Bosch EXPERT Surface Conditioning Material: idealna izbira za glajenje kovinskih površin.
- ▶ Do 3-krat hitrejši od brusne plošče Bosch X431.
- ▶ Preprosta namestitvev pribora s sistemom X-LOCK – najhitrejši sistem menjave pribora na trgu. Primeren je tudi za kotne brusilnike z matico in navojem.



TEHNIČNE SPECIFIKACIJE			PODATKI ZA NAROČANJE					
Premer plošče v mm	Premer luknje v mm	Različica	Način pakiranja	Število kosov	Paket za pošiljanje	Črtna koda 4 059 952...	Kataloška številka	
115	22,23	grobno	U0	1	10	589190	2 608 901 470	
125	22,23	grobno	U0	1	10	589220	2 608 901 473	
115	22,23	srednja	U0	1	10	589206	2 608 901 471	
125	22,23	srednja	U0	1	10	589237	2 608 901 474	
115	22,23	zelo fino	U0	1	10	589213	2 608 901 472	
125	22,23	zelo fino	U0	1	10	589244	2 608 901 475	

Lamelne brusne plošče X581, Best for Inox, kotna izvedba - EN 13743

best Inox



- ▶ Posebno primerne za obdelavo nerjavnega jekla (Inox)
- ▶ Zmogljive zahvaljujoč visokozmogljivemu cirkonijevemu korundu, vezane z umetno smolo, stabilna X-tkanina in visokoaktiven premaz
- ▶ Zelo visoka zmogljivost odstranjevanja in zelo dolga življenjska doba
- ▶ Lamelna brusna plošča na nosilnih krožnikih iz steklenih vlaken
- ▶ Kotna izvedba – za brušenje površin in obdelavo zvarov z vpadnim kotom 15-25°

TEHNIČNE SPECIFIKACIJE			PODATKI ZA NAROČANJE					
Premer plošče v mm	Premer luknje v mm	Zrnatost	Način pakiranja	Število kosov	Paket za pošiljanje	Črtna koda 3 165 140...	Kataloška številka	
115	22,23	40	U0	1	10	590846	2 608 608 263	
115	22,23	60	U0	1	10	590853	2 608 608 264	
115	22,23	80	U0	1	10	590860	2 608 608 265	
125	22,23	40	U0	1	10	528788	2 608 607 638	
125	22,23	60	U0	1	10	528795	2 608 607 639	
125	22,23	80	U0	1	10	528801	2 608 607 640	



Lamelne brusne plošče X581, Best for Inox, ravna izvedba - EN 13743

best 



- ▶ Posebno primerne za obdelavo nerjavnega jekla (Inox)
- ▶ Zmogljive zahvaljujoč visokozmogljivemu cirkonijevemu korundu, vezane z umetno smolo, stabilna X-tkanina in visokoaktiven premaz
- ▶ Zelo visoka zmogljivost odstranjevanja in zelo dolga življenjska doba
- ▶ Lamelna brusna plošča na nosilnih krožnikih iz steklenih vlaken
- ▶ Ravna izvedba – za brušenje površin in obdelavo zvarov z vpadnim kotom 5-15°



TEHNIČNE SPECIFIKACIJE			PODATKI ZA NAROČANJE				
Premer plošče v mm	Premer luknje v mm	Zrnatost	Način pakiranja	Število kosov	Paket za pošiljanje	Črtna koda 3 165 140...	Kataloška številka
115	22,23	40	U0	1	10	590884	2 608 608 267
115	22,23	60	U0	1	10	590891	2 608 608 268
115	22,23	80	U0	1	10	590907	2 608 608 269
125	22,23	40	U0	1	10	590976	2 608 608 276
125	22,23	60	U0	1	10	590983	2 608 608 277
125	22,23	80	U0	1	10	590990	2 608 608 278

Lamelne brusne plošče X571 X-LOCK, Best for Metal, kotna različica – EN 13743

best 

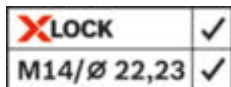

- ▶ Zamenjava lamelnih brusnih plošč je hitra in preprosta – X-LOCK sistem brez orodja
- ▶ Lamelne brusne plošče X-LOCK je mogoče uporabiti tudi na standardnih kotnih brusilnikih
- ▶ Zlasti so primerne za obdelavo nerjavnega jekla, jekla, litega železa in jeklene pločevine
- ▶ Močne zahvaljujoč cirkonijevim/delno drobljivim aluminijevim oksidom, vezane s popolnoma sintetično smolo in s trpežno mrežasto tkanino
- ▶ Visoka hitrost odstranjevanja materiala in dolga življenjska doba
- ▶ Lamelna brusna plošča na nosilni plošči iz steklenih vlaken
- ▶ Kotna različica – za obdelovanje robov/zvarov in brušenje površin pri delovnem kotu 15–25°



115	22,23	40	U0	1	10	960410	2 608 619 197
115	22,23	60	U0	1	10	960427	2 608 619 198
115	22,23	80	U0	1	10	960434	2 608 619 199
115	22,23	120	U0	1	10	960441	2 608 619 200
125	22,23	40	U0	1	10	960458	2 608 619 201
125	22,23	60	U0	1	10	960465	2 608 619 202
125	22,23	80	U0	1	10	960472	2 608 619 203
125	22,23	120	U0	1	10	960489	2 608 619 204

Lamelne brusne plošče X571 X-LOCK, Best for Metal, kotna različica – EN 13743

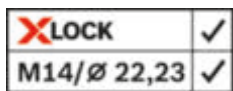
best  Metal

- ▶ Zamenjava lamelnih brusnih plošč je hitra in priročna – zaradi sistema X-LOCK brez orodja.
- ▶ Lamelne brusne plošče X-LOCK je mogoče uporabiti tudi na standardnih kotnih brusilnikih.
- ▶ Posebej primerne za obdelavo nerjavnega jekla, jekla, litega železa in jeklene pločevine
- ▶ Močne zaradi cirkonija, vezane s popolnoma sintetično smolo in s trpežno mrežasto tkanino
- ▶ Skladno visoka hitrost odstranjevanja materiala in dolga življenjska doba
- ▶ Lamelna brusna plošča na nosilni plošči iz plastike
- ▶ Kotna različica – za obdelovanje robov/zvarov in brušenje površin pri delovnem kotu 15–25°

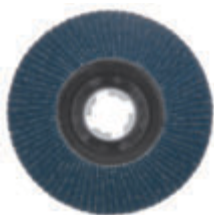

TEHNIČNE SPECIFIKACIJE			PODATKI ZA NAROČANJE				
Premer plošče v mm	Premer luknje v mm	Zrnatost	Način pakiranja	Število kosov	Paket za pošiljanje	Črtna koda 4 059 952...	Kataloška številka
115	22,23	40	U0	1	10	523842	2 608 621 763
115	22,23	60	U0	1	10	523859	2 608 621 764
115	22,23	80	U0	1	10	523866	2 608 621 765
115	22,23	120	U0	1	10	523873	2 608 621 766
125	22,23	40	U0	1	10	523880	2 608 621 767
125	22,23	60	U0	1	10	523897	2 608 621 768
125	22,23	80	U0	1	10	523903	2 608 621 769
125	22,23	120	U0	1	10	523910	2 608 621 770

Lamelne brusne plošče X571 X-LOCK, Best for Metal, ravna različica – EN 13743

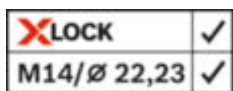
best  Metal

- ▶ Zamenjava lamelnih brusnih plošč je hitra in preprosta – X-LOCK sistem brez orodja
- ▶ Lamelne brusne plošče X-LOCK je mogoče uporabiti tudi na standardnih kotnih brusilnikih
- ▶ Zlasti so primerne za obdelavo nerjavnega jekla, jekla, litega železa in jeklene pločevine
- ▶ Močne zahvaljujoč cirkoniju, vezane s popolnoma sintetično smolo in s trpežno mrežasto tkanino
- ▶ Visoka hitrost odstranjevanja materiala in dolga življenjska doba
- ▶ Lamelna brusna plošča na nosilni plošči iz steklenih vlaken
- ▶ Ravna različica – za brušenje površine in delo na zvarih pri delovnem kotu 5–15°



TEHNIČNE SPECIFIKACIJE			PODATKI ZA NAROČANJE				
Premer plošče v mm	Premer luknje v mm	Zrnatost	Način pakiranja	Število kosov	Paket za pošiljanje	Črtna koda 3 165 140...	Kataloška številka
115	22,23	40	U0	1	10	960496	2 608 619 205
115	22,23	60	U0	1	10	960502	2 608 619 206
115	22,23	80	U0	1	10	960519	2 608 619 207
115	22,23	120	U0	1	10	960526	2 608 619 208
125	22,23	40	U0	1	10	960533	2 608 619 209
125	22,23	60	U0	1	10	960540	2 608 619 210
125	22,23	80	U0	1	10	960557	2 608 619 211
125	22,23	120	U0	1	10	960564	2 608 619 212

Lamelne brusne plošče X571, Best for Metal, kotna izvedba - EN 13743

best **Metal**



- Posebej primerno za obdelavo nerjavnega jekla, jekla, litega železa in jeklene pločevine
- Zmogljive zahvaljujoč cirkonijevemu/poldragemu korundu, vezane z umetno smolo, stabilna X-tkanina
- Konstantna visoka zmogljivost odstranjevanja in dolga življenjska doba
- Lamelna brusna plošča na nosilnih krožnikih iz steklenih vlaken
- Kotna izvedba – za obdelavo robov in zvarov ter brušenje površin v vpadnim kotom 15-25°



TEHNIČNE SPECIFIKACIJE			PODATKI ZA NAROČANJE				
Premer plošče v mm	Premer luknje v mm	Zrnatost	Način pakiranja	Število kosov	Paket za pošiljanje	Črna koda 3 165 140...	Kataloška številka
115	22,23	40	U0	1	10	162708	2 608 605 450
115	22,23	60	U0	1	10	162715	2 608 605 451
115	22,23	80	U0	1	10	162722	2 608 605 452
115	22,23	120	U0	1	10	270205	2 608 607 319
125	22,23	40	U0	1	10	185219	2 608 606 922
125	22,23	60	U0	1	10	185226	2 608 606 923
125	22,23	80	U0	1	10	185233	2 608 606 924
125	22,23	120	U0	1	10	270212	2 608 607 320
180	22,23	40	U0	1	10	180023	2 608 606 737
180	22,23	60	U0	1	10	180030	2 608 606 738
180	22,23	80	U0	1	10	180047	2 608 606 739

Lamelne brusne plošče X571, Best for Metal, ravna izvedba - EN 13743

best **Metal**



- Posebej primerno za obdelavo nerjavnega jekla, jekla, litega železa in jeklene pločevine
- Zmogljive zahvaljujoč cirkonijevemu/poldragemu korundu, vezane z umetno smolo, stabilna X-tkanina
- Konstantna visoka zmogljivost odstranjevanja in dolga življenjska doba
- Lamelna brusna plošča na nosilnih krožnikih iz steklenih vlaken
- Ravna izvedba – za brušenje površin in obdelavo zvarov z vpadnim kotom 5-15°



115	22,23	40	U0	1	10	270236	2 608 607 322
115	22,23	60	U0	1	10	270243	2 608 607 323
115	22,23	80	U0	1	10	270250	2 608 607 324
115	22,23	120	U0	1	10	270267	2 608 607 325
125	22,23	40	U0	1	10	270274	2 608 607 326
125	22,23	60	U0	1	10	270281	2 608 607 327
125	22,23	80	U0	1	10	270670	2 608 607 328
125	22,23	120	U0	1	10	270687	2 608 607 329

Lamelne brusne plošče X571, Best for Metal, ravna različica – EN 13743 – plastične

best **Metal**



- Posebej primerno za obdelavo nerjavnega jekla, jekla, litega železa in jeklene pločevine
- Zmogljive zahvaljujoč cirkonijevemu/poldragemu korundu, vezane z umetno smolo, stabilna X-tkanina in visokoaktiven premaz
- Konstantna visoka zmogljivost odstranjevanja in dolga življenjska doba
- Lamelna brusna plošča na plastičnih nosilnih krožnikih
- Ravna izvedba – za brušenje površin in obdelavo zvarov z vpadnim kotom 5-15°



115	22,23	40	U0	1	10	270731	2 608 607 334
115	22,23	60	U0	1	10	270748	2 608 607 335
115	22,23	80	U0	1	10	270755	2 608 607 336
115	22,23	120	U0	1	10	270991	2 608 607 337
125	22,23	40	U0	1	10	270762	2 608 607 338
125	22,23	60	U0	1	10	270779	2 608 607 339
125	22,23	80	U0	1	10	270786	2 608 607 340
125	22,23	120	U0	1	10	270793	2 608 607 341

Lamelne brusne plošče X571, Best for Metal, ravna različica – EN 13743 – plastične

TEHNIČNE SPECIFIKACIJE			PODATKI ZA NAROČANJE				
Premjer plošče v mm	Premjer luknje v mm	Zrnatost	Način pakiranja	Število kosov	Paket za pošiljanje	Črna koda 3 165 140...	Kataloška številka
180	22,23	40	U0	1	10	270809	2 608 607 342
180	22,23	60	U0	1	10	270816	2 608 607 343
180	22,23	80	U0	1	10	270823	2 608 607 344

Lamelne brusne plošče X551, Expert for Metal, kotna izvedba - EN 13743

expert  Metal

- ▶ Posebej primerne za obdelavo kovin
- ▶ Zmogljive zahvaljujoč cirkonijevemu/poldragemu korundu, vezane z umetno smolo, stabilna X-tkanina
- ▶ Ekonomična alternativa kot idealna rešitev
- ▶ Lamelna brusna plošča na nosilnih krožnikih iz steklenih vlaken
- ▶ Kotna izvedba – za obdelavo robov in zvarov ter brušenje površin z vpadnim kotom 15-25°



115	22,23	40	U0	1	10	180177	2 608 606 752
115	22,23	60	U0	1	10	180184	2 608 606 753
115	22,23	80	U0	1	10	180191	2 608 606 754
115	22,23	120	U0	1	10	270847	2 608 607 346
125	22,23	40	U0	1	10	179812	2 608 606 716
125	22,23	60	U0	1	10	179829	2 608 606 717
125	22,23	80	U0	1	10	179836	2 608 606 718
125	22,23	120	U0	1	10	270854	2 608 607 347

Lamelne brusne plošče X551, Expert for Metal, ravna izvedba - EN 13743

expert  Metal

- ▶ Posebej primerne za obdelavo kovin
- ▶ Zmogljive zahvaljujoč cirkonijevemu/poldragemu korundu, vezane z umetno smolo, stabilna X-tkanina
- ▶ Ekonomična alternativa kot idealna rešitev
- ▶ Lamelna brusna plošča na nosilnih krožnikih iz steklenih vlaken
- ▶ Ravna izvedba – za brušenje površin in obdelavo zvarov z vpadnim kotom 5-15°



115	22,23	40	U0	1	10	270878	2 608 607 349
115	22,23	60	U0	1	10	270885	2 608 607 350
115	22,23	80	U0	1	10	270892	2 608 607 351
115	22,23	120	U0	1	10	270908	2 608 607 352
125	22,23	40	U0	1	10	270915	2 608 607 353
125	22,23	60	U0	1	10	270922	2 608 607 354
125	22,23	80	U0	1	10	270939	2 608 607 355
125	22,23	120	U0	1	10	270953	2 608 607 356

Lamelne brusne plošče X551, Expert for Metal, ravna različica – EN 13743 – plastične

expert  Metal



- ▶ Posebej primerne za obdelavo kovin
- ▶ Zmogljive zahvaljujoč cirkonijevemu/poldragemu korundu, vezane z umetno smolo, stabilna X-tkanina
- ▶ Ekonomična alternativa kot idealna rešitev
- ▶ Lamelna brusna plošča na plastičnih nosilnih krožnikih
- ▶ Ravna izvedba – za brušenje površin in obdelavo zvarov z vpadnim kotom 5-15°



TEHNIČNE SPECIFIKACIJE			PODATKI ZA NAROČANJE				
Premer plošče v mm	Premer luknje v mm	Zrnatost	Način pakiranja	Število kosov	Paket za pošiljanje	Črtna koda 3 165 140...	Kataloška številka
115	22,23	40	U0	1	10	271011	2 608 607 361
115	22,23	60	U0	1	10	271028	2 608 607 362
115	22,23	80	U0	1	10	271035	2 608 607 363
115	22,23	120	U0	1	10	270663	2 608 607 364
125	22,23	40	U0	1	10	271042	2 608 607 365
125	22,23	60	U0	1	10	271059	2 608 607 366
125	22,23	80	U0	1	10	271066	2 608 607 367
125	22,23	120	U0	1	10	271073	2 608 607 368

Lamelne brusne plošče X431, Standard for Metal, kotna izvedba - EN 13743

standard  Metal



- ▶ Posebej primerne za obdelavo kovin
- ▶ Dobra zmogljivost odstranjevanja materiala zahvaljujoč poldragemu korundu, vezane z umetno smolo, stabilna X-tkanina
- ▶ Ekonomična alternativa kot idealna rešitev
- ▶ Lamelna brusna plošča na nosilnih krožnikih iz steklenih vlaken
- ▶ Kotna izvedba – za obdelavo robov in zvarov ter brušenje površin z vpadnim kotom 15-25°



115	22,23	40	U0	1	10	744034	2 608 603 652
115	22,23	60	U0	1	10	744041	2 608 603 653
115	22,23	80	U0	1	10	744058	2 608 603 654
115	22,23	120	U0	1	10	744065	2 608 603 655
125	22,23	40	U0	1	10	744072	2 608 603 656
125	22,23	60	U0	1	10	744089	2 608 603 657
125	22,23	80	U0	1	10	744096	2 608 603 658
125	22,23	120	U0	1	10	744102	2 608 603 659

Lamelne brusne plošče X431, Standard for Metal, ravna izvedba - EN 13743

standard  Metal



- ▶ Posebej primerne za obdelavo kovin
- ▶ Dobra zmogljivost odstranjevanja materiala zahvaljujoč poldragemu korundu, vezane z umetno smolo, stabilna X-tkanina
- ▶ Ekonomična alternativa kot idealna rešitev
- ▶ Lamelna brusna plošča na nosilnih krožnikih iz steklenih vlaken
- ▶ Ravna izvedba – za brušenje površin in obdelavo zvarov z vpadnim kotom 5-15°



115	22,23	40	U0	1	10	756921	2 608 603 712
115	22,23	60	U0	1	10	756938	2 608 603 713
115	22,23	80	U0	1	10	756945	2 608 603 714
115	22,23	120	U0	1	10	756952	2 608 603 715
125	22,23	40	U0	1	10	756969	2 608 603 716
125	22,23	60	U0	1	10	756976	2 608 603 717
125	22,23	80	U0	1	10	756983	2 608 603 718
125	22,23	120	U0	1	10	756990	2 608 603 719

Lamelne brusne plošče X431, Standard for Metal, ravna različica – EN 13743 – plastične

standard 

- ▶ Posebej primerne za obdelavo kovin
- ▶ Dobra zmogljivost odstranjevanja materiala zahvaljujoč poldragemu korundu, vezane z umetno smolo, stabilna X-tkanina
- ▶ Ekonomična alternativa kot idealna rešitev
- ▶ Lamelna brusna plošča na plastičnih nosilnih krožnikih
- ▶ Ravna izvedba – za brušenje površin in obdelavo zvarov z vpadnim kotom 5-15°



TEHNIČNE SPECIFIKACIJE			PODATKI ZA NAROČANJE				
Premer plošče v mm	Premer luknje v mm	Zrnatost	Način pakiranja	Število kosov	Paket za pošiljanje	Črna koda 3 165 140...	Kataloška številka
115	22,23	40	U0	1	10	786676	2 608 601 270
115	22,23	60	U0	1	10	786683	2 608 601 271
115	22,23	80	U0	1	10	786690	2 608 601 272
115	22,23	120	U0	1	10	786706	2 608 601 273
125	22,23	40	U0	1	10	786713	2 608 601 274
125	22,23	60	U0	1	10	786720	2 608 601 275
125	22,23	80	U0	1	10	786737	2 608 601 276
125	22,23	120	U0	1	10	786744	2 608 601 277

Brusni listi - papir F550 za kotne brusilnike, Expert for Metal

expert 

- ▶ Za brušenje vseh vrst kovine
- ▶ Za Boscheve podporne krožnike 2 608 601 076 (Ø 115 mm), 2 608 601 077 (Ø 125 mm)



TEHNIČNE SPECIFIKACIJE		PODATKI ZA NAROČANJE				
Premer plošče v mm	Zrnatost	Način pakiranja	Število kosov	Paket za pošiljanje	Črna koda 3 165 140...	Kataloška številka
Pakiranje po 5 kosov						
115	24	C1a	5	5	805841	2 608 608 Y01
115	40	C1a	5	5	805865	2 608 608 Y03
115	60	C1a	5	5	805889	2 608 608 Y05
115	80	C1a	5	5	805896	2 608 608 Y06
115	120	C1a	5	5	805919	2 608 608 Y08
125	24	C1a	5	5	805933	2 608 608 Y10
125	40	C1a	5	5	805957	2 608 608 Y12
125	60	C1a	5	5	805971	2 608 608 Y14
125	80	C1a	5	5	805988	2 608 608 Y15
125	120	C1a	5	5	806008	2 608 608 Y17

Čistilna plošča X-LOCK, N377, Best for Metal, 50 m/s



TEHNIČNE SPECIFIKACIJE			PODATKI ZA NAROČANJE				
Premer plošče v mm	Premer luknje v mm	Različica	Način pakiranja	Število kosov	Paket za pošiljanje	Črna koda 4 059 952...	Kataloška številka
optimalna hitrost 5.500 vrt./min							
115	22,23	črna	U0	1	5	538556	2 608 621 832

Čistilna plošča X-LOCK, N377, Best for Metal, 50 m/s



TEHNIČNE SPECIFIKACIJE			PODATKI ZA NAROČANJE				
Premer plošče v mm	Premer luknje v mm	Različica	Način pakiranja	Število kosov	Paket za pošiljanje	Črtna koda 4 059 952...	Kataloška številka
optimalna hitrost 5.000 vrt./min							
125	22,23	črna	U0	1	5	538563	2 608 621 833

Čistilna plošča, N377, Best for Metal, 50m/s

best **Metal**



- ▶ Za obdelavo kovine, neželeznih kovin in nerjavnega jekla
- ▶ Popolno za odstranjevanje rje, barve, oksidnih prevlek, oblog apnenca, mahu in grafitov na kamnu, marmorju in betonu, ostankov tesnila
- ▶ Nezatno nabiranje brusnega prahu zaradi odprte strukture flisa. Premaz iz silicijevega karbida
- ▶ Čistilna plošča na nosilnih krožnikih iz steklenih vlaken
- ▶ Za nastavljive kotne brusilnike s številom vrtljajev največ 7600 min-1 pri ploščah s premerom 125 mm oz. s številom vrtljajev z največ 8300 min-1 pri ploščah s premerom 115 mm, npr. Boschev kotni brusilnik GWS 14-125 Inox Professional

TEHNIČNE SPECIFIKACIJE			PODATKI ZA NAROČANJE				
Premer plošče v mm	Premer luknje v mm	Različica	Način pakiranja	Število kosov	Paket za pošiljanje	Črtna koda 3 165 140...	Kataloška številka
optimalno število vrtljajev 5500 min-1							
115	22,23	črna	U0	1	5	528726	2 608 607 632
optimalno število vrtljajev 5000 min-1							
125	22,23	črna	U0	1	5	528733	2 608 607 633



IZJEMNO HITRA KONČNA OBDELAVA KOVIN

Plošče EXPERT N477 iz materiala, ki se prilagaja površini

ASORTIMENT: Zelo fina – izjemno groba

EXPERT

- 1 Izjemna abrazija z Boschevo tehnologijo Surface Structure
- 2 Hitro odstranjevanje materiala z visoko zmogljivim posipom
- 3 Tridimenzionalna struktura omogoča brušenje s posipom znotraj flisa

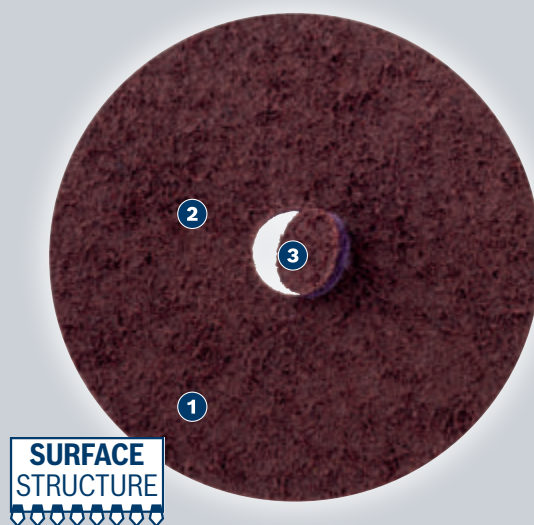

Plošče EXPERT N477 SCM za kotne brusilnike

EXPERT



- ▶ Idealno za glajenje kovinskih površin, na primer po grobem brušenju zvara, za glajenje kovinskih površin pred barvanjem ter za odstranjevanje napak, rje in razbarvanj.
- ▶ Najboljša izbira za kovinarje: hitro in učinkovito.
- ▶ Do 4-krat hitrejši od brusne plošče Bosch R444.
- ▶ Pritrditev s pomočjo sprijemalnega sistema.



TEHNIČNE SPECIFIKACIJE

PODATKI ZA NAROČANJE

Premer plošče v mm	Premer luknje v mm	Različica	Način pakiranja	Število kosov	Paket za pošiljanje	Črtna koda 4 059 952...	Kataloška številka
115	22	grobo	C0a	1	25	572345	2 608 901 265
115	22	izjemno grobo	C0a	1	25	572338	2 608 901 264
115	22	srednja	C0a	1	25	572352	2 608 901 266
115	22	zelo fino	C0a	1	25	572369	2 608 901 267
125	22	grobo	C0a	1	25	572383	2 608 901 269

Plošče EXPERT N477 SCM za kotne brusilnike

EXPERT

TEHNIČNE SPECIFIKACIJE			PODATKI ZA NAROČANJE				
Premer plošče v mm	Premer luknje v mm	Različica	Način pakiranja	Število kosov	Paket za pošiljanje	Črtna koda 4 059 952...	Kataloška številka
125	22	izjemno grobo	C0a	1	25	572376	2 608 901 268
125	22	srednja	C0a	1	25	572390	2 608 901 270
125	22	zelo fino	C0a	1	25	572406	2 608 901 271

EXPERT N477 SCM plošče za kotne brusilnike

EXPERT



- ▶ Idealno za glajenje kovinskih površin, na primer po grobem brušenju zvara, za glajenje kovinskih površin pred barvanjem ter za odstranjevanje napak, rje in razbarvanja.
- ▶ Odlična izbira za kovinarje: hitro in učinkovito.
- ▶ Do 4-krat hitrejši od brusne plošče Bosch R444.
- ▶ Pritrditev s pomočjo sprjemalnega sistema.



TEHNIČNE SPECIFIKACIJE			PODATKI ZA NAROČANJE				
Premer plošče v mm	Premer luknje v mm	Različica	Način pakiranja	Število kosov	Paket za pošiljanje	Črtna koda 4 059 952...	Kataloška številka
100	16	grobo	C0a	1	25	572307	2 608 901 261
100	16	izjemno grobo	C0a	1	25	572291	2 608 901 260
100	16	srednja	C0a	1	25	572314	2 608 901 262
100	16	zelo fino	C0a	1	25	572321	2 608 901 263

Brusni papir za kotne brusilnike in vrtalnike

EXPERT C470 brusni list brez lukenj za kotne brusilnike in svedre

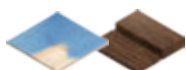
EXPERT

- ▶ Idealno za visoko učinkovito hitro brušenje ravnih površin, za odstranjevanje stare barve ali za glajenje, pripravo in zaključno obdelovanje površin.
- ▶ Abrazivni materiali EXPERT – najboljše za vse obrti.
- ▶ Do 2-krat hitrejši od brusnega papirja Bosch C420.
- ▶ Pritrditev s pomočjo sprijemalnega sistema.



TEHNIČNE SPECIFIKACIJE			PODATKI ZA NAROČANJE					
Premer plošče v mm	Zrnatost	Št. lukenj	Način pakiranja	Število kosov	Paket za pošiljanje	Črtna koda 4 059 952...	Kataloška številka	
Pakiranje po 50 kosov								
125	40	brez odprtin	C0a	50	1	542898	2 608 900 951	
125	60	brez odprtin	C0a	50	1	542904	2 608 900 952	
125	80	brez odprtin	C0a	50	1	542911	2 608 900 953	
125	100	brez odprtin	C0a	50	1	544922	2 608 901 154	
125	120	brez odprtin	C0a	50	1	542928	2 608 900 954	
125	180	brez odprtin	C0a	50	1	542935	2 608 900 955	
125	240	brez odprtin	C0a	50	1	542942	2 608 900 956	
125	320	brez odprtin	C0a	50	1	544939	2 608 901 155	
125	400	brez odprtin	C0a	50	1	544946	2 608 901 156	

Papirnati brusni papir F355 za kotne brusilnike in vrtalnike, Best for Coatings and Composites

Best for Coatings+Composites

- ▶ Za brušenje trdih materialov, laka in plastike
- ▶ Za Boscheve podporne krožnike 2 608 601 076 (Ø 115 mm), 2 608 601 077 (Ø 125 mm)



TEHNIČNE SPECIFIKACIJE		PODATKI ZA NAROČANJE					
Premer plošče v mm	Zrnatost	Način pakiranja	Število kosov	Paket za pošiljanje	Črtna koda 3 165 140...	Kataloška številka	
Pakiranje po 10 kosov							
115	60	C1a	10	5	163163	2 608 605 496	
115	80	C1a	10	5	163170	2 608 605 497	
115	120	C1a	10	5	163187	2 608 605 498	
115	240	C1a	10	5	163194	2 608 605 499	
115	320	C1a	10	5	163200	2 608 605 500	
125	60	C1a	10	5	180207	2 608 606 755	
125	80	C1a	10	5	180214	2 608 606 756	
125	120	C1a	10	5	180221	2 608 606 757	
125	240	C1a	10	5	180238	2 608 606 758	
125	320	C1a	10	5	180245	2 608 606 759	



Brusni papir za vrtalnike

Brusni listi - papir F460 za vrtalnike, Expert for Wood and Paint

best Wood+Paint

- ▶ Primeren za Boschev podporni krožnik 1 609 200 240
- ▶ Za brušenje vseh vrst lesa, trdega lesa, ivernih in gradbenih plošč
- ▶ Izjemna življenjska doba in najboljše razmerje med ceno in zmogljivostjo



TEHNIČNE SPECIFIKACIJE		PODATKI ZA NAROČANJE					Kataloška številka
Premer plošče v mm	Zrnatost	Nacin pakiranja	Število kosov	Paket za pošiljanje	Črtna koda 3 165 140...		
Pakiranje po 5 kosov							
125	40	C1c	5	5	004039	1 609 200 160	
125	60	C1c	5	5	004046	1 609 200 161	
125	80	C1c	5	5	004053	1 609 200 162	
125	120	C1c	5	5	004060	1 609 200 163	
Paket 10 kosov							
125	40	C1c	10	5	004084	1 609 200 165	
	60						
	80						
	120						
	180						



Brusni papir F550 za vrtalnike, Expert for Metal

expert Metal

Pakiranje po 5 kosov

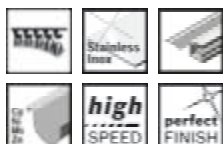

115	24	C1a	5	5	805841	2 608 608 Y01
115	40	C1a	5	5	805865	2 608 608 Y03
115	60	C1a	5	5	805889	2 608 608 Y05
115	80	C1a	5	5	805896	2 608 608 Y06
115	120	C1a	5	5	805919	2 608 608 Y08
125	24	C1a	5	5	805933	2 608 608 Y10
125	40	C1a	5	5	805957	2 608 608 Y12
125	60	C1a	5	5	805971	2 608 608 Y14
125	80	C1a	5	5	805988	2 608 608 Y15
125	120	C1a	5	5	806008	2 608 608 Y17



Pribor za brušenje in poliranje z vrtalniki

Podporni krožnik z vpenjalnim stebлом za vrtalniki

TEHNIČNE SPECIFIKACIJE		PODATKI ZA NAROČANJE				
Premjer v mm	Premiera stebila mm	Način pakiranja	Število kosov	Paket za pošiljanje	Črtna koda 3 165 140...	Kataloška številka
Sprjemalni vpenjalni krožnik za brusne liste premera 125 mm in s sprjemalnim sistemom						
125	8	C1c	1	1	003971	1 609 200 154



Podporni krožnik za brusno sredstvo Ø 125 mm za vpenjanje z vijakom/podložko

125	8	C1c	1	1	004435	1 609 200 240
-----	---	-----	---	---	--------	---------------

Pobilni pribor za vrtalniki

TEHNIČNE SPECIFIKACIJE		PODATKI ZA NAROČANJE				
Delovni premer v mm	Način pakiranja	Število kosov	Paket za pošiljanje	Črtna koda 3 165 140...	Kataloška številka	
Polirna goba						
Pena z gumijastim krožnikom						
125	C1d	1	1	004480	1 609 200 250	



Polirna kapa
Uporaba s polirno gobo in gumijastim krožnikom

125	C1c	1	5	004466	1 609 200 245
-----	-----	---	---	--------	---------------

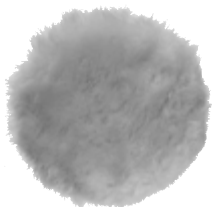

Brusni tulci za preme brusilnike

Brusni tulci X573 za preme brusilnike, Best for Metal

best **Metal**

- ▶ Za brušenje nerjavnega jekla, jekla, litega železa, jeklene pločevine
- ▶ Visokotehnološki cirkonijev korund je brusilno sredstvo za visokozmogljivo delo
- ▶ Bombažna tkanina (tip XY), z vezivom iz umetne smole

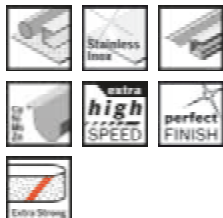

TEHNIČNE SPECIFIKACIJE			PODATKI ZA NAROČANJE				
Dimenzija v mm	Zrnatost	Nacin pakiranja	Število kosov	Paket za pošiljanje	Črtna koda 3 165 140...	Kataloška številka	
15 x 30	36	C0a	50	1	181280	2 608 606 863	
15 x 30	60	C0a	50	1	181297	2 608 606 864	
15 x 30	80	C0a	50	1	181303	2 608 606 865	
15 x 30	120	C0a	50	1	181310	2 608 606 866	
30 x 20	60	C0a	50	1	181334	2 608 606 868	
30 x 20	80	C0a	50	1	181341	2 608 606 869	
30 x 20	120	C0a	50	1	181358	2 608 606 870	
30 x 30	36	C0a	1	1	181365	2 608 606 871	
30 x 30	60	C0a	50	1	181372	2 608 606 872	
30 x 30	80	C0a	50	1	181389	2 608 606 873	
30 x 30	120	C0a	50	1	181396	2 608 606 874	
45 x 30	80	C0a	50	1	181426	2 608 606 877	
45 x 30	120	C0a	50	1	181433	2 608 606 878	
60 x 30	36	C0a	30	1	181440	2 608 606 879	

Vpenjalno steblo za brusne tulce



TEHNIČNE SPECIFIKACIJE				PODATKI ZA NAROČANJE				
Število vrtljajev, maks. vrt/min.	Premera stebila mm	Premer, vpenjanje v mm	Širina v mm	Nacin pakiranja	Število kosov	Paket za pošiljanje	Črtna koda 3 165 140...	Kataloška številka
9.500	6	60	30	P0b	1	1	192828	2 608 620 038
12.700	6	45	30	P0b	1	1	192811	2 608 620 037
19.100	6	30	30	P0b	1	1	192804	2 608 620 036
19.100	6	30	20	P0b	1	1	192798	2 608 620 035
36.000	6	15	30	P0b	1	1	192781	2 608 620 034

Brus za lamele – korund

- ▶ Za univerzalno obdelavo lesa, kovin, barve, plastike
- ▶ Za vrtalnike
- ▶ Za obdelavo površin, posnemanje robov, odstranjevanje igle, strukturiranje
- ▶ Oblika: cilindrična



TEHNIČNE SPECIFIKACIJE				PODATKI ZA NAROČANJE				
Vpenjalno steblo v mm	Zrnatost	Premer v mm	Dolžina v mm	Način pakiranja	Število kosov	Paket za pošiljanje	Črtna koda 3 165 140...	Kataloška številka
6	60	50	20	C1d	1	1	004572	1 609 200 287
6	120	50	20	C1d	1	1	004589	1 609 200 288
6	60	60	40	C1d	1	1	076791	2 609 200 183
6	120	60	40	C1d	1	1	076807	2 609 200 185

Brusni tulci za brusilne krtače Bosch

best 

► Za glajenje zvarnih šivov (na jeklu), brušenje, odstranjevanje igle, posnemanje robov na jeklu

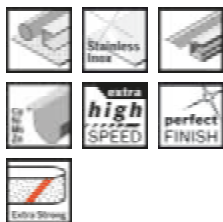

TEHNIČNE SPECIFIKACIJE			PODATKI ZA NAROČANJE				
Zrnatost	Premer v mm	Širina v mm	Način pakiranja	Število kosov	Paket za pošiljanje	Črtna koda 3 165 140...	Kataloška številka
80	45	30	C0a	50	1	181426	2 608 606 877
120	45	30	C0a	50	1	181433	2 608 606 878

Kolut iz filca in polirno sredstvo za Boschevo brusno krtačo

TEHNIČNE SPECIFIKACIJE		PODATKI ZA NAROČANJE				
Premer plošče v mm	Širina plošče v mm	Način pakiranja	Število kosov	Paket za pošiljanje	Črtna koda 3 165 140...	Kataloška številka
80	10	C1a	1	1	189644	2 608 620 647

Polirna klobučevina

Za poliranje občutljivih površin



Pribor za poliranje za GPO 14 CE Professional



► Za GPO 14 CE Professional

TEHNIČNE SPECIFIKACIJE		PODATKI ZA NAROČANJE				
Delovni premer v mm	Način pakiranja	Število kosov	Paket za pošiljanje	Črtna koda 3 165 140...	Kataloška številka	
Trda polirna goba Odstranjevanje učinka pomarančne površine ter ostankov barve in prahu						
170	P1d	1	1	632393	2 608 612 023	
Mehka polirna goba						
170	P1d	1	1	632409	2 608 612 024	
Plošča iz penaste gume Odstranjevanje hologramov Končna obdelava pri temnih in delikatnih barvah						
170	P1d	1	1	632416	2 608 612 025	
Plošča iz ovčje kože Poliranje starega laka po površinskem brušenju						
170	P1d	1	1	632423	2 608 612 026	
Podporni krožnik za plošči iz penaste gume in ovčje kože s sprejemalno pritrditvijo						
150	P1d	1	1	632430	2 608 612 027	

Polirna goba za polirno orodje



- Za vtiranje voska in poliranje postaranega laka, kamna, umetnih materialov in barvnih kovin, kakor tudi za poliranje manj zamazanih, opraskanih ali vnaprej poliranih površin do visokega leska
- Za uporabo s polituro ali nanos sredstev za loščenje ali glaziranje površin, za izbočene ali ravne površine
- **Primerno za** GPO 12; GPO 12 E, GOP 14,4 V-EC Professional

Polirna goba, z navojem M14

160	P0b	1	1	026550	1 608 613 013
-----	-----	---	---	--------	---------------

Polirna plošča iz filca za polirni orodje

- ▶ Za poliranje kamna, umetnih materialov in barvnih kovin, kakor tudi za predpoliranje močno umazanih ali opraskanih ravnih površin
- ▶ Za uporabo s polituro ali brusilno pasto na ravnih površinah
- ▶ Za GPO 12; GPO 12 E Professional



TEHNIČNE SPECIFIKACIJE		PODATKI ZA NAROČANJE				
Delovni premer v mm	Način pakiranja	Število kosov	Paket za pošiljanje	Črtna koda 3 165 140...	Kataloška številka	
Polirna plošča iz filca, z navojem M14						
180	POb	1	1	026543	1 608 612 002	

Polirna plošča za polirno orodje

- ▶ Za poliranje umetnih materialov in barvnih kovin, kakor tudi za poliranje manj umazanih, opraskanih ali predpoliranih površin do visokega leska
- ▶ Za uporabo s polituro na manjših ravnih ali izbočenih površinah
- ▶ Kot nalašč za tesna mesta in predmete z izstopajočimi deli
- ▶ Za GPO 12; GPO 12 E Professional



TEHNIČNE SPECIFIKACIJE		PODATKI ZA NAROČANJE				
Delovni premer v mm	Način pakiranja	Število kosov	Paket za pošiljanje	Črtna koda 3 165 140...	Kataloška številka	
Prirobnica za polirni kolut (naročite posebej)						
	POb	1	1	056281	1 605 703 028 ⁱ	

ⁱ = 02.2027

Pokrov iz ovčje volne za polirno orodje

- ▶ Za poliranje starega laka in poliranje po površinskem brušenju
- ▶ **Nasvet:** Uporaba s polirno gobo (1 608 613 013), polirno ploščo iz filca (1 608 612 002) ali podpornim krožnikom (2 608 601 209)
- ▶ Za GPO 12; GPO 12 E Professional



TEHNIČNE SPECIFIKACIJE		PODATKI ZA NAROČANJE				
Delovni premer v mm	Način pakiranja	Število kosov	Paket za pošiljanje	Črtna koda 3 165 140...	Kataloška številka	
Pokrov iz ovčje volne						
180	POf	1	1	026499	1 608 610 000	



SISTEMSKI PRIBOR

Izboljšaj svoje električno orodje

Najboljše za vaše orodje. Boschev profesionalni pribor.







Boscheve sistemske vpenjalne glave



Boscheve sistemske vpenjalne glave za vrtna kladiva

TEHNIČNE SPECIFIKACIJE			PODATKI ZA NAROČANJE					
Vpenjalno območje v mm	Sistem vpenjanja, območje		Način pakiranja	Število kosov	Paket za pošiljanje	Črtna koda 3 165 140...	Kataloška številka	
	Izmenljiva glava SDS plus GBH 4 DFE; GBH 4 DSC Professional; PBH 300 E	SDS plus	SDS	C0a	1	1	077606	2 608 572 059
	Izmenljiva glava SDS plus GBH 24 VFR Professional; PBH 200 FRE; PBH 240 RE	SDS plus	SDS	C1a	1	1	144247	2 608 572 112
	Hitrovpenjalna vrtna glava z adapterjem GBH 2-24 DFR; GBH 24 VFR; GBH F Professional; PBH 200 FRE; PBH 220 RE; PBH 240 RE	1,5-13,0	SDS	C1a	1	1	127608	1 617 000 328
	Hitrovpenjalna vrtna glava SDS plus GBH 2-24 DF; GBH 2-26 DFR; GBH 2-26 DFR + DMF 10 Zoom; GBH 2-28 DFV; GBH 3-28 DFR; GBH 4-32 DFR; GBH 18V-26 F; GBH 36.0 VF-LI; GBH 2600 Professional	SDS plus	SDS	C2a	1	1	336932	2 608 572 213
	Hitrovpenjalna vrtna glava z adapterjem GBH 2-24 DF; GBH 2-26 DFR; GBH 2-26 DFR + DMF 10 Zoom; GBH 2-28 DFV; GBH 3-28 DFR; GBH 4-32 DFR; GBH 18V-26 F; GBH 36.0 VF-LI; GBH 2600 Professional	1,5-13,0	SDS ●	C2a	1	1	336925	2 608 572 212
	Hitrovpenjalna glava SDS plus GBH 18V-34 CF Professional	SDS plus	SDS plus	C1b	1	1	514994	2 608 000 704
	Vpenjalna vrtna glava brez ključa GBH 18V-34 CF Professional	-	-	C1b	1	1	530147	2 608 000 710
	Hitrovpenjalna vrtna glava z adapterjem GBH 3-28 FE Professional	1,5-13,0	SDS	C1a	1	1	217644	2 608 572 146

Boscheve sistemske vpenjalne glave za udarne vrtalnike

TEHNIČNE SPECIFIKACIJE		PODATKI ZA NAROČANJE						
Vpenjalno območje v mm	Sistem vpenjanja, območje	Način pakiranja	Število kosov	Paket za pošiljanje	Črtna koda 3 165 140...	Kataloška številka		
	Vpenjalna glava na ključ s premerom do 16 mm Nadomestni ključ 1 607 950 045 GSB 650 RE Professional; PSB 450; PSB 500; PSB 550 RA Micro-Filter; PSB 550 RE; PSB 570; PSB 600; PSB 600-2; PSB 650 RA; PSB 700 RE; PSB 700 RES; PSB 750-2 RE; PSB 750-2 RPE "Auto-Lock"; PSB 1000 RPE	1,5-13,0	1/2" - 20	P1h	1	1	125949	2 608 571 056
	Hitrovpenjalna vrtalna glava, kromirana GSB 20-2; GSB 20-2 RCE; GSB 20-2 RE; GSB 20-2 RET; GSB 21-2 RCT; GSB 21-2 RE; GSB 24-2 Professional; PSB 850; PSB 1000; PSB 1200 „Auto-Lock“	1,5-13,0	1/2" - 20	P1h	1	1	223423	2 608 572 150
	Vrtalna glava z zobatim vencem, do 13 mm, kromirana Nadomestni ključ 1 607 950 045 GSB 20-2; GSB 20-2 RCE; GSB 20-2 RE; GSB 20-2 RET; GSB 21-2 RCT; GSB 21-2 RE; GSB 22-2 RCE; GSB 22-2 RE; GSB 24-2 Professional; PSB 850; PSB 1000; PSB 1200 „Auto-Lock“	1,5-13,0	1/2" - 20	P1h	1	1	223409	2 608 571 068
	Vpenjalna glava SUPRA SK E GBM 13-2 RE (0 601 1B2 0..) Professional	1,5-13,0	1/2" - 20	P1h	1	1	824118	2 608 572 273



Boscheve sistemske vpenjalne glave za vrtalnike in vijačnike

TEHNIČNE SPECIFIKACIJE		PODATKI ZA NAROČANJE							
Vpenjalno območje v mm	Sistem vpenjanja, območje	Način pakiranja	Število kosov	Paket za pošiljanje	Črtna koda 3 165 140...	Kataloška številka			
	Hitro vpenjalo GSR 10,8 V-LI-2 Professional	1,0-10,0	1/2" - 20	●	C1a	1	1	509268	2 608 572 257
	Hitrovpenjalna vrtalna glava Za GSB 12 VE-2; GSB 14,4 VE-2; GSB 18 VE-2; GSB 18 VE-2-LI; GSR 12 VE-2; GSR 14,4 VE-2; GSR 14,4 VE-2-LI; GSR 18 VE-2; GSR 18 VE-2-LI Professional	1,5-13,0	1/2" - 20		P1h	1	1	435215	2 608 572 247

Boscheve sistemske vpenjalne glave za vrtalnike in vijačnike

	Hitrovpenjalna vrtalna glava 1-10 mm PSB 12 VE-2; PSB 14,4 VE-2; PSB 18 VE-2; PSB 24 VE-2; PSR 9,6 VE-2; PSR 12 VE-2; PSR 14,4 LI-2; PSR 14,4 VE-2; PSR 18 LI-2; PSR 18 VE-2; PSR Universal+ LI-2	1,0-10,0	3/8" - 24	●	C1a	1	1	332996	2 608 572 210
---	--	----------	-----------	---	-----	---	---	--------	---------------

Stožčasti nastavki in reducirne puše

TEHNIČNE SPECIFIKACIJE	PODATKI ZA NAROČANJE				
	Način pakiranja	Število kosov	Paket za pošiljanje	Črtna koda 3 165 140...	Kataloška številka
 <p>Stožčasti trn MK 2 na 5/8" za uporabo vrtnih glav z vpenjalnim premerom do 16 mm, 5/8"-16 UNF GBM 23-2; GBM 23-2 E; GBM 32-4; GBM 50-2 Professional</p>	P0b	1	1	024235	1 603 115 004
 <p>Reducirna puša MK 2 na MK 1 GBM 23-2; GBM 23-2 E; GBM 32-4; GBM 50-2 Professional</p>	P0b	1	1	056397	1 608 598 028
<p>Reducirna puša Iz MT 3 v MT 2 GBM 32-4 Professional</p>	P0b	1	1	204507	3 600 320 014

Kotne vrtna glave

TEHNIČNE SPECIFIKACIJE	PODATKI ZA NAROČANJE					
	Premer v mm	Način pakiranja	Število kosov	Paket za pošiljanje	Črtna koda 3 165 140...	Kataloška številka
 <p>Kotna vrtna glava za lahka vrtna kladiva s sistemom vpenjanja SDS plus, premer vratu vretena 43 mm</p>	-	C0a	1	1	015790	1 618 580 000

Pribor za vrtna kladiva

Adapterji za svedre

TEHNIČNE SPECIFIKACIJE				PODATKI ZA NAROČANJE				
Natični del	Za steblo svedra	Način pakiranja	Število kosov	Paket za pošiljanje	Črtna koda 3 165 140...	Kataloška številka		
SDS max	SDS plus	P1e	1	1	033435	1 618 598 159		

Vpenjalna stebila SDS za vrtna vpenjalna glava

SDS plus	1/2"-20 UNF	C1a	1	5	012584	1 617 000 132	
SDS max	1/2"-20 UNF	P1e	1	1	034180	2 608 550 036	

Udarno orodje SDS plus za sidra

TEHNIČNE SPECIFIKACIJE				PODATKI ZA NAROČANJE				
pogon/navoj	Vpenjalno stebilo	Premer v mm	Dolžina v mm	Način pakiranja	Število kosov	Paket za pošiljanje	Črtna koda 3 165 140...	Kataloška številka
M8	SDS plus	6	80	P0b	1	1	074162	1 618 600 007





Mazivo za svedre in dleta





TEHNIČNE SPECIFIKACIJE		PODATKI ZA NAROČANJE				
Mazivo za svedre in dleta		Način pakiranja	Število kosov	Paket za pošiljanje	Črtna koda 4 059 952...	Kataloška številka
Zagotavlja optimalno delovanje ter podaljša življenjsko dobo svedrov in dlet		C2h	1	8	560465	2 608 002 021

Ročaji za vrtna kladiva in udarne vrtnike

Ročaji za udarne vrtnike

	TEHNIČNE SPECIFIKACIJE	PODATKI ZA NAROČANJE				
		Nacin pakiranja	Število kosov	Paket za pošiljanje	Črtna koda 3 165 140...	Kataloška številka
	Ročaj za udarne vrtnike GSB 162-2 RE Professional	P0b	1	1	601382	2 602 025 202
	Ročaj za udarne vrtnike GBH; GBH 2-23 RE; GBH 2-24; GBH 24 VFR; GBH F; GBN 2 SE; GBN 2 SR; GSB 16 RE; GSB 18-2; GSB 18-2 RE; GSB 20-2; GSB 20-2 RCE; GSB 20-2 RE; GSB 20-2 RET; GSB 22; GSB 22-2 RCE; GSB 22-2 RE; GSB 1600 RE Professional; PBH 20	P0b	1	1	266734	2 602 025 120
	Ročaj za udarne vrtnike GBH 2-18 E; GBH 2-18 RE Professional; PBH 2100 RE; PBH 2500 RE; PBH 2500 SRE; PSB 14.4 V-i; PSB 500; PSB 500 RE; PSB 500-2; PSB 550 RA Micro-Filter; PSB 550 RE; PSB 570; PSB 570 RE; PSB 580 RE; PSB 600; PSB 600 RE; PSB 600 RES; PSB 600 RPE; PSB 600-2; PSB 650 RA; PSB 650 RE; PSB 650 RPE; PSB 700 RE; PSB 700 RES; PSB 730-2 RPE; PSB 750; PSB 850; PSB 1000; PSB 1000 RPE; PSB 1200; PSB 2100 RE; PSB 2100 SRE; PSB 6500 RE	P0b	1	1	144216	2 602 025 102
	Ročaj za udarne vrtnike GSB 16 RE; GSB 19-2 RE; GSB 19-2 REA; GSB 1600 RE Professional	P0b	1	1	521987	2 602 025 190
	Ročaj za udarne vrtnike GSB 21-2 RCT; GSB 21-2 RE Professional	P0b	1	1	543828	2 602 025 193

Ročaji za vrtna kladiva

	TEHNIČNE SPECIFIKACIJE	PODATKI ZA NAROČANJE				
		Nacin pakiranja	Število kosov	Paket za pošiljanje	Črtna koda 4 059 952...	Kataloška številka
	Ročaj za vrtna kladiva GBH 4 DFE; GBH 4 DSC; GBH 4-top Professional; PBH 300 E	P0f	1	1	076678	2 602 025 077
	Ročaj za vrtna kladiva GAH 500 DSR; GBM 13 HRE Professional	P0f	1	1	027014	1 612 025 032

Ročaji za vrtna kladiva

	TEHNIČNE SPECIFIKACIJE		PODATKI ZA NAROČANJE				
	Način pakiranja	Število kosov	Paket za pošiljanje	Črtna koda 4 059 952...	Kataloška številka		
 <p>Ročaj za vrtna kladiva GSH 10 C; GSH 11 E Professional</p>	P0f	1	1	072380	2 602 025 076		
 <p>Ročaj za vrtna kladiva GBH 5-40; GBH 5-40 D; GBH 8 DCE; GBH 38 Professional</p>	P0f	1	1	042482	2 602 025 062		
 <p>Ročaj za vrtna kladiva GSH 5 CE; GSH 388 Professional</p>	P0f	1	1	336949	2 602 025 142		
 <p>Ročaj za vrtna kladiva GBH 7 DE; GBH 7-46 DE Professional</p>	P0b	1	1	167178	2 602 025 103		
 <p>Ročaj za vrtna kladiva GBH 5-38; GBH 5-40; GBH 5-40 DC; GSH 5; GSH 388 Professional</p>	P0b	1	1	251037	2 602 025 117		
 <p>Ročaj za vrtna kladiva GBH 2-20 D; GBH 2-26; GBH 2-26 DBR; GBH 2-26 DE; GBH 2-26 DFR; GBH 2-26 DFR + DMF 10 Zoom; GBH 2-26 DRE; GBH 2-26 E; GBH 2-26 RE; GBH 2-28 D; GBH 2-28 DFV; GBH 2-28 DV; GBH 18.0 V-LI; GBH 36.0 V-EC Compact; GBH 36.0 V-LI Professional</p>	C0d	1	1	334068	2 602 025 141		
 <p>Ročaj za vrtna kladiva GBH 4-32 DFR Professional</p>	P0f	1	1	466585	2 602 025 176		
 <p>Pomožni ročaj za GBH 18V-34 CF in GBH 18V-36 C GBH 18V-34 CF; GBH 18V-36 C Professional</p>	C1b	1	1	514987	2 608 000 703		

Strojni primeži, držala za vrtalnike

Strojni primeži za domače mojstre

- ▶ S hitrovpenjalno pripravo, ohišjem iz aluminijeve tlačne litine, prizmatičnimi jeklenimi čeljustmi



TEHNIČNE SPECIFIKACIJE			PODATKI ZA NAROČANJE				
Razdalja med podolgovatimi luknjami v mm	Vpenjalna dolžina v mm	Širina čeljusti v mm	Način pakiranja	Število kosov	Paket za pošiljanje	Črtna koda 3 165 140...	Kataloška številka
Strojni primež MS 65							
80	65	65	C1d	1	1	092401	2 608 030 053
Strojni primež MS 80							
95	80	80	C1d	1	1	092425	2 608 030 055

Strojni primeži za gospodarsko uporabo

- ▶ Iz stabilne sive litine, s profilnimi votlimi ročaji, posebne vodene prizmatične jeklene vpenjalne čeljusti, hitrovpenjalna priprava



TEHNIČNE SPECIFIKACIJE				PODATKI ZA NAROČANJE				
Razdalja med podolgovatimi luknjami v mm	Vpenjalna dolžina v mm	Širina čeljusti v mm	Teža v kg	Način pakiranja	Število kosov	Paket za pošiljanje	Črtna koda 3 165 140...	Kataloška številka
Strojni primež MS 80 G								
100	80	80	1,886	C0a	1	1	092432	2 608 030 056
Strojni primež MS 100 G								
135	100	100	3,56	C0a	1	1	092449	2 608 030 057

Držalo za vrtalnike

- ▶ Za stacionarno delo z vrtalnim strojem
- ▶ Lahka izvedba
- ▶ Vrtljiva horizontalno in vertikalno za 360°, z možnostjo fiksiranja v vsakem položaju



TEHNIČNE SPECIFIKACIJE		PODATKI ZA NAROČANJE				
		Način pakiranja	Število kosov	Paket za pošiljanje	Črtna koda 3 165 140...	Kataloška številka
Držalo za vrtalnike		PC1b	1	1	087865	2 608 120 004

Vodne črpalke

Vodne črpalke

► **Varnostno navodilo:** Črpalke niso namenjene črpanju gorljivih tekočin, uporaba samo s FI-zaščitnim stikalom



TEHNIČNE SPECIFIKACIJE						PODATKI ZA NAROČANJE				
Cevni priključek v palcih	Navojni priključek v palcih	Največja sesalna višina v m	Dobavna višina v m	Maks. suhi tek v sek.	Črpalna zmogljivost v l/h	Način pakiranja	Število kosov	Paket za pošiljanje	Črtna koda 3 165 140...	Kataloška številka
1/2	-	3	18	10	1.500	C1a	1	1	085205	2 609 200 250



1/2	-	4	40	30	2.000	C1a	1	1	085212	2 609 200 251
-----	---	---	----	----	-------	-----	---	---	--------	----------------------



1/2 3/4	R 3/4	4	40	30	2.500	C1a	1	1	085229	2 609 200 252
------------	-------	---	----	----	-------	-----	---	---	--------	----------------------

Držalo za vodno črpalko, rotor in sesalni filter

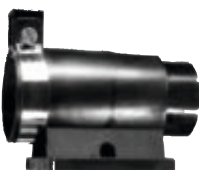

TEHNIČNE SPECIFIKACIJE						PODATKI ZA NAROČANJE				
Držalo za vodno črpalko Za vodne črpalke 2 609 200 251; 2 609 200 252						Način pakiranja	Število kosov	Paket za pošiljanje	Črtna koda 3 165 140...	Kataloška številka
						C1e	1	1	085236	2 609 200 253

Vrtalne vpenjalne glave brez ključa

Hitrovpenjalna vrtalna glava do 10 mm

TEHNIČNE SPECIFIKACIJE				PODATKI ZA NAROČANJE					
Vpenjalno območje v mm	Sistem vpenjanja, območje			Način pakiranja	Število kosov	Paket za pošiljanje	Črtna koda 3 165 140...	Kataloška številka	
PSR 2.4 V; PSR 3.6 V									
1,0-6,0	1/4" šesterorobo steblo	•		2	C1a	1	1	085434	2 608 572 072
1,0-10,0	1/4" šesterorobo steblo	•		3	P1h	1	1	085441	2 608 572 075
1,0-10,0	3/8" - 24	•		5	C1a	1	1	092050	2 608 572 080
1,0-10,0	3/8" - 24	•	•	5	P1h	1	1	092036	2 608 572 068
1,0-10,0	3/8" - 24	•	•	6	P1h	1	1	290982	2 608 572 183
1,0-10,0	1/2" - 20	•	•	8	P1h	1	1	348638	2 608 572 218



Hitrovpenjalna vrtalna glava do 16 mm

TEHNIČNE SPECIFIKACIJE				PODATKI ZA NAROČANJE					
Vpenjalno območje v mm	Sistem vpenjanja, območje			Način pakiranja	Število kosov	Paket za pošiljanje	Črtna koda 3 165 140...	Kataloška številka	
1,0-13,0	B-16	•	•	1	P1h	1	1	057059	1 608 572 003
3,0-16,0	5/8" - 16		•	2	P1h	1	1	026147	1 608 572 014
1,0-13,0	1/2" - 20		•	2	P1h	1	1	037921	1 608 572 017
2,0-13,0	1/2" - 20	•	•	3	C1a	1	1	064682	2 608 572 034
1,5-13,0	3/8" - 24	•	•	3	P1h	1	1	102643	2 608 572 093
2,0-13,0	3/8" - 24	•	•	4	P1h	1	1	080255	2 608 572 060
2,0-13,0	1/2" - 20	•	•	4	P1h	1	1	082754	2 608 572 062
1,5-13,0	1/2" - 20	•	•	5	P1h	1	1	111942	2 608 572 105
1,5-13,0	1/2" - 20	•	•	6	P1h	1	1	290975	2 608 572 182

Vpenjalna glava SUPRA SK E

GBM 13-2 RE (0 601 1B2 0..) Professional

1,5-13,0	1/2" - 20	•	•	7	P1h	1	1	824118	2 608 572 273
----------	-----------	---	---	---	-----	---	---	--------	---------------



Hitrovpjenjalna glava z vpenjalnim stebлом SDS plus

TEHNIČNE SPECIFIKACIJE		PODATKI ZA NAROČANJE				
Vpenjalno območje v mm	Sistem vpenjanja, območje	Način pakiranja	Število kosov	Paket za pošiljanje	Črtna koda	Kataloška številka
1,5-13,0	SDS plus ● ● 1	P1h	1	1	370073	2 608 572 227

1



Vrtalne vpenjalne glave s ključem

Vrtalne vpenjalne glave s ključem do 10 mm

TEHNIČNE SPECIFIKACIJE				PODATKI ZA NAROČANJE					
Vpenjalno območje v mm	Sistem vpenjanja, območje	Nadomestni ključ		Način pakiranja	Število kosov	Paket za pošiljanje	Črtna koda 3 165 140...	Kataloška številka	
1,0-10,0	3/8" - 24 ●	D	●	1	P1h	1	1	002608	1 608 571 053
1,0-10,0	1/2" - 20 ●	D	●	1	P1h	1	1	002615	1 608 571 054
1,0-10,0	3/8" - 24 ●	B	●	1	P1h	1	1	016506	1 608 571 058
1,0-10,0	1/2" - 20 ●	F	●	1	C1a	1	1	010481	1 608 571 068
0,5-6,5	3/8" - 24 ●	G	●	1	P1h	1	1	042703	2 608 571 010

1



Vrtalne vpenjalne glave s ključem do 13 mm

TEHNIČNE SPECIFIKACIJE				PODATKI ZA NAROČANJE						
Vpenjalno območje v mm	Sistem vpenjanja, območje	Nadomestni ključ		Način pakiranja	Število kosov	Paket za pošiljanje	Črtna koda 3 165 140...	Kataloška številka		
Vrtalna glava z zobatim vencem 13 mm Nadomestni ključ 1 607 950 045										
1,5-13,0	1/2" - 20 ●	D	●	1	P1h	1	1	041133	1 608 571 048	
1,5-13,0	1/2" - 20 ●	D	●	●	1	P1h	1	1	002639	1 608 571 062
proti udarcem obstojna izvedba										
2,5-13,0	SDS plus	D	●	●	2	P1h	1	1	006231	1 618 571 014

1



2



Vrtalne vpenjalne glave s ključem do 16 mm

Vrtalne vpenjalne glave s ključem do 16 mm

TEHNIČNE SPECIFIKACIJE						PODATKI ZA NAROČANJE				
Vpenjalno območje v mm	Sistem vpenjanja, območje	Nadomestni ključ				Način pakiranja	Število kosov	Paket za pošiljanje	Črtna koda 3 165 140...	Katalogška številka
3,0-16,0	5/8" - 16 ●	A ●	●	●	1	P1h	1	1	047241	1 608 571 056
3,0-16,0	B-16	A ●	●	●	1	P1h	1	1	047876	2 608 571 020
3,0-16,0	5/8" - 16 ●	A ●	●	●	2	P1h	1	1	026116	1 608 571 057

1



2





Nadomestni ključi za vrtalne vpenjalne glave



TEHNIČNE SPECIFIKACIJE						PODATKI ZA NAROČANJE				
Referenčni tip	Nadomestni ključ, tip	Zun. dolžina (L1), mm	Dolž. ključa (L2), mm	Dim. ključa (SW), mm	Prem. ključa (Z), mm	Način pakiranja	Število kosov	Paket za pošiljanje	Črtna koda 3 165 140...	Katalogška številka
S3	A	110	50	4	8	C1d	1	5	024556	1 607 950 041
ZS14	B	60	30	-	6	C1e	1	5	016476	1 607 950 042
S2	C	110	40	4	6	C1d	1	5	002363	1 607 950 044
S2	D	110	40	-	6	C1d	1	5	002370	1 607 950 045
S14	F	80	30	5	6	C1d	1	5	033480	1 607 950 053
S1	G	60	30	-	4	P1b	1	1	057332	1 607 950 028

Omejevalniki globine in ročaji za vrtalnike

Omejevalniki globine za vrtalnike

TEHNIČNE SPECIFIKACIJE	PODATKI ZA NAROČANJE					
	Dožina v mm	Način pakiranja	Število kosov	Paket za pošiljanje	Črtna koda 3 165 140...	Kataloška številka
 Omejevalnik globine Primeren za dodatni ročaj 1 612 025 032 Iz jekla, brez skale	210	PC1c	1	1	068062	1 613 001 010
 Omejevalnik globine Primeren za dodatni ročaj 2 602 025 102 Iz plastike, s skalo	210	PC1c	1	1	144223	2 603 001 019

Ročaji za vrtalnike

TEHNIČNE SPECIFIKACIJE	PODATKI ZA NAROČANJE				
	Način pakiranja	Število kosov	Paket za pošiljanje	Črtna koda 3 165 140...	Kataloška številka
 Ročaj za vrtalnike GBM 13; GBM 13 HRE; GBM 16-2 RE; GRW 11 E; GSB 22-2 RCE Professional	P0b	1	1	026987	1 612 025 020

Mešalne košarice

Mešalne košarice za ročne mešalnike, mešanje od zgoraj navzdol

- ▶ Za vnaprej pripravljeni omet, beton, malto, estrih
- ▶ Mešanje od spodaj navzgor
- ▶ Zunanji navoj M14

TEHNIČNE SPECIFIKACIJE				PODATKI ZA NAROČANJE				
Premer, košara v mm	Skupna dolžina v mm	Količina mešanice, od kg	Količina mešanice, do kg	Nacin pakiranja	Število kosov	Paket za pošiljanje	Črtna koda 3 165 140...	Kataloška številka
GRW 9; GRW 11 E; GRW 12 E; GRW 18-2 E Professional								
120	590	15	25	P1e	1	1	078788	2 607 990 016
135	590	25	40	P1e	1	1	061339	3 609 201 038

Mešalna košarica iz nerjavnega jekla (Inox)

GRW 9; GRW 11 E; GRW 12 E; GRW 18-2 E Professional

135	590	25	40	P1e	1	1	085045	2 607 990 023
-----	-----	----	----	-----	---	---	--------	---------------



Mešalne košarice za vrtnalne stroje, mešanje od zgoraj navzdol

- ▶ Za disperzijske barve, lake, cementno blato in tenke materiale, vezane z mavcem in cementom
- ▶ Mešanje od zgoraj navzdol, brez brizganja
- ▶ Zunanji navoj M14

GRW 9; GRW 11 E; GRW 12 E; GRW 18-2 E Professional

120	590	15	25	P1e	1	1	078771	2 607 990 014
-----	-----	----	----	-----	---	---	--------	---------------



Mešalne košarice za vrtnalne stroje, mešanje od spodaj navzgor

- ▶ Za vnaprej pripravljeni omet, beton, malto, estrih
- ▶ Mešanje od spodaj navzgor
- ▶ Z zunanjim šestrobim stebлом

Mešalna košarica

dim. 13 mm, vpenjalna glava 16 mm

GRW 9 Professional

120	590	15	25	P1e	1	1	080521	2 607 990 015
135	590	25	40	P1e	1	1	085038	2 607 990 022



Lahke mešalne košarice za vrtalne stroje, mešanje od zgoraj navzdol

- ▶ Za disperzijske barve, lake, stenske barve, lepilo za tapete
- ▶ Mešanje od zgoraj navzdol, brez škropljenja
- ▶ Z zunanjim šestrobim stebлом

TEHNIČNE SPECIFIKACIJE				PODATKI ZA NAROČANJE				
Premer, košara v mm	Skupna dolžina v mm	Količina mešanice, od kg	Količina mešanice, do kg	Način pakiranja	Število kosov	Paket za pošiljanje	Črtna koda 3 165 140...	Kataloška številka
Lahka mešalna košarica dim. 8 mm, vpenjalna glava 10 mm GRW 9 Professional								
65	400	1	5	P1e	1	1	085052	2 607 990 024
85	400	5	10	P1e	1	1	085069	2 607 990 025
Lahka mešalna košarica WAF 10 mm, vpenjalna glava 13 mm GRW 9 Professional								
105	590	15	20	P1e	1	1	085076	2 607 990 026
Lahka mešalna košarica dim. 10 mm, vpenjalna glava 13 mm GRW 9 Professional								
120	600	20	30	P1e	1	1	085106	2 607 990 029



Lahke mešalne košarice za vrtalne stroje, mešanje od spodaj navzgor

- ▶ Za malto, kit, omet, lepilo za ploščice
- ▶ Mešanje od spodaj navzgor
- ▶ Z zunanjim šestrobim stebлом

Lahka mešalna košarica dim. 8 mm, vpenjalna glava 10 mm GRW 9 Professional								
80	400	5	10	P1e	1	1	085083	2 607 990 027
Lahka mešalna košarica dim. 10 mm, vpenjalna glava 13 mm GRW 9 Professional								
90	600	10	20	P1e	1	1	085090	2 607 990 028



Adapter za mešalno košarico

TEHNIČNE SPECIFIKACIJE		PODATKI ZA NAROČANJE				
Dolžina [mm]	Premer vpenjalnega stebila/navoja v mm	Način pakiranja	Število kosov	Paket za pošiljanje	Črtna koda 3 165 140...	Kataloška številka
Adapter za mešalno košarico z notranjim navojem 5/8"-16 UN-2a						
60	M14 za notranji navoj 5/8"-16 UN-2a	C1d	1	1	050500	3 609 201 039



Adapter za mešalno košarico





TEHNIČNE SPECIFIKACIJE		PODATKI ZA NAROČANJE				
Dolžina [mm]	Premer vpenjalnega stebra/navoja v mm	Način pakiranja	Število kosov	Paket za pošiljanje	Črtna koda 3 165 140...	Kataloška številka
Adapter za mešalno košarico z notranjim navojem 1/2"-20 UNF						
60	M14 za notranji navoj 1/2"-20 UNF	C1d	1	1	080538	2 607 990 019
Adapter za mešalno košarico z notranjim navojem M 14						
60	M14 za notranji navoj M14	C1d	1	1	078801	2 607 990 018

Rezkalni pribor za vrtalnike

Nastavljive gibljive gredi in nadomestne vpenjalne glave

TEHNIČNE SPECIFIKACIJE			PODATKI ZA NAROČANJE				
Dolžina v mm	Pripor. število vrtljajev min-1	Vrtna glava mm	Način pakiranja	Število kosov	Paket za pošiljanje	Črtna koda 3 165 140...	Kataloška številka
 Upogljiva gred nastavka Poseben drsni ležaj							
1.250	3.500	1-6	P0b	1	1	085113	2 609 200 195



Rezkarji za prostoročno rezkanje

TEHNIČNE SPECIFIKACIJE				PODATKI ZA NAROČANJE				
Premer (D) v mm	Skupna dolžina (L2) v mm	Premer stebila (d) v mm	Premer stebila (d) v mm	Način pakiranja	Število kosov	Paket za pošiljanje	Črtna koda 3 165 140...	Kataloška številka
 Rezkalne pile Za les in barvne kovine Oblika: cilindrična/okrogla Priporočeno število vrtljajev: 1000 do 3000 min-1								
14	65	6	-	C1d	1	1	085137	2 609 200 197
 Rezkalne pile Za les in barvne kovine Oblika: hruškasta Priporočeno število vrtljajev: 1000 do 3000 min-1								
16	65	6	-	C1d	1	1	085144	2 609 200 198
 Tridelni komplet prostoročnih rezkarjev Za les in barvne kovine 3-delni komplet z naslednjimi oblikami: okrogla, valjasta, stožčasta Priporočeno število vrtljajev: 1000 do 3000 min-1								
16	60	6	-	C1d	3	1	004602	1 609 200 307
16	65							
16-7	48							
 Štiridelni komplet prostoročnih rezkarjev Za železo, les in barvne kovine 4-delni komplet z naslednjimi oblikami: konkavna, stožčasta, valjasta, okrogla Priporočeno število vrtljajev: 1000 do 2000 min-1								
13	56	6	-	C1d	4	1	004619	1 609 200 314
13	56							
13	56							
13	56							
 Rezkalni sveder HSS s finim rezom Za barvne kovine, jeklo, umetne materiale, les Priporočeno število vrtljajev: 1000 do 2000 min-1								
6	85	-	6	P1c	1	1	085151	2 609 200 199

Podporni krožniki za kotne brusilnike

Podporni krožniki X-LOCK za vlaknene brusne plošče

- ▶ Zamenjava podpornih krožnikov je hitra in preprosta – X-LOCK sistem brez orodja
- ▶ Odporen proti visokim temperaturam in zlomom, delovanje z nizkimi tresljaji

TEHNIČNE SPECIFIKACIJE	PODATKI ZA NAROČANJE					
	Premer v mm	Način pakiranja	Število kosov	Paket za pošiljanje	Črtna koda 3 165 140...	Kataloška številka
  Mehki podporni krožnik X-LOCK Idealen za fino in bolj fino brušenje prevlek P60 Dolga življenjska doba zahvaljujoč termostabilni plastiki	115	C1d	1	1	938471	2 608 601 711



Mehki podporni krožnik X-LOCK
 Idealen za fino in bolj fino brušenje prevlek P60
 Dolga življenjska doba zahvaljujoč termostabilni plastiki

125	C1d	1	1	938501	2 608 601 714
-----	-----	---	---	--------	---------------









Podporni krožnik X-LOCK Medium
 Idealna za brušenje srednjih prevlek od P36 do P60
 Dolga življenjska doba zahvaljujoč režam za hlajenje in termostabilni plastiki

115	C1d	1	1	938488	2 608 601 712
-----	-----	---	---	--------	---------------

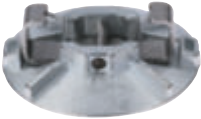

Podporni krožniki X-LOCK za vlaknene brusne plošče

TEHNIČNE SPECIFIKACIJE		PODATKI ZA NAROČANJE					
	Premer v mm	Način pakiranja	Število kosov	Paket za pošiljanje	Črtna koda 3 165 140...	Kataloška številka	
 <p>Podporni krožnik X-LOCK Medium Idealna za brušenje srednjih prevlek od P36 do P60 Dolga življenjska doba zahvaljujoč režam za hlajenje in termostabilni plastiki</p>	125	C1d	1	1	938518	2 608 601 715	
							
 <p>Trdi podporni krožnik X-LOCK, idealen za brušenje prevlek velikosti P50 in bolj grobe Idealen za grobo in bolj grobo brušenje prevlek P50 Dolga življenjska doba zahvaljujoč režam za hlajenje in termostabilni plastiki</p>	115	C1d	1	1	938495	2 608 601 713	
							
 <p>Trdi podporni krožnik X-LOCK, idealen za brušenje prevlek velikosti P50 in bolj grobe Idealen za grobo in bolj grobo brušenje prevlek P50 Dolga življenjska doba zahvaljujoč režam za hlajenje in termostabilni plastiki</p>	125	C1d	1	1	938525	2 608 601 716	
							
<p>Sponka X-LOCK, preprosta menjava plošč brez orodja</p>							
	-	P1b	1	1	938563	2 608 601 720	
							

Podporni krožniki X-LOCK za vlaknene brusne plošče

TEHNIČNE SPECIFIKACIJE	PODATKI ZA NAROČANJE					
	Premer v mm	Način pakiranja	Število kosov	Paket za pošiljanje	Črtna koda 3 165 140...	Kataloška številka
 <p>Podporni krožnik X-LOCK s prijemalom na ježka Idealen za uporabo z vsemi brusilnimi listi in prijemalnim sistemom</p>	115	C1d	1	1	938570	2 608 601 721
	125	C1d	1	1	959018	2 608 601 722



<p>Podporni krožnik X-LOCK s centrirno konico za plošče SCM Idealen za vse plošče SCM (prilagodljive površini)</p>	115	C1d	1	1	959025	2 608 601 723
	125	C1d	1	1	959032	2 608 601 724

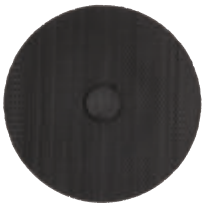

Običajni podporni krožniki za vlaknene brusne plošče

- ▶ Odporen proti visokim temperaturam in zlomom, delovanje z nizkimi tresljaji









<p>Mehki podporni krožnik s prirobničnim navojem M14</p>	115	C1a	1	1	031202	2 608 601 005
	125	C1a	1	1	016551	1 608 601 033
	180	C1a	1	1	653206	2 608 601 209
	230	C1a	1	1	653213	2 608 601 210





<p>Podporni krožnik, trdi, s prirobničnim navojem M14</p>	115	C1d	1	1	545752	2 608 601 783
---	-----	-----	---	---	--------	---------------





Običajni podporni krožniki za vlaknene brusne plošče

TEHNIČNE SPECIFIKACIJE		PODATKI ZA NAROČANJE				
	Premer v mm	Način pakiranja	Število kosov	Paket za pošiljanje	Črtna koda 3 165 140...	Kataloška številka
 	Podporni krožnik, trdi, s prirobnim navojem M14					
	125	C1d	1	1	545769	2 608 601 784
						
	Okrogla matica s prirobnim navojem M14					
	115	P0b	1	1	029711	2 603 345 002
	125					
	180	P0b	1	1	024266	1 603 345 004
	230					
	Plošča s sprejemalom na ježka s prirobnim navojem M14					
	115	C1d	1	1	086585	2 608 601 076
	125	C1d	1	1	086592	2 608 601 077
						



Vpenjalne matice za kotne brusilnike

TEHNIČNE SPECIFIKACIJE	PODATKI ZA NAROČANJE				
	Način pakiranja	Število kosov	Paket za pošiljanje	Črtna koda 3 165 140...	Kataloška številka
 <p>Hitrovpenjalna matica SDS clic (15 kosov) Za kotne brusilnike z navojem M14 (razpoložljiva dolžina navoja - presega najdebelejše orodje - večja od 6 mm) od datuma izdelave 08/90 Nasvet: Plošča mora biti centrirana z oporno prirobnico in ne z matico</p>	C1b	15	1	291002	2 607 019 033
 <p>Hitrozatezna matica SDS clic M14 Primerna za vse kotne brusilnike z navojem M14 (razpoložljiva dolžina navoja - presega najdebelejše orodje - večja od 6 mm) od datuma izdelave 08/90 Opomba: Plošča mora biti centrirana z oporno prirobnico in ne z matico.</p>	C1a	1	1	033206	1 603 340 031

Vpenjalne matice za kotne brusilnike

TEHNIČNE SPECIFIKACIJE	PODATKI ZA NAROČANJE					
	Premer v mm	Način pakiranja	Število kosov	Paket za pošiljanje	Črtna koda 3 165 140...	Kataloška številka
 <p>Vpenjalne klešče GWS 12V-76 (0 601 9F2 0..) Professional</p>	76	P1b	1	1	868365	2 608 000 633
 <p>Vpenjalna matica z navojem M14 za vpenjanje brusnih plošč s premeri od 115 do 150 mm Proizvedeno pred 1990</p>	-	PC1c	1	1	016384	1 603 340 015
 <p>Vpenjalna matica z navojem M14 za vpenjanje vseh plošč premerov od 115 do 230 mm, izdelanih po avgustu 1990.</p>	-	P1b	1	1	052078	1 603 340 040

Vpenjalne matice za kotne brusilnike

TEHNIČNE SPECIFIKACIJE	PODATKI ZA NAROČANJE					
	Premer v mm	Način pakiranja	Število kosov	Paket za pošiljanje	Črtna koda 3 165 140...	Kataloška številka
 <p>Vpenjalna matica z navojem M14 proizvedeno pred 1988, poseben brusilnik za odrezovanje 1333, proizveden pred letom 1990</p>	-	PC1c	1	1	016391	1 603 345 025
 <p>Hitrovpenjalna matica z drogom M14 GWS 18V-10 C; GWS 18V-10 PSC; GWS 18V-10 SC; GWS 18V-15 SC Professional</p>	-	P1b	1	1	949316	2 608 000 684

Vpenjalne prirobnice za kotne brusilnike

TEHNIČNE SPECIFIKACIJE	PODATKI ZA NAROČANJE					
	Način pakiranja	Število kosov	Paket za pošiljanje	Črtna koda 3 165 140...	Kataloška številka	
 <p>Vpenjalna prirobnica za vpenjanje vseh plošč Ø 115-150 mm pred datumom izdelave 08/90</p>	P1b	1	1	057646	1 605 703 084	
<p>Vpenjalna prirobnica za navoj M14 za vpenjanje vseh kolutov Ø 115-150 mm po datumu izdelave 08/90</p>	PC1c	1	5	046947	1 605 703 099	
<p>Vpenjalna prirobnica za kolute Ø 115/125 mm PWS 700-115; PWS 720-115; PWS 720-125; PWS 750-115; PWS 750-125</p>	U0	1	1	498463	2 603 703 039	

DODATNA ZAŠČITA PRI UPORABI KOTNIH BRUSILNIKOV

Ročaji EXPERT Vibration Control

ASORTIMENT: M10/M14

EXPERT

- 1 Udobje in zaščita z Boschevim ročajem Vibration Control
- 2 Debela gumijasta obloga za boljši oprijem in nadzor



Ročaj EXPERT Handle Vibration Control M10 za kotne brusilnike

EXPERT



- ▶ Idealno za delo s kotnimi brusilniki.
- ▶ Najboljša izbira za obrtnike: zaščitno in udobno.
- ▶ Do 30 % manj tresljajev kot pri ročaju za kotni brusilnik Bosch 1602025024.
- ▶ Primerno za vse kotne brusilnike z navojem M10.



TEHNIČNE SPECIFIKACIJE		PODATKI ZA NAROČANJE				
		Način pakiranja	Število kosov	Paket za pošiljanje	Črtna koda 4 059 952...	Kataloška številka
Ročaj M10 s sistemom Vibration Control Primerno za majhne kotne brusilnike		C1d	1	1	530505	2 608 900 000

EXPERT Handle Vibration Control M14 ročaj za kotne brusilnike

EXPERT



- ▶ Idealno za delo s kotnimi brusilniki.
- ▶ Odlična izbira za obrtnike: zaščitno in udobno.
- ▶ Do 30 % manj tresljajev kot pri ročaju za kotni brusilnik Bosch 2602025075.
- ▶ Primerno za vse kotne brusilnike z navojem M14.



TEHNIČNE SPECIFIKACIJE	PODATKI ZA NAROČANJE				
	Način pakiranja	Število kosov	Paket za pošiljanje	Črtna koda	Kataloška številka
Ročaj M14 s sistemom Vibration Control Primerno za velike kotne brusilnike	C1d	1	1	530512	2 608 900 001

Ročaji za kotne brusilnike

- ▶ Za levičarje in desničarje

TEHNIČNE SPECIFIKACIJE	PODATKI ZA NAROČANJE				
	Način pakiranja	Število kosov	Paket za pošiljanje	Črtna koda	Kataloška številka
Ročaj je primeren za vse kotne brusilnike in kompaktno tračne brusilnike z navojem M10. GUF 4-22 A; GWS 9-125 S; GWS 13-125 CI; GWS 13-125 CIE; GWS 15-125 CIEP; GWS 17-125 CI; GWS 17-125 CIE; GWS 17-125 CIT; GWS 17-150 CI; GWS 18V-125 C; GWS 18V-125 PC; GWS 18V-125 PSC; GWS 18V-125 SC; GWS 19-125 CIE; GWS 1000; GWS 1400; GWX 9-115 S; GWX 9-125 S; GWX 10-125; GWX 13-125; GWX 13-125 S; GWX 14-125; GWX 15-125 PS; GWX 17-125; GWX 17-125 S; GWX 17-125 T; GWX 17-150; GWX 18V-10 C; GWX 18V-10 PC; GWX 18V-10 PSC; GWX 18V-10 SC; GWX 19-125 S Professional; PSF 22 A; PWS 6-13	Pof	1	1	016377	1 602 025 024

Primerna za vse kotne brusilnike z navojem M14.

GNA 3-5 Professional	Pof	1	1	070232	2 602 025 075
----------------------	-----	---	---	--------	----------------------

Ročaj M10 s sistemom Vibration-Control

PWS 700-115; PWS 720-115; PWS 720-125; PWS 750-115; PWS 750-125	C1d	1	1	498449	2 602 025 182
---	-----	---	---	--------	----------------------

Ročaj M10

PWS 700-115; PWS 720-115; PWS 720-125; PWS 750-115; PWS 750-125	P1b	1	1	498456	2 602 025 183
---	-----	---	---	--------	----------------------



Ločni ročaji za kotne brusilnike

- ▶ Za vse dvoročne kotne brusilnike Bosch, tako za levičarje kot za desničarje
- ▶ Z varovalom pred nekontrolirano sprostitvijo

TEHNIČNE SPECIFIKACIJE	PODATKI ZA NAROČANJE				
	Način pakiranja	Število kosov	Paket za pošiljanje	Črtna koda 3 165 140...	Kataloška številka
<p>Ločni ročaj</p> <p>GWS 20-180; GWS 20-180 H; GWS 20-180 JH; GWS 20-230; GWS 20-230 H; GWS 20-230 JH; GWS 21-180 HV; GWS 21-180 JHV; GWS 21-230 HV; GWS 21-230 JHV; GWS 22-180 H; GWS 22-180 JH; GWS 22-230 JH; GWS 23-180 / 180 J; GWS 23-230 / 230 J; GWS 24-180 BV + SDS; GWS 24-180 JBV; GWS 24-180 JBV + SDS; GWS 24-180 JBX + SDS; GWS 24-180 JH; GWS 24-230 BV; GWS 24-230 BV + SDS; GWS 24-230 BX + SDS; GWS 24-230 H; GWS 24-230 JBV; GWS 24-230 JBV + SDS; GWS 24-230 JBX; GWS 24-230 JH; GWS 24-230 Profi; GWS 25-180 / 180 J; GWS 25-230 / 230 J; GWS 26-180 BV + SDS; GWS 26-180 JBV; GWS 26-180 JH; GWS 26-230 BV + SDS; GWS 26-230 JBV; GWS 26-230 JH; GWS 26-230 JH + SDS; GWS 180; GWS 180 J; GWS 230 Professional; PWS 20-230; PWS 20-230 J; PWS 1900</p>	Pob	1	1	048002	1 607 000 247



ZAŠČITNI POKROVI ZA ODSESAVANJE PRAHU

Za Boscheve kotne brusilnike.



- ▶ Primerni za odsesavanje prahu pri rezanju z Boschovimi kotnimi brusilniki
- ▶ Združljivi s sesalnimi cevmi premera 35 mm
- ▶ Boschovi pokrovi za odsesavanje prahu delujejo kot sesalne šobe in omogočajo natančno vodenje in vrhunsko odvajanje prahu, tudi pri delu na večjih površinah
- ▶ Z ročajem, ki ga je mogoče namestiti z obeh strani, in nagnjenim nastavkom za odsesavanje za rezanje blizu robov

Rezalna vodila z nastavkom za odsesavanje prahu – brez orodja

- ▶ Vodila z nastavkom za odsesavanje Ø 35 mm, hitro prestavljanje

TEHNIČNE SPECIFIKACIJE		PODATKI ZA NAROČANJE				
Premer v mm	Način pakiranja	Število kosov	Paket za pošiljanje	Črtna koda 3 165 140...	Kataloška številka	
Vodila z nastavkom za odsesavanje pri rezanju						
GWS 5-100 (0 601 376 0..); GWS 5-115 (0 601 376 2..); GWS 6-100 (0 601 375 0..); GWS 6-100 BS (0 601 375 x..); GWS 6-100 E (0 601 375 7..); GWS 6-100 S (0 601 375 0..); GWS 6-115 (0 601 375 0../0 601 375 9..); GWS 6-115 E (0 601 375 5../0 601 375 7../0 601 375 9..); GWS 6-125 (0 601 375 1..); GWS 6-125 E (0 601 375 9..); GWS 7-100 (0 601 388 0../0 601 388 1..); GWS 7-100 E (0 601 388 2..); GWS 7-100 ET (0 601 388 5..); GWS 7-100 T (0 601 388 6..); GWS 7-115 (0 601 388 1..); GWS 7-115 E (0 601 388 2..); GWS 7-115 ET (0 601 388 5..); GWS 7-125 (0 601 388 0../0 601 388 1..); GWS 7-125 ET (0 601 388 5..); GWS 8-100 CE (0 601 378 6..); GWS 18-125 V-LI (0 601 93A 3..); GWS 18.0 V-LI (0 601 93A 3..); GWS 780 C (0 601 377 5..); GWS 850 C (0 601 377 7../0 601 377 9..); GWS 850 CE (0 601 377 9../0 601 378 7..)						
Professional; PWS 600 (0 603 411 0..); PWS 650 (0 603 411 0..); PWS 680 (0 603 411 0..); PWS 680-125 (0 603 411 0..)						
100	COa	1	1	492805	1 619 P06 514	
115						
125						
Vodila z nastavkom za odsesavanje pri rezanju pred 2009						
GWS 7-115 (0 601 800 0..); GWS 9-125 (0 601 801 0..); GWS 10-125 C (0 601 802 3..); GWS 10-125 CE (0 601 803 5..); GWS 14-125 C (0 601 804 5..); GWS 14-125 CE (0 601 805 5..); GWS 1400 (0 601 804 7..) Professional; PWS 13-125 CE (0 603 348 0../0 603 348 6../0 603 348 7..)						
115	U0	1	1	272544	1 605 510 291	
125						



Rezalna vodila z nastavkom za odsesavanje prahu – brez orodja

TEHNIČNE SPECIFIKACIJE		PODATKI ZA NAROČANJE					
	Vodila z nastavkom za odsesavanje pri rezanju GWS 8-14; GWS 8-115; GWS 8-115 Z; GWS 8-125; GWS 9-115; GWS 9-115 P; GWS 9-125; GWS 9-125 P; GWS 10-125; GWS 10-125 Z; GWS 11-125; GWS 11-125 CI; GWS 11-125 CIE; GWS 11-125 CIH; GWS 11-125 P; GWS 12-125 CI; GWS 12-125 CIE; GWS 12-125 CIEP; GWS 12-125 CIEPX; GWS 12-125 CIEX; GWS 12-125 CIP; GWS 12-125 CIPX; GWS 12-125 CIX; GWS 13-125 CI; GWS 13-125 CIE; GWS 13-125 CIEH; GWS 13-125 CIEP; GWS 13-125 CIEPX; GWS 13-125 CIEX; GWS 14-125 CI; GWS 14-125 CIE; GWS 14-125 CIT; GWS 15-125 CI; GWS 15-125 CIE; GWS 15-125 CIEH; GWS 15-125 CIEP; GWS 15-125 CIEPX; GWS 15-125 CIEX; GWS 15-125 CIH; GWS 15-125 CIP; GWS 15-125 CIPX; GWS 15-125 CIT; GWS 15-125 CITH; GWS 15-125 CIX; GWS 15-125 INOX; GWS 17-125 CI; GWS 17-125 CIE; GWS 17-125 CIEX; GWS 17-125 CIT; GWS 17-125 CIX; GWS 17-125 INOX; GWS 18V-115 C; GWS 18V-115 SC; GWS 18V-125 C; GWS 18V-125 PC; GWS 18V-125 PSC; GWS 18V-125 SC; GWS 19-125 CI; GWS 19-125 CIE; GWS 19-125 CIST; GWS 1000; GWS 1400; GWX 10-125; GWX 13-125; GWX 13-125 S; GWX 14-125; GWX 15-125 PS; GWX 17-125; GWX 17-125 S; GWX 17-125 T Professional; PWS 10-125 CE; PWS 13-125 CE	Premer v mm	Način pakiranja	Število kosov	Paket za pošiljanje	Črna koda 3 165 140...	Kataloška številka
		115 125	U0	1	1	449762	2 605 510 264



	Vodila z nastavkom za odsesavanje pri rezanju S hitrim prestavljanjem in pritrjevanjem brez uporabe pribora GWS 14 (0 601 826 ...); GWS 14-150 CI (0 601 826 2.); GWS 15-150 CI (0 601 798 0.); GWS 15-150 CIH (0 601 830 5../0 601 830 F.); GWS 15-150 CIP (0 601 798 2.); GWS 17-150 CI (0 601 79K 0.); GWS 19-150 CI (0 601 79R 0.); GWX 17-150 (0 601 7C6 0.); GWX 18V-10 SC (0 601 7B0 4..) Professional	Premer v mm	Način pakiranja	Število kosov	Paket za pošiljanje	Črna koda 3 165 140...	Kataloška številka
		150	U0	1	1	449779	2 605 510 265

Rezalna vodila z nastavkom za odsesavanje prahu – z objemko



- ▶ Vodila z nastavkom za odsesavanje Ø 35 mm
- ▶ S kodirnim nastavkom

	Vodila z nastavkom za odsesavanje pri rezanju GWS 20-180 (0 601 751 0.); GWS 20-180 H (0 601 849 0.); GWS 20-180 JH (0 601 849 9.); GWS 21-180 HV (0 601 851 B.); GWS 21-180 JHV (0 601 851 G.); GWS 22-180 H (0 601 881 Y.); GWS 22-180 JH (0 601 881 M.); GWS 23-180 / 180 J (0 601 753 0.); GWS 24-180 (0 601 853 4../0 601 8A3 0.); GWS 24-180 B + SDS (0 601 853 1.); GWS 24-180 BV + SDS (0 601 853 C.); GWS 24-180 H (0 601 883 1.); GWS 24-180 JBV (0 601 853 G.); GWS 24-180 JBX + SDS (0 601 863 8.); GWS 24-180 JH (0 601 853 M../0 601 883 M.); GWS 25-180 / 180 J (0 601 755 1.); GWS 26-180 B (0 601 855 0.); GWS 26-180 H (0 601 855 1.); GWS 26-180 JH (0 601 855 M.); GWS 26-230 BV + SDS (0 601 856 B.); GWS 26-230 JBV (0 601 856 G..) Professional	Premer v mm	Način pakiranja	Število kosov	Paket za pošiljanje	Črna koda 3 165 140...	Kataloška številka
		180	P0f	1	1	024419	1 605 510 179



	Vodila z nastavkom za odsesavanje pri rezanju GWS 20-230 (0 601 752 0.); GWS 20-230 H (0 601 850 0.); GWS 20-230 JH (0 601 850 9.); GWS 21-230 HV (0 601 852 B.); GWS 21-230 JHV (0 601 852 3../0 601 852 G.); GWS 22-230 JH (0 601 882 M../0 601 882 Z.); GWS 23-230 / 230 J (0 601 754 0.); GWS 24-230 B + SDS (0 601 854 1.); GWS 24-230 BV (0 601 854 B.); GWS 24-230 BX + SDS (0 601 864 1.); GWS 24-230 H (0 601 854 4../0 601 854 L../0 601 884 1.); GWS 24-230 JBV (0 601 854 G.); GWS 24-230 JBX (0 601 864 8.); GWS 24-230 JH (0 601 854 M.); GWS 25-230 / 230 J (0 601 756 1.); GWS 26-230 B (0 601 856 3../0 601 856 K.); GWS 26-230 BV (0 601 856 S.); GWS 26-230 JBV (0 601 856 G.); GWS 26-230 JH (0 601 856 M.); GWS 26-230 JH + SDS (0 601 856 5..) Professional; PWS 20-230 (0 603 359 9../0 603 359 W.); PWS 20-230 J (0 603 359 8../0 603 359 V..)	Premer v mm	Način pakiranja	Število kosov	Paket za pošiljanje	Črna koda 3 165 140...	Kataloška številka
		230	P0f	1	1	024426	1 605 510 180



	Vodila s pokrovom za odsesavanje pri rezanju Kodiranje zateznega traku, pritrjevanje z vijakom GWS 22-230 LVI (0 601 891 C../0 601 891 D.); GWS 24-230 JBX (0 601 864 4../0 601 864 R../0 601 864 T.); GWS 24-230 LVI (0 601 893 F../0 601 893 H.); GWS 26-230 BV (0 601 856 S.); GWS 26-230 JBV (0 601 856 U.); GWS 26-230 JH + SDS (0 601 856 5..) Professional	Premer v mm	Način pakiranja	Število kosov	Paket za pošiljanje	Črna koda 3 165 140...	Kataloška številka
		230	U0	1	1	485746	2 602 025 285

Rezalna vodila z nastavkom za odsesavanje prahu – z objemko



TEHNIČNE SPECIFIKACIJE		PODATKI ZA NAROČANJE					
	Premer v mm	Način pakiranja	Število kosov	Paket za pošiljanje	Črtna koda 3 165 140...		Kataloška številka
		Vodila z nastavkom za odsesavanje pri rezanju GWS 24-300; GWS 24-3000 Professional					
	300	P0f	1	1	053020	1 605 510 215	

Koleno za odsesavanje prahu



- Za vse Boscheve kotne brusilnike in za vse zaščitne pokrove s sesalnim sistemom premera 35 mm

	Zbiralnik za odsesavanje						
	35	P0f	1	1	053013	1 600 793 007	

Odsesavanje prahu in zaščitni pokrovi

Za kotne brusilnike Bosch.



Premer (mm)

Št. artikla

Združljiva orodja

Zaščitni pokrovi za odsesavanje prahu pri grobem brušenju

GWS 8-115 (3 601 H20 ...)	115	2 605 510 224
GWS 8-115 Z (3 601 H31 0..)	125	
GWS 8-125 (3 601 H27...)		
GWS 9-115 (3 601 G90 ...)		
GWS 9-125 (3 601 G91 ...)		
GWS 10-125 (3 601 H21 ...)		
GWS 10-125 Z (3 601 H32 0..)		
GWS 11-125 (3 601 G92 ...)		
GWS 11-125 CI (3 601 H22 ...)		
GWS 11-125 CIE (3 601 H23 ...)		
GWS 11-125 CIH (3 601 H30 1../B..)		
GWS 12-125 CI (3 601 G93 ...)		
GWS 12-125 CIE (3 601 G94 ...)		
GWS 14-125 CI (3 601 H24 ...)		
GWS 14-125 CIE (3 601 H25 ...)		
GWS 14-125 CIT (3 601 H29 ...)		
GWS 15-125 CI (3 601 G95 ...)		
GWS 15-125 CIE (3 601 G96 ...)		
GWS 15-125 CIH (3 601 H30 2../C..)		
GWS 15-125 CIEH (3 601 H30 3../D..)		
GWS 15-125 CIT (3 601 G97 ...)		
GWS 15-125 CITH (3 601 H30 4../E..)		
GWS 1000 (3 601 H21 ...)		
GWS 1400 Professional (3 601 H24 ...)		
PWS 10-125 CE (0 603 C47 000/030)		
PWS 13-125 CE (3 603 C48 000)		
PWS 6-115 (3 603 C99 2..; 3 603 C99 3..; 3 603 C99 4..)	125	1 605 510 281
PWS 7-100 (3 603 C99 640)		
PWS 7-115 (3 603 C99 5..; 3 603 C99 6..)		
PWS 7-125 (3 603 C99 7..; 3 603 C99 8..)		
PWS 7-125 CE; PWS 8-125 CE		
PWS 8-125 CE (3 603 C99 B..; 3 603 C99 9..; 3 603 C99 A..)		
PWS 9-125 CE		
PWS 10-125 CE; PWS 13-125 CE		
PWS 550		
PWS 550 (3 603 C99 0..)		
PWS 600		
PWS 600 (3 603 C99 1..)		
PWS 9-125 CE; PWS 700		
PWS 720; PWS 850 CE		
GWS 7-115 – GWS 14-125 CE		
GWS 5-100 (0 601 375 0..)	100	1 619 P06 546
GWS 6-100 (0 601 375 0..)		
GWS 6-100 E (0 601 375 7..)		
GWS 580 (0 601 375 0..)		
GWS 670 (0 601 375 0..)		
GWS 7-100 (3 601 C88 1..)		



Premer (mm)

Št. artikla

Združljiva orodja

Ščitniki za brušenje brez pokrova

GWS 5-115 (0 601 376 2..)	115	1 619 P06 547		
GWS 6-115 (0 601 375 0..; 0 601 375 7..; 0 601 375 9..)				
GWS 6-115 E (0 601 375 5..; 0 601 375 7..; 0 601 375 9..)				
GWS 580 (0 601 376 0..)				
GWS 780 C (0 601 377 56.)				
GWS 850 C (0 601 377 5..)				
GWS 7-115 (3 601 C88 1..; 3 601 C88 2..)				
PWS 600 (3 603 D11 0..); PWS 650 (3 603 D11 0..); PWS 680 (3 603 D11 0..)				
GWS 6-125 (0 601 375 1..)			125	1 619 P06 548
GWS 6-125 E (0 601 375 9..)				
GWS 850 C (0 601 377 7..; 0 601 377 9..)				
GWS 850 CE (0 601 377 7..; 0 601 377 9..)				
GWS 7-125 (3 601 C88 1..)				
PWS 680-125 (3 603 D11 0..)				
GWS 7-115 (0 601 700 0..)	115	2 605 510 102		
GWS 7-125 (0 601 700 048); GWS 9-125 (0 601 701 0..)	125	2 605 510 101		
GWS 10-125 C (0 601 702 7..)				
GWS 10-125 CE Professional (0 601 703 7..)				
GWS 8-115 (3 601 H20 ...)	115	1 605 510 364		
GWS 8-115 Z (3 601 H31 0..)				
GWS 9-115 (3 601 G90 ...)				
GWS 1000 (3 601 H21 0..)				
GWS 1400 (3 601 H24 0..)				



Premer (mm)

Št. artikla

Združljiva orodja

Ščitniki za brušenje brez pokrova

GWS 8-125 (3 601 H27...) GWS 9-125 (3 601 G91...) GWS 10-125 (3 601 H21...) GWS 10-125 Z (3 601 H32 0...) GWS 11-125 (3 601 G92...) GWS 11-125 CI (3 601 H22...) GWS 11-125 CIE (3 601 H23...) GWS 11-126 CIH (3 601 H39 1.../B...) GWS 12-125 CI (3 601 G93...) GWS 12-125 CIE (3 601 G94...) GWS 14-125 CI (3 601 H24...) GWS 14-125 CIE (3 601 H25...) GWS 14-125 CIT (3 601 H29...) GWS 15-125 CI (3 601 G95...) GWS 15-125 CIE (3 601 G96...) GWS 15-125 CIEH (3 601 H30 3.../D...) GWS 15-125 CIH (3 601 H30 2.../C...) GWS 15-125 CIT (3 601 G97...) GWS 15-125 CITH (3 601 H30 4.../E...) GWS 1400 Professional (3 601 H24...) PWS 10-125 CE (3 603 C47 0...) PWS 13-125 CE (3 603 C48 0...)	125	1 605 510 365
GWS 14-150 CI (0 601 H26...) GWS 15-150 CI (3 601 G98...) GWS 15-150 CIH (0 601 H30 5.../F...)	150	1 605 510 366
GWS 22-180 LVI (3 601 H90 D...) GWS 24-180 LVI (3 601 H92 F...) GWS 26-180 JBV (3 601 H55 U...)	180	2 605 510 280
GWS 22-230 LVI (3 601 H91 D.../C...) GWS 24-230 LVI (3 601 H93 F.../H...) GWS 24-230 JBX (3 601 H64 4.../R.../T...) GWS 26-230 BV (3 601 H56 S...) GWS 26-230 JBV (3 601 H56 U...) GWS 26-230 (3 601 H56 5...)	230	2 605 510 281
GWS 20-180/H/JH (0 601 849...) GWS 21-180 HV/JHV (0 601 851...) GWS 22-180 H/JH (3 601 H81...) GWS 23-180/J (0 601 753...) GWS 24-180 BX/JBX (0 601 863...) GWS 24-180 H (3 601 H53 1...) GWS 24-180 H/BV/JBV (0 601 853...) GWS 24-180 JH (3 601 H53 M...) GWS 25-180/J (0 601 755...) GWS 26-180 B (3 601 H55 K...) GWS 26-180 BV/JBV (0 601 856...) GWS 26-180 H (3 601 H55 1...; 3 601 H56 1.../L...) GWS 26-180 JH (3 601 H55 M...) GWS 180/J, 20-180/J, (0 601 751...)	180	2 605 510 297



Premer (mm)

Št. artikla

Združljiva orodja

Ščitniki za brušenje brez pokrova

GWS 20-230 H/J/JH (0 601 850...) GWS 21-230 HV/JHV (0 601 852...) GWS 22-230 H/JH (3 601 H82...) GWS 23-230/J (0 601 754...) GWS 24-230 BX/JBX (0 601 864...) GWS 24-230 H (3 601 H54 1.../L...) GWS 24-230 H/BV/JBV (0 601 854...) GWS 24-230 JH (3 601 H54 M...) GWS 25-230/J (0 601 756...) GWS 26-230 B (3 601 H56 3.../K...) GWS 26-230 BV/JBV (0 601 856...) GWS 26-230 JBV (3 601 H56 5...) GWS 26-230 JH (3 601 H56 M...) GWS 230, 20-230/J (0 601 752...) PWS 20-230/J (0 603 359...) PWS 20-230/1900 (0 603 C59 V.../W...) PWS 1900 (0 603 359 0...)	230	2 605 510 298
PWS 700-115; PWS 720-115 PWS 750-115 (0 601 164 0...)	115	2 605 510 288

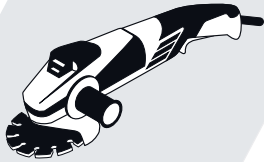

Premer (mm)

Št. artikla

Združljiva orodja

Ščitniki za brušenje s pokrovom

PWS 7-125 CE (3 603 C98 8...) PWS 8-125 CE (3 603 C99 B...) PWS 9-125 (3 603 C99 A...) PWS 720-125; PWS 750-125 (0 601 164 1...)	125	2 605 510 289
PWS 6-115 PWS 6-115 (3 603 C99 2...; 3 603 C99 3...; 3 603 C99 4...) PWS 7-115 (0 601 800 ...) PWS 7-115 (3 603 C99 5...; 3 603 C99 6...) PWS 550 PWS 550 (3 603 C99 0...) PWS 600 (3 603 C99 1...) PWS 600 (0 601 800 ...-0 601 806 ...) GWS 7-115 (0 601 800 ...) PWS 600 (3 603 D11 0...) PWS 650 (3 603 D11 0...) PWS 680 (3 603 D11 0...)	115	2 605 510 192
GWS 7-125 (0 601 800 048) PWS 8-125; PWS 9-125 CE GWS 9-125 (0 601 801 ...) GWS 10-125 C (0 601 802 ...) GWS 10-125 CE (0 601 803 ...) GWS 14-125 C (0 601 804 ...) GWS 14-125 CE (0 601 805 ...) GWS 1000 (0 601 802 ...) PWS 7-125 (3 603 C99 7...; 3 603 C99 8...) PWS 8-125 CE (3 603 C99 B...; 3 603 C99 9...; 3 603 C99 A...) PWS 680-125 (3 603 D11 0...)	125	2 605 510 193
GWS 14-150 CI; GWS 14-150 C Professional 0 601 800 ...-0 601 806...	150	2 605 510 194
GWS 6-125 (0 601 375 1.../3...) GWS 850 C (0 601 377 9...) GWS 850 CE (0 601 378 7.../9...) GWS 850 CE Professional GWS 780 (0 601 377 3...) GWS 850 C, Ban, manufacture before 12.09	125	2 605 510 172
GWS 5-100 (0 601 375 0...) GWS 6-100 (0 601 375 0...) GWS 6-100 E (0 601 375 7...) GWS 580 (0 601 375 0...) GWS 670 GWS 7-100 (3 601 C88 1...)	100	1 619 P06 549
GWS 5-115 (0 601 376 2...) GWS 6-115 (0 601 375 0...; 0 601 375 7...; 0 601 375 9...) GWS 6-115 E (0 601 375 5...; 0 601 375 7...; 0 601 375 9...) GWS 7-115 (3 601 C88 1...) GWS 7-115 E (3 601 C88 1...) GWS 580 (0 601 376 0...) GWS 780 C (0 601 377 56...) GWS 850 C (0 601 377 5...)	115	1 619 P06 550
GWS 6-125 (0 601 375 1...) GWS 6-125 E (0 601 375 9...) GWS 7-125 (3 601 C88 1...) GWS 850 C (0 601 377 7...; 0 601 377 9...) GWS 850 CE (0 601 377 7...; 0 601 377 9...)	125	1 619 P06 551
GWS 22-180 LVI (3 601 H90 D...) GWS 24-180 LVI (3 601 H92 F...) GWS 26-180 JBV (3 601 H55 U...)	180	2 602 025 282
GWS 22-230 LVI (3 601 H91 D.../C...) GWS 24-230 LVI (3 601 H93 F.../H...) GWS 24-230 JBX (3 601 H64 4.../R.../T...) GWS 26-230 BV (3 601 H56 S...) GWS 26-230 JBV (3 601 H56 U...) GWS 26-230 (3 601 H56 5...)	230	2 602 025 283



Premer (mm)

Št. artikla

Združljiva orodja





Ščitniki za brušenje s pokrovom

GWS 20-180/H/JH (0 601 849 ...) GWS 21-180 HV/JHV (0 601 851 ...) GWS 22-180 H/JH (3 601 H81 ...) GWS 23-180/J (0 601 753 ...) GWS 24-180 BX/JBX (0 601 863 ...) GWS 24-180 H (3 601 H53 1...) GWS 24-180 H/BV/JBV (0 601 853 ...) GWS 24-180 JH (3 601 H53 M...) GWS 25-180/J (0 601 755 ...) GWS 26-180 B (3 601 H55 K...) GWS 26-180 BV/JBV (0 601 856 ...) GWS 26-180 H (3 601 H56 1.../L...) GWS 26-180 JH (3 601 H55 M...) GWS 180/J, 20-180/J, (0 601 751 ...)	180	2 605 510 299
GWS 20-230 H/J/JH (0 601 850 ...) GWS 21-230 HV/JHV (0 601 852 ...) GWS 22-230 H/JH (3 601 H82 ...) GWS 23-230/J (0 601 754 ...) GWS 24-230 BX/JBX (0 601 864 ...) GWS 24-230 H (3 601 H54 1.../L...) GWS 24-230 H/BV/JBV (0 601 854 ...) GWS 24-230 JH (3 601 H54 M...) GWS 25-230/J (0 601 756 ...) GWS 26-230 B (3 601 H56 3.../K...) GWS 26-230 BV/JBV (0 601 856 ...) GWS 26-230 JBV (3 601 H56 5...) GWS 26-230 JH (3 601 H56 M...) GWS 230, 20-230/J (0 601 752 ...) PWS 20-230/1900 0 603 C59 V.../W...) PWS 20-230/J (0 603 359 ...) PWS 1900 (0 603 359 0...)	230	2605 510 300
GWS 8-115 (0 601 820 ...; 0 601 H20 ...) GWS 8-115 Z (3 601 H31 0...) GWS 9-115 (3 601 G90 ...) GWS 1000 Professional (3 601 H23 ...)	115	2 605 510 256
GWS 8 - GWS 14 Professional (0 601 821 ...-0 601 829...) GWS 8-125 (3 601 H27...) GWS 9-115 (3 601 G90 ...) GWS 9-125 (3 601 G91 ...) GWS 10-125 (3 601 H21 ...) GWS 10-125 Z (3 601 H32 0...) GWS 11-125 (3 601 G92 ...) GWS 11-125 CI (3 601 H22 ...) GWS 11-125 CIE (3 601 H23 ...) GWS 11-125 CIH 3 601 H30 1.../B...) GWS 12-125 CI (3 601 G93 ...) GWS 12-125 CIE (3 601 G94 ...) GWS 14-125 CI (3 601 H24 ...) GWS 14-125 CIE (3 601 H25 ...) GWS 14-125 CIT (3 601 H29 ...) GWS 15-125 CI (3 601 G95 ...) GWS 15-125 CIE (3 601 G96 ...) GWS 15-125 CIH (3 601 H30 2.../C...) GWS 15-125 CIEH (3 601 H30 3.../D...) GWS 15-125 CIT (3 601 G97 ...) GWS 15-125 CITH (3 601 H30 4.../E...) GWS 1400 Professional (3 601 H24 ...) PWS 10-125 CE (3 603 C47 0...) PWS 13-125 CE (3 603 C48 0...)	125	2 605 510 257
GWS 14-150 CI (3 601 H26 ...) GWS 15-150 CI (3 601 G98 ...) GWS 15-150 CIH (3 601 H30 5.../F...)	150	2 605 510 258
PWS 700-115; PWS 720-115 PWS 750-115 (0 603 164 0...)	115	2 605 510 290
PWS 7-125 CE (3 603 C98 8...) PWS 8-125 CE (3 603 C99 B...) PWS 9-125 (3 603 C99 A...) PWS 720-125; PWS 750-125 (0 601 164 1...)	125	2 605 510 291
GWS 24-300 GWS 24-300 J Professional	300	1 605 510 224

Ščitniki za Boscheve kotne brusilnike

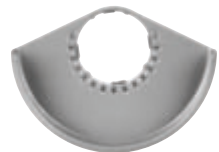
Ščitniki za brušenje brez pokrova

- ▶ Brez krovne pločevine za splošno grobo brušenje in brušenje
- ▶ EN/ES 60745

TEHNIČNE SPECIFIKACIJE	PODATKI ZA NAROČANJE					
	Premer v mm	Način pakiranja	Število kosov	Paket za pošiljanje	Črtna koda 3 165 140...	Kataloška številka
 <p>Zaščitni pokrov brez pokrivne pločevine z zateznim trakom s kodiranjem in vijačnim zapiralom GWS 5-100 (0 601 376 0..); GWS 5-115 (0 601 376 2..); GWS 6-115 (0 601 375 0../0 601 375 9..); GWS 6-115 E (0 601 375 5../0 601 375 7../0 601 375 9..); GWS 7-115 (0 601 388 1../0 601 700 0../0 601 800 0..); GWS 7-115 E (0 601 388 2..); GWS 18.0 V-LI (0 601 93A 3..); GWS 660 (0 601 375 0..); GWS 780 C (0 601 377 5..) Professional; PWS 600 (0 603 411 0..); PWS 650 (0 603 411 0..); PWS 680 (0 603 411 0..)</p>	115	U0	1	1	492751	1 619 P06 547
 <p>Zaščitni pokrov brez pokrivne pločevine z zateznim trakom s kodiranjem in vijačnim zapiralom GWS 6-125 (0 601 375 1..); GWS 6-125 E (0 601 375 9..); GWS 7-115 (0 601 800 0..); GWS 7-125 (0 601 388 1../0 601 700 0..); GWS 780 C (0 601 377 5..); GWS 850 C (0 601 377 3../0 601 377 7../0 601 377 9..); GWS 850 CE (0 601 377 9../0 601 378 7../0 601 378 9..) Professional; PWS 680-125 (0 603 411 0..)</p>	125	U0	1	1	492768	1 619 P06 548
 <p>Zaščitni pokrov brez pokrivne pločevine s hitrim prestavljanjem in pritrjevanjem brez uporabe pribora GWS 8-115 (0 601 820 0../0 601 820 2..); GWS 8-115 Z (0 601 831 0../0 601 831 5..); GWS 9-115 (0 601 790 0..); GWS 9-115 P (0 601 790 2..); GWS 10-125 (0 601 821 0..); GWS 1400 (0 601 824 0..); GWX 9-115 S (0 601 7B1 0..); GWX 18V-10 C (0 601 7B0 2..); GWX 18V-10 SC (0 601 7B0 4..) Professional</p>	115	P0f	1	1	364089	1 605 510 364
 <p>Zaščitni pokrov brez pokrivne pločevine s hitrim prestavljanjem in pritrjevanjem brez uporabe pribora GWS 8-125; GWS 8-125 C; GWS 9-125; GWS 9-125 C; GWS 9-125 CES; GWS 9-125 CMS; GWS 9-125 CS; GWS 9-125 CSS; GWS 9-125 S; GWS 10-125; GWS 10-125 C; GWS 10-125 CE; GWS 10-125 Z; GWS 11-125; GWS 11-125 CI; GWS 11-125 CIE; GWS 11-125 CIH; GWS 11-125 P; GWS 12-125 CI; GWS 12-125 CIE; GWS 12-125 CIEP; GWS 12-125 CIP; GWS 13-125 CI; GWS 13-125 CIE; GWS 14-125 CI; GWS 14-125 CIE; GWS 14-125 CIT; GWS 14-125 Inox; GWS 15-125 CI; GWS 15-125 CIE; GWS 15-125 CIEH; GWS 15-125 CIEP; GWS 15-125 CIH; GWS 15-125 CIP; GWS 15-125 CIT; GWS 15-125 CITH; GWS 17-125 CI; GWS 17-125 CIE; GWS 17-125 CIT; GWS 18V-125 C; GWS 18V-125 PC; GWS 18V-125 PSC; GWS 18V-125 SC; GWS 19-125 CIE; GWS 1000; GWS 1000 + SDS; GWS 1400; GWX 9-125 S; GWX 10-125; GWX 13-125; GWX 13-125 S; GWX 14-125; GWX 15-125 PS; GWX 17-125; GWX 17-125 S; GWX 17-125 T; GWX 18V-10 C; GWX 18V-10 PC; GWX 18V-10 PSC; GWX 18V-10 SC; GWX 19-125 S Professional; PWS 10-125 CE; PWS 13-125 CE</p>	125	P0f	1	1	364096	1 605 510 365
 <p>Zaščitni pokrov brez pokrivne pločevine s hitrim prestavljanjem in pritrjevanjem brez uporabe pribora GWS 14-150 CI (0 601 826 2..); GWS 15-150 CI (0 601 798 0..); GWS 15-150 CIH (0 601 830 5../0 601 830 F..); GWS 15-150 CIP (0 601 798 2..); GWS 17-150 CI (0 601 79K 0..); GWX 17-150 (0 601 7C6 0..); GWX 18V-10 SC (0 601 7B0 4..) Professional</p>	150	P0f	1	1	364102	1 605 510 366
 <p>Zaščitni pokrov brez krovne ploščice, za brušenje z zateznim trakom s kodiranjem in hitrim vpenjanjem GWS 22-180 LVI (0 601 890 D..); GWS 26-180 JBV (0 601 855 G../0 601 856 ...); GWS 26-180 LVI (0 601 894 F..) Professional</p>	180	C0a	1	1	482547	2 605 510 280

Ščitniki za brušenje brez pokrova

TEHNIČNE SPECIFIKACIJE		PODATKI ZA NAROČANJE				
Premer v mm	Način pakiranja	Število kosov	Paket za pošiljanje	Črtna koda 3 165 140...	Kataloška številka	

Zaščitni pokrov brez krovne plošče, za brušenje

z zateznim trakom s kodiranjem in hitrim vpenjanjem

GWS 22-230 LVI (0 601 891 C../0 601 891 D..); GWS 24-230 JBX (0 601 864 4../0 601 864 R../0 601 864 T..); GWS 24-230 JVX (0 601 864 U..); GWS 24-230 LVI (0 601 893 F../0 601 893 H..); GWS 26-230 BV (0 601 856 S..); GWS 26-230 JBV (0 601 856 G../0 601 856 U..); GWS 26-230 JH + SDS (0 601 856 5..); GWS 26-230 LVI (0 601 895 F..) Professional

230	C0a	1	1	482554	2 605 510 281
-----	-----	---	---	--------	----------------------



Zaščitni pokrov

z zateznim trakom s kodiranjem in vijačnim zapiralom

GWS 20-180 (0 601 751 0..); GWS 20-180 H (0 601 849 0..); GWS 20-180 JH (0 601 849 9..); GWS 21-180 HV (0 601 851 B..); GWS 21-180 JHV (0 601 851 G..); GWS 22-180 H (0 601 881 Y..); GWS 22-180 JH (0 601 881 M..); GWS 23-180 / 180 J (0 601 753 0..); GWS 24-180 (0 601 853 4../0 601 8A3 0..); GWS 24-180 B + SDS (0 601 853 1..); GWS 24-180 BV + SDS (0 601 853 C..); GWS 24-180 H (0 601 883 1..); GWS 24-180 JBV (0 601 853 G..); GWS 24-180 JBV + SDS (0 601 853 F..); GWS 24-180 JBX + SDS (0 601 863 8..); GWS 24-180 JH (0 601 853 M..); GWS 25-180 / 180 J (0 601 755 1..); GWS 26-180 B (0 601 855 K..); GWS 26-180 BV (0 601 856 ...); GWS 26-180 H (0 601 855 1../0 601 856 L..); GWS 26-180 JBV (0 601 856 ...); GWS 26-180 JH (0 601 855 M..); GWS 26-230 H (0 601 856 1..) Professional

180	U0	1	1	542166	2 605 510 297
-----	----	---	---	--------	----------------------

Zaščitni pokrov

z zateznim trakom s kodiranjem in vijačnim zapiralom

GWS 20-230 (0 601 752 0..); GWS 20-230 H (0 601 850 0..); GWS 20-230 JH (0 601 850 9..); GWS 21-230 HV (0 601 852 B..); GWS 21-230 JHV (0 601 852 3../0 601 852 G..); GWS 22-230 JH (0 601 882 M../0 601 882 Z..); GWS 23-230 / 230 J (0 601 754 0..); GWS 24-230 BV (0 601 854 B..); GWS 24-230 BV + SDS (0 601 854 C..); GWS 24-230 BX + SDS (0 601 864 1..); GWS 24-230 H (0 601 854 4../0 601 884 1../0 601 884 L..); GWS 24-230 JBV (0 601 854 G..); GWS 24-230 JBV + SDS (0 601 854 F..); GWS 24-230 JH (0 601 854 M../0 601 884 2../0 601 884 M..); GWS 24-230 Profi (0 601 854 5..); GWS 25-230 / 230 J (0 601 756 1..); GWS 26-230 B (0 601 856 3../0 601 856 K..); GWS 26-230 BV + SDS (0 601 856 B..); GWS 26-230 JBV (0 601 856 G..); GWS 26-230 JH (0 601 856 4..); GWS 26-230 JH + SDS (0 601 856 5..) Professional; PWS 20-230 (0 603 359 9../0 603 359 W..); PWS 20-230 J (0 603 359 8../0 603 359 V..); PWS 1900 (0 603 359 1..)

230	U0	1	1	542173	2 605 510 298
-----	----	---	---	--------	----------------------



Zaščitni pokrov brez krovne plošče, za brušenje

Hitra nastavitev, pritrjevanje brez uporabe pribora

AdvancedGrind 18 (0 603 3D9 0..); PWS 7-125 CE (0 603 398 8..); PWS 8-125 CE (0 603 399 B..); PWS 9-125 (0 603 399 A..); PWS 720-125 (0 603 164 0..); PWS 750-125 (0 603 164 1..)

125	U0	1	1	498319	2 605 510 289
-----	----	---	---	--------	----------------------

GWS 9-125; GWS 9-125 P; GWS 9-125 S; GWS 18V-7; GWS 180-LI Professional

125	C0a	1	1	942416	2 608 000 678
-----	-----	---	---	--------	----------------------



Ščitniki za brušenje brez pokrova

TEHNIČNE SPECIFIKACIJE		PODATKI ZA NAROČANJE				
	Premer v mm	Način pakiranja	Število kosov	Paket za pošiljanje	Črtna koda 3 165 140...	Kataloška številka
GWS 9-115 P; GWS 9-115 S; GWS 18V-7; GWS 180-LI Professional						
	115	C0a	1	1	942409	2 608 000 677



Zaščitni pokrov

Zatezni trak z vijaknim zapiralom s kodiranjem

GWS 6-125 (0 601 375 1..); GWS 780 C (0 601 377 5..); GWS 850 C (0 601 377 3../0 601 377 7../0 601 377 9..); GWS 850 CE (0 601 378 7../0 601 378 9..) Professional

125 U0 1 1 220071 2 605 510 172

Ščitniki za brušenje s pokrovom



► Krovna pločevina za varno delo pri rezalnem brušenju

► EN/ES 60745

Zaščitni pokrov s pokrovno pločevino

z zateznim trakom s kodiranjem in vijaknim zapiralom

GWS 5-100 (0 601 376 0..); GWS 5-115 (0 601 376 2..); GWS 6-115 (0 601 375 0../0 601 375 9..); GWS 6-115 E (0 601 375 5../0 601 375 7../0 601 375 9..); GWS 7-115 (0 601 388 1../0 601 700 0../0 601 800 0..); GWS 7-115 E (0 601 388 2..); GWS 18.0 V-LI (0 601 93A 3..); GWS 660 (0 601 375 0..); GWS 780 C (0 601 377 5..) Professional; PWS 600 (0 603 411 0..); PWS 650 (0 603 411 0..); PWS 680 (0 603 411 0..)

115 U0 1 1 492782 1 619 P06 550



Zaščitni pokrov s krovno pločevino za rezanje

s hitrim prestavljanjem in pritrditvijo brez uporabe pribora

GWS 8-115 (0 601 820 0../0 601 820 2..); GWS 8-115 Z (0 601 831 0../0 601 831 5..); GWS 9-115 (0 601 790 0..); GWS 9-115 P (0 601 790 2..); GWS 1000 (0 601 823 ...); GWX 9-115 S (0 601 7B1 0..); GWX 18V-10 C (0 601 7B0 2..); GWX 18V-10 SC (0 601 7B0 4..) Professional

115 P0f 1 1 418690 2 605 510 256



Zaščitni pokrov s krovno pločevino za rezanje

Pritrditev brez uporabe orodja

PWS 700-115 (0 603 164 2..); PWS 720-115 (0 603 164 0..); PWS 750-115 (0 603 164 0..)







115 U0 1 1 498357 2 605 510 290

GWS 9-115 P; GWS 9-115 S; GWS 18V-7 Professional



115 C0a 1 1 942430 2 608 000 680



Ščitniki za brušenje s pokrovom

	TEHNIČNE SPECIFIKACIJE		PODATKI ZA NAROČANJE				
	Premer v mm		Način pakiranja	Število kosov	Paket za pošiljanje	Črtna koda 3 165 140...	Kataloška številka
 <p>Zaščitni pokrov s pokrivno pločevino z zateznim trakom s kodiranjem in vijačnim zapiralom GWS 6-125 (0 601 375 1..); GWS 6-125 E (0 601 375 9..); GWS 7-115 (0 601 800 0..); GWS 7-125 (0 601 388 1../0 601 700 0..); GWS 780 C (0 601 377 5..); GWS 850 C (0 601 377 3../0 601 377 7../0 601 377 9..); GWS 850 CE (0 601 377 9../0 601 378 7../0 601 378 9..) Professional; PWS 680-125 (0 603 411 0..)</p>	125		U0	1	1	492799	1 619 P06 551
 <p>Zaščitni pokrov s krovno pločevino za rezanje s hitrim prestavljanjem in pritrjevanjem brez uporabe pribora GWS 8-14; GWS 8-115; GWS 8-125; GWS 8-125 C; GWS 9-125; GWS 9-125 C; GWS 9-125 CES; GWS 9-125 CMS; GWS 9-125 CS; GWS 9-125 CSS; GWS 9-125 S; GWS 10-125; GWS 10-125 C; GWS 10-125 CE; GWS 10-125 Z; GWS 11-125; GWS 11-125 CI; GWS 11-125 CIE; GWS 11-125 CIH; GWS 11-125 P; GWS 12-125 CI; GWS 12-125 CIE; GWS 12-125 CIEP; GWS 12-125 CIP; GWS 13-125 CI; GWS 13-125 CIE; GWS 14; GWS 14-125 CI; GWS 14-125 CIE; GWS 14-125 CIT; GWS 14-125 Inox; GWS 15-125 CI; GWS 15-125 CIE; GWS 15-125 CIEH; GWS 15-125 CIEP; GWS 15-125 CIH; GWS 15-125 CIP; GWS 15-125 CIT; GWS 15-125 CITH; GWS 17-125 CI; GWS 17-125 CIE; GWS 17-125 CIT; GWS 18V-125 C; GWS 18V-125 PC; GWS 18V-125 PSC; GWS 18V-125 SC; GWS 19-125 CIE; GWS 1000; GWS 1000 + SDS; GWS 1400; GWX 9-125 S; GWX 10-125; GWX 13-125; GWX 13-125 S; GWX 14-125; GWX 15-125 PS; GWX 17-125; GWX 17-125 S; GWX 17-125 T; GWX 18V-10 C; GWX 18V-10 PC; GWX 18V-10 PSC; GWX 18V-10 SC; GWX 19-125 S Professional; PWS 10-125 CE; PWS 13-125 CE</p>	125		P0f	1	1	418706	2 605 510 257
 <p>Zaščitni pokrov s krovno pločevino za rezanje Pritrditev brez uporabe orodja AdvancedGrind 18 (0 603 3D9 0..); PWS 7-125 CE (0 603 398 8..); PWS 8-125 CE (0 603 399 B..); PWS 9-125 (0 603 399 A..); PWS 720-125 (0 603 164 0..); PWS 750-125 (0 603 164 1..)</p>	125		U0	1	1	498425	2 605 510 291
	125						
	125		C0a	1	1	942447	2 608 000 681
							
 <p>Zaščitni pokrov s krovno pločevino za rezanje s hitrim prestavljanjem in pritrjevanjem brez uporabe pribora GWS 14-150 CI (0 601 826 2..); GWS 15-150 CI (0 601 798 0..); GWS 15-150 CIH (0 601 830 5../0 601 830 F..); GWS 15-150 CIP (0 601 798 2..); GWS 17-150 CI (0 601 79K 0..); GWX 17-150 (0 601 7C6 0..); GWX 18V-10 SC (0 601 7B0 4..) Professional</p>	150		P0f	1	1	418713	2 605 510 258
 <p>Zaščitni pokrov s krovno pločevino za rezanje z zateznim trakom s kodiranjem in hitrim vpenjanjem GWS 22-180 LVI (0 601 890 D..); GWS 26-180 JBV (0 601 855 G..); GWS 26-180 LVI (0 601 894 F..) Professional</p>	180		C0a	1	1	485715	2 602 025 282

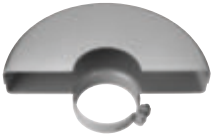
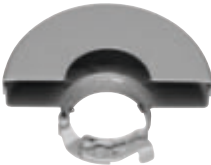
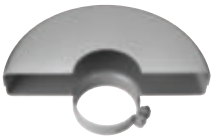
Ščitniki za brušenje s pokrovom

	TEHNIČNE SPECIFIKACIJE		PODATKI ZA NAROČANJE				
	Premer v mm	Način pakiranja	Število kosov	Paket za pošiljanje	Črtna koda 3 165 140...	Kataloška številka	
 <p>Zaščitni pokrov z zateznim trakom s kodiranjem in vijačnim zapiralom GWS 20-180 (0 601 751 0.); GWS 20-180 H (0 601 849 0.); GWS 20-180 JH (0 601 849 9.); GWS 21-180 HV (0 601 851 B.); GWS 21-180 JHV (0 601 851 G.); GWS 22-180 H (0 601 881 Y.); GWS 22-180 JH (0 601 881 M.); GWS 23-180 / 180 J (0 601 753 0.); GWS 24-180 (0 601 853 4./0 601 8A3 0.); GWS 24-180 B + SDS (0 601 853 1.); GWS 24-180 BV + SDS (0 601 853 C.); GWS 24-180 JBV (0 601 853 G.); GWS 24-180 JBV + SDS (0 601 853 F.); GWS 24-180 JBX + SDS (0 601 863 8.); GWS 24-180 JH (0 601 853 M./0 601 883 M.); GWS 25-180 / 180 J (0 601 755 1.); GWS 26-180 B (0 601 855 K.); GWS 26-180 BV (0 601 856 ...); GWS 26-180 H (0 601 855 1./0 601 856 L.); GWS 26-180 JBV (0 601 856 ...); GWS 26-180 JH (0 601 855 M.); GWS 26-230 H (0 601 856 1.) Professional</p>	180	U0	1	1	542180	2 605 510 299	
 <p>Zaščitni pokrov s krovno pločevino za rezanje z zateznim trakom s kodiranjem in hitrim vpenjanjem GWS 22-230 LVI (0 601 891 C./0 601 891 D.); GWS 24-230 JBX (0 601 864 4./0 601 864 R./0 601 864 T.); GWS 24-230 JVX (0 601 864 U.); GWS 24-230 LVI (0 601 893 F./0 601 893 H.); GWS 26-230 BV (0 601 856 S.); GWS 26-230 JBV (0 601 856 G./0 601 856 U.); GWS 26-230 JH + SDS (0 601 856 5.); GWS 26-230 LVI (0 601 895 F.) Professional</p>	230	C0a	1	1	485722	2 602 025 283	
 <p>Zaščitni pokrov z zateznim trakom s kodiranjem in vijačnim zapiralom GWS 20-230 (0 601 752 0.); GWS 20-230 H (0 601 850 0.); GWS 20-230 JH (0 601 850 9.); GWS 21-230 HV (0 601 852 B.); GWS 21-230 JHV (0 601 852 3./0 601 852 G.); GWS 22-230 JH (0 601 882 M./0 601 882 Z.); GWS 23-230 / 230 J (0 601 754 0.); GWS 24-230 B + SDS (0 601 854 1.); GWS 24-230 BV (0 601 854 B.); GWS 24-230 BX + SDS (0 601 864 1.); GWS 24-230 H (0 601 854 4./0 601 854 L./0 601 884 1.); GWS 24-230 JBV (0 601 854 G.); GWS 24-230 JBX (0 601 864 8.); GWS 24-230 JH (0 601 854 M./0 601 884 2./0 601 884 M.); GWS 24-230 Profi (0 601 854 5.); GWS 25-230 / 230 J (0 601 756 1.); GWS 26-230 B (0 601 856 3./0 601 856 K.); GWS 26-230 BV + SDS (0 601 856 B.); GWS 26-230 JBV (0 601 856 G.); GWS 26-230 JH (0 601 856 M.); GWS 26-230 JH + SDS (0 601 856 5.) Professional; PWS 20-230 (0 603 349 0./0 603 359 9./0 603 359 W.); PWS 20-230 J (0 603 359 8./0 603 359 V.); PWS 1900 (0 603 359 1.)</p>	230	U0	1	1	542197	2 605 510 300	
 <p>Zaščitni pokrov z zateznim trakom s kodiranjem in hitrim vpenjanjem GWS 24-300 Professional</p>	300	P0f	1	1	047180	1 605 510 224	
 <p>Zaščitni pokrov s krovno pločevino za rezanje Pritrditev brez uporabe orodja GWS 12V-76 (0 601 9F2 0.) Professional</p>	76	C0a	1	1	841450	2 608 000 632	

ODESEAVANJE PRAHU IN ZAŠČITNI POKROVI

Za Boscheve kotne brusilnike.



- ▶ Zaščitni pokrovi za odsesavanje prahu omogočajo brušenje brez prahu
- ▶ Zaščitni pokrovi za dodatno zaščito pri grobem brušenju
- ▶ Opomba: Za več napotkov o uporabi preberi navodila za uporabo

Zaščitni pokrovi za odsesavanje prahu pri brušenju

- ▶ Z vencem s ščetkami
- ▶ Za brezprašno brušenje barv, lakov, umetnih materialov (GFK) in lesa v kombinaciji z brusilnim krožnikom in vlaknenimi brusilnimi listi ali s trdkovinskimi brusilnimi lonci (ni primerno za kovino).

TEHNIČNE SPECIFIKACIJE		PODATKI ZA NAROČANJE				
Premer v mm	Nacin pakiranja	Število kosov	Paket za pošiljanje	Črtna koda 3 165 140...	Kataloška številka	
115 125	U0	1	1	375160	2 605 510 224	





Pokrov za odsesavanje z vencem s ščetkami

Pritrditev brez uporabe orodja

GWS 8-14; GWS 8-115; GWS 8-125; GWS 9-115; GWS 9-115 P; GWS 9-125; GWS 9-125 P; GWS 10-125; GWS 10-125 CE; GWS 11-125; GWS 11-125 CI; GWS 11-125 CIE; GWS 11-125 CIH; GWS 11-125 P; GWS 12-125 CI; GWS 12-125 CIE; GWS 12-125 CIEP; GWS 12-125 CIEPX; GWS 12-125 CIEX; GWS 12-125 CIP; GWS 12-125 CIPX; GWS 12-125 CIX; GWS 13-125 CI; GWS 13-125 CIE; GWS 13-125 CIEX; GWS 13-125 CIX; GWS 14; GWS 14-125; GWS 14-125 C; GWS 14-125 CI; GWS 14-125 CIE; GWS 14-125 CIT; GWS 14-125 InOX; GWS 15-125 CI; GWS 15-125 CIE; GWS 15-125 CIEH; GWS 15-125 CIEP; GWS 15-125 CIEPX; GWS 15-125 CIEX; GWS 15-125 CIH; GWS 15-125 CIP; GWS 15-125 CIPX; GWS 15-125 CIT; GWS 15-125 CITH; GWS 15-125 CIX; GWS 15-125 INOX; GWS 17-125 CI; GWS 17-125 CIE; GWS 17-125 CIEX; GWS 17-125 CIT; GWS 17-125 CIX; GWS 17-125 INOX; GWS 18V-115 C; GWS 18V-115 SC; GWS 18V-125 C; GWS 18V-125 PC; GWS 18V-125 PSC; GWS 18V-125 SC; GWS 19-125 CI; GWS 19-125 CIE; GWS 19-125 CIST; GWS 1000; GWS 1400; GWX 9-115 S; GWX 10-125; GWX 13-125; GWX 13-125 S; GWX 14-125; GWX 15-125 PS; GWX 17-125; GWX 17-125 S; GWX 17-125 T; GWX 18V-10 C; GWX 18V-10 PC; GWX 18V-10 PSC; GWX 18V-10 SC; GWX 19-125 S Professional

Zaščitni pokrovi za odsesavanje prahu pri brušenju

TEHNIČNE SPECIFIKACIJE	PODATKI ZA NAROČANJE					
	Premer v mm	Način pakiranja	Število kosov	Paket za pošiljanje	Črtna koda 3 165 140...	Kataloška številka
 <p>Rezalno vodilo z nastavkom za odsesavanje prahu za brušenje, z objemko</p> <p>Odsesovalni pokrov je nastavek, ki zagotavlja brušenje brez prahu in s tem ohranja čisto delovno okolje, primeren pa je za brušenje robov.</p> <p>GWS 7-115 (0 601 800 0.); GWS 9-125 (0 601 801 0.); GWS 10-125 C (0 601 802 3.); GWS 10-125 CE (0 601 803 5.); GWS 14-125 C (0 601 804 5.); GWS 14-125 CE (0 601 805 5.) Professional; PWS 6-100 (0 603 401 0.); PWS 6-115 (0 603 401 0.); PWS 7-125 (0 603 399 8.); PWS 8-125 CE (0 603 404 6.); PWS 9-125 CE (0 603 405 6./0 603 405 9.); PWS 13-125 CE (0 603 348 6./0 603 348 7.); PWS 600 (0 603 400 0.); PWS 850 CE (0 603 404 7.)</p>	125	U0	1	1	272568	1 605 510 281
 <p>Nadomestna krtača za 2 605 510 224</p>	-	U0	2	1	375177	2 605 510 226

Komplet vpenjalnih delov za majhne kotne brusilnike

TEHNIČNE SPECIFIKACIJE	PODATKI ZA NAROČANJE				
	Način pakiranja	Število kosov	Paket za pošiljanje	Črtna koda 3 165 140...	Kataloška številka
 <p>3-delni komplet elementov za vpenjanje, primeren za uporabo z manjšimi kotnimi brusilniki</p> <p>Obsega okroglo matico (1 603 340 015), vpenjalno prirobnico (1 605 703 084), ključ z dvema luknjama (1 607 950 043).</p> <p>Združljiv z kotnimi brusilniki, izdelanimi pred 08-1990</p>	PC1c	3	1	049047	1 607 000 158

Hitrovpjenjalne matice SDS clic M14

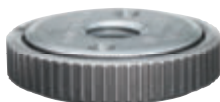

TEHNIČNE SPECIFIKACIJE	PODATKI ZA NAROČANJE				
Hitrozatezna matica SDS clic M14 Primerna za vse kotne brusilnike z navojem M14 (razpoložljiva dolžina navoja - presega najdebelejše orodje - večja od 6 mm) od datuma izdelave 08/90 Opomba: Plošča mora biti centrirana z oporno prirobnico in ne z matico.	Način pakiranja	Število kosov	Paket za pošiljanje	Črtna koda 3 165 140...	Kataloška številka
	C1a	1	1	033206	1 603 340 031

Prirobnično prijemalo za vpenjanje diamantnih rezalnih plošč







Kompleti vpenjalnih delov za vpenjanje plošč Ø 300 mm GSF 100 A (0 601 367 7..); GWS 24-300 (0 601 364 0..) Professional	P1b	1	1	056809	2 603 345 003
--	-----	---	---	--------	----------------------

Vzporedna vodila



Vzporedna vodila za ročne krožne žage GDC 125 Professional	PC1c	1	1	766005	2 608 000 618
---	------	---	---	--------	----------------------

Dvojni ključ za kotne brusilnike

TEHNIČNE SPECIFIKACIJE	PODATKI ZA NAROČANJE				
	Način pakiranja	Število kosov	Paket za pošiljanje	Črtna koda 3 165 140...	Kataloška številka
 <p>Ključ za dve luknji, kolenast Za lončaste bruse</p>	PC1c	1	1	002356	1 607 950 004
 <p>Ključ za dve luknji, raven za vpenjanje vseh kolotov na kotne brusilnike</p>	PC1c	1	1	016483	1 607 950 043
 <p>Ključ za dve luknji, raven za vpenjanje vseh kolotov na dvoročne kotne brusilnike in preme brusilnike GG5 6 S Professional</p>	PC1c	1	1	040891	1 607 950 048
 <p>Ključ za dve luknji, kolenast za diamantne in trdokovinske brusne lonce GBR 14 C; GNF 35 CA Professional</p>	PC1c	1	1	103343	3 607 950 017

Zaščite za roke za kotne brusilnike

- ▶ Primerna za vse Boscheve kotne brusilnike s pomožnim ročajem
- ▶ Ščiti roke med uporabo gumijastih podpornih krožnikov.

TEHNIČNE SPECIFIKACIJE	PODATKI ZA NAROČANJE				
	Način pakiranja	Število kosov	Paket za pošiljanje	Črtna koda 3 165 140...	Kataloška številka
Zaščita za roke v kombinaciji z dodatnim ročajem	PC1c	1	1	001885	1 601 329 013



Filtri za prah za majhne kotne brusilnike

TEHNIČNE SPECIFIKACIJE	PODATKI ZA NAROČANJE					
	Višina v mm	Nacin pakiranja	Število kosov	Paket za pošiljanje	Črtna koda 3 165 140...	Kataloška številka
Filtri za prah za majhne kotne brusilnike GWS 13-125 CI (0 601 79E 0..); GWS 13-125 CIE (0 601 79F 0..); GWS 17-125 CI (0 601 79G 0..); GWS 17-125 CIE (0 601 79H 0..); GWS 17-125 CIE X (0 601 79H 1..); GWS 17-125 CIT (0 601 79J 0..); GWS 17-125 CIX (0 601 79G 1..); GWS 17-125 INOX (0 601 79M 0..); GWS 17-150 CI (0 601 79K 0..); GWS 19-125 CI (0 601 79N 0..); GWS 19-125 CIE (0 601 79P 0..); GWS 19-125 CIST (0 601 79S 0..); GWS 19-150 CI (0 601 79R 0..); GWX 13-125 (0 601 7B5 0..); GWX 13-125 S (0 601 7B6 0..); GWX 17-125 (0 601 7C3 0..); GWX 17-125 S (0 601 7C4 0..); GWX 17-125 T (0 601 7C5 0..); GWX 17-150 (0 601 7C6 0..); GWX 19-125 S (0 601 7C8 0..) Professional	-	C1b	1	1	985970	2 608 000 695







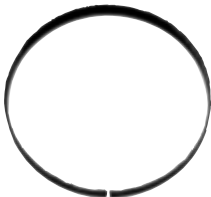

Zbiralnik prahu Cyclon za velike kotne brusilnike

TEHNIČNE SPECIFIKACIJE	PODATKI ZA NAROČANJE				
	Nacin pakiranja	Število kosov	Paket za pošiljanje	Črtna koda 6 949 509...	Kataloška številka
Posoda za prah Cyclon Tech za velike kotne brusilnike primerna tudi za: GWS 24-230 JZ	C0a	1	1	233882	2 608 000 741

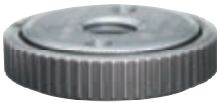

Pribor za brusilnike za beton Bosch

TEHNIČNE SPECIFIKACIJE		PODATKI ZA NAROČANJE						
Premer v mm	Debelina v mm	Način pakiranja	Število kosov	Paket za pošiljanje	Črtna koda 3 165 140...	Kataloška številka		
	Pribor za brusilnike za beton Bosch GBR 15 CAG Professional	-	-	P0b	3	1	776127	2 608 620 692
	Nadomestna krtača za zvon pokrova za odsesavanje Boschevega brusilnika za beton GBR 14 CA Professional	-	-	C0a	3	1	088978	2 600 290 026
	Ločni ročaj	-	-	P0f	1	1	088947	3 601 303 017
	Hitrozatezna matica SDS clic M14 Primerna za vse kotne brusilnike z navojem M14 (razpoložljiva dolžina navoja - presega najdebelejše orodje - večja od 6 mm) od datuma izdelave 08/90 Opomba: Plošča mora biti centrirana z oporno prirobnico in ne z matico.	-	14	C1a	1	1	033206	1 603 340 031
	Hitrovpentalna matica SDS clic (15 kosov) Za kotne brusilnike z navojem M14 (razpoložljiva dolžina navoja - presega najdebelejše orodje - večja od 6 mm) od datuma izdelave 08/90 Nasvet: Plošča mora biti centrirana z oporno prirobnico in ne z matico	-	13	C1b	15	1	291002	2 607 019 033
	Vpenjalna matica z navojem M14 za vpenjanje vseh plošč premerov od 115 do 230 mm, izdelanih po avgustu 1990.	-	-	P1b	1	1	052078	1 603 340 040
	Vpenjalna prirobnica za navoj M14 za vpenjanje vseh kolutov Ø 115-150 mm po datumu izdelave 08/90	-	-	PC1c	1	5	046947	1 605 703 099
	Ključ za dve luknji, kolenast za diamantne in trdokovinske brusne lonce GBR 14 C; GNF 35 CA Professional	-	-	PC1c	1	1	103343	3 607 950 017

Vpenjalne klešče za Boscheve preme brusilnike

Vpenjalne klešče brez vpenjalne matice za preme brusilnike

TEHNIČNE SPECIFIKACIJE		PODATKI ZA NAROČANJE					
Premer v mm	Premer v colah	Način pakiranja	Število kosov	Paket za pošiljanje	Črtna koda 3 165 140...	Kataloška številka	
Vpenjalne klešče brez pritezne matice GGs 27; GGS 27 C Professional							
3	-	P1b	1	1	049023	2 608 570 008	
Vpenjalne klešče brez pritezne matice GGs 8 C; GGS 28; GGS 28 C; GGS 28 CE; GGS 28 LC; GGS 28 LCE; GGS 28 LPC Professional							
3	-	P0b	1	1	620031	2 608 570 136	
6	-	P0b	1	1	620048	2 608 570 137	
8	-	P0b	1	1	620055	2 608 570 138	
-	1/4	P0b	1	1	620079	2 608 570 140	
-	1/8	P0b	1	1	620062	2 608 570 139	
Vpenjalne klešče brez pritezne matice GGs 27; GGS 27 C Professional; POF 500 A; POF 600 ACE							
6	-	P1b	1	1	013505	2 608 570 047	
8	-	P1b	1	1	006705	2 608 570 049	
-	1/4	P1b	1	1	006699	2 608 570 048	
Zaporna matica brez vpenjalne stročnice GGs 8 C; GGS 18.0 V-LI; GGS 18V-10 SLC; GGS 28; GGS 28 C; GGS 28 CE; GGS 28 LC; GGS 28 LCE; GGS 28 LPC Professional							
-	-	P0b	1	1	620086	2 608 570 141	



Vpenjalne klešče z vpenjalno matico za preme brusilnike



Vpenjalne klešče s pritezno matico GGs 7 C; GGS 27 L; GGS 27 LC; GGS 1212 Professional						
3	-	P0b	1	1	031103	2 608 570 082
-	1/8	P0b	1	1	032612	2 608 570 083
6	-	P0b	1	1	031110	2 608 570 084
-	1/4	P0b	1	1	031127	2 608 570 085
8	-	P0b	1	1	031134	2 608 570 086



Vpenjalne klešče z vpenjalno matico za preme brusilnike



Vpenjalne klešče s pritezno matico GGs 16 Professional						
10	-	P0b	1	1	026048	1 608 570 040
8	-	P0b	1	1	026055	1 608 570 041
6	-	P0b	1	1	026062	1 608 570 043

Ključī za Boscheve preme brusilnike

Ključī za Boscheve preme brusilnike

TEHNIČNE SPECIFIKACIJE	PODATKI ZA NAROČANJE				
	Način pakiranja	Število kosov	Paket za pošiljanje	Črtna koda 3 165 140...	Kataloška številka
 <p>Enojni viličasti ključ GG5 16 Professional</p>	PC1c	1	1	024570	1 607 950 511
	PC1c	1	1	048491	1 607 950 525
 <p>Ključ za dve luknji, raven za vpenjanje vseh kolotov na dvoročne kotne brusilnike in preme brusilnike GG5 6 S Professional</p>	PC1c	1	1	040891	1 607 950 048

Držala orodja za preme brusilnike

► Držalo orodja omogoča stacionarno delo s premimi brusilniki.



TEHNIČNE SPECIFIKACIJE	PODATKI ZA NAROČANJE					
	Premer v mm	Način pakiranja	Število kosov	Paket za pošiljanje	Črtna koda 3 165 140...	Kataloška številka
Držalo orodja GG5 7 C; GGS 27 L Professional	35	Pof	1	1	024600	1 608 040 047

ZA DALJŠO ŽIVLJENJSKO DOBO BRUSNIH PAPIRJEV

Podporni krožnik EXPERT Multihole

ASORTIMENT: Mehko – trdo

EXPERT

- 1 Najučinkovitejše odstranjevanje prahu z Boschvim sistemom Particle Control
- 2 Postavitev lukenj je takšna, da poskrbi za dolgo življenjsko dobo vseh brusnih papirjev

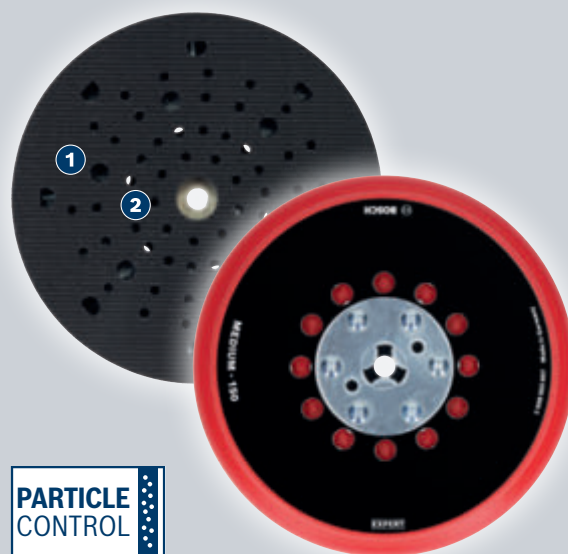

**PARTICLE
CONTROL**

Podporni krožnik EXPERT Multihole premera 150 mm

EXPERT



- ▶ Idealno za brušenje lesa. Mehka podloga za fino brušenje in končno brušenje posameznih krivin in lokov, srednje trda podloga za vmesno brušenje ravnih in ukrivljenih površin ter trda podloga za oblikovanje z grobim brušenjem ravnih površin in ozkih robov.
- ▶ Odlična izbira za tesarje: čisto in učinkovito.
- ▶ Do 2-krat daljša življenjska doba kot pri podpornem krožniku Bosch 2608601115.
- ▶ 150-mm podporni krožnik za ekscentrični brusilnik Bosch.



TEHNIČNE SPECIFIKACIJE		PODATKI ZA NAROČANJE					Kataloška številka
Različica	Premer v mm	Št. lukenj	Način pakiranja	Število kosov	Paket za pošiljanje	Črtna koda 4 059 952...	
GEX 125-150 AVE; GEX 150 AC; GEX 150 Turbo Professional							
trd	150	Z več luknjami	C1a	1	1	530611	2 608 900 011
srednja	150	Z več luknjami	C1a	1	1	530604	2 608 900 010
mehak	150	Z več luknjami	C1a	1	1	530598	2 608 900 009

Podporni krožniki EXPERT Multihole Universal premera 150 mm

EXPERT

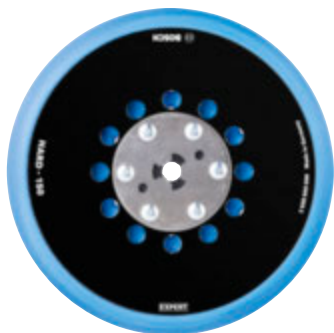

- ▶ Idealno za brušenje lesa. Mehka podloga za fino brušenje in končno brušenje posameznih krivin in lokov, srednje trda podloga za vmesno brušenje ravnih in ukrivljenih površin ter trda podloga za oblikovanje z grobim brušenjem ravnih površin in ozkih robov.
- ▶ Odlična izbira za tesarje: čisto in učinkovito.
- ▶ Do 2-krat daljša življenjska doba kot pri podpornem krožniku Bosch 2608601115.
- ▶ 150-mm podporni krožnik za ekscentrični brusilnik z adapterji, ki so kompatibilni z orodji večine blagovnih znamk.



TEHNIČNE SPECIFIKACIJE			PODATKI ZA NAROČANJE				
Različica	Premer v mm	Št. lukenj	Način pakiranja	Število kosov	Paket za pošiljanje	Črtna koda 4 059 952...	Kataloška številka
GET 75-150; GEX 34-150; GEX 40-150 Professional; 3M; DeWalt; Dynabrade; Festool; Makita; Mirka; Rupes							
trd	150	Z več luknjami	C1a	1	1	530581	2 608 900 008
srednja	150	Z več luknjami	C1a	1	1	530574	2 608 900 007
mehak	150	Z več luknjami	C1a	1	1	530567	2 608 900 006

Podporni krožniki EXPERT Multihole Universal premera 125 mm

EXPERT

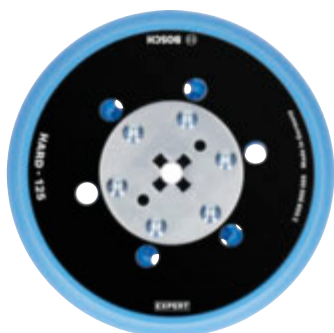









- ▶ Idealno za brušenje lesa. Mehka podloga za fino brušenje in končno brušenje posameznih krivin in lokov, srednje trda podloga za vmesno brušenje ravnih in ukrivljenih površin ter trda podloga za oblikovanje z grobim brušenjem ravnih površin in ozkih robov.
- ▶ Odlična izbira za tesarje: čisto in učinkovito.
- ▶ Do 2-krat daljša življenjska doba kot pri podpornem krožniku Bosch 2608601115.
- ▶ 125-mm podporni krožnik za ekscentrični brusilnik z adapterji, ki so kompatibilni z orodji večine blagovnih znamk.













TEHNIČNE SPECIFIKACIJE			PODATKI ZA NAROČANJE				
Različica	Premer v mm	Št. lukenj	Način pakiranja	Število kosov	Paket za pošiljanje	Črtna koda 4 059 952...	Kataloška številka
GET 55-125; GEX 34-125 Professional; 3M; Dynabrade; Mirka; Rupes							
trd	125	Z več luknjami	C1a	1	1	530550	2 608 900 005
srednja	125	Z več luknjami	C1a	1	1	530543	2 608 900 004
mehak	125	Z več luknjami	C1a	1	1	530536	2 608 900 003

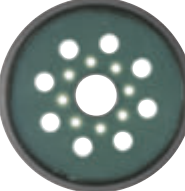





Podporni krožniki

TEHNIČNE SPECIFIKACIJE				PODATKI ZA NAROČANJE				
Različica	Premer v mm	Št. lukenj	Način pakiranja	Število kosov	Paket za pošiljanje	Črtna koda 3 165 140...	Kataloška številka	
 <p>Brusilni krožnik PEX 115</p>								
trd	115	8	C1c	1	1	079198	2 608 601 064	
srednje trdo	115	8	C1c	1	1	079181	2 608 601 065	
 <p>Brusilni krožnik PEX 11; PEX 115</p>								
mehak	115	8	C1c	1	1	079174	2 608 601 066	
 <p>Brusilni krožnik GEX 10.8V-125; GEX 18V-125; GEX 125-1 AE Professional</p>								
mehak	125	8	C1c	1	1	465489	2 608 000 351	
trd	125	8	C1c	1	1	465496	2 608 000 352	
 <p>Brusilni krožnik GEX 125-1 AE Professional</p>								
srednja	125	8	C1a	1	1	454957	2 608 000 349	
 <p>Brusilni krožnik GEX 10.8V-125; GEX 18V-125 Professional</p>								
srednja	125	8	C1b	1	1	572437	2 608 000 714	
 <p>Brusilni krožnik PEX 12; PEX 12 A; PEX 125; PEX 125 AE</p>								
trd	125	8	C1c	1	1	077446	2 608 601 061	
srednje trdo	125	8	C1c	1	1	077453	2 608 601 062	
mehak	125	8	C1c	1	1	077460	2 608 601 063	
 <p>Brusilni krožnik GEX 12 A; GEX 12 AE; GEX 125 A; GEX 125 AC Professional</p>								
ekstra mehak	125	8	C1c	1	1	219488	2 608 601 117	
mehak	125	8	C1c	1	1	219495	2 608 601 118	
trd	125	8	C1c	1	1	219501	2 608 601 119	
								

Podporni krožniki

TEHNIČNE SPECIFIKACIJE			PODATKI ZA NAROČANJE				
Različica	Premer v mm	Št. lukenj	Način pakiranja	Število kosov	Paket za pošiljanje	Črtna koda 3 165 140...	Kataloška številka
 <p>Brusilni krožnik z vijaki in šestrobim ključem PEX 270 A; PEX 270 AE</p>							
srednje trdo	125	8	C1c	1	1	260459	2 608 601 169
 							
 <p>Brusilni krožnik PEX 220 A</p>							
srednje trdo	125	8	C1c	1	1	329217	2 608 601 175
							
 <p>Brusilni krožnik GEX 125-150 AVE Professional</p>							
srednje trdo	125	8	C1c	1	1	623476	2 608 601 607
							
 <p>Brusilni krožnik GEX 125 AC; GEX 150 AC Professional; PEX 15 AE</p>							
mehak	150	8	C1c	1	1	063074	2 608 601 051
srednje trdo	150	-	C1c	1	1	063081	2 608 601 052
trd	150	-	C1c	1	1	063098	2 608 601 053
							
 <p>Brusilni krožnik GEX 125 AC; GEX 125-150 AVE; GEX 150 AC; GEX 150 Turbo Professional</p>							
ekstra mehak	150	-	C1c	1	1	219457	2 608 601 114
mehak	150	-	C1c	1	1	219464	2 608 601 115
trd	150	-	C1c	1	1	219471	2 608 601 116
							

Podporni krožniki

TEHNIČNE SPECIFIKACIJE			PODATKI ZA NAROČANJE				
Različica	Premer v mm	Št. lukenj	Način pakiranja	Število kosov	Paket za pošiljanje	Črtna koda 3 165 140...	Kataloška številka
 <p>Brusilni krožnik PEX 15 AE; PEX 420 AE</p>							
mehak	150	-	C1c	1	1	331944	2 608 601 179
							
 <p>Brusilni krožnik GEX 125 AC; GEX 125-150 AVE; GEX 150 AC; GEX 150 Turbo Professional</p>							
srednje trdo	150	8	C1c	1	1	375214	2 608 601 185
							
 <p>Brusilni krožnik GEX 150 ACE Professional</p>							
srednje trdo	150	8	C1c	1	1	018616	3 608 601 006
							

Podporni krožniki za ekscentrične brusilnike

► Podporni krožniki za ekscentrične brusilnike

TEHNIČNE SPECIFIKACIJE		PODATKI ZA NAROČANJE				
Premer v mm	Št. lukenj	Način pakiranja	Število kosov	Paket za pošiljanje	Črtna koda 3 165 140...	Kataloška številka
Zaščite za krožnike za ekscentrične brusilnike						
150	perforirano	P1b	2	1	968416	2 608 000 690
215	perforirano	P1b	2	1	968805	2 608 000 692

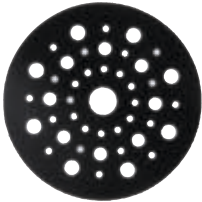

Adapterji za ekscentrične brusilnike



- Flis za čiščenje, **primeren kot** dodatna vmesna plast za še posebej mehko delo
- Idealen za brušenje in poliranje obrisov in izbočenih površin

TEHNIČNE SPECIFIKACIJE		PODATKI ZA NAROČANJE				
		Način pakiranja	Število kosov	Paket za pošiljanje	Črtna koda 3 165 140...	Kataloška številka
Adapter z luknjami						
		C1c	1	1	220712	2 608 601 126
Adapter z luknjami						
		C1d	1	1	220729	2 608 601 127

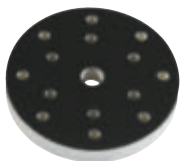
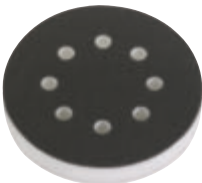

Zaščite za ekscentrične brusilnike

Zaščita za GET 75-150
GET 75-150 Professional

		P1d	1	1	967273	2 607 017 497
--	--	-----	---	---	--------	---------------



Zaščite za ekscentrične brusilnike



TEHNIČNE SPECIFIKACIJE	PODATKI ZA NAROČANJE				
	Način pakiranja	Število kosov	Paket za pošiljanje	Črtna koda 3 165 140...	Kataloška številka
Zaščita za GET 55-125 GET 55-125 Professional	P1d	1	1	967266	2 607 017 496

Sesalni nastavki za ekscentrične brusilnike





Sesalni nastavek za GET 75-150 GET 75-150 Professional	P1d	1	1	967297	2 607 017 499
Sesalni nastavek za GET 55-125 GET 55-125 Professional	P1d	1	1	967280	2 607 017 498

Posoda za prah, filter in vrečke za prah za ekscentrične brusilnike







TEHNIČNE SPECIFIKACIJE	PODATKI ZA NAROČANJE				
	Način pakiranja	Število kosov	Paket za pošiljanje	Črtna koda 4 059 952...	Kataloška številka
Filter GEX 34-125; GEX 40-150; GEX 125-150 AVE; GSS 230 AVE; GSS 280; GSS 280 AVE Professional	U0	1	1	624152	2 605 190 930
Posoda za prah s filtrom GEX 34-125; GEX 40-150; GEX 125-150 AVE; GSS 230 AE; GSS 230 AVE; GSS 280 AE; GSS 280 AVE Professional	C0a	1	1	624145	2 605 411 233
Vrečka za prah GEX 10.8V-125; GEX 18V-125 Professional	C1b	1	1	572444	2 608 000 715

Pomožni ročaj za ekscentrične brusilnike

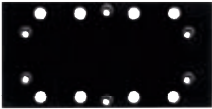
TEHNIČNE SPECIFIKACIJE	PODATKI ZA NAROČANJE				
	Način pakiranja	Število kosov	Paket za pošiljanje	Črtna koda 3 165 140...	Kataloška številka
 <p>Dodatni ročaj GEX 34-125; GEX 34-150; GEX 125; GEX 125 AC; GEX 150 AC; GSS 230 A; GSS 230 AE; GSS 280 A; GSS 280 AE Professional; PEX 11</p>	P1b	1	1	113816	2 602 026 070
 <p>Dodatni ročaj GEX 40-150; GEX 125-150 AVE; GSS 230 AVE; GSS 280; GSS 280 AVE Professional</p>	P0b	1	1	624138	2 602 026 177
 <p>Pomožni ročaj GET 55 + 75 GET 55-125; GET 75-150 Professional</p>	P1d	1	1	967303	2 607 017 500

Brusne plošče za ekscentrične brusilnike

TEHNIČNE SPECIFIKACIJE			PODATKI ZA NAROČANJE						
Širina lista v mm	Dožina lista v mm	Št. lukenj	Način pakiranja	Število kosov	Paket za pošiljanje	Črtna koda 3 165 140...	Kataloška številka		
	Brusna plošča, podaljšana Deltasta oblika za ozkokotne površine, možnost opremljanja z obeh strani, s sprijemalom Dimenzije kot pri Boschovem delta brusilniku in delta brusilnem listu GSS 230 A; GSS 230 AE; GSS 230 AVE Professional	93	185	-	P0b	1	1	105767	2 608 000 189
	Brusna plošča s sprijemalom, običajna uporaba GSS 230 A; GSS 230 AE; GSS 230 AVE Professional	93	185	-	P0b	1	1	111898	2 608 000 202
	Brusna plošča brez sprijemala, za fino brušenje GSS 230 A; GSS 230 AE; GSS 230 AVE Professional	93	185	-	P0b	1	1	127271	2 608 000 213
	Brusna plošča s sprijemalom, običajna uporaba GSS 280 A; GSS 280 AE; GSS 280 AVE Professional	115	230	-	P0b	1	1	111904	2 608 000 204
	Brusna plošča brez sprijemala, za fino brušenje GSS 280 A; GSS 280 AE; GSS 280 AVE Professional	115	230	-	P0b	1	1	127288	2 608 000 215
	Brusna plošča s sprijemalom GSS 140-1 A; GSS 160-1 A; GSS Delta 1-A Professional	92	182	14	PC1c	1	1	014342	2 608 000 072

Adapterji za ekscentrične brusilnike



- ▶ Adapter služi kot dodatna vmesna plast za še posebej mehko delo
- ▶ Idealen za brušenje obrisov in izbočenih površin

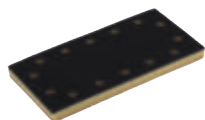

TEHNIČNE SPECIFIKACIJE			PODATKI ZA NAROČANJE				
Širina lista v mm	Dolžina lista v mm	Št. lukenj	Nacin pakiranja	Število kosov	Paket za pošiljanje	Črtna koda 3 165 140...	Kataloška številka
Adapter, 8 lukenj							
93	185	8	C1a	1	1	220743	2 608 601 129

Brusne plošče za deltaste brusilnike

Brusni plošče za Boscheve deltaste brusilnike



TEHNIČNE SPECIFIKACIJE	PODATKI ZA NAROČANJE				
	Način pakiranja	Število kosov	Paket za pošiljanje	Črtna koda 3 165 140...	Kataloška številka



Brusna plošča
GDA 280E Professional; PDA 180; PDA 180 E; PDA 240 E

	C1d	1	1	109505	2 608 000 211
--	-----	---	---	--------	----------------------



Brusna plošča
PDA 100; PDA 120 E

	C1d	1	1	076401	2 608 000 149
--	-----	---	---	--------	----------------------



Brusna plošča
PSM 160 A; PSM 160 AE

	C1c	1	1	332293	2 608 601 181
--	-----	---	---	--------	----------------------

Brusni nastavki v obliki prsta za Boscheve deltaste brusilnike



- ▶ Za brušenje tesnih vmesnih prostorov
- ▶ Za GDA 280 E Professional; PDA 180; PDA 180 E; PDA 240 E; PSM 160 A; PSM Ventaro 1400



Komplet nadomestnih sprijemal za brusilni jezik

	C1c	2	1	110907	2 601 099 074
--	-----	---	---	--------	----------------------



Brusni jezik, ploščat

	C1d	1	1	109482	2 608 000 199
--	-----	---	---	--------	----------------------





Brusni jezik, ovalen

	C1d	1	1	109475	2 608 000 198
--	-----	---	---	--------	----------------------

Nastavek za brušenje lamel za delta brusilnike Bosch



► Za brušenje lamelnih vrat in naoknic

TEHNIČNE SPECIFIKACIJE	PODATKI ZA NAROČANJE				
	Način pakiranja	Število kosov	Paket za pošiljanje	Črtna koda 3 165 140...	Kataloška številka
 <p>Nastavek za brušenje lamel GDA 280E Professional; EasySander 18V-8; PDA 180; PDA 180 E; PDA 240 E; PSM 160 A; PSM 200 AES; UniversalSander 18V-10; Ventaro 1400</p>	C1d	1	1	109499	2 608 000 200
 <p>Komplet nadomestnih sprijemal za nastavek za brušenje lamel GDA 280E Professional; EasySander 18V-8; PDA 180; PDA 180 E; PDA 240 E; PSM 160 A; UniversalSander 18V-10; Ventaro 140</p>	C1d	2	1	076395	2 601 099 044

Adapterji za Boscheve deltaste brusilnike



- ▶ Za posebno mehko delo, kot nalašč za brušenje obrisov in ukrivljenih površin
- ▶ Za deltaste brusilnike GDA 280 E Professional; PDA 100; PDA 120 E; PDA 180; PDA 180 E; PDA 240 E; PSM 80; PSM 160 A; PSM Ventaro 1400; Bosch-Prio

TEHNIČNE SPECIFIKACIJE	PODATKI ZA NAROČANJE					
	Dimenzije lista v mm	Način pakiranja	Število kosov	Paket za pošiljanje	Črtna koda 3 165 140...	Kataloška številka
Adapter	93	C1c	1	1	223782	2 608 601 137



Pribor za tračni brusilnik Bosch

Brusni okvirji za tračne brusilnike

	TEHNIČNE SPECIFIKACIJE				PODATKI ZA NAROČANJE	
	Nacin pakiranja	Število kosov	Paket za pošiljanje	Črtna koda 3 165 140...	Kataloška številka	
 <p>Okvir za brušenje s krtačo in plastičnim vstavkom Idealen za suho brušenje brez nagibanja in zaščito površine Preprosto vpenjanje brez orodja GBS 75 A; GBS 75 AE Professional; PBS 75 A; PBS 75 AE</p>	C1a	1	1	015691	2 608 005 026	

Vzporedni in kotni prislon za tračne brusilnike

 <p>Vzporedni in kotni prislon GBS 75 AE Professional; PBS 7 A; PBS 7 AE; PBS 60</p>	U0	1	1	015189	2 607 001 079
---	----	---	---	--------	----------------------

Plošča za fino brušenje za tračne brusilnike

 <ul style="list-style-type: none"> ▶ Za zelo mehak obrus ▶ Nasvet: Upoštevajte navodila za uporabo <p>Plošča za fino brušenje z grafitno podlago GBS 100 A; GBS 100 AE Professional</p>	C1a	1	1	031721	3 601 010 509
<p>Plošča za fino brušenje z grafitno podlago GBS 75 AE Professional</p>	C1a	1	1	109222	2 601 098 043



Ročaj za tračne brusilnike

 <ul style="list-style-type: none"> ▶ Za Boscheve tračne brusilnike PBS 75; PBS 75 E <p>Ročaj PBS 75; PBS 75 E</p>	P0b	1	1	051521	1 607 000 916
---	-----	---	---	--------	----------------------

Pribor za električne bruse

Kontaktne roke za električne bruse

► Primerne za vse brusne trakove za električne bruse

TEHNIČNE SPECIFIKACIJE	PODATKI ZA NAROČANJE				
	Način pakiranja	Število kosov	Paket za pošiljanje	Črtna koda 3 165 140...	Kataloška številka
 Kontaktna roka za tesne prostore za električni brus	P0h	1	1	732758	2 608 000 591 ⁱ
 Kontaktna roka za površine za električni brus	P0h	1	1	732772	2 608 000 594 ⁱ
 Kontaktna roka za kote (oblike črke V) za električni brus	P0h	1	1	732789	2 608 000 595 ⁱ

ⁱ = 12.2026

Teleskopske palice

TEHNIČNE SPECIFIKACIJE	PODATKI ZA NAROČANJE					
	Način pakiranja	Število kosov	Paket za pošiljanje	Črtna koda 6 949 509 ...	Kataloška številka	
 <p>Podaljša brusilnik za zidove iz mavčnih plošč za 580 mm GTR 550 Professional</p>	C0a	1	1	234100	2 608 000 767	

Podporni krožniki



Brusni krožnik
GTR 550 Professional

	C1a	1	1	234087	2 608 000 764	
	C1a	1	1	234117	2 608 000 766	



Brusni krožnik
GTR 550 Professional

	C1a	1	1	234094	2 608 000 765	
--	-----	---	---	--------	---------------	--



Pomožni ročaji za kompaktne tračne brusilnike





TEHNIČNE SPECIFIKACIJE	PODATKI ZA NAROČANJE				
	Način pakiranja	Število kosov	Paket za pošiljanje	Črtna koda 3 165 140...	Kataloška številka
<p>Ročaj je primeren za vse kotne brusilnike in kompaktne tračne brusilnike z navojem M10.</p> <p>GUF 4-22 A; GWS 9-125 S; GWS 13-125 CI; GWS 13-125 CIE; GWS 15-125 CIEP; GWS 17-125 CI; GWS 17-125 CIE; GWS 17-125 CIT; GWS 17-150 CI; GWS 18V-125 C; GWS 18V-125 PC; GWS 18V-125 PSC; GWS 18V-125 SC; GWS 19-125 CIE; GWS 1000; GWS 1400; GWX 9-115 S; GWX 9-125 S; GWX 10-125; GWX 13-125; GWX 13-125 S; GWX 14-125; GWX 15-125 PS; GWX 17-125; GWX 17-125 S; GWX 17-125 T; GWX 17-150; GWX 18V-10 C; GWX 18V-10 PC; GWX 18V-10 PSC; GWX 18V-10 SC; GWX 19-125 S Professional; PSF 22 A; PWS 6-13</p>	Pof	1	1	016377	1 602 025 024

PRIBOR ZA KROŽNE ŽAGE



- ▶ Natančno ravno rezanje z vodenim žaganjem Boschevega novega sistema vodil
- ▶ Samoporavnlani vezni element VEL omogoča natančno delo tudi z več vodili

Vodila za ročne krožne žage

	TEHNIČNE SPECIFIKACIJE		PODATKI ZA NAROČANJE				
	Dolžina v mm	Način pakiranja	Število kosov	Paket za pošiljanje	Črtna koda 3 165 140...	Kataloška številka	
 <p>Vodilna tirnica FSN 70 Par primežev ni v obsegu dobave GKS; GKS 18.0 V; GKS 55; GKS 55 CE; GKS 66 CE; GKS 68 B; GKS 68 BC; GKS 85; GKS 85 G; GMF 1400 CE; GOF 130; GOF 1300 CE; GOF 1600 CE; GOF 2000 CE; GUF 4-22 A Professional; PKS 40; PKS 54; PKS 54 CE; PKS 66; PKS 66 CE; POF 1200 AE; POF 1400 ACE</p>	700	C0a	1	1	087186	2 602 317 030	
 <p>Vodilna tračnica FSN 140 Par primežev ni v obsegu dobave (Gumijast nastavek kot nadomestni del 2 601 010 044) GKS; GKS 18.0 V; GKS 55; GKS 55 CE; GKS 65 CE; GKS 66 CE; GKS 68 B; GKS 68 BC; GKS 85; GKS 85 G; GMF 1400 CE; GOF 130; GOF 1300 CE; GOF 1600 CE; GOF 2000 CE; GUF 4-22 A Professional; PKS 40; PKS 54; PKS 54 CE; PKS 66; PKS 66 CE; POF 1200 AE; POF 1400 ACE</p>	1.400	C0a	1	1	087193	2 602 317 031	
 <p>Povezovalni del za vodilne tračnice FSN 70, FSN 140</p>	-	P0b	1	1	024181	1 602 319 003	

Vzporedno vodilo za ročne krožne žage



TEHNIČNE SPECIFIKACIJE				PODATKI ZA NAROČANJE				
Dolžina v mm	Širina v mm	Višina v mm		Način pakiranja	Število kosov	Paket za pošiljanje	Črtna koda 3 165 140...	Kataloška številka
Vzdolžno vodilo								
GKS 55; GKS 65; GKS 66 CE; GKS 75 S; GKS 85; GKS 85 G; GKS 85 S; GKS 160 Professional								
-	-	-		PC1c	1	1	019033	1 608 190 007
Vzdolžno vodilo								
GKS; GKS 18.0 V Professional; PKS 40; PKS 46; PKS 54; PKS 54 CE; PKS 66; PKS 66 CE								
-	-	-		POb	1	1	055512	2 608 005 018

Pribor za ročne krožne žage





TEHNIČNE SPECIFIKACIJE				PODATKI ZA NAROČANJE				
				Način pakiranja	Število kosov	Paket za pošiljanje	Črtna koda 3 165 140...	Kataloška številka
Par primežev za FSN 70, FSN 140								
				POb	2	1	516532	2 608 000 426
Adapter za vodilno tračnico								
GKS 190 Professional								
				C1d	1	1	229852	2 607 001 375

Pribor za namizne krožne žage



TEHNIČNE SPECIFIKACIJE					PODATKI ZA NAROČANJE				
Izvedba materiala	Širina v mm	Višina v mm	Globina v mm	Dolžina v mm	Način pakiranja	Število kosov	Paket za pošiljanje	Črtna koda 3 165 140...	Kataloška številka
Vertikalno hitrovpenjalno držalo									
GCM 8 S; GCM 10; GCM 10 S; GCM 10 SD; GCM 12; GCM 12 SD; GCM 12 Professional									
-	-	-	-	-	U0	1	1	274043	2 608 040 205ⁱ

Pribor za namizne krožne žage

TEHNIČNE SPECIFIKACIJE					PODATKI ZA NAROČANJE				
Izvedba materiala	Širina v mm	Višina v mm	Globina v mm	Dolžina v mm	Način pakiranja	Število kosov	Paket za pošiljanje	Črtna koda 3 165 140...	Kataloška številka
 <p>Zložljiv podstavek Zunanje dimenzije D x Š x V: 810 x 820 x 590 mm; naležna površina: 665 x 605 mm GTS 10 Professional</p>									
-	833	166	-	735	U0	1	1	316194	2 607 001 912
 <p>Pripomoček za potiskanje GTS 10 Professional</p>									
-	-	-	-	-	P1b	1	1	316361	2 607 001 914
 <p>Podaljševalne palice GCM 10 SD; GCM 12 SD Professional</p>									
-	-	-	-	-	C0a	4	1	334778	2 607 001 956

Zaščita pred drobci za vboodne žage

- ▶ Zaščita pred trganjem učinkovito preprečuje natrganje zgornje strani materiala. Potrebno ga je le namestiti v podnožje. Dodaten nasvet: najboljši rezultati pri žaganju vzdolžno ali poševno na smer vlaken

TEHNIČNE SPECIFIKACIJE	PODATKI ZA NAROČANJE				
	Način pakiranja	Število kosov	Paket za pošiljanje	Črtna koda 3 165 140...	Kataloška številka



Zaščita pred trganjem

GST 14.4 V; GST 18.0 V; GST 75 BE; GST 80 Professional; PST 650; PST 650 L; PST 680 E; PST 680 EL; PST 700 PE; PST 800 PEL; PST 900 PEL; PST 1000 CE

	C1d	5	5	006651	2 607 010 079
--	-----	---	---	--------	----------------------



Zaščita pred trganjem

GST 120 BCE; GST 120 E; GST 135 BCE; GST 135 CE Professional

	P0b	5	5	356732	2 607 010 305
--	-----	---	---	--------	----------------------



Zaščita pred trganjem

GST 12V-70; GST 140 BCE; GST 140 CE; GST 150 BCE; GST 150 CE; GST 1400 BCE; GST 1400 CE Professional

	P1d	5	5	516297	2 601 016 096
--	-----	---	---	--------	----------------------

Plošče za osnovno ploščo za vboodne žage



- ▶ Zamenljive plošče skrbijo za dobro drsnost na najrazličnejših materialih

Kovinska plošča za podnožje

GST 14,4 V-LI; GST 18.0 V-LI; GST 140 BCE; GST 140 CE Professional

	P1d	1	1	605809	2 601 098 123
--	-----	---	---	--------	----------------------

Naprave za odsesavanje prahu za vboodne žage



Komplet za odsesavanje

GST 100 BCE; GST 135 BCE; GST 140 BCE; GST 150 BCE; GST 150 CE Professional

	P1d	1	1	516280	2 605 510 294
--	-----	---	---	--------	----------------------



Komplet za odsesavanje

GST 14,4 V-LI; GST 18.0 V-LI; GST 140 BCE; GST 140 CE Professional

	P1d	1	1	605816	2 605 510 301
--	-----	---	---	--------	----------------------



Odsesavanje

za odsesavanje brusnega prahu v kombinaciji z brusilno ploščo AVI 93 G

GOP 300 SCE Professional

	P1d	1	1	641029	2 608 190 056ⁱ
--	-----	---	---	--------	----------------------------------

ⁱ = 01.2027

Vzporedna vodila za krožno rezanje z vbodnimi žagami

TEHNIČNE SPECIFIKACIJE	PODATKI ZA NAROČANJE				
	Način pakiranja	Število kosov	Paket za pošiljanje	Črtna koda 3 165 140...	Kataloška številka
 <p>Vzporedno vodilo s krožnim rezilom Maks. vzporedna širina 140 mm, maks. polmer 150 mm GST 14.4 V; GST 18.0 V; GST 24V; GST 75 BE; GST 90 BE; GST 90 E; GST 120 E; GST 135 BCE; GST 135 CE; GST 140 BCE; GST 140 CE; GST 150 BCE; GST 150 CE; GST 160 BCE; GST 160 CE Professional; PST 650; PST 650 L; PST 680 E; PST 680 EL; PST 700 E; PST 700 PE; PST 800 PEL; PST 900 PEL; PST 1000 CE; PST 1000 PEL</p>	P1d	1	1	516273	2 608 040 289

Vijačnik za vbodne žage brez sistema SDS



Izvičaj

Za vse vbodne žage brez sistema SDS

	C1e	1	1	004497	1 609 200 265
--	-----	---	---	--------	----------------------

Vzporedna vodila za Boscheve rezalnike

- ▶ S fino nastavitvijo
- ▶ Za vsa rezkalna dela vzporedno z robom obdelovanca



TEHNIČNE SPECIFIKACIJE		PODATKI ZA NAROČANJE				
	Premer v mm	Nacin pakiranja	Število kosov	Paket za pošiljanje	Črtna koda 3 165 140...	Kataloška številka
Vzporedno vodilo GMF 1400 CE; GOF 900 CE; GOF 1200 A; GOF 1250 CE; GOF 1250 LCE; GOF 1300 ACE; GOF 1300 CE; GOF 1600 A; GOF 1600 CE; GOF 2000 CE Professional						
	10	U0	1	1	247252	2 607 001 387

Šestilo in kompleti adapterjev za vodilno tračnico za Boscheve namizne rezalnike

- ▶ Za uporabo privijte centrirni nastavek v adapter za vodilno tračnico
- ▶ Adapter omogoča uporabo vodilne tračnice FSN 70 (2 602 317 030) in FSN 140 (2 602 317 031) tudi z namiznim rezalnikom
- ▶ Brezstopenjska nastavek namiznega rezalnika omogoča rezkanje naslednjih krožnih polmerov:
Z GOF 900: 95 do 655 mm
Z GOF 1200: 100 do 660 mm
Z GOF 1300: 100 do 660 mm
Z GOF 2000: 100 do 660 mm
S POF 800: 95 do 655 mm



TEHNIČNE SPECIFIKACIJE		PODATKI ZA NAROČANJE				
	Dolžina v mm	Nacin pakiranja	Število kosov	Paket za pošiljanje	Črtna koda 3 165 140...	Kataloška številka
Vodilna tirnica FSN 70 Par primežev ni v obsegu dobave GKS; GKS 18.0 V; GKS 55; GKS 55 CE; GKS 66 CE; GKS 68 B; GKS 68 BC; GKS 85; GKS 85 G; GMF 1400 CE; GOF 130; GOF 1300 CE; GOF 1600 CE; GOF 2000 CE; GUF 4-22 A Professional; PKS 40; PKS 54; PKS 54 CE; PKS 66; PKS 66 CE; POF 1200 AE; POF 1400 ACE						
	700	C0a	1	1	087186	2 602 317 030



Vodilna tračnica FSN 140 Par primežev ni v obsegu dobave (Gumijast nastavek kot nadomestni del 2 601 010 044) GKS; GKS 18.0 V; GKS 55; GKS 55 CE; GKS 65 CE; GKS 66 CE; GKS 68 B; GKS 68 BC; GKS 85; GKS 85 G; GMF 1400 CE; GOF 130; GOF 1300 CE; GOF 1600 CE; GOF 2000 CE; GUF 4-22 A Professional; PKS 40; PKS 54; PKS 54 CE; PKS 66; PKS 66 CE; POF 1200 AE; POF 1400 ACE						
	1.400	C0a	1	1	087193	2 602 317 031



GMF 1400 CE; GOF 130; GOF 900 CE; GOF 1200 A; GOF 1300 ACE; GOF 1300 CE; GOF 1600 A; GOF 1600 CE; GOF 2000 CE Professional; POF 800; POF 1100; POF 1100 AE; POF 1200 AE; POF 1300; POF 1300 ACE; POF 1400 ACE						
	-	C1a	1	1	062886	2 609 200 143

Izjemno dolge vodilne palice za Boscheve rezkalnike

► Za naloge rezkanja, kjer serijske vodilne palice niso dovolj dolge

TEHNIČNE SPECIFIKACIJE		PODATKI ZA NAROČANJE					
Premer v mm	Dolžina v mm	Način pakiranja	Število kosov	Paket za pošiljanje	Črtna koda 3 165 140...	Kataloška številka	
Vodilni drog GOF 130; GOF 900 A; GOF 900 ACE Professional; POF 800 ACE; POF 1100 AE; POF 1200 AE; POF 1300 ACE; POF 1400 ACE							
8	800	C0d	2	1	062893	2 609 200 144	

Vpenjalne klešče za različice orodja, izdelanega od februarja 1985, za Boscheve rezkalnike

► Vpenjalne klešče za pritrdivet orodja

TEHNIČNE SPECIFIKACIJE		PODATKI ZA NAROČANJE					
Premer v mm	Premer v colah	Način pakiranja	Število kosov	Paket za pošiljanje	Črtna koda 3 165 140...	Kataloška številka	
Vpenjalne klešče brez pritezne matice GGS 27; GGS 27 C Professional; POF 500 A; POF 600 ACE							
6	-	P1b	1	1	013505	2 608 570 047	
8	-	P1b	1	1	006705	2 608 570 049	
-	1/4	P1b	1	1	006699	2 608 570 048	

Vpenjalne klešče za Boscheve rezkalnike

► **Nasvet:** Priporočljivo je, da uporabljate vpenjalne klešče, ki ustrezajo premeru stebela rezkarja, in da ne uporabljate stebelnih puš

TEHNIČNE SPECIFIKACIJE			PODATKI ZA NAROČANJE					
Premer v mm	Premer v colah	Dim. ključa v mm	Način pakiranja	Število kosov	Paket za pošiljanje	Črtna koda 3 165 140...	Kataloška številka	
Vpenjalne klešče GOF 130; GOF 900; GOF 900 A; GOF 900 ACE; GOF 900 CE; GOF 1250 LCE Professional; POF 800 ACE; POF 1100 AE; POF 1200 AE; POF 1300 ACE; POF 1400 ACE								
-	1/4	19	P0b	1	1	062671	2 608 570 101	
6	-	19	P0b	1	1	062664	2 608 570 100	
8	-	19	P0b	1	1	062688	2 608 570 102	

Vpenjalne klešče
GMF 1400 CE; GMF 1600 CE; GOF 1200 A; GOF 1300 ACE; GOF 1300 CE; GOF 1600 CE; GOF 2000 CE Professional

-	1/4	24	P0b	1	1	062701	2 608 570 104
6	-	24	P0b	1	1	062695	2 608 570 103
8	-	24	P0b	1	1	062718	2 608 570 105
10	-	24	P0b	1	1	090087	2 608 570 125
12	-	24	P1e	1	1	062732	2 608 570 107

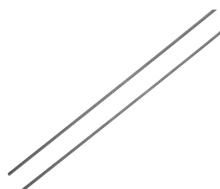

Vpenjalne klešče za Boscheve rezalnike

TEHNIČNE SPECIFIKACIJE			PODATKI ZA NAROČANJE				
Premer v mm	Premer v colah	Dim. kliča v mm	Način pakiranja	Število kosov	Paket za pošiljanje	Črtna koda 3 165 140...	Kataloška številka
Vpenjalne klešče GMF 1400 CE; GOF 1200 A; GOF 1300 ACE; GOF 1300 CE; GOF 1600 CE; GOF 2000 CE Professional							
-	1/2	24	P0b	1	1	062749	2 608 570 108
Vpenjalne klešče GOF 1600 A; GOF 1700 ACE Professional							
-	1/2	27	P0b	1	1	062800	2 608 570 114
6	-	27	P0b	1	1	062756	2 608 570 109
8	-	27	P0b	1	1	062770	2 608 570 111
10	-	27	P0b	1	1	090094	2 608 570 126
12	-	27	P0b	1	1	062794	2 608 570 113
Vpenjalne klešče GKF 12V-8; GKF 600 CE Professional							
-	1/4	-	P1b	1	1	945219	2 608 570 142
6	-	-	P0b	1	1	431842	2 608 570 133
8	-	-	P0b	1	1	431859	2 608 570 134

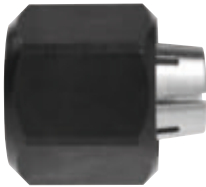

Vodila za šablone s hitrim zaklepom in brez orodja za Boscheve rezalnike

- ▶ Nepogrešljiva pri delu s šablonami (vodilo za šablono teče ob šablono in prenese njeno obliko na obdelovanec)
- ▶ Bajonetni zaklep za hitro menjavo, brez uporabe orodja
- ▶ **Opomba:** Pri izdelavi šablone za uporabo z vodilom upoštevajte tudi razdaljo med vodilom in rezkarjem. Razdaljo lahko izračunaš po naslednji formuli:
(premer (Ø) vodila za šablone (K) – premer (Ø) rezkarja (F)) / 2

TEHNIČNE SPECIFIKACIJE		PODATKI ZA NAROČANJE				
Premer v mm	Način pakiranja	Število kosov	Paket za pošiljanje	Črtna koda 4 059 952...	Kataloška številka	
Kopirni tulec s hitrim zapiralom, brez orodja GKF 600; GMF 1400 CE; GMF 1600 CE; GOF 130; GOF 900; GOF 900 ACE; GOF 900 CE; GOF 1250 CE; GOF 1250 LCE; GOF 1600 CE; GOF 2000 CE Professional; POF 800; POF 1100 AE; POF 1200 AE; POF 1300 ACE; POF 1400 ACE						
13	P1b	1	1	062831	2 609 200 138	
17	P1b	1	1	062848	2 609 200 139	
24	P1b	1	1	062855	2 609 200 140	
30	P1b	1	1	062879	2 609 200 142	
Vodilo za šablone s hitrim zaklepom brez orodja GKF 600; GMF 1400 CE; GMF 1600 CE; GOF 900; GOF 900 ACE; GOF 900 CE; GOF 1600 CE; GOF 2000 CE Professional; POF 800; POF 1100 AE; POF 1200 AE; POF 1300 ACE						
16	P1b	1	1	600590	2 608 000 471	



Vodila za šablone s hitrim zaklepom in brez orodja za Boscheve rezkalnike

TEHNIČNE SPECIFIKACIJE				PODATKI ZA NAROČANJE			
Premer v mm	Način pakiranja	Število kosov	Paket za pošiljanje	Črtna koda 4 059 952...	Kataloška številka		
Kopirni tulec s hitrim zapiralom, brez orodja GKF 600; GMF 1400 CE; GMF 1600 CE; GOF 130; GOF 900; GOF 900 ACE; GOF 900 CE; GOF 1250 CE; GOF 1250 LCE; GOF 1600 CE; GOF 2000 CE Professional; POF 800; POF 1100 AE; POF 1200 AE; POF 1300 ACE							
27	P1b	1	1	062862	2 609 200 141		
Kopirni tulec s hitrim zapiralom, brez orodja GKF 600; GMF 1400 CE; GMF 1600 CE; GOF 900; GOF 900 ACE; GOF 900 CE; GOF 1250 CE; GOF 1250 LCE; GOF 1600 CE; GOF 2000 CE Professional; POF 800; POF 1100 AE; POF 1200 AE; POF 1300 ACE							
40	P0b	1	1	252188	2 609 200 312		
Vodilo za šablone s hitrim zaklepom brez orodja AdvancedTrimRouter 18V-8							
8	P1b	1	1	636931	2 608 000 803		

Pribor za kopirno rezkanje

TEHNIČNE SPECIFIKACIJE				PODATKI ZA NAROČANJE				
Premer v mm	Premer v colah	Zunanji premer v palcih	Dolžina v mm	Način pakiranja	Število kosov	Paket za pošiljanje	Črtna koda 3 165 140...	Kataloška številka
3-delni komplet centrirnih nastavkov za GOF								
8	1/4	1/4	125	P0b	3	1	647885	2 608 000 498
12	1/2	1/2						
Adapter za kopirni tulec GKF 600 (0 601 60A 1.); GOF 1250 CE (0 601 626 0.); GOF 1250 LCE (0 601 626 1.); GOF 1600 CE (0 601 624 0.); GOF 2000 CE (0 601 619 7.); TE 600 (0 601 60A 8.) Professional								
-	-	-	-	P0b	1	1	801058	2 608 000 628



Pribor za **Boschev robni rezkalnik GKF 600 Professional**

Pribor za Boschev robni rezkalnik GKF 600 Professional

TEHNIČNE SPECIFIKACIJE	PODATKI ZA NAROČANJE				
	Način pakiranja	Število kosov	Paket za pošiljanje	Črtna koda 4 059 952...	Kataloška številka
Okroglo podnožje	P1d	1	1	431811	2 608 000 333



Kotna rezkalna košara	C0a	1	1	431828	2 608 000 334
-----------------------	-----	---	---	--------	----------------------



Podnožje z ročajem in nastavkom za odsesavanje	C0a	1	1	431835	2 608 000 335
--	-----	---	---	--------	----------------------



	C0a	1	1	636924	2 608 000 802
--	-----	---	---	--------	----------------------



Ročaji za Boscheve kotne brusilnike Mini in kompaktne tračne brusilnike

► Za udobno in varno vodenje stroja



TEHNIČNE SPECIFIKACIJE	PODATKI ZA NAROČANJE				
	Način pakiranja	Število kosov	Paket za pošiljanje	Črtna koda 3 165 140...	Kataloška številka
<p>Ročaj je primeren za vse kotne brusilnike in kompaktne tračne brusilnike z navojem M10.</p> <p>GUF 4-22 A; GWS 9-125 S; GWS 13-125 CI; GWS 13-125 CIE; GWS 15-125 CIEP; GWS 17-125 CI; GWS 17-125 CIE; GWS 17-125 CIT; GWS 17-150 CI; GWS 18V-125 C; GWS 18V-125 PC; GWS 18V-125 PSC; GWS 18V-125 SC; GWS 19-125 CIE; GWS 1000; GWS 1400; GWX 9-115 S; GWX 9-125 S; GWX 10-125; GWX 13-125; GWX 13-125 S; GWX 14-125; GWX 15-125 PS; GWX 17-125; GWX 17-125 S; GWX 17-125 T; GWX 17-150; GWX 18V-10 C; GWX 18V-10 PC; GWX 18V-10 PSC; GWX 18V-10 SC; GWX 19-125 S Professional; PSF 22 A; PWS 6-13</p>	Pof	1	1	016377	1 602 025 024

Pribor za rezkalnik Rotocut

Rezkarji Rotocut

TEHNIČNE SPECIFIKACIJE			PODATKI ZA NAROČANJE				
Premer (D) v mm	Delovna dolžina (L) v mm	Skupna dolžina (G) v mm	Način pakiranja	Število kosov	Paket za pošiljanje	Črtna koda 3 165 140...	Kataloška številka
3,17	35	70	P1c	5	1	233316	2 608 620 203



Rotocut rezalni nastavek B 32 CU



Za različne vrste lesa <19 mm, umetne materiale, abrazivne materiale, mehke ploščice, mavčni karton, mavčne plošče, trde vlaknene plošče

PRIBOR ZA SKOBELJNIKE





- Pribor za različne vrste skobeljanja pri notranjem opremljanju ali proizvodnji pohištva

Vzporedna in kotna vodila za Boscheve skobeljnice

TEHNIČNE SPECIFIKACIJE	PODATKI ZA NAROČANJE				
	Način pakiranja	Število kosov	Paket za pošiljanje	Črtna koda 3 165 140...	Kataloška številka
 <p>Vzporedno in kotno vodilo s 45-stopinjsko nastavitvijo GHO 14,4 V; GHO 18.0 V; GHO 26-82; GHO 31-82; GHO 36-82 C; GHO 40-82 C Professional; PHO 1; PHO 15-82; PHO 16-82; PHO 20-82; PHO 25-82; PHO 30-82; PHO 35-82 C; PHO 100; PHO 1500; PHO 2000; PHO 3100</p>	U0	1	1	015165	2 607 001 077
 <p>Vzporedni prislon brez 45-stopinjske nastavitve GHO 14,4 V; GHO 18.0 V; GHO 26-82; GHO 31-82; GHO 36-82 C; GHO 40-82 C Professional; PHO 1; PHO 15-82; PHO 16-82; PHO 20-82; PHO 25-82; PHO 30-82; PHO 35-82 C; PHO 100; PHO 1500; PHO 2000; PHO 3100</p>	C1a	1	1	013383	2 607 000 102

Vodila za omejitev globine brušenja za Boscheve skobeljnike

TEHNIČNE SPECIFIKACIJE	PODATKI ZA NAROČANJE				
	Način pakiranja	Število kosov	Paket za pošiljanje	Črtna koda 3 165 140...	Kataloška številka
 <p>GHO 26-82; GHO 31-82; GHO 36-82 C; GHO 40-82 C Professional; PHO 25-82; PHO 30-82; PHO 35-82 C; PHO 3100</p>	P0b	1	1	002523	1 608 132 006
 <p>GHO 14,4 V; GHO 18.0 V Professional; PHO 1; PHO 15-82; PHO 16-82; PHO 20-82; PHO 100</p>	P0b	1	1	006507	2 607 000 073

Strgalni listi, različica HCS

- ▶ Za odstranjevanje oblog, npr. preprog, iglane klobučevine, PVC-oblog in plošč iz plutovine s sten ali tal, kakor tudi za odstranjevanje ostankov lepila, penastih podlog za preproge, elastičnih lepil ter ostankov mavca in ometa
- ▶ HCS, posebno oster z zaščito noža
- ▶ Za GSE 300 E Professional; PSE 150; PSE 180 E; PSE 220 E

TEHNIČNE SPECIFIKACIJE			PODATKI ZA NAROČANJE				
Širina v mm	Oznaka		Način pakiranja	Število kosov	Paket za pošiljanje	Črtna koda 3 165 140...	Kataloška številka
Rezilo strgalnika SM 35 CS							
35	SM 35 CS		C1d	1	1	166812	2 608 691 098
Rezilo strgalnika SM 60 CS							
60	SM 60 CS		C1d	1	1	096560	2 608 691 027



Strgalni listi, različica iz volframovega karbida

- ▶ Za odstranjevanje ostankov mavca in ometa s trde podlage, prav tako pa tudi za ostrganje kapljic lepila s kamnitih tal
- ▶ Karbidna trdina, posebno oster
- ▶ Za GSE 300 E Professional; PSE 150; PSE 180 E; PSE 220 E

Rezilo strgalnika SM 20 HMS z zaščito rezila							
20	SM 20 HMS		C1d	1	1	140102	2 608 691 062
Rezilo strgalnika SM 60 HMS							
60	SM 60 HMS		C1d	1	1	092579	2 608 691 012
Rezilo strgalnika SM 60 HM							
60	SM 60 HM		C1d	1	1	092593	2 608 691 014



Strgalni listi, različica iz vzmetnega jekla

- ▶ Za glajenje zakitanih fug, odstranjevanje lepila in tesnilne mase (npr. silikona s ploščic, lepila za les z lepljenih fug in trde pene iz vratnih polnil)
- ▶ Vzmetno jeklo
- ▶ Za GSE 300 E Professional; PSE 150; PSE 180 E; PSE 220 E

TEHNIČNE SPECIFIKACIJE			PODATKI ZA NAROČANJE				
Širina v mm	Dolžina v mm	Oznaka	Način pakiranja	Število kosov	Paket za pošiljanje	Črtna koda 3 165 140...	Kataloška številka
Lopatica SP 40 C							
40	80	SP 40 C	C1d	1	1	092678	2 608 691 022
Lopatica SP 60 C							
60	60	SP 60 C	C1d	1	1	092647	2 608 691 019



Pribor za **Boscheve** verižne žage

Veriga za Boscheve verižne žage

TEHNIČNE SPECIFIKACIJE	PODATKI ZA NAROČANJE				
	Način pakiranja	Število kosov	Paket za pošiljanje	Črtna koda 3 165 140...	Kataloška številka
 <p>Veriga Trajna veriga za visoko zmogljivost rezanja. GKE 35 BCE Professional</p>	U0	1	1	345996	2 604 730 000 ⁱ
<p>Veriga Trajna veriga za visoko zmogljivost rezanja. GKE 40 BCE Professional</p>	U0	1	1	346009	2 604 730 001 ⁱ



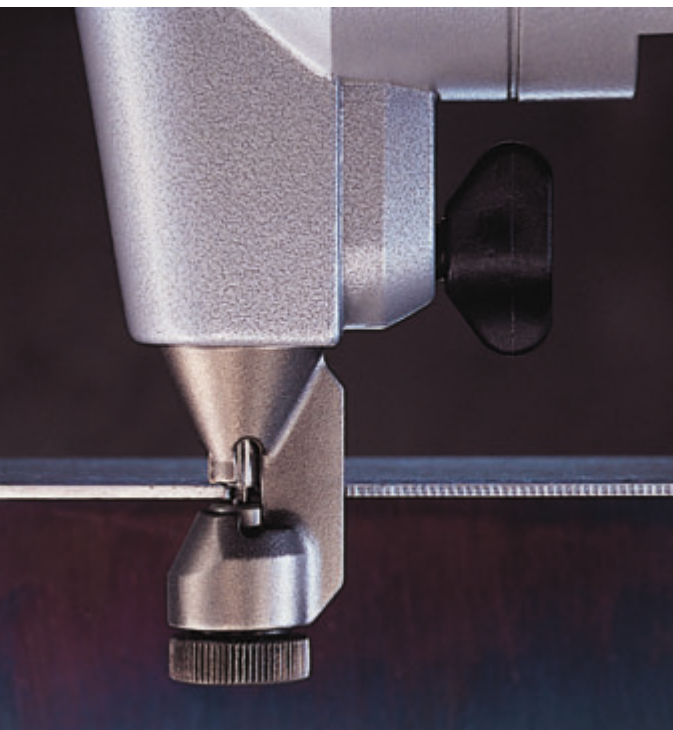

ⁱ = 01.2026

PRIBOR ZA SEKALNIKE BOSCH



- ▶ Prebojni luknjači za ukrivljene ali ravne reze s sekalniki Bosch
- ▶ Za enostavno delo, tudi pri ozkih krivuljnih rezih ali zapletenem izrezovanju v različnih vrstah pločevine

Prebijalo

	TEHNIČNE SPECIFIKACIJE		PODATKI ZA NAROČANJE				
			Način pakiranja	Število kosov	Paket za pošiljanje	Črtna koda 3 165 140...	Kataloška številka
 <p>Prebijalo za krivuljni rez GNA 1,3; GNA 1,6; GNA 2,0 Professional; 1530</p>			P0h	1	1	031523	2 608 639 013
 <p>Prebijalo za raven rez GNA 1,3; GNA 1,6; GNA 2,0 Professional; 1530</p>			P0h	1	1	031530	2 608 639 016
 <p>Univerzalno prebijalo GNA 1,3; GNA 1,6; GNA 2,0 Professional; 1530</p>			P0h	1	1	031554	2 608 639 022
 <p>Prebijalo za raven rez GNA 16 (SDS) Professional</p>			P0b	1	1	088640	2 608 639 027
 <p>Prebijalo za raven rez GNA 3-5 Professional</p>			P0b	1	1	088626	2 608 639 025

Prebijalo



TEHNIČNE SPECIFIKACIJE	PODATKI ZA NAROČANJE				
	Način pakiranja	Število kosov	Paket za pošiljanje	Črtna koda 3 165 140...	Kataloška številka
Univerzalno prebijalo GNA 1.6 L Professional	P0b	1	1	055604	2 608 639 024



Univerzalno rezalno olje Uporaba univerzalnega olja pri rezanju kovine za nekajkrat podaljša življensko dobo rezila	P0h	1	1	271240	2 607 001 409
--	-----	---	---	--------	----------------------

Matrice



TEHNIČNE SPECIFIKACIJE	PODATKI ZA NAROČANJE					
	Sistemski predlog	Način pakiranja	Število kosov	Paket za pošiljanje	Črtna koda 3 165 140...	Kataloška številka
Matrica, za ravno pločevino do 2 mm GNA 1.6 L; GNA 2,0; GNA 16 (SDS) Professional; 1530	GNA 1.3/1.6/2.0	P0b	1	1	031561	2 608 639 900

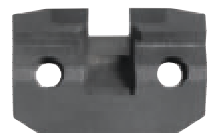

Matrica za valovite in skoraj vse trapezne pločevine do 1,2 mm GNA 3,2; GNA 3-5 Professional	GNA 3.2 + 3.5	P0b	1	1	088633	2 608 639 026
--	----------------------	-----	---	---	--------	----------------------



Matrica za valovite in skoraj vse trapezne pločevine do 1,2 mm GNA 1.6 L Professional	GNA 1.6 L	P0b	1	1	055598	2 608 639 023
---	------------------	-----	---	---	--------	----------------------



Matrica za valovite in skoraj vse trapezne pločevine do 1,2 mm GNA 16 (SDS) Professional	GNA 16	P0b	1	1	088657	2 608 639 028
--	---------------	-----	---	---	--------	----------------------

Matrice

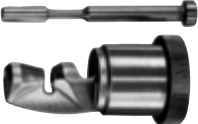
	TEHNIČNE SPECIFIKACIJE		PODATKI ZA NAROČANJE				
	Sistemske predlog		Način pakiranja	Število kosov	Paket za pošiljanje	Črtna koda 3 165 140...	Kataloška številka
 <p>Matrica za valovite in skoraj vse trapezne pločevine do 1,2 mm GNA 2,0 Professional; 1530</p>	GNA 2.0	P0b	1	1	031547	2 608 639 021	
 <p>Posebna matrica in pestič za valovite in skoraj vse trapezne pločevine do 1,2 mm GNA 1,3; GNA 1,6; GNA 2,0 Professional; 1530</p>	GNA 2.0	P0b	1	1	031578	2 608 639 902	

PRIBOR ZA ŠKARJE ZA PLOČEVINO IN UNIVERZALNE ŠKARJE BOSCH

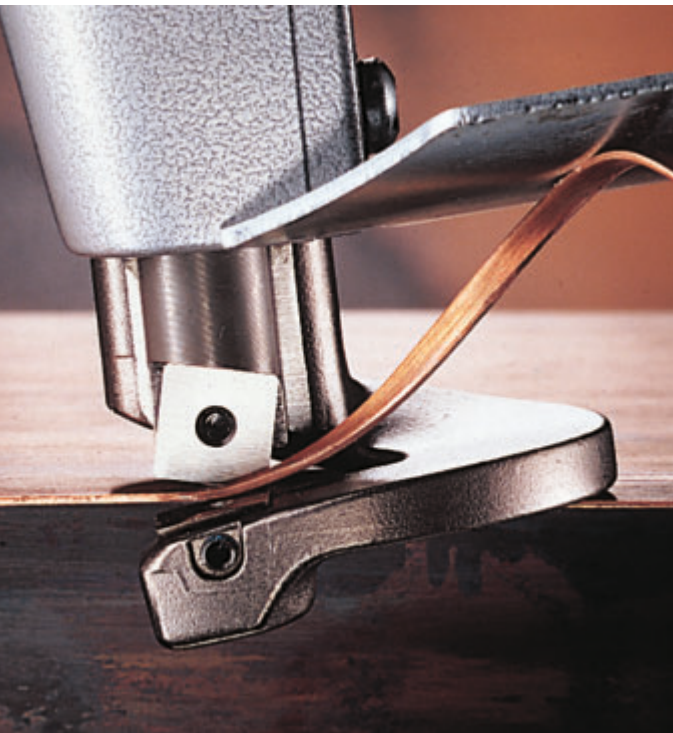



- ▶ Rezila za škarje Bosch: za preprosto rezanje raznovrstnih materialov
- ▶ Dvostranska rezila z možnostjo ponovnega ostrenja za stroškovno učinkovito uporabo

Kompleti nožev za škarje

TEHNIČNE SPECIFIKACIJE		PODATKI ZA NAROČANJE				
	Sistemski predlog	Način pakiranja	Število kosov	Paket za pošiljanje	Črtna koda 3 165 140...	Kataloška številka
5-delni komplet rezil, za pločevino						
GSC 2,8 Professional						
	GSC 2.8	PC1a	5	1	029803	2 607 010 025
6-delni komplet listov, primernih za rezanje pločevine						
GSC; GSC 1,6 Professional; Typ 1500						
	GSC 1.6, tip 1500, akumulatorsko orodje GSC 9.6 V	C1d	1	1	031783	3 607 010 028



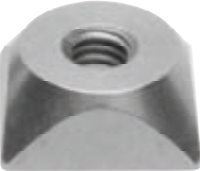

Zgornji nož za Boscheve škarje za pločevino in univerzalne škarje

	TEHNIČNE SPECIFIKACIJE		PODATKI ZA NAROČANJE				
	Sistemski predlog		Način pakiranja	Število kosov	Paket za pošiljanje	Črtna koda 3 165 140...	Kataloška številka
	Zgornje rezilo GSC 3.5; GSC 4.5 Professional	GSC 3.5, GSC 4.5	P1d	1	1	032117	3 608 635 000
	Zgornji nož GSC 12V-13; GSC 16; GSC 160 Professional	GSC 16 (obdelava pločevine) + GSC 160	C0a	1	1	088664	2 608 635 243
	Zgornje rezilo Ni primerno za blago, plastiko, tapete, karton, usnje, talne obloge GUS; GUS 12V-300 Professional	GUS 9.6 V	P0b	1	1	031516	2 608 635 126

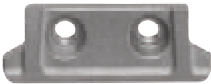

Spodnji nož za Boscheve škarje za pločevino in univerzalne škarje

	Spodnje rezilo GSC 3.5; GSC 4.5 Professional	GSC 3.5, GSC 4.5	P1d	1	1	032131	3 608 635 002
	Spodnje rezilo Ni primerno za blago, plastiko, tapete, karton, usnje, talne obloge GUS Professional	GUS 9.6 V	P1b	1	1	031509	2 608 635 125

Nož za Boscheve zarezne škarje GSZ 160 Professional

	TEHNIČNE SPECIFIKACIJE		PODATKI ZA NAROČANJE				
			Način pakiranja	Število kosov	Paket za pošiljanje	Črtna koda 3 165 140...	Kataloška številka
	Komplet rezalnih letev sestavljen iz dveh rezalnih letev in štirih vijakov		P0b	1	1	229937	2 608 635 410
	Ravno rezilo do 1,6 mm		P0b	1	1	229890	2 608 635 406

Nož za Boscheve zarezne škarje GSZ 160 Professional

	TEHNIČNE SPECIFIKACIJE			PODATKI ZA NAROČANJE			
	Način pakiranja	Število kosov	Paket za pošiljanje	Črtna koda 3 165 140...	Kataloška številka		
	Ravno rezilo do 1,0 mm			P0b	1	1 229906	2 608 635 407
	Nož, krivuljni			P0b	1	1 229913	2 608 635 408
	Nož iz kromovega jekla za rezanje nerjavne pločevine			P0b	1	1 229920	2 608 635 409

Univerzalno olje za rezanje kovine



Univerzalno rezalno olje

Uporaba univerzalnega olja pri rezanju kovine za nekajkrat podaljša življensko dobo rezila

P0h	1	1	271240	2 607 001 409
-----	---	---	--------	----------------------

ŽEBLJI

Za Boschev pnevmatski zabijalnik žebeljev.



- ▶ Primerni so za uporabo pri strešnih in lesenih konstrukcijah, za vratne in okenske okvirje, okvirje za pohištvo, izdelavo palet, gradbene konstrukcije
- ▶ Vsi žebliji so dodatno prevlečeni s smolo (za boljši prodor in čvrst oprijem v materialu)
- ▶ Vsi žebliji so izdelani v Evropi in imajo zato zanesljivo visoko kakovost
- ▶ Zaradi obdelave s smolo žeblije veliko lažje zabiješ v material. To hkrati zagotavlja boljši prijem.

Žebliji v traku z D-glavo 34°, zasmoljeni - gladka izvedba

▶ Za GSN 90-34 DK Professional

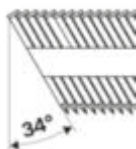

Tip	TEHNIČNE SPECIFIKACIJE			PODATKI ZA NAROČANJE				
	Premer stebila (D) v mm	Premer glave	Dolžina (L) v mm	Način pakiranja	Število kosov	Paket za pošiljanje	Črtna koda 3 165 140...	Kataložna številka
kovinska barva								
SN34DK 50	2,8	7,0 (D-oblika)	50	C0a	3.000	1	563291	2 608 200 000
SN34DK 65	2,8	7,0 (D-oblika)	65	C0a	3.000	1	563307	2 608 200 001
SN34DK 75	2,8	7,0 (D-oblika)	75	C0a	3.000	1	563314	2 608 200 002
SN34DK 80	3,1	7,1 (D-oblika)	80	C0a	3.000	1	563321	2 608 200 003
SN34DK 90	3,1	7,1 (D-oblika)	90	C0a	2.500	1	563338	2 608 200 004
pocinkano								
SN34DK 50G	2,8	7,0 (D-oblika)	50	C0a	3.000	1	563345	2 608 200 005
SN34DK 65G	2,8	7,0 (D-oblika)	65	C0a	3.000	1	563352	2 608 200 006
SN34DK 75G	2,8	7,0 (D-oblika)	75	C0a	3.000	1	563369	2 608 200 007
SN34DK 80G	3,1	7,1 (D-oblika)	80	C0a	3.000	1	563376	2 608 200 008
SN34DK 90G	3,1	7,1 (D-oblika)	90	C0a	2.500	1	563383	2 608 200 009

Žblji v traku z D-glavo 34°, zasmoljeni - žlebast izvedba

► Za GSN 90-34 DK Professional

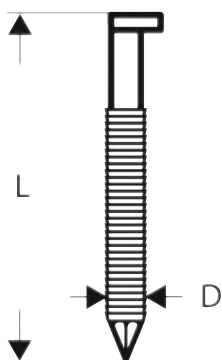
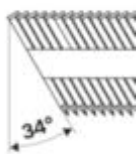

TEHNIČNE SPECIFIKACIJE				PODATKI ZA NAROČANJE				
Tip	Premer stebila (D) v mm	Premer glave	Dožina (L) v mm	Način pakiranja	Število kosov	Paket za pošiljanje	Črtna koda 3 165 140...	Kataloška številka
kovinska barva								
SN34DK 50R	2,8 7,0 (D-oblika)		50	C0a 3.000	1	563437		2 608 200 014
SN34DK 80R	3,1 7.1 (D-oblika)		80	C0a 3.000	1	563468		2 608 200 017
SN34DK 90R	3,1 7.1 (D-oblika)		90	C0a 2.500	1	563475		2 608 200 018
svetli								
GSN 100-34 DK Professional								
SN34DK 100R	3,1 7.1 (D-oblika)		100	C0a 2.000	1	624268		2 608 200 050
pocinkano								
SN34DK 50RG	2,8 7,0 (D-oblika)		50	C0a 3.000	1	563482		2 608 200 019
SN34DK 65RG	2,8 7,0 (D-oblika)		65	C0a 3.000	1	563499		2 608 200 020
SN34DK 75RG	2,8 7,0 (D-oblika)		75	C0a 3.000	1	563505		2 608 200 021
SN34DK 80RG	3,1 7.1 (D-oblika)		80	C0a 3.000	1	563512		2 608 200 022
SN34DK 90RG	3,1 7.1 (D-oblika)		90	C0a 2.500	1	563529		2 608 200 023

Žblji v traku z okroglo glavo 21°, zasmoljeni - gladka izvedba

► Za GSN 90-21 RK Professional

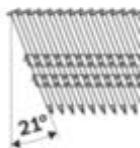

kovinska barva								
SN21RK 60	2,8 7,0		60	U0 4.000	1	563574		2 608 200 028
SN21RK 75	2,8 7,0		75	U0 3.000	1	563581		2 608 200 029
SN21RK 80	3,1 7,0		80	U0 3.000	1	563598		2 608 200 030
SN21RK 90	3,1 7,0		90	U0 2.500	1	563604		2 608 200 031
pocinkano								
SN21RK 60G	2,8 7,0		60	U0 4.000	1	563611		2 608 200 032
SN21RK 75G	2,8 7,0		75	U0 3.000	1	563628		2 608 200 033
SN21RK 80G	3,1 7,0		80	U0 3.000	1	563635		2 608 200 034
SN21RK 90G	3,1 7,0		90	U0 2.500	1	563642		2 608 200 035

Žblji v traku z okroglo glavo 21°, zasmoljeni - žlebasta izvedba

► Za GSN 90-21 RK Professional

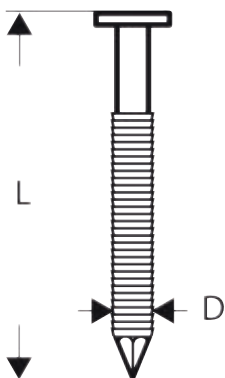
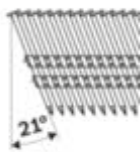

TEHNIČNE SPECIFIKACIJE				PODATKI ZA NAROČANJE				
Tip	Premer stebila (D) v mm	Premer glave	Dolžina (L) v mm	Način pakiranja	Število kosov	Paket za pošiljanje	Črtna koda 3 165 140...	Kataloška številka
pocinkano								
SN21RK 60RG	2,8	7,0	60	U0 4.000	1	563659		2 608 200 036
SN21RK 75RG	2,8	7,0	75	U0 3.000	1	563666		2 608 200 037
SN21RK 90RG	3,1	7,0	90	U0 2.500	1	563673		2 608 200 038
pocinkano v ognju								
SN21RK 65RHG	2,8	7,0	65	U0 4.000	1	563680		2 608 200 039
SN21RK 75RHG	2,8	7,0	75	U0 3.000	1	563697		2 608 200 040
SN21RK 90RHG	3,1	7,0	90	U0 2.500	1	563703		2 608 200 041

ŽEBLJI ZA ZAKLJUČNA DELA IN ZATIČI

Za Boschev pnevmatski zabijalnik žebeljev.



- ▶ Primerni za gradbene konstrukcije, oblaginjenje, okvirje za slike, proizvodnjo pohištva, stenske obloge, mavčno-vlakenne plošče, dekorativne trakove in letvice ter vratne in okenske okvirje
- ▶ Različica: pocinkani, na voljo tudi v nerjavečem jeklu, odpornem na vreme
- ▶ Vsi žebli za zaključna dela in zatiči so proizvedeni v Evropi ter zagotavljajo visoko in zanesljivo kakovost
- ▶ Žebli za zaključna dela in zatiči zagotavljajo trden oprijem s komaj vidnimi glavami

Zatiči z ugreznjeno glavo 1.2/18 g – pocinkana izvedba

▶ Za GSK 50 Professional

TEHNIČNE SPECIFIKACIJE				PODATKI ZA NAROČANJE					
Tip	Dimenzija žice v mm	Širina (B) v mm	Debelina (D) v mm	Dolžina (L) v mm	Način pakiranja	Število kosov	Paket za pošiljanje	Črtna koda 3 165 140...	Kataloška številka
pocinkana izvedba									
SK50 16G	1,2	2	1	16	C0a	5.000	1	563826	2 608 200 511
SK50 19G	1,2	2	1	19	C0a	5.000	1	563833	2 608 200 512
SK50 25G	1,2	2	1	25	C0a	5.000	1	563840	2 608 200 513
SK50 30G	1,2	2	1	30	C0a	5.000	1	563857	2 608 200 514
SK50 35G	1,2	2	1	35	C0a	5.000	1	563864	2 608 200 515
SK50 40G	1,2	2	1	40	C0a	5.000	1	563871	2 608 200 516
SK50 45G	1,2	2	1	45	C0a	5.000	1	563888	2 608 200 517
SK50 50G	1,2	2	1	50	C0a	5.000	1	563895	2 608 200 518

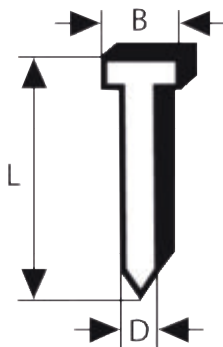

Zatiči z ugrezjeno glavo 1.6/16 g - pocinkana izvedba

► Za GSK 64 Professional

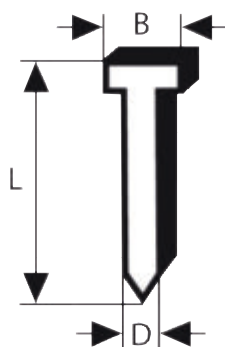

TEHNIČNE SPECIFIKACIJE					PODATKI ZA NAROČANJE				
Tip	Dimenzija žice v mm	Širina (B) v mm	Debelina (D) v mm	Dožina (L) v mm	Način pakiranja	Število kosov	Paket za pošiljanje	Črtna koda 3 165 140...	Kataloška številka
pocinkana izvedba									
SK64 25G	1,6	2,8	1,45	25	C0a 2.500	1	563710		2 608 200 500
SK64 30G	1,6	2,8	1,45	30	C0a 2.500	1	563727		2 608 200 501
SK64 35G	1,6	2,8	1,45	35	C0a 2.500	1	563734		2 608 200 502
SK64 40G	1,6	2,8	1,45	40	C0a 2.500	1	563741		2 608 200 503
SK64 45G	1,6	2,8	1,45	45	C0a 2.500	1	563758		2 608 200 504
SK64 50G	1,6	2,8	1,45	50	C0a 2.500	1	563765		2 608 200 505
SK64 55G	1,6	2,8	1,45	55	C0a 2.500	1	563772		2 608 200 506
SK64 63G	1,6	2,8	1,45	63	C0a 2.500	1	563789		2 608 200 507

Zatiči z ugrezjeno glavo, 20°, 1,6/16 g – pocinkana izvedba

► Za GSK 18 V-Li Professional

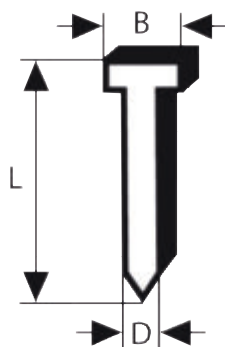

pocinkana izvedba									
SK64-20 G	1,6	2,8	1,35	38	C0a 2.000	1	621694		2 608 200 529
SK64-20 G	1,6	2,8	1,35	44	C0a 2.000	1	621700		2 608 200 530
SK64-20 G	1,6	2,8	1,35	50	C0a 2.000	1	621717		2 608 200 531
SK64-20 G	1,6	2,8	1,35	57	C0a 2.000	1	621724		2 608 200 532
SK64-20 G	1,6	2,8	1,35	63	C0a 2.000	1	621731		2 608 200 533
SK64-20 G	1,6	2,8	1,35	32	C0a 2.000	1	621687		2 608 200 528

Zatiči z ugrezjeno glavo, 20°, 1,6/16 g – nerjavna izvedba

► Za GSK 18 V-Li Professional

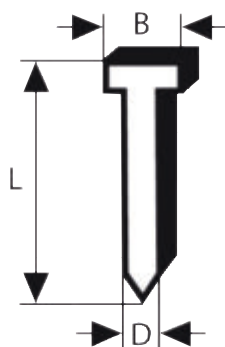

nerjavna izvedba									
SK64-20 NR	1,6	2,8	1,35	38	C0a 2.000	1	621748		2 608 200 534
SK64-20 NR	1,6	2,8	1,35	50	C0a 2.000	1	621755		2 608 200 535
SK64-20 NR	1,6	2,8	1,35	63	C0a 2.000	1	621762		2 608 200 536

SPONKE

Za Boschev pnevmatski spenjalknik.

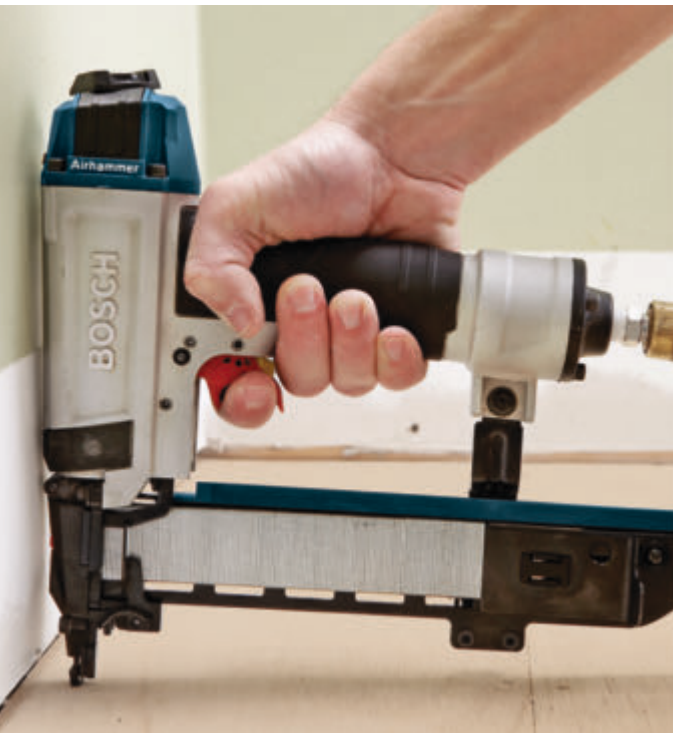

- ▶ Primerne so za pričvrstitev toplotnoizolacijskih materialov, mavčno-vlaknenih plošč, stopnic in stopniščnih ograj, gradnjo ograj, vratnih in okenskih okvirjev, oblazinjenega pohištva ter okvirjev za slike
- ▶ Različica: Vse sponke so pocinkane in prevlečene s smolo
- ▶ Vse sponke so izdelane v Evropi, zato imajo stalno visoko kakovost
- ▶ Sponke z ozkim hrbtom so primerne tudi za dekoracijo, saj hrbtne strani sponke prodre globoko v les in je tako komaj vidna

Sponke z ozkim hrbtnim delom 1.2/18 g, dletasta konica, zasmoljene - pocinkana izvedba

▶ Za GTK 40 Professional

TEHNIČNE SPECIFIKACIJE				PODATKI ZA NAROČANJE				
Tip	Širina (B) v mm	Debelina (D) v mm	Dolžina (L) v mm	Način pakiranja	Število kosov	Paket za pošiljanje	Črtna koda 3 165 140...	Kataloška številka
pocinkana izvedba								
TK40 15G	5,8	1,2	15	C0a	5.000	1	563901	2 608 200 700
TK40 20G	5,8	1,2	20	C0a	5.000	1	563918	2 608 200 701
TK40 25G	5,8	1,2	25	C0a	5.000	1	563925	2 608 200 702
TK40 30G	5,8	1,2	30	C0a	5.000	1	563932	2 608 200 703
TK40 35G	5,8	1,2	35	C0a	5.000	1	563949	2 608 200 704
TK40 38G	5,8	1,2	38	C0a	5.000	1	563956	2 608 200 705

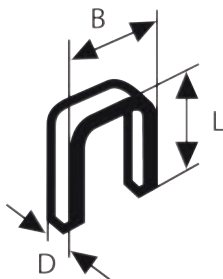

SPONKE, ZATIČI IN ŽEBLJI

Za spenjalnik.



- ▶ Ploščate žične sponke so primerne zlasti za pritrdjevanje tankih materialov, kjer se hrbtnega dela sponke ne sme pritisniti v material
- ▶ Tanke žične sponke so univerzalni spenjalni material za profesionalno in domačo uporabo
- ▶ Sponke z ozkim hrbtom prodrejo globoko v material ter tako zagotavljajo še posebej tesen oprijem in komaj viden hrbet

Ploščata žična sponka tipa 51

- ▶ Za uporabo pri tanki lepenki, folijah, etiketah, papirju itd.
- ▶ Za spenjalnike Bukama, Rocagraf

TEHNIČNE SPECIFIKACIJE			PODATKI ZA NAROČANJE				
Širina (B) v mm	Debelina (D) v mm	Dožina (L) v mm	Način pakiranja	Število kosov	Paket za pošiljanje	Črtna koda 3 165 140...	Kataloška številka
10	1	6	C1a	1.000	1	084000	2 609 200 200
10	1	8	C1a	1.000	1	084017	2 609 200 201
10	1	10	C1a	1.000	1	084024	2 609 200 202

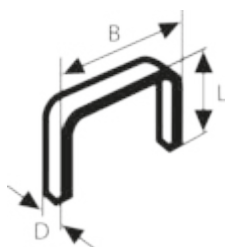

Ploščata žična sponka tipa 52

- ▶ Za uporabo pri tanki lepenki, folijah, etiketah, papirju itd.
- ▶ Za spenjalnike Black+Decker

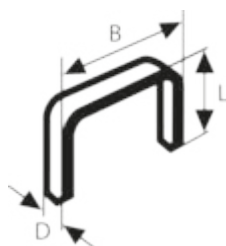

TEHNIČNE SPECIFIKACIJE			PODATKI ZA NAROČANJE				
Širina (B) v mm	Debelina (D) v mm	Dolžina (L) v mm	Nacin pakiranja	Število kosov	Paket za pošiljanje	Črtna koda 3 165 140...	Kataloška številka
12,3	1,25	6	C1a	1.000	1	084048	2 609 200 204
12,3	1,25	8	C1a	1.000	1	084055	2 609 200 205
12,3	1,25	10	C1a	1.000	1	084062	2 609 200 206
12,3	1,25	12	C1a	1.000	1	084079	2 609 200 207
Sponke z D-konico							
12,3	1,25	14	C1a	1.000	1	084086	2 609 200 208

Ploščata žična sponka tipa 54

- ▶ Za uporabo pri tanki lepenki, folijah, etiketah, papirju itd.
- ▶ Za spenjalnike AEG, Casals, Lux, Peugeot, Rondy, Skil, Swingline

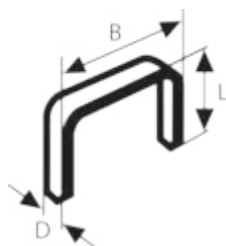

12,9	1,25	6	C1a	1.000	1	084185	2 609 200 218
12,9	1,25	10	C1a	1.000	1	084208	2 609 200 220
12,9	1,25	12	C1a	1.000	1	084215	2 609 200 221
Vsebnost niklja je ≤ 0,25 %.							
12,9	1,25	8	C1a	1.000	1	084192	2 609 200 219
Sponke z D-konico							
12,9	1,25	14	C1a	1.000	1	084222	2 609 200 222

Ploščata žična sponka tipa 57

- ▶ Za uporabo pri tanki lepenki, folijah, etiketah, papirju itd.
- ▶ Za spenjalnike Arrow, Black+Decker, Bosch, Bostitch, Emhard, Esco, kwb, Maestri, Mekano, Outifrance, Peugeot, Rapid, Rocafix

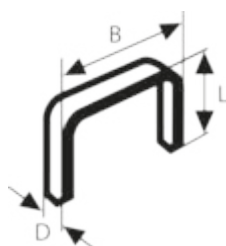

10,6	1,25	6	C1a	1.000	1	084291	2 609 200 229
10,6	1,25	8	C1a	1.000	1	084307	2 609 200 230
10,6	1,25	10	C1a	1.000	1	084314	2 609 200 231
10,6	1,25	12	C1a	1.000	1	084321	2 609 200 232
Sponke z D-konico							
10,6	1,25	14	C1a	1.000	1	084338	2 609 200 233

Tanke žične sponke tipa 53

- ▶ Za na primer za tekstil, lepenko, ploske lesene letve, žično mrežo
- ▶ Za spenjalnike AEG, Arrow, Black+Decker, Bosch, Esco, kwb, Maestri, Mekano, Metabo, Neckermann/Bullcraft, Novus, Outifrance, Piranha, Rocagraf, Stanley, Skil Wolfcraft

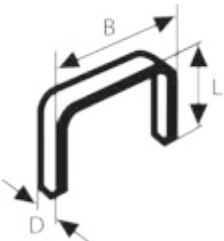
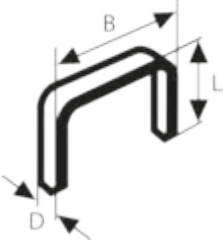
TEHNIČNE SPECIFIKACIJE			PODATKI ZA NAROČANJE				
Širina (B) v mm	Debelina (D) v mm	Dolžina (L) v mm	Način pakiranja	Število kosov	Paket za pošiljanje	Črtna koda 3 165 140...	Kataloška številka
	11,4	0,74	4	C1a 1.000	1	101363	2 609 200 291
	11,4	0,74	6	C1a 1.000	1	012126	1 609 200 326
			C1a 5.000	1	084093	2 609 200 209	
	11,4	0,74	8	C1a 1.000	1	004756	1 609 200 365
				C1a 5.000	1	084109	2 609 200 210
	11,4	0,74	10	C1a 1.000	1	004763	1 609 200 366
				C1a 5.000	1	084116	2 609 200 211
	11,4	0,74	12	C1a 1.000	1	004770	1 609 200 367
				C1a 5.000	1	084123	2 609 200 212
	11,4	0,74	14	C1a 1.000	1	004787	1 609 200 368
				C1a 5.000	1	084130	2 609 200 213
	11,4	0,74	18	C1a 1.000	1	004794	1 609 200 369
Vremensko obstojne sponke iz nerjavnega jekla.							
	11,4	0,74	6	C1a 1.000	1	084147	2 609 200 214
	11,4	0,74	8	C1a 1.000	1	084154	2 609 200 215
	11,4	0,74	10	C1a 1.000	1	084161	2 609 200 216
	11,4	0,74	14	C1a 1.000	1	084178	2 609 200 217

Tanke žične sponke tipa 58

- ▶ Za na primer za tekstil, lepenko, ploske lesene letve, žično mrežo
- ▶ Za spenjalnike Bostitch, Esco, kwb, Lux, Novus, Rocafix, Rocagraf, Swingline

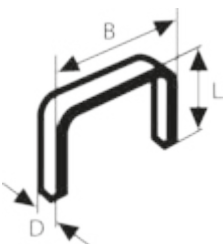

13	0,75	6	C1a 1.000	1	084345	2 609 200 234
13	0,75	8	C1a 1.000	1	084352	2 609 200 235
13	0,75	10	C1a 1.000	1	084369	2 609 200 236
13	0,75	12	C1a 1.000	1	084376	2 609 200 237

Tanke žične sponke tipa 59

- ▶ Za na primer za tekstil, lepenko, ploske lesene letve, žično mrežo
- ▶ Za spenjalnike Rapid, Rocagraf

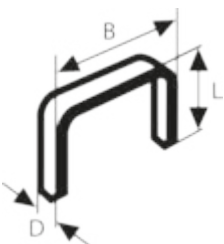

10,6	0,72	6	C1a 1.000	1	084390	2 609 200 239
10,6	0,72	8	C1a 1.000	1	084413	2 609 200 240
10,6	0,72	10	C1a 1.000	1	084420	2 609 200 241
10,6	0,72	12	C1a 1.000	1	084437	2 609 200 242
10,6	0,72	14	C1a 1.000	1	084444	2 609 200 243

Sponke z ozkim hrbtnim delom tipa 55

- ▶ Za posebno trdne zveze, tudi debelejših materialov
- ▶ Za spenjalnike AEG, Bosch, Black+Decker, Buama, Esco, kwb, Lux, Metabo, Novus, Wolfcraft

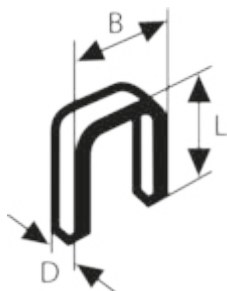

TEHNIČNE SPECIFIKACIJE			PODATKI ZA NAROČANJE				
Širina (B) v mm	Debelina (D) v mm	Dolžina (L) v mm	Nacin pakiranja	Število kosov	Paket za pošiljanje	Črtna koda 3 165 140...	Kataloška številka
6	1,08	12	C1a	1.000	1	004800	1 609 200 370
6	1,08	14	C1a	1.000	1	004817	1 609 200 371
6	1,08	16	C1a	1.000	1	004824	1 609 200 372
6	1,08	18	C1a	1.000	1	084239	2 609 200 223
6	1,08	19	C1a	1.000	1	004831	1 609 200 373

Sponke z ozkim hrbtnim delom tipa 55, zasmoljene

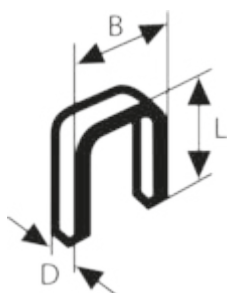

- ▶ Za pritrjevanje stenskih in stropnih oblog s kremplji za fuge in profilni les. Prevlaka iz smole z lepilnim učinkom zagotavlja dobro pritrnitev tudi za daljše časovno obdobje
- ▶ Za spenjalnike AEG, Bosch, Black & Decker, Buama, Esco, kwb, Metabo, Novus, Wolfcraft

6	1,08	19	C1a	1.000	1	004992	1 609 200 389
			C1a	3.000	1	084260	2 609 200 226
6	1,08	23	C1a	1.000	1	004848	1 609 200 374
			C1a	3.000	1	084277	2 609 200 227
6	1,08	26	C1a	1.000	1	004985	1 609 200 388
6	1,08	28	C1a	1.000	1	004855	1 609 200 375
			C1a	3.000	1	084284	2 609 200 228
6	1,08	30	C1a	1.000	1	084246	2 609 200 224

Zatiči tipa 40

- ▶ Za enostavno pritrjevanje pri nanosu materiala
- ▶ Za spenjalnike Bosch, kwb, Novus

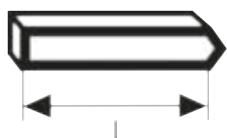

TEHNIČNE SPECIFIKACIJE		PODATKI ZA NAROČANJE				
Dolžina (L) v mm	Nacin pakiranja	Število kosov	Paket za pošiljanje	Črtna koda 3 165 140...	Kataloška številka	
19	C1a	1.000	1	004923	1 609 200 382	
23	C1a	1.000	1	005005	1 609 200 390	

Zatiči tipa 41

- ▶ Za enostavno pritrjevanje pri nanosu materiala
- ▶ Za spenjalnike Bosch (HT 14), Esco, Kwb (T 14)



TEHNIČNE SPECIFIKACIJE		PODATKI ZA NAROČANJE				
Dolžina (L) v mm	Nacin pakiranja	Število kosov	Paket za pošiljanje	Črtna koda 3 165 140...	Kataloška številka	
14	C1d	1.000	1	101370	2 609 200 292	

Žblji tipa 47

- ▶ Spenjalni žblji Bosch iz trde jeklene žice z dolžino zatiča med 16 in 30 mm
- ▶ Širina glave odvisno od orodja 1,8 ali 2,8 mm
- ▶ Za spenjalnike AEG, Bosch, Esco, kwb, Lux, Mekano, Metabo, Novus, Peugeot, Rocafix, Rocagraf, Stanley, Swingline, Wolfcraft

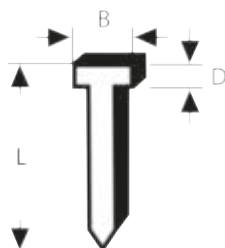

TEHNIČNE SPECIFIKACIJE			PODATKI ZA NAROČANJE				
Širina (B) v mm	Debelina (D) v mm	Dolžina (L) v mm	Nacin pakiranja	Število kosov	Paket za pošiljanje	Črtna koda 3 165 140...	Kataloška številka
1,8	1,27	16	C1a	1.000	1	004862	1 609 200 376
1,8	1,27	19	C1a	1.000	1	004879	1 609 200 377
1,8	1,27	23	C1a	1.000	1	004886	1 609 200 378
1,8	1,27	26	C1a	1.000	1	004893	1 609 200 379
1,8	1,27	28	C1a	1.000	1	004909	1 609 200 380
1,8	1,27	30	C1a	1.000	1	084406	2 609 200 249

Žblji tipa 48

- ▶ Spenjalni žblji Bosch iz trde jeklene žice
- ▶ Za spenjalnik PTK 14 iz Boscha

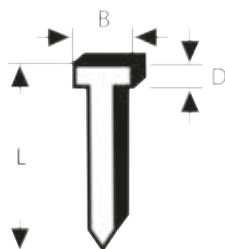



1,8	1,45	14	C1a	1.000	1	008396	1 609 200 393
-----	------	----	-----	-------	---	--------	---------------

PRIBOR ZA ROČNI IN UDARNI SPENJALNIK



- ▶ Ročni spenjalniki za hitro pritrjevanje, npr. blaga, folije, kartona in izolacijskega materiala
- ▶ Na voljo kot ročni spenjalniki s sprožilcem na ročaju ali kot udarni spenjalniki z udarnim sprožilcem
- ▶ Boschevi udarni spenjalniki potisnejo sponke v material z izjemno sunkovito močjo

Ročni spenjalniki

	TEHNIČNE SPECIFIKACIJE				PODATKI ZA NAROČANJE	
	Način pakiranja	Število kosov	Paket za pošiljanje	Črtna koda 3 165 140...	Kataloška številka	
 <p>Ročni spenjalnik HT 8 Za hitro pritrjevanje blaga, folij, izolirnih materialov itd. Robustna izvedba iz jekla, mehak ročaj, blokada ročaja Pripadajoči tip sponke 53, dolžina 4, 6, 8 mm</p>	C1a	1	1	101325	0 603 038 000	
 <p>Ročni spenjalnik HT 14 Za hitro pritrjevanje blaga, strešne lepenke, folij, izolirnih materialov, žičnih mrež in za preprosto oblazinjanje Univerzalni spenjalnik v robustni izvedbi iz jekla z brezstopensko regulacijo udarne sile, mehak ročaj, blokada ročaja Pripadajoči tip sponke 53, dolžina 4, 6, 8, 10, 12, 14 mm, pripadajoči tip zatiča 41, dolžina 14 mm</p>	C1a	1	1	101332	0 603 038 001	

Udarni spenjalniki



Udarni spenjalnik HMT 53
Za pakiranje, dekoriranje ali izolirna dela itd.
 Ročaj z zaščito za prste, magazin za do 200 sponk
 Pripadajoči tip sponke 53, dolžina 4, 6, 8 mm

C1a	1	1	101349	0 603 038 002
-----	---	---	--------	----------------------

Udarni spenjalniki



TEHNIČNE SPECIFIKACIJE	PODATKI ZA NAROČANJE				
<p>Udarni spenjalnik HMT 57</p> <p>Za pakiranje, izolirna dela ali krovstvo itd.</p> <p>Ročaj z zaščito za prste, magazin za do 160 sponk</p> <p>Pripadajoči tip sponke 57, dolžina 6, 8, 10 mm</p>	Način pakiranja	Število kosov	Paket za pošiljanje	Črtna koda 3 165 140...	Kataloška številka
	C1a	1	1	101356	0 603 038 003

Trakovi z vijaki za MA55

Trakovi z vijaki



- ▶ **Primerno za** uporabo pri suhi gradnji
- ▶ **Primerno za** MA 55

TEHNIČNE SPECIFIKACIJE				PODATKI ZA NAROČANJE				
Oznaka	Glava vijaka	Premer v mm	Dolžina vijakov v mm	Način pakiranja	Število kosov	Paket za pošiljanje	Črtna koda 3 165 140...	Kataloška številka
Grob navoj								
Primerno za mavčno-kartonske plošče na lesu								
GSR 6-25 TE; GSR 6-45 TE; GSR 18.0 V-EC TE; GTB 12V-11; MA 55 Professional								
S-G	PH2	3,9	25	C1d	1.000	1	688277	2 608 000 547
S-G	PH2	3,9	30	C1d	1.000	1	688284	2 608 000 548
S-G	PH2	3,9	35	C1d	1.000	1	688291	2 608 000 549

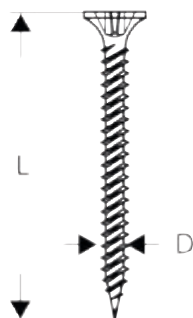
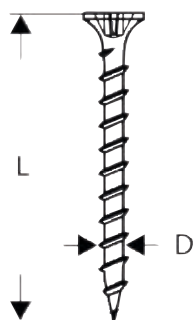

Fin navoj

Primerno za mavčno-kartonske plošče na kovini (do debeline 0,7 mm)

GSR 6-25 TE; GSR 6-45 TE; GSR 18.0 V-EC TE; GTB 12V-11; MA 55 Professional

S-F	PH2	3,9	25	C1d	1.000	1	688307	2 608 000 550
S-F	PH2	3,9	30	C1d	1.000	1	688314	2 608 000 551
S-F	PH2	3,9	35	C1d	1.000	1	688321	2 608 000 552

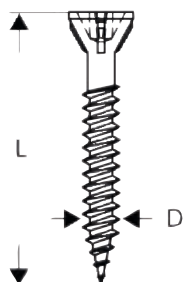

Vijak za mavčno-kartonske plošče

Primerno za mavčno-kartonske plošče na lesu in kovini (do debeline 0,7 mm)

GSR 6-25 TE; GSR 6-45 TE; GSR 18.0 V-EC TE; GTB 12V-11; MA 55 Professional

G	PH2	3,9	30	C1d	1.000	1	688338	2 608 000 553
----------	-----	-----	----	-----	-------	---	--------	----------------------

Trakovi z vijaki

TEHNIČNE SPECIFIKACIJE				PODATKI ZA NAROČANJE				
Oznaka	Glava vijaka	Premer v mm	Dolžina vijakov v mm	Način pakiranja	Število kosov	Paket za pošiljanje	Črtna koda 3 165 140...	Kataloška številka
Fin navoj z vrtalno konico								
Primerno za mavčno-kartonske plošče na kovini (debeline 0,7-2,2 mm)								
GSR 6-25 TE; GSR 6-45 TE; GSR 18.0 V-EC TE; GTB 12V-11; MA 55 Professional								
S-FB	PH2	3,5	35	C1d	1.000	1	688345	2 608 000 554

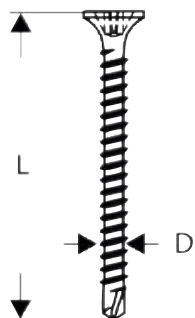

PRIBOR ZA LEPILNE PIŠTOLE



- ▶ Lepilne palčke iz mase za vroče lepljenje za preprosto popravlanje, pritrjevanje, tesnjenje in spajanje
- ▶ Primerne za vse znamke lepilnih pištoli

Lepilne palčke, prozorne

- ▶ Za elastične, žilave zveze
- ▶ Za tesnila, PVC, umetne mase, usnje, keramiko, tkanine, steklo
- ▶ Za lepilne pištrole Bosch, Black+Decker, Bostik, Bühnen, Metabo, Pattex, Peugeot, Steinel, Uhu

TEHNIČNE SPECIFIKACIJE			PODATKI ZA NAROČANJE				
Premer v mm	Dolžina v mm	Teža v g	Način pakiranja	Število kosov	Paket za pošiljanje	Črtna koda 3 165 140...	Kataloška številka
11	45	125	C1a	1	1	005265	1 609 201 219
11	45	500	C1a	1	1	005272	1 609 201 220
11	200	500	C1a	1	1	005647	1 609 201 396
11	200	10.000	U0	1	1	068291	2 607 001 104

Lepilne palčke, črne



- ▶ Za elastične, žilave zveze
- ▶ Za tesnila, preproge, kovino
- ▶ Za lepilne pištrole Bosch, Black+Decker, Bostik, Bühnen, Metabo, Pattex, Peugeot, Steinel, Uhu

11	45	125	C1a	1	1	005289	1 609 201 221
11	200	500	C1a	1	1	048439	2 607 001 178

GKP 200 CE Professional; AdvancedGlue 18V

Lepilne palčke, sive

- ▶ Za elastične, žilave zveze
- ▶ Za elektrotehniko, kablске objemke, PVC, preproge
- ▶ Za lepilne pištole Bosch, Black+Decker, Bostik, Bühnen, Metabo, Pattex, Peugeot, Steinel, Uhu



TEHNIČNE SPECIFIKACIJE			PODATKI ZA NAROČANJE				
Premer v mm	Dolžina v mm	Teža v g	Način pakiranja	Število kosov	Paket za pošiljanje	Črtna koda 3 165 140...	Kataloška številka
GKP 200 CE Professional; AdvancedGlue 18V							
11	200	500	C1a	1	1	048422	2 607 001 177

Lepilne palčke, rumene



- ▶ Za trde, vzdržljive zveze
- ▶ Za les, nalepek, karton, embalažo, tesnila, kovino
- ▶ Za lepilne pištole Bosch, Black+Decker, Bostik, Bühnen, Metabo, Pattex, Peugeot, Steinel, Uhu

GKP 200 CE Professional; AdvancedGlue 18V							
11	200	500	C1a	1	1	048415	2 607 001 176

Lepilne palčke z nizkim tališčem, prozorne

- ▶ Zaradi nizkega tališča je lepilo še posebej primerno za temperaturno občutljive materiale.
- ▶ Znižano tališče (130 °C) zagotavlja večjo varnost in vsestranskost pri vročem lepljenju.
- ▶ Boscheve lepilne palčke z nizkim tališčem so idealne za ustvarjanje, dekoracijo, ustvarjalno oblikovanje in popravila. Primerni materiali so trdi les, mehki les, PVC, aluminij, stiropor, pena Transotype itd.



TEHNIČNE SPECIFIKACIJE			PODATKI ZA NAROČANJE				
Premer v mm	Dolžina v mm	Teža v g	Način pakiranja	Število kosov	Paket za pošiljanje	Črtna koda 4 059 952...	Kataloška številka
Prozorna in elastična, 500 g AdvancedGlue 18V							
11	200	500	C1a	1	1	642895	2 608 000 807

Polnilna postaja za lepilno pištolo PKP 30 LE



TEHNIČNE SPECIFIKACIJE	PODATKI ZA NAROČANJE				
	Način pakiranja	Število kosov	Paket za pošiljanje	Črtna koda 3 165 140...	Kataloška številka
Polnilna postaja Za polnjenje lepilne pištole PKP 30 LE GKP 200 CE Professional	P1d	1	1	059008	2 609 200 136

Pribor za Boscheve fene za vroč zrak

Šobe za Boscheve fene za vroč zrak

- Za GHG 500-2; GHG 600-3; GHG 600 CE; GHG 630 DCE; GHG 660 LCD Professional; PHG 500-2; PHG 600-3; PHG 630 DCE

TEHNIČNE SPECIFIKACIJE		PODATKI ZA NAROČANJE					
Širina [mm]	Premer v mm	Način pakiranja	Število kosov	Paket za pošiljanje	Črtna koda 3 165 140...	Kataloška številka	
Ploščata šoba s ploskovito porazdelitvijo vročega zraka za sušenje, odstranjevanje barve, taljenje							
75	33,5	C1d	1	1	006095	1 609 390 451	
50	33,5	C1d	1	1	013109	1 609 201 795	
Šoba za zaščito stekla s posebno stransko konstrukcijo za zaščito toplotno občutljivih materialov kot je steklo							
75	33,5	C1a	1	1	006101	1 609 390 452	
50	33,5	C1d	1	1	013116	1 609 201 796	
Reflektorska šoba s frontalnim odklonom za spajkanje, pokositrenje in nakrčevanje							
32	33,5	C1d	1	1	006118	1 609 390 453	
Kotna šoba za enostavno odstranjevanje toplotno deformabilnih materialov, za Boschev paličasti fen za vroč zrak							
80	33,5	C1d	1	1	015141	1 609 201 751	
Reducirna šoba s polovičnim premerom za delo v vogalih in za koncentriranje toplotnega curka na majhne površine, npr. pri odspajkanju							
-	20	C1d	1	1	015110	1 609 201 648	

Šobe za Boscheve fene za vroč zrak s sistemom Electronic

- Za GHG 600-3; GHG 600 CE; GHG 630 DCE; GHG 660 LCD Professional; PHG 600-3; PHG 630 DCE

TEHNIČNE SPECIFIKACIJE		PODATKI ZA NAROČANJE					
Premer v mm	Način pakiranja	Število kosov	Paket za pošiljanje	Črtna koda 3 165 140...	Kataloška številka		
Reducirna šoba kot okrogla šoba za koncentriran toplotni curek ali kot adapter za posebne šobe. GHG 18V-50; GHG 20-60; GHG 20-63; GHG 23-66; GHG 600 CE; GHG 630 DCE; GHG 660 LCD Professional; PHG 630 DCE							
14	C1d	1	1	015134	1 609 201 647		



Šobe za Boscheve fene za vroč zrak s sistemom Electronic



TEHNIČNE SPECIFIKACIJE			PODATKI ZA NAROČANJE				
Premer v mm	Način pakiranja	Število kosov	Paket za pošiljanje	Črtna koda 3 165 140...	Kataloška številka		
Reducirna šoba Osnovni elementi za vse dodatne šobe Ø 9 mm GHG 18V-50; GHG 20-60; GHG 20-63; GHG 23-66; GHG 600 CE; GHG 630 DCE; GHG 660 LCD Professional; PHG 630 DCE							
9	C1d	1	1	013123	1 609 201 797		



Varilski čevlji s stranskim kanalom za dovod plastične varilne žice do Ø 5 mm. V povezavi z reducirno šobo Ø 9 mm GHG 18V-50; GHG 20-60; GHG 20-63; GHG 23-66; GHG 600 CE; GHG 630 DCE; GHG 660 LCD Professional; PHG 630 DCE							
10	C1d	1	1	013130	1 609 201 798		



Šoba za reže za tankopovršinsko prekrivno varjenje PVC-folij. V povezavi z reducirno šobo Ø 9 mm GHG 18V-50; GHG 20-60; GHG 20-63; GHG 23-66; GHG 600 CE; GHG 630 DCE; GHG 660 LCD Professional; PHG 630 DCE							
10	C1d	1	1	013147	1 609 201 799		



Rezalna šoba za visokokonzentriran toplotni curek za rezanje trde pene z debelino do 100 mm. V povezavi z reducirno šobo Ø 9 mm GHG 18V-50; GHG 20-60; GHG 20-63; GHG 23-66; GHG 600 CE; GHG 630 DCE; GHG 660 LCD Professional; PHG 630 DCE							
10	C1a	1	1	013154	1 609 201 800		



Varilna šoba z odprtino za dovod plastične varilne žice do Ø 4 mm. V povezavi z reducirno šobo Ø 9 mm GHG 18V-50; GHG 20-60; GHG 20-63; GHG 23-66; GHG 600 CE; GHG 630 DCE; GHG 660 LCD Professional; PHG 630 DCE							
10	C1d	1	1	013161	1 609 201 801		

Plastične varilne palice



TEHNIČNE SPECIFIKACIJE			PODATKI ZA NAROČANJE				
Dožina v mm	Premer v mm	Teža v g	Način pakiranja	Število kosov	Paket za pošiljanje	Črtna koda 3 165 140...	Kataloška številka
Plastična varilna žica Polietilen (HDPE), črna barva							
225	4	100	C1d	1	1	013185	1 609 201 807
Plastična varilna žica Trd PVC, prosojen							
225	4	100	C1d	1	1	013192	1 609 201 808
Plastična varilna žica Polipropilen (PP), peščena barva							
225	4	100	C1a	1	1	013215	1 609 201 810

Toplotno krčljive plastične cevi

► Za nakrčevanje cevk na konce kablov, poškodovana mesta, žile.



TEHNIČNE SPECIFIKACIJE		PODATKI ZA NAROČANJE				
Premer v mm	Način pakiranja	Število kosov	Paket za pošiljanje	Črtna koda 3 165 140...	Kataloška številka	
1,6-4,8	P1d	50	1	013239	1 609 201 812	
4,8-9,5	P1d	30	1	013246	1 609 201 813	

PRIBOR ZA SESALNIKE BOSCH PROFESSIONAL

Nastavki za odsesavanje prahu za rezkalnike in male kotne brusilnike.



Zaščitni pokrov za prah Ø 100, 115, 125 mm	Zaščitni pokrov za prah Ø 115, 125 mm	Zaščitni pokrov za prah Ø 115, 125 mm	Zaščitni pokrov za prah Ø 150 mm	Koleno	Cev Ø 19 x 3000 mm	Cev Ø 19 x 5000 mm	Adapter za 19-35 mm
--	---------------------------------------	---------------------------------------	----------------------------------	--------	--------------------	--------------------	---------------------

Številka strani	724	724	725	725	726	831	831	834
Št. artikla	1 619 P06 514	1 605 510 291	2 605 510 264	2 605 510 265	1 600 793 007	2 600 793 009	1 610 793 002	1 609 200 933

REZKALNIKI

GNF 20 CA	-	-	-	-	-	✓	✓	✓
GNF 35 CA	-	-	-	-	-	✓	✓	✓
GNF 65 A	-	-	-	-	-	✓	✓	✓
GSF 100 A	-	-	-	-	-	✓	✓	✓

KOTNI BRUSILNIK 670-1400 W

GWS 5-100 ..	✓	-	-	-	✓	✓	✓	✓
GWS 5-115 ..	✓	-	-	-	✓	✓	✓	✓
GWS 6-100 ..	✓	-	-	-	✓	✓	✓	✓
GWS 6-115 ..	✓	-	-	-	✓	✓	✓	✓
GWS 6-125 ..	✓	-	-	-	✓	✓	✓	✓
GWS 7-115	-	✓	-	-	✓	✓	✓	✓
GWS 7-125	-	✓	-	-	✓	✓	✓	✓
GWS 8-115	-	-	✓	-	✓	✓	✓	✓
GWS 8-115 Z	-	-	✓	-	✓	✓	✓	✓
GWS 8-125	-	-	✓	-	✓	✓	✓	✓
GWS 9-125	-	✓	-	-	✓	✓	✓	✓
GWS 10-125	-	-	✓	-	✓	✓	✓	✓
GWS 10-125 Z	-	-	✓	-	✓	✓	✓	✓
GWS 10-125 C	-	✓	-	-	✓	✓	✓	✓
GWS 10-125 CE	-	✓	-	-	✓	✓	✓	✓
GWS 11-125 CI/CIE/CIH	-	-	✓	-	✓	✓	✓	✓
GWS 14-125 C	-	✓	-	-	✓	✓	✓	✓
GWS 14-125 CE	-	✓	-	-	✓	✓	✓	✓
GWS 14-125 CI/CIE/CIT	-	-	✓	-	✓	✓	✓	✓
GWS 14-150 C	-	-	-	-	✓	✓	✓	✓
GWS 14-150 CI	-	-	-	✓	✓	✓	✓	✓
GWS 15-150 CIH	-	-	-	✓	✓	✓	✓	✓
GWS 15-125 CIH/CIEH/CITH	-	-	✓	-	✓	✓	✓	✓
GWS 850 ...	✓	-	-	-	✓	✓	✓	✓
GWS 1000	-	✓	-	-	✓	✓	✓	✓

PRIBOR ZA SESALNIKE BOSCH PROFESSIONAL

Nastavki za odsesavanje prahu za velike kotne brusilnike in brusilnike za beton.



Zaščitni pokrov za prah Ø 180 mm	Zaščitni pokrov za prah Ø 230 mm	Zaščitni pokrov za prah Ø 230 mm	Zaščitni pokrov za prah Ø 300 mm	Koleno	Cev Ø 19 x 3000 mm	Cev Ø 19 x 5000 mm	Adapter za 19-35 mm
----------------------------------	----------------------------------	----------------------------------	----------------------------------	--------	--------------------	--------------------	---------------------

Številka strani	725	725	725	726	726	831	831	834
Št. artikla	1 605 510 179	1 605 510 180	2 602 025 285	1 605 510 215	1 600 793 007	2 600 793 009	1 610 793 002	1 609 200 933

KOTNI BRUSILNIKI (2000-2500 W)

GWS 25-230/J	-	✓	-	-	✓	✓	✓	✓
GWS 26-180 B	✓	-	-	-	✓	✓	✓	✓
GWS 26-180 BV/JBV	✓	-	-	-	✓	✓	✓	✓
GWS 26-180 H/JH	✓	-	-	-	✓	✓	✓	✓
GWS 26-180 JBV	-	-	-	-	✓	✓	✓	✓
GWS 26-230	-	-	✓	-	✓	✓	✓	✓
GWS 26-230 B/BV/JBV	-	✓	-	-	✓	✓	✓	✓
GWS 26-230 BV	-	-	✓	-	✓	✓	✓	✓
GWS 26-230 JBV	-	✓	✓	-	✓	✓	✓	✓
GWS 26-230 JH	-	✓	-	-	✓	✓	✓	✓
GWS 180/J	✓	-	-	-	✓	✓	✓	✓
GWS 230	-	✓	-	-	✓	✓	✓	✓

POSEBNI BRUSILNIKI ZA ODREZOVANJE

GWS 24-300	-	-	-	✓	-	✓	✓	✓
GWS 24-300 J	-	-	-	✓	-	✓	✓	✓

BRUSILNIKI ZA BETON

GBR 14 CA	-	-	-	-	-	✓	✓	-
-----------	---	---	---	---	---	---	---	---

PRIBOR ZA SESALNIKE BOSCH PROFESSIONAL

Nastavki za odsesavanje prahu za velike kotne brusilnike in brusilnike za beton.



Zaščitni pokrov za prah Ø 180 mm	Zaščitni pokrov za prah Ø 230 mm	Zaščitni pokrov za prah Ø 180 mm	Zaščitni pokrov za prah Ø 230 mm	Zaščitni pokrov za prah Ø 300 mm	Koleno	Cev Ø 19 x 3000 mm	Cev Ø 19 x 5000 mm	Adapter za 19-35 mm
----------------------------------	----------------------------------	----------------------------------	----------------------------------	----------------------------------	--------	--------------------	--------------------	---------------------

Številka strani	725	725	725	725	726	726	831	831	834
Št. artikla	1 605 510 179	1 605 510 180	2 602 025 284	2 602 025 285	1 605 510 215	1 600 793 007	2 600 793 009	1 610 793 002	1 609 200 933

KOTNI BRUSILNIKI (2000-2500 W)

GWS 20-180/H/JH	✓	-	-	-	-	✓	✓	✓	✓
GWS 20-180/J	✓	-	-	-	-	✓	✓	✓	✓
GWS 20-230/J	-	✓	-	-	-	✓	✓	✓	✓
GWS 20-230 H/J/JH	-	✓	-	-	-	✓	✓	✓	✓
GWS 21-180 HV/JHV	✓	-	-	-	-	✓	✓	✓	✓
GWS 21-230 HV/JHV	-	✓	-	-	-	✓	✓	✓	✓
GWS 22-180 H/JH	✓	-	-	-	-	✓	✓	✓	✓
GWS 22-180 LVI	-	-	✓	-	-	✓	✓	✓	✓
GWS 22-230 H/JH	-	✓	-	-	-	✓	✓	✓	✓
GWS 22-230 LVI	-	-	-	✓	-	✓	✓	✓	✓
GWS 23-180/J	✓	-	-	-	-	✓	✓	✓	✓
GWS 23-230/J	✓	-	-	-	-	✓	✓	✓	✓
GWS 24-180 BX/JBX	✓	-	-	-	-	✓	✓	✓	✓
GWS 24-180 H/BV/JBV	✓	-	-	-	-	✓	✓	✓	✓
GWS 24-180 H/JH	✓	-	-	-	-	✓	✓	✓	✓
GWS 24-180 LVI	-	-	✓	-	-	✓	✓	✓	✓
GWS 24-230 BX/JBX	-	✓	-	-	-	✓	✓	✓	✓
GWS 24-230 H/BV/JBV	-	✓	-	-	-	✓	✓	✓	✓
GWS 24-230 H/JH	-	✓	-	-	-	✓	✓	✓	✓
GWS 24-230 JBX	-	-	-	✓	-	✓	✓	✓	✓
GWS 24-230 LVI	-	-	-	✓	-	✓	✓	✓	✓
GWS 25-180/J	✓	-	-	-	-	✓	✓	✓	✓

PRIBOR ZA SESALNIKE BOSCH PROFESSIONAL

Nastavki za odsesavanje prahu za vbodne in večnamenske žage.



Cev Ø 19 × 5000 mm

Cev Ø 35 × 5000 mm

Številka strani	831	832
Št. artikla	2 607 002 162	2 607 002 164

VBODNE ŽAGE

GST 90 E	✓	✓
GST 100 GST 100 B GST 100 BCE GST 100 CE	✓	✓
GST 120 BE GST 120 E	✓	✓
GST 135 BCE GST 135 CE	✓	✓
GST 150 BCE GST 150 CE	✓	✓
GST 14,4 V	✓	✓
GST 18 V	✓	✓
GST 24 V	✓	✓
GST 75 BE	✓	✓

VEČNAMENSKE ŽAGE

GFZ 14-35 A	✓	✓
GFZ 16-35 AC	✓	✓

PRIBOR ZA SESALNIKE BOSCH PROFESSIONAL

Nastavki za odsesavanje prahu za ročne krožne žage in skobeljnike.



Cev Ø 19 x 5000 mm

Cev Ø 35 x 5000 mm

Številka strani	831	832
Št. artikla	2 607 002 162	2 607 002 164

ROČNE KROŽNE ŽAGE

GKS 54	✓	✓
GKS 54 CE	✓	✓
GKS 55	✓	✓
GKS 55 CE	✓	✓
GKS 55 GCE	✓	✓
GKS 65	✓	✓
GKS 65 CE	✓	✓
GKS 65 G	✓	✓
GKS 65 GCE	✓	✓
GKS 66 CE	✓	✓
GKS 85 S	✓	✓
GKS 85 G	✓	✓
GKS 160	✓	✓
GKS 190	✓	✓
GKS 18 V-LI	✓	✓
GKS 24 V	✓	✓
GKS 36 V-LI	✓	✓

SKOBELJNIKI

GHO 15-82	✓	✓
GHO 26-82	✓	✓
GHO 31-82	✓	✓
GHO 36-82 C	✓	✓
GHO 40-82 C	✓	✓
GHO 14,4 V	✓	✓

PRIBOR ZA SESALNIKE BOSCH PROFESSIONAL

Nastavki za odsesavanje prahu za rezkalnike.



Adapter	Adapter	Adapter	Adapter	Cev Ø 19 × 5000 mm	Cev Ø 35 × 5000 mm
---------	---------	---------	---------	--------------------	--------------------

Številka strani	841	841	841	841	831	832
Št. artikla	2 608 000 488	2 608 000 489	2 607 017 128	1 600 499 005	2 607 002 162	2 607 002 164

REZKALNIKI

GKF 600	✓	✓	✓	-	✓	✓
GOF 900 ACE	✓	✓	✓	-	✓	✓
GOF 1300 ACE	✓	✓	✓	-	✓	✓
GOF 2000 CE	✓	✓	✓	-	✓	✓
GOF 1600 CE	✓	✓	✓	-	✓	✓
GMF 1600 CE	✓	✓	✓	-	✓	✓

UNIVERZALNI REZKALNIK

GUF 4-22 A	-	-	-	✓	✓	✓
------------	---	---	---	---	---	---

REZKALNIK MOZNIČNIH UTOROV

GFF 22 A	-	-	-	✓	✓	✓
----------	---	---	---	---	---	---

PRIBOR ZA SESALNIKE BOSCH PROFESSIONAL

Nastavki za odsesavanje prahu za brusilnike in stacionarna orodja.



Adapter	Adapter	Cev \varnothing 19 x 5000 mm
---------	---------	--------------------------------

Številka strani	841	841	831
Št. artikla	1 600 499 005	2 600 306 007	2 607 002 162

TRAČNI BRUSILNIKI

Komplet GBS 75 AE	-	-	✓
GBS 100 AE	✓	-	✓

VIBRACIJSKI BRUSILNIKI

GSS 16 A	-	✓	✓
GSS 23 AE GSS 23 A	-	✓	✓
GSS 140 A	-	-	✓
GSS 230 AE	-	-	✓
GSS 280 A GSS 280 AE	-	-	✓

DELTASTI BRUSILNIKI

GDA 280 E	-	-	✓
-----------	---	---	---

EKSCENTRIČNI BRUSILNIKI

GEX 125 A GEX 125 AC	-	✓	✓
GEX 125-1 AE	-	-	✓
GEX 150 AC	-	✓	✓
GEX 150 Turbo	-	-	✓

STACIONARNA ORODJA

GCM 8 S	-	-	✓
GCM 10 GCM 10 J GCM 10 S GCM 10 SD	-	-	✓
GCM 12 GCM 12 SD	-	-	✓
GTS 10	-	-	✓
GKG 24 V	-	-	✓

PRIBOR ZA SESALNIKE PAS 12-27 F/PAS 12-27/PAS 11-21

Zunanje odsesavanje prahu za vbodne žage in deltaste brusilnike.

Cev \varnothing 19 x 3000 mmCev \varnothing 19 x 5000 mmAdapter za \varnothing 19-35 mm

Številka strani	831	831	834
Št. artikla	2 600 793 009	1 610 793 002	2 607 000 748

VBODNE ŽAGE

PST 650 PST 650 E PST 650 PE	✓	✓	✓
PST 680 E	✓	✓	✓
PST 700 E PST 700 PE PST 700 PEL	✓	✓	✓
PST 750 PE	✓	✓	✓
PST 800 PEL	✓	✓	✓
PST 850 PE	✓	✓	✓
PST 900 PEL	✓	✓	✓
PST 1000 PEL	✓	✓	✓

DELTAŠTI BRUSILNIKI

PDA 180 PDA 180 E	✓	✓	✓
PDA 240 E	✓	✓	✓

PRIBOR ZA SESALNIKE PAS 12-27 F/PAS 12-27/PAS 11-21

Zunanje odsesavanje prahu za brusilnike in skobeljnike.



Adapter	Cev \varnothing 19 x 3000 mm	Cev \varnothing 19 x 5000 mm	Cev \varnothing 35 x 3000 mm	Cev \varnothing 35 x 5000 mm	Adapter za \varnothing 19-35 mm
---------	--------------------------------	--------------------------------	--------------------------------	--------------------------------	-----------------------------------

Številka strani	841	831	831	831	831	834
Št. artikla	2 600 306 007	2 600 793 009	1 610 793 002	2 607 002 149	2 607 002 150	2 607 000 748

EKSCENTRIČNI BRUSILNIKI

PEX 150 A	✓	✓	✓	-	-	✓
PEX 220 A	✓	✓	✓	-	-	✓
PEX 270 AE	✓	✓	✓	-	-	✓
PEX 400 AE	✓	✓	✓	-	-	✓
PEX 420 AE	✓	✓	✓	-	-	✓

EKSCENTRIČNI BRUSILNIKI

PSM 80 A	✓	✓	✓	-	-	✓
PSM 160 A	✓	✓	✓	-	-	✓
PSS 190 AE	✓	✓	✓	-	-	✓
PSS 200 A/AC	✓	✓	✓	-	-	✓
PSS 250 AE	✓	✓	✓	-	-	✓
PSS 280 A	✓	✓	✓	-	-	✓
PSS 300 AE	✓	✓	✓	-	-	✓

SKOBELJNIKI

PHO 16-82	✓	-	-	✓	✓	-
PHO 20-82	✓	-	-	✓	✓	-
PHO 25-82	✓	-	-	✓	✓	-
PHO 30-82	✓	-	-	✓	✓	-
PHO 35-82 C	✓	-	-	✓	✓	-
PHO 3100	✓	-	-	✓	✓	-

PRIBOR ZA SESALNIKE PAS 12-27 F/PAS 12-27/PAS 11-21

Zunanje odsesavanje prahu za tračne brusilnike, kompaktne tračne brusilnike in rezkalnike zidnih utorov.



Adapter	Cev Ø 19 × 3000 mm	Cev Ø 19 × 5000 mm	Cev Ø 35 × 3000 mm	Cev Ø 35 × 5000 mm	Cev Ø 35 × 3000 mm	Cev Ø 35 × 5000 mm	Adapter za Ø 19–35 mm
---------	--------------------	--------------------	--------------------	--------------------	--------------------	--------------------	-----------------------

Številka strani	841	831	831	831	831	831	831	834
Št. artikla	2 600 306 007	2 600 793 009	1 610 793 002	2 607 000 837	1 609 202 230	2 607 002 149	2 607 002 150	2 607 000 748

TRAČNI BRUSILNIKI

PBS 60 PBS 60 E	-	✓	✓	-	-	-	-	✓
PBS 60 PBS 60 E	-	-	-	✓	✓	-	-	✓
PBS 60 PBS 60 E	-	-	-	-	-	✓	✓	-
PBS 75 A PBS 75 AE	-	✓	✓	-	-	-	-	✓
PBS 75 A PBS 75 AE	-	-	-	✓	✓	-	-	✓
PBS 75 A PBS 75 AE	-	-	-	-	-	✓	✓	-
PBS 7 AE	✓	✓	✓	-	-	-	-	✓

KOMPAKTNI TRAČNI BRUSILNIKI

PVS 300 AE	-	✓	✓	-	-	-	-	✓
PVS 300 AE	-	-	-	✓	✓	-	-	✓

REZKALNIKI ZIDNIH UTOROV

PSF 22 A	-	✓	✓	-	-	-	-	-
PSF 22 A	-	-	-	✓	✓	-	-	✓

PRIBOR ZA SESALNIKE PAS 12-27 F/PAS 12-27/PAS 11-21

Zunanje odsesavanje prahu za ročne krožne žage.



Cev Ø 35 × 3000 mm

Cev Ø 35 × 5000 mm

Cev Ø 35 × 3000 mm

Cev Ø 35 × 5000 mm

Adapter za Ø 19–35 mm

Številka strani	831	831	831	831	834
Št. artikla	2 607 000 837	1 609 202 230	2 607 002 149	2 607 002 150	2 607 000 748

ROČNE KROŽNE ŽAGE

PKS 40	✓	✓	-	-	✓
PKS 40	-	-	✓	✓	-
PKS 46	✓	✓	-	-	✓
PKS 46	-	-	✓	✓	-
PKS 54 PKS 54 CE	✓	✓	-	-	✓
PKS 54 PKS 54 CE	-	-	✓	✓	-
PKS 55 PKS 55 A	✓	✓	-	-	✓
PKS 55 PKS 55 A	-	-	✓	✓	-
PKS 66 PKS 66 A PKS 66 AF PKS 66 CE	✓	✓	-	-	✓
PKS 66 PKS 66 A PKS 66 AF PKS 66 CE	-	-	✓	✓	-

PRIBOR ZA SESALNIKE PAS 12-27 F/PAS 12-27/PAS 11-21

Zunanje odsesavanje prahu za rezkalnike.



Cev Ø 35 × 3000 mm

Cev Ø 35 × 5000 mm

Cev Ø 35 × 3000 mm

Cev Ø 35 × 5000 mm

Adapter za Ø 19–35 mm

Številka strani	831	831	831	831	834
Št. artikla	2 607 000 837	1 609 202 230	2 607 002 149	2 607 002 150	2 607 000 748

REZKALNIKI

POF 400 A	✓	✓	-	-	✓
POF 400 A	-	-	✓	✓	-
POF 500 A	✓	✓	-	-	✓
POF 500 A	-	-	✓	✓	-
POF 600 ACE	✓	✓	-	-	✓
POF 600 ACE	-	-	✓	✓	-
POF 800 ACE	✓	✓	-	-	✓
POF 800 ACE	-	-	✓	✓	-
POF 1100 AE	✓	✓	-	-	✓
POF 1100 AE	-	-	✓	✓	-
POF 1200 AE	✓	✓	-	-	✓
POF 1200 AE	-	-	✓	✓	-
POF 1300 ACE	✓	✓	-	-	✓
POF 1300 ACE	-	-	✓	✓	-
POF 1400 AE	✓	✓	-	-	✓
POF 1400 AE	-	-	✓	✓	-

PRIBOR ZA SESALNIKE PAS 12-27 F/PAS 12-27/PAS 11-21

Zunanje odsesavanje prahu za kotne brusilnike.



Rezalno vodilo	Rezalno vodilo	Rezalno vodilo	Cev Ø 35 × 3000 mm	Cev Ø 35 × 5000 mm	Cev Ø 35 × 3000 mm	Cev Ø 35 × 5000 mm	Adapter za Ø 19–35 mm
----------------	----------------	----------------	--------------------	--------------------	--------------------	--------------------	-----------------------

Številka strani	725	725	724	831	831	831	831	834
Št. artikla	1 605 510 180	2 605 510 264	1 605 510 291	2 607 000 837	1 609 202 230	2 607 002 149	2 607 002 150	2 607 000 748

KOTNI BRUSILNIKI

PWS 7-100 (0 603 402 0..)	-	-	✓	-	-	✓	✓	-
PWS 7-115 (0 603 402 0..)	-	-	✓	-	-	✓	✓	-
PWS 7-125 (0 603 403 0..)	-	-	✓	-	-	✓	✓	-
PWS 7-125 (3 603 C99 8..)	-	-	-	-	-	✓	✓	-
PWS 9-125 CE (0 603 405 7..)	-	-	✓	-	-	✓	✓	-
PWS 9-125 CE (3 603 C99 A..)	-	-	-	-	-	✓	✓	-
PWS 10-125 CE (0 603 347 ...)	-	-	✓	-	-	✓	✓	-
PWS 10-125 CE (3 603 C47 0..)	-	✓	-	✓	✓	-	-	✓
PWS 13-125 CE (0 603 348 ...)	-	-	✓	✓	✓	-	-	✓
PWS 13-125 CE (3 603 C48 0..)	-	✓	-	✓	✓	-	-	✓
PWS 20-230 J	✓	-	-	✓	✓	-	-	✓
PWS 21-230	✓	-	-	✓	✓	-	-	✓
PWS 700 (0 603 402 0..)	-	-	✓	-	-	✓	✓	-
PWS 700-115 (0 603 A64 2..)	-	-	-	-	-	✓	✓	-
PWS 720 (0 603 403 0..)	-	-	✓	-	-	✓	✓	-
PWS 720-115 (0 603 A64 0..)	-	-	-	-	-	✓	✓	-
PWS 720-125 (0 603 A64 0..)	-	-	-	-	-	✓	✓	-
PWS 750-115 (0 603 A84 1..)	-	-	-	-	-	✓	✓	-
PWS 750-125 (0 603 A84 1..)	-	-	-	-	-	✓	✓	-
PWS 850 CE (0 603 404 7..)	-	-	✓	-	-	✓	✓	-
PWS 1900	✓	-	-	✓	✓	-	-	✓

PRIBOR ZA SESALNIKE PAS 11-25 F/PAS 11-27/PAS 11-25 F, (PAS 12-50/PAS 12-50 F)

Zunanje odsesavanje prahu za vbodne žage in deltaste brusilnike.

Cev \varnothing 19 x 3000 mmCev \varnothing 19 x 5000 mmAdapter za \varnothing 19-35 mm

Številka strani	831	831	834
Št. artikla	2 600 793 009	1 610 793 002	1 609 200 933

VBODNE ŽAGE

PST 650 PST 650 E PST 650 PE	✓	✓	✓
PST 680 E	✓	✓	✓
PST 700 E PST 700 PE PST 700 PEL	✓	✓	✓
PST 750 PE	✓	✓	✓
PST 800 PEL	✓	✓	✓
PST 850 PE	✓	✓	✓
PST 900 PEL	✓	✓	✓
PST 1000 PEL	✓	✓	✓

DELTAŠTI BRUSILNIKI

PDA 180 PDA 180 E	✓	✓	✓
PDA 240 E	✓	✓	✓

PRIBOR ZA SESALNIKE PAS 11-25 F/PAS 11-27/PAS 11-25 F, (PAS 12-50/PAS 12-50 F)

Zunanje odsesavanje prahu za brusilnike in skobeljnike.



Adapter	Cev \varnothing 19 x 3000 mm	Cev \varnothing 19 x 5000 mm	Cev \varnothing 35 x 3000 mm	Cev \varnothing 35 x 5000 mm	Adapter za \varnothing 19-35 mm
---------	--------------------------------	--------------------------------	--------------------------------	--------------------------------	-----------------------------------

Številka strani	841	831	831	831	831	834
Št. artikla	2 600 306 007	2 600 793 009	1 610 793 002	2 607 000 837	1 609 202 230	1 609 200 933

EKSCENTRIČNI BRUSILNIKI

PEX 150 A	✓	✓	✓	-	-	✓
PEX 220 A	✓	✓	✓	-	-	✓
PEX 270 AE	✓	✓	✓	-	-	✓
PEX 400 AE	✓	✓	✓	-	-	✓
PEX 420 AE	✓	✓	✓	-	-	✓

EKSCENTRIČNI BRUSILNIKI

PSM 80 A	-	✓	✓	-	-	✓
PSM 160 A	✓	✓	✓	-	-	✓
PSS 190 AE	-	✓	✓	-	-	✓
PSS 200 A/AC	-	✓	✓	-	-	✓
PSS 250 AE	-	✓	✓	-	-	✓
PSS 280 A	-	✓	✓	-	-	✓
PSS 300 AE	-	✓	✓	-	-	✓

SKOBELJNIKI

PHO 16-82	-	-	-	✓	✓	-
PHO 20-82	-	-	-	✓	✓	-
PHO 25-82	-	-	-	✓	✓	-
PHO 30-82	-	-	-	✓	✓	-
PHO 35-82 C	-	-	-	✓	✓	-
PHO 3100	-	-	-	✓	✓	-

PRIBOR ZA SESALNIKE PAS 11-25 F/PAS 11-27/PAS 11-25 F, (PAS 12-50/PAS 12-50 F)

Zunanje odsesavanje prahu za tračne brusilnike, kompaktne tračne brusilnike in rezkalnike zidnih utorov.



Adapter	Cev \varnothing 19 x 3000 mm	Cev \varnothing 19 x 5000 mm	Cev \varnothing 35 x 3000 mm	Cev \varnothing 35 x 5000 mm	Adapter za \varnothing 19-35 mm
---------	--------------------------------	--------------------------------	--------------------------------	--------------------------------	-----------------------------------

Številka strani	841	831	831	831	831	834
Št. artikla	2 600 306 007	2 600 793 009	1 610 793 002	2 607 000 837	1 609 202 230	1 609 200 933

TRAČNI BRUSILNIKI

PBS 60 PBS 60 E	-	✓	✓	-	-	✓
PBS 60 PBS 60 E	-	-	-	✓	✓	-
PBS 75 A PBS 75 AE	-	✓	✓	-	-	✓
PBS 75 A PBS 75 AE	-	-	-	✓	✓	-
PBS 7 AE	✓	✓	✓	-	-	✓

KOMPAKTNI TRAČNI BRUSILNIKI

PVS 300 AE	-	✓	✓	-	-	✓
PVS 300 AE	-	-	-	✓	✓	✓

REZKALNIKI ZIDNIH UTOROV

PSF 22 A	-	✓	✓	-	-	✓
PSF 22 A	-	-	-	✓	✓	-

PRIBOR ZA SESALNIKE PAS 11-25 F/PAS 11-27/PAS 11-25 F, (PAS 12-50/PAS 12-50 F)

Zunanje odsesavanje prahu za ročne krožne žage in rezkalnike.



Cev Ø 35 × 3000 mm

Cev Ø 35 × 5000 mm

Številka strani	831	831
Št. artikla	2 607 000 837	1 609 202 230

ROČNE KROŽNE ŽAGE

PKS 40	✓	✓
PKS 46	✓	✓
PKS 54 PKS 54 CE	✓	✓
PKS 55 PKS 55 A	✓	✓
PKS 66 PKS 66 A PKS 66 AF PKS 66 CE	✓	✓

REZKALNIKI

POF 400 A	✓	✓
POF 500 A	✓	✓
POF 600 ACE	✓	✓
POF 800 ACE	✓	✓
POF 1100 AE	✓	✓
POF 1200 AE	✓	✓
POF 1300 ACE	✓	✓
POF 1400 AE	✓	✓

PRIBOR ZA SESALNIKE PAS 11-25 F/PAS 11-27/PAS 11-25 F, (PAS 12-50/PAS 12-50 F)

Zunanje odsesavanje prahu za kotne brusilnike.



Rezalno vodilo

Rezalno vodilo

Rezalno vodilo

Cev \varnothing 35 x 3000 mmCev \varnothing 35 x 5000 mm

Številka strani	725	725	724	831	831
Št. artikla	1 605 510 180	2 605 510 264	1 605 510 291	2 607 000 837	1 609 202 230

KOTNI BRUSILNIKI

PWS 7-100 (0 603 402 0..)	-	-	✓	✓	✓
PWS 7-115 (0 603 402 0..)	-	-	✓	✓	✓
PWS 7-125 (0 603 403 0..)	-	-	✓	✓	✓
PWS 7-125 (3 603 C99 8..)	-	-	-	✓	✓
PWS 9-125 CE (0 603 405 7..)	-	-	✓	✓	✓
PWS 9-125 CE (3 603 C99 A..)	-	-	-	✓	✓
PWS 10-125 CE (0 603 347 ...)	-	-	✓	✓	✓
PWS 10-125 CE (3 603 C47 0..)	-	✓	-	✓	✓
PWS 13-125 CE (0 603 348 ...)	-	-	✓	✓	✓
PWS 13-125 CE (3 603 C48 0..)	-	✓	-	✓	✓
PWS 20-230 J	✓	-	-	✓	✓
PWS 21-230	✓	-	-	✓	✓
PWS 700 (0 603 402 0..)	-	-	✓	✓	✓
PWS 700-115 (0 603 A64 2..)	-	-	-	✓	✓
PWS 720 (0 603 403 0..)	-	-	✓	✓	✓
PWS 720-115 (0 603 A64 0..)	-	-	-	✓	✓
PWS 720-125 (0 603 A64 0..)	-	-	-	✓	✓
PWS 750-115 (0 603 A84 1..)	-	-	-	✓	✓
PWS 750-125 (0 603 A84 1..)	-	-	-	✓	✓
PWS 850 CE (0 603 404 7..)	-	-	✓	✓	✓
PWS 1900	✓	-	-	✓	✓

PRIBOR ZA SESALNIKE PAS 10-20 (PAS 850)

Zunanje odsesavanje prahu za vbodne žage in deltaste brusilnike.



Cev \varnothing 19 x 3000 mm

Cev \varnothing 19 x 5000 mm

Adapter za \varnothing 19-35 mm

Številka strani	831	831	834
Št. artikla	2 600 793 009	1 610 793 002	2 607 000 748

VBODNE ŽAGE

PST 650 PST 650 E PST 650 PE	✓	✓	✓
PST 680 E	✓	✓	✓
PST 700 E PST 700 PE PST 700 PEL	✓	✓	✓
PST 750 PE	✓	✓	✓
PST 800 PEL	✓	✓	✓
PST 850 PE	✓	✓	✓
PST 900 PEL	✓	✓	✓
PST 1000 PEL	✓	✓	✓

DELTAŠTI BRUSILNIKI

PDA 180 PDA 180 E	✓	✓	✓
PDA 240 E	✓	✓	✓

PRIBOR ZA SESALNIKE PAS 10-20 (PAS 850)

Zunanje odsesavanje prahu za ekscentrične brusilnike in skobeljnike.



Adapter	Cev \varnothing 19 x 3000 mm	Cev \varnothing 19 x 5000 mm	Cev \varnothing 35 x 3000 mm	Cev \varnothing 35 x 5000 mm	Adapter za \varnothing 19-35 mm
---------	--------------------------------	--------------------------------	--------------------------------	--------------------------------	-----------------------------------

Številka strani	841	831	831	831	831	834
Št. artikla	2 600 306 007	2 600 793 009	1 610 793 002	2 607 000 837	1 609 202 230	2 607 000 748

EKSCENTRIČNI BRUSILNIKI

PEX 150 A	✓	✓	✓	-	-	✓
PEX 220 A	✓	✓	✓	-	-	✓
PEX 270 AE	✓	✓	✓	-	-	✓
PEX 400 AE	✓	✓	✓	-	-	✓
PEX 420 AE	✓	✓	✓	-	-	✓

EKSCENTRIČNI BRUSILNIKI

PSM 80 A	-	✓	✓	-	-	✓
PSM 160 A	✓	✓	✓	-	-	✓
PSS 190 AE	-	✓	✓	-	-	✓
PSS 200 A/AC	-	✓	✓	-	-	✓
PSS 250 AE	-	✓	✓	-	-	✓
PSS 280 A	-	✓	✓	-	-	✓
PSS 300 AE	-	✓	✓	-	-	✓

SKOBELJNIKI

PHO 16-82	-	-	-	✓	✓	✓
PHO 20-82	-	-	-	✓	✓	✓
PHO 25-82	-	-	-	✓	✓	✓
PHO 30-82	-	-	-	✓	✓	✓
PHO 35-82 C	-	-	-	✓	✓	✓
PHO 3100	-	-	-	✓	✓	-

PRIBOR ZA SESALNIKE PAS 10-20 (PAS 850)

Zunanje odsesavanje prahu za tračne brusilnike, kompaktne tračne brusilnike in rezkalnike zidnih utorov.



Cev \varnothing 19 x 3000 mm	Cev \varnothing 19 x 5000 mm	Cev \varnothing 35 x 3000 mm	Cev \varnothing 35 x 5000 mm	Adapter za \varnothing 19-35 mm	Adapter
--------------------------------	--------------------------------	--------------------------------	--------------------------------	-----------------------------------	---------

Številka strani	831	831	831	831	834	841
Št. artikla	2 600 793 009	1 610 793 002	2 607 000 837	1 609 202 230	2 607 000 748	2 600 306 007

TRAČNI BRUSILNIKI

PBS 60 PBS 60 E	✓	✓	-	-	✓	-
PBS 60 PBS 60 E	-	-	✓	✓	-	-
PBS 75 A PBS 75 AE	✓	✓	-	-	✓	-
PBS 75 A PBS 75 AE	-	-	✓	✓	-	-
PBS 7 AE	✓	✓	-	-	✓	✓

KOMPAKTNI TRAČNI BRUSILNIKI

PVS 300 AE	✓	✓	-	-	✓	-
------------	---	---	---	---	---	---

REZKALNIKI ZIDNIH UTOROV

PSF 22 A	-	-	✓	✓	✓	-
----------	---	---	---	---	---	---

PRIBOR ZA SESALNIKE PAS 10-20 (PAS 850)

Zunanje odsesavanje prahu za ročne krožne žage in rezkalnike.

Cev \varnothing 35 x 3000 mmCev \varnothing 35 x 5000 mmAdapter za \varnothing 19-35 mm

Številka strani	831	831	834
Št. artikla	2 607 000 837	1 609 202 230	2 607 000 748

ROČNE KROŽNE ŽAGE

PKS 40	✓	✓	✓
PKS 46	✓	✓	✓
PKS 54 PKS 54 CE	✓	✓	✓
PKS 55 PKS 55 A	✓	✓	✓
PKS 66 PKS 66 A PKS 66 AF PKS 66 CE	✓	✓	✓

REZKALNIKI

POF 400 A	✓	✓	-
POF 500 A	✓	✓	-
POF 600 ACE	✓	✓	-
POF 800 ACE	✓	✓	-
POF 1100 AE	✓	✓	-
POF 1200 AE	✓	✓	-
POF 1300 ACE	✓	✓	-
POF 1400 AE	✓	✓	-

PRIBOR ZA SESALNIKE PAS 10-20 (PAS 850)

Zunanje odsesavanje prahu za kotne brusilnike.



Rezalno vodilo

Rezalno vodilo

Rezalno vodilo

Cev \varnothing 35 x 3000 mm

Cev \varnothing 35 x 5000 mm







Številka strani	725	725	724	831	831
Št. artikla	1 605 510 180	2 605 510 264	1 605 510 291	2 607 000 837	1 609 202 230

KOTNI BRUSILNIKI

PWS 7-100 (0 603 402 0..)	-	-	✓	✓	✓
PWS 7-115 (0 603 402 0..)	-	-	✓	✓	✓
PWS 7-125 (0 603 403 0..)	-	-	✓	✓	✓
PWS 7-125 (3 603 C99 8..)	-	-	-	✓	✓
PWS 9-125 CE (0 603 405 7..)	-	-	✓	✓	✓
PWS 9-125 CE (3 603 C99 A..)	-	-	-	✓	✓
PWS 10-125 CE (0 603 347 ...)	-	-	✓	✓	✓
PWS 10-125 CE (3 603 C47 0..)	-	✓	-	✓	✓
PWS 13-125 CE (0 603 348 ...)	-	-	✓	✓	✓
PWS 13-125 CE (3 603 C48 0..)	-	✓	-	✓	✓
PWS 20-230 J	✓	-	-	✓	✓
PWS 21-230	✓	-	-	✓	✓
PWS 700 (0 603 402 0..)	-	-	✓	✓	✓
PWS 700-115 (0 603 A64 2..)	-	-	-	✓	✓
PWS 720 (0 603 403 0..)	-	-	✓	✓	✓
PWS 720-115 (0 603 A64 0..)	-	-	-	✓	✓
PWS 720-125 (0 603 A64 0..)	-	-	-	✓	✓
PWS 750-115 (0 603 A84 1..)	-	-	-	✓	✓
PWS 750-125 (0 603 A84 1..)	-	-	-	✓	✓
PWS 850 CE (0 603 404 7..)	-	-	✓	✓	✓
PWS 1900	✓	-	-	✓	✓

Pribor za sesalnike Bosch - zunanje odsesavanje

Šobe za Boscheve sesalnike

	TEHNIČNE SPECIFIKACIJE		PODATKI ZA NAROČANJE				
	Premjer v mm		Način pakiranja	Število kosov	Paket za pošiljanje	Črtna koda 4 059 952...	Kataloška številka
 <p>Šoba za fuge GAS 12-30F; GAS 12-50 RF; GAS 12-50 RFH; GAS 14-20 RFB; GAS 1000 RF Professional; PAS 10-20; PAS 11-25; PAS 11-25 F; PAS 12-50 F; PAS 850; PAS 1000; PAS 1000 F</p>	49		C1d	1	1	005173	1 609 200 971
 <p>Gumijasta šoba GAS 10-50 RFH; GAS 10-50 RFK; GAS 12-30F; GAS 12-50 RF; GAS 12-50 RFH; GAS 14-20 RFB; GAS 20 L SFC; GAS 25 L SFC; GAS 35 H AFC; GAS 35 L AFC; GAS 35 L SFC+; GAS 35 M AFC; GAS 50; GAS 50 M; GAS 55 M AFC; GAS 1000 RF Professional; PAS 10-20; PAS 11-21; PAS 11-25; PAS 11-25 F; PAS 12-27; PAS 12-27 F; PAS 12-50 F; PAS 850; PAS 1000; PAS 1000 F</p>	35		C1d	1	1	005319	1 609 201 229
 <p>Šoba za tla GAS 10-50 RFH; GAS 10-50 RFK; GAS 12-30F; GAS 12-50 RF; GAS 12-50 RFH; GAS 14-20 RFB; GAS 20 L SFC; GAS 25 L SFC; GAS 35 H AFC; GAS 35 L AFC; GAS 35 L SFC+; GAS 35 M AFC; GAS 50; GAS 50 M; GAS 55 M AFC; GAS 1000 RF; GAS 1200 L Professional; PAS 10-20; PAS 11-21; PAS 11-25; PAS 11-25 F; PAS 12-27; PAS 12-27 F; PAS 12-50 F; PAS 850; PAS 1000; PAS 1000 F</p>	35		C1d	1	1	005326	1 609 201 230
 <p>Večnamenska šoba za mokro in suho uporabo z dvema nastavkoma: gumijastim za vodo in krtačo za gladke površine GAS12-25/12-25PS; GAS 10-50 RFH; GAS 10-50 RFK; GAS 12-30F; GAS 12-50 RF; GAS 12-50 RFH; GAS 14-20 RFB; GAS 15 PS; GAS 20 L SFC; GAS 25 L SFC; GAS 35 H AFC; GAS 35 L AFC; GAS 35 L SFC+; GAS 35 M AFC; GAS 50; GAS 50 M; GAS 55 M AFC; GAS 1000 RF; GAS 1200 L Professional; PAS 10-20; PAS 11-21; PAS 11-25; PAS 11-25 F; PAS 12-27; PAS 12-27 F; PAS 12-50 F; PAS 850; PAS 1000; PAS 1000 F</p>	35		P1d	1	1	015936	1 609 390 478
 <p>Sesalna ščetka GAS 10-50 RFH; GAS 10-50 RFK; GAS 12-30F; GAS 12-50 RF; GAS 12-50 RFH; GAS 14-20 RFB; GAS 20 L SFC; GAS 25 L SFC; GAS 35 H AFC; GAS 35 L AFC; GAS 35 L SFC+; GAS 35 M AFC; GAS 50; GAS 50 M; GAS 55 M AFC; GAS 1000 RF; GAS 1200 L Professional; PAS 10-20; PAS 11-21; PAS 11-25; PAS 11-25 F; PAS 12-27; PAS 12-27 F; PAS 12-50 F; PAS 850; PAS 1000; PAS 1000 F</p>	35		C1d	1	1	015967	1 609 390 481
 <p>Šoba za fuge GAS12-25/12-25PS; GAS 10-50 RFH; GAS 10-50 RFK; GAS 12-30F; GAS 12-50 RF; GAS 12-50 RFH; GAS 14-20 RFB; GAS 15 PS; GAS 20 L SFC; GAS 25 L SFC; GAS 35 H AFC; GAS 35 L AFC; GAS 35 L SFC+; GAS 35 M AFC; GAS 50; GAS 50 M; GAS 55 M AFC; GAS 1000 RF; GAS 1200 L Professional; PAS 10-20; PAS 11-21; PAS 11-25; PAS 11-25 F; PAS 12-27; PAS 12-27 F; PAS 12-50 F; PAS 850; PAS 1000; PAS 1000 F</p>	35		C1d	1	1	056656	2 607 000 165
 <p>Majhna sesalna šoba GAS 10-50 RFH; GAS 10-50 RFK; GAS 12-30F; GAS 12-50 RF; GAS 12-50 RFH; GAS 14-20 RFB; GAS 20 L SFC; GAS 25 L SFC; GAS 35 H AFC; GAS 35 L AFC; GAS 35 L SFC+; GAS 35 M AFC; GAS 50; GAS 50 M; GAS 55 M AFC; GAS 1000 RF; GAS 1200 L Professional; PAS 10-20; PAS 11-21; PAS 11-25; PAS 11-25 F; PAS 12-27; PAS 12-27 F; PAS 12-50 F; PAS 850; PAS 1000; PAS 1000 F</p>	35		C1d	1	1	056335	2 607 000 166

Šobe za Boscheve sesalnike

TEHNIČNE SPECIFIKACIJE		PODATKI ZA NAROČANJE				
Premer v mm	Način pakiranja	Število kosov	Paket za pošiljanje	Črtna koda 4 059 952...	Kataloška številka	



Šoba za grobo umazanijo

GAS 10-50 RFH; GAS 10-50 RFK; GAS 12-30F; GAS 12-50 RF; GAS 12-50 RFH; GAS 14-20 RFB; GAS 20 L SFC; GAS 25 L SFC; GAS 35 H AFC; GAS 35 L AFC; GAS 35 L SFC+; GAS 35 M AFC; GAS 50; GAS 50 M; GAS 55 M AFC; GAS 1000 RF; GAS 1200 L Professional; PAS 10-20; PAS 11-21; PAS 11-25; PAS 11-25 F; PAS 12-27; PAS 12-27 F; PAS 12-50 F; PAS 850; PAS 1000; PAS 1000 F

35	C1d	1	1	056359	2 607 000 170
----	-----	---	---	--------	----------------------



Šoba za fuge

GAS 18V-10 L Professional; AdvancedVac 18V-8

35	P1d	1	1	917926	2 608 000 661
----	-----	---	---	--------	----------------------

Sesalna šoba

GAS 18V-10 L Professional



35	P1d	1	1	917933	2 608 000 662
----	-----	---	---	--------	----------------------



Šoba za fuge

GAS 18V-1 Professional; EasyVac 12; UniversalVac 18

31,2	P1d	1	1	923378	2 608 000 665
------	-----	---	---	--------	----------------------

Sesalna šoba

GAS 18V-1 Professional; EasyVac 12; UniversalVac 18



31,2	P1d	1	1	923392	2 608 000 667
------	-----	---	---	--------	----------------------

Šobe za Boscheve sesalnike

TEHNIČNE SPECIFIKACIJE			PODATKI ZA NAROČANJE				
Premer v mm	Način pakiranja	Število kosov	Paket za pošiljanje	Črtna koda 4 059 952...	Kataloška številka		
Peskalna šoba GBL 18V-120 Professional							
52	C0a	1	1	923675	2 608 000 670		
Peskalna šoba GBL 18V-120 Professional							
48	C0a	1	1	923682	2 608 000 671		
Sesalna šoba za GAS 18V-10 L GAS 18V-10 L (0 601 9C6 3..) Professional							
-	P1d	1	1	553771	2 608 000 707		



Gibke cevi za Boscheve sesalnike







TEHNIČNE SPECIFIKACIJE			PODATKI ZA NAROČANJE				
Premer v mm	Premer v colah	Dožina [m]	Način pakiranja	Število kosov	Paket za pošiljanje	Črtna koda 6 949 509...	Kataloška številka
Običajne cevi za sesalnike prahu GAS 18V-10 L; GOF 130 Professional							
35	-	1,5	C0a	1	1	917896	2 608 000 658









Gibke cevi za Boscheve sesalnike

TEHNIČNE SPECIFIKACIJE			PODATKI ZA NAROČANJE				
Premer v mm	Premer v colah	Dolžina [m]	Način pakiranja	Število kosov	Paket za pošiljanje	Črtna koda 6 949 509...	Kataloška številka
Cevi za sesalnike prahu GAS 18V-1 Professional; EasyVac 12; UniversalVac 18							
35	-	0,8	P1d	1	1	923415	2 608 000 669
Običajne cevi za sesalnike prahu GAS 11-21; GAS 12-30F; GAS 12-50 RF; GAS 12-50 RFH; GAS 14-20 RFB; GAS 25 L SFC; GAS 50; GAS 50 M; GAS 1000 RF; GAS 1200 L Professional; PAS 10-20; PAS 11-25; PAS 11-25 F; PAS 12-50 F; PAS 1000; PAS 1000 F							
19	1 6/16 1 5/16	3	C0a	1	1	015462	2 600 793 009
Običajne cevi za sesalnike prahu GAS 11-21; GAS 12-30F; GAS 12-50 RF; GAS 12-50 RFH; GAS 14-20 RFB; GAS 25 L SFC; GAS 50; GAS 50 M; GAS 1000 RF; GAS 1200 L Professional; PAS 10-20; PAS 11-25; PAS 11-25 F; PAS 12-50 F; PAS 1000; PAS 1000 F							
19	-	5	C0a	1	1	006149	1 610 793 002
Antistatična cev z bajonetnim zaklepom GAS 25 L SFC; GAS 50; GAS 50 M Professional							
19	-	5	C0a	1	1	257558	2 607 002 162
Običajne cevi za sesalnike prahu GAS 12-30F; GAS 12-50 RF; GAS 12-50 RFH; GAS 14-20 RFB; GAS 25 L SFC; GAS 1000 RF Professional; PAS 10-20; PAS 11-25; PAS 11-25 F; PAS 12-50 F; PAS 850; PAS 1000; PAS 1000 F							
35	-	3	U0	1	1	097277	2 607 000 837
Običajne cevi za sesalnike prahu GAS 11-21 Professional; PAS 11-21; PAS 12-27; PAS 12-27 F							
35	-	3	C0a	1	1	205313	2 607 002 149
35	-	5	C0a	1	1	205320	2 607 002 150
Običajne cevi za sesalnike prahu z bajonetnim zaklepom GAS 25 L SFC; GAS 50; GAS 50 M Professional							
35	-	3	C0a	1	1	292771	2 609 390 392
35	-	5	C0a	1	1	292788	2 609 390 393
Običajne cevi za sesalnike prahu Za uporabo s PAS 850 je potreben adapter 1 609 390 474 GAS 12-30F; GAS 12-50 RF; GAS 12-50 RFH; GAS 14-20 RFB; GAS 25 L SFC; GAS 1000 RF; GDB 1600 DE; GDB 1600 WE; GDB 2500 WE; GFF 22 A; GNF 65 A; GUF 4-22 A Professional; PAS 10-20; PAS 11-25; PAS 11-25 F; PAS 12-50 F; PAS 850; PAS 1000; PAS 1000 F							
35	-	5	C0a	1	1	053082	1 609 202 230

Gibke cevi za Boscheve sesalnike

TEHNIČNE SPECIFIKACIJE			PODATKI ZA NAROČANJE						
Premer v mm	Premer v colah	Dolžina [m]	Način pakiranja	Število kosov	Paket za pošiljanje	Črtna koda 6 949 509...	Kataloška številka		
	Antistatična cev z bajonetnim zaklepom GAS 25 L SFC; GAS 50; GAS 50 M; GOF 130 Professional	35	-	5	C0a	1	1	257572	2 607 002 164
	Običajne cevi za sesalnike prahu GAS 12-30F; GAS 12-50 RF; GAS 12-50 RFH; GAS 1000 RF Professional; PAS 11-25; PAS 11-25 F; PAS 12-50 F; PAS 1000; PAS 1000 F	49	-	3	C0a	1	1	062572	2 607 000 167
	Cev z bajonetnim zaklepom, vklj. s spojko za nastavek GAS 35 H AFC; GAS 35 L AFC; GAS 35 L SFC+; GAS 35 M AFC; GAS 55 M AFC; GOF 130 Professional	22	-	5	P0b	1	1	713658	2 608 000 567
	Cev, antistatična z bajonetnim zaklepom, vklj. s spojko za nastavek GAS 35 H AFC; GAS 35 L AFC; GAS 35 L SFC+; GAS 35 M AFC; GAS 55 M AFC; GOF 130 Professional	22	-	5	P0b	1	1	713665	2 608 000 568
	Cev z bajonetnim zaklepom, vklj. s spojko za nastavek GAS12-25/12-25PS; GAS 15 PS; GAS 35 H AFC; GAS 35 L AFC; GAS 35 L SFC+; GAS 35 M AFC; GAS 55 M AFC; GNF 20 CA; GNF 35 CA; GNF 65 A; GOF 130 Professional	35	-	5	P0b	1	1	713634	2 608 000 565
	Cev z bajonetnim zaklepom z adapterjem za električno orodje GAS12-25/12-25PS; GAS 15 PS; GAS 35 H AFC; GAS 35 L AFC; GAS 35 L SFC+; GAS 35 M AFC; GAS 55 M AFC; GNF 20 CA; GNF 35 CA; GNF 65 A; GOF 130 Professional	35	-	5	P0b	1	1	713641	2 608 000 566
	Podaljšek cevi za GAS 12-25 PL in GAS 15 PS	-	-	3	C0a	1	1	232298	2 608 000 712



Toge cevi za Boscheve sesalnike

TEHNIČNE SPECIFIKACIJE		PODATKI ZA NAROČANJE						
Premer v mm	Dožina [m]	Način pakiranja	Število kosov	Paket za pošiljanje	Črtna koda 3 165 140...	Kataloška številka		
	Cev GAS 10-50 RFH; GAS 10-50 RFK; GAS 12-30F; GAS 12-50 RF; GAS 12-50 RFH; GAS 14-20 RFB; GAS 20 L SFC; GAS 25 L SFC; GAS 35 L AFC; GAS 35 L SFC+; GAS 35 M AFC; GAS 50; GAS 50 M; GAS 55 M AFC; GAS 1000 RF Professional; PAS 11-21; PAS 11-25; PAS 11-25 F; PAS 12-27; PAS 12-27 F; PAS 12-50 F; PAS 1000; PAS 1000 F	35	0,5	P0b	1	1	605748	2 607 002 631
	Cev GAS 10-50 RFH; GAS 10-50 RFK; GAS 12-30F; GAS 12-50 RF; GAS 12-50 RFH; GAS 14-20 RFB; GAS 20 L SFC; GAS 25 L SFC; GAS 50; GAS 50 M; GAS 1000 RF Professional; PAS 11-21; PAS 11-25; PAS 11-25 F; PAS 12-27; PAS 12-27 F; PAS 12-50 F; PAS 1000; PAS 1000 F	35	0,5	P0f	2	1	062619	2 607 000 162
	Cev GAS 12-30F; GAS 12-50 RF; GAS 12-50 RFH; GAS 1000 RF Professional; PAS 11-25; PAS 11-25 F; PAS 12-50 F; PAS 1000; PAS 1000 F	49	0,5	U0	1	1	017664	1 609 200 968
	Cev, kromirana GAS12-25/12-25PS; GAS 15 PS; GAS 25 L SFC; GAS 35 H AFC; GAS 35 L AFC; GAS 35 L SFC+; GAS 35 M AFC; GAS 50; GAS 50 M; GAS 55 M AFC Professional	35	0,35	P0b	3	1	713733	2 608 000 575
	Sesalna cev GAS 18V-10 L Professional	35	0,3	P1d	1	1	917919	2 608 000 660
	Sesalna cev GAS 18V-10 L Professional	35	-	P1d	1	1	917902	2 608 000 659
	Cev GAS 18V-1 Professional; EasyVac 12; UniversalVac 18	32	0,37	P1d	2	1	923385	2 608 000 666





Kolenasta cev za Boscheve sesalnike za prah

TEHNIČNE SPECIFIKACIJE		PODATKI ZA NAROČANJE					
Premer v mm	Način pakiranja	Število kosov	Paket za pošiljanje	Črtna koda 3 165 140...	Kataloška številka		
	Kolenasta cev, antistatična GAS12-25/12-25PS; GAS 15 PS; GAS 35 H AFC; GAS 35 L AFC; GAS 35 L SFC+; GAS 35 M AFC; GAS 55 M AFC Professional	35	P0b	1	1	713719	2 608 000 573



Ročaj za regulacijo zraka za Boschev sesalnik

	TEHNIČNE SPECIFIKACIJE				PODATKI ZA NAROČANJE		
	Premer v mm	Način pakiranja	Število kosov	Paket za pošiljanje	Črtna koda 3 165 140...	Kataloška številka	
	Ročaj za regulacijo zraka GAS 20 L SFC Professional						
	35	P0b	1	1	605731	2 607 002 630	
	Ročaj za regulacijo zraka GAS 10-50 RFH; GAS 10-50 RFK; GAS 11-21; GAS 11-27; GAS 11-27 F; GAS 12-30F; GAS 12-50 RF; GAS 12-50 RFH; GAS 14-20 RFB; GAS 25 L SFC; GAS 50; GAS 50 M; GAS 1000 RF Professional; PAS 10-20; PAS 11-25; PAS 11-25 F; PAS 12-50 F; PAS 1000; PAS 1000 F						
	35	P1d	1	1	056328	2 607 000 164	

Reducirni nastavek in adapter za Boschev sesalnik

	Adapter Za priključevanje cevi 19 mm Premer: 58 > 19 mm GAS 12-30; GAS 12-50 RF; GAS 12-50 RFH; GAS 14-20 RFB; GAS 25 L SFC; GAS 50; GAS 50 M; GAS 1000 RF Professional; PAS 1000						
	35	C1d	1	1	005142	1 609 200 933	
	2-delni adapter Premer: 49/35/19 mm GAS 12-50 RFH; GAS 1000 RF Professional; PAS 850; PAS 1000; PAS 1000 F						
	35	P1e	1	1	015899	1 609 390 474	
	Adapter za cevi 1 609 202 230, 1 610 706 001, 1 610 793 002, 2 600 793 009, 2 607 000 167, 2 607 000 837 Premer: 35/19 mm GAS 11-21 Professional; PAS 11-21; PAS 11-27; PAS 11-27 F; PAS 12-27 F						
	35	P0b	1	1	205337	2 607 000 748	
	Primerno samo za reduciranje Boschevega sistema cevi z 59 na 35 mm za določena orodja Primerno tudi za GAS 1000 GAS 12-50 RFH; GAS 1000 RF Professional; PAS 800; PAS 850; PAS 900; PAS 1000; PAS 1000 F						
	59	C1d	1	1	005180	1 609 200 976	

Cevne objemke

	Objemka za cev Primerno tudi za GAS 25 GAS 50 (0 601 989 1..); GAS 50 M (0 601 988 1..) Professional						
	19	P1d	1	1	435963	2 607 001 976	
	Cevna objemka GCM 12 GDL Professional						
	35	P1d	1	1	435970	2 607 001 977	

Cevne objemke

TEHNIČNE SPECIFIKACIJE			PODATKI ZA NAROČANJE				
Premer v mm	Način pakiranja	Število kosov	Paket za pošiljanje	Črtna koda	Kataloška številka		
Spojka za nastavek GAS12-25/12-25PS; GAS 15 PS; GAS 18V-10 L; GAS 35 H AFC; GAS 35 L AFC; GAS 35 L SFC+; GAS 35 M AFC; GAS 55 M AFC; GEX 125-1 AE Professional							
22	P0b	1	1	726887	2 608 000 585		
35							
Cevni adapter GAS 20 L SFC; GOF 130 Professional							
35	P0b	1	1	605755	2 607 002 632		









Nagubani filter

TEHNIČNE SPECIFIKACIJE			PODATKI ZA NAROČANJE				
Velikost cm ²	Premer v mm	Višina v mm	Način pakiranja	Število kosov	Paket za pošiljanje	Črtna koda	Kataloška številka
Nagubani filter GAS12-25/12-25PS; GAS 15 PS; GAS 20 L SFC Professional							
3.000	139	185	U0	1	1	619240	2 607 432 024
Filter GAS 18V-10 L Professional							
2.375	125	155	C0a	1	1	917940	2 608 000 663
Filter HEPA za GAS 12-25 PL in GAS 15 PS GAS 15 PS (0 601 9E5 1..) Professional							
-	-	-	C0a	1	1	231291	2 608 000 699

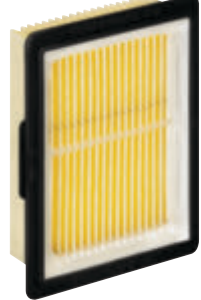

Nagubani filter, štirikoten

TEHNIČNE SPECIFIKACIJE			PODATKI ZA NAROČANJE				
Velikost cm ²	Dimenzije (dolžina x širina x višina) v mm		Način pakiranja	Število kosov	Paket za pošiljanje	Črtna koda 3 165 140...	Kataloška številka
	Celulozni nagubani filter, suha uporaba GAS 25 L SFC Professional						
4.300	257 x 69 x 187		U0	1	1	257589	2 607 432 014
	Poliestrski nagubani filter, mokra uporaba GAS 25 L SFC Professional						
4.300	257 x 69 x 187		U0	1	1	257596	2 607 432 015
	Celulozni nagubani filter, suha uporaba GAS 50; GAS 50 M Professional						
8.600	257 x 69 x 187		U0	2	1	257602	2 607 432 016
	Poliestrski nagubani filter GAS 50; GAS 50 M Professional						
8.600	257 x 69 x 187		U0	2	1	257619	2 607 432 017
	Plosko naguban filter iz celuloze GAS 35 L AFC; GAS 35 L SFC+; GAS 35 M AFC; GAS 55 M AFC Professional						
6.150	240 x 140 x 56		C1a	1	1	713566	2 607 432 033
	Plosko naguban filter iz poliestra (PES) GAS 35 L AFC; GAS 35 L SFC+; GAS 35 M AFC; GAS 55 M AFC Professional						
6.150	240 x 140 x 56		C1a	1	1	713573	2 607 432 034
	Plosko naguban filter iz politetrafluoroetilena (PTFE) GAS 35 L AFC; GAS 35 L SFC+; GAS 35 M AFC; GAS 55 M AFC Professional						
6.150	240 x 140 x 56		C1a	1	1	718233	2 607 432 041
	Celulozni nagubani filter GAS 12V Professional; EasyVac 12						
189,8	100 x 73 x 26		C1a	1	1	790185	2 607 432 046

Nagubani filter, štirikoten



TEHNIČNE SPECIFIKACIJE		PODATKI ZA NAROČANJE					
Velikost cm ²	Dimenzije (dolžina x širina x višina) v mm	Način pakiranja	Število kosov	Paket za pošiljanje	Črtna koda 3 165 140...	Kataloška številka	
Filter za GAS 18V-1 GAS 18V-1 Professional							
229,8	97 x 79 x 30	C0a	1	1	923361	2 608 000 664	

Tekstilni filter



TEHNIČNE SPECIFIKACIJE		PODATKI ZA NAROČANJE					
		Način pakiranja	Število kosov	Paket za pošiljanje	Črtna koda 3 165 140...	Kataloška številka	
Tekstilni filter s plastičnim obročkom PAS 11-21; PAS 12-27; PAS 12-27 F							
		P0b	1	1	205344	2 607 432 013	

Predfiltri za Boscheve sesalnike prahu



TEHNIČNE SPECIFIKACIJE		PODATKI ZA NAROČANJE					
		Način pakiranja	Število kosov	Paket za pošiljanje	Črtna koda 6 949 509...	Kataloška številka	
Predfilter za GAS 12-25 PL							
		C0a	1	1	231307	2 608 000 700	

Penasti filtri za Boscheve sesalnike prahu

TEHNIČNE SPECIFIKACIJE	PODATKI ZA NAROČANJE				
	N način pakiranja	Števílo kosov	Paket za pošiljanje	Črtna koda 6 949 509 ...	Kataloška številka
Penasti filter za GAS 12-25 PL	P1b	1	1	232281	2 608 000 711



Penasti filter za GAS 15 PS	P1b	1	1	231314	2 608 000 701
-----------------------------	-----	---	---	--------	---------------



Filtrska vreča iz flisa



TEHNIČNE SPECIFIKACIJE	PODATKI ZA NAROČANJE				
	N način pakiranja	Števílo kosov	Paket za pošiljanje	Črtna koda 3 165 140...	Kataloška številka
Vrečka iz flisa za GAS 12-25 PL	C0a	5	1	232038	2 608 000 709



Vrečka iz flisa GAS 15; GAS 20 L SFC Professional	C1b	5	1	605779	2 605 411 229
--	-----	---	---	--------	---------------





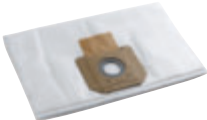
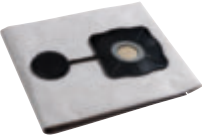
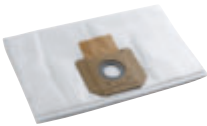

Filtrska vreča iz flisa

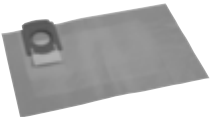
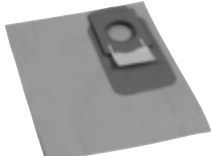
TEHNIČNE SPECIFIKACIJE	PODATKI ZA NAROČANJE				
	Način pakiranja	Število kosov	Paket za pošiljanje	Črtna koda 3 165 140...	Kataloška številka
 Filtrska vreča iz flisa GAS 50; GAS 50 M Professional	P0b	5	1	257633	2 605 411 163
 Filtrska vreča iz flisa GAS 25 L SFC Professional	P0b	5	1	257985	2 605 411 167
 Filtrska vreča iz flisa GAS 35 L AFC; GAS 35 L SFC+; GAS 35 M AFC Professional	P1b	5	1	713603	2 607 432 037
 Filtrska vrečka, mokra GAS 35 L AFC; GAS 35 L SFC+; GAS 35 M AFC; GAS 55 M AFC Professional	P1b	5	1	713627	2 607 432 039
 Filtrska vreča iz flisa GAS 55 M AFC Professional	P1b	5	1	713610	2 607 432 038





Papirnata filtrska vrečka

 Papirnata filtrska vrečka PAS 900	C1a	5	1	005777	1 609 201 628
 Papirnata filtrska vrečka GAS 12-30F Professional; PAS 11-25; PAS 11-25 F	P0b	5	1	073615	2 605 411 061
 Papirnata filtrska vrečka GAS 12-50 RF Professional; PAS 12-50 F	P0b	5	1	073622	2 605 411 062

Papirnata filtrska vrečka

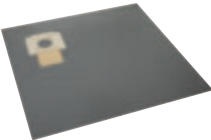







	TEHNIČNE SPECIFIKACIJE		PODATKI ZA NAROČANJE				
			Način pakiranja	Število kosov	Paket za pošiljanje	Črtna koda 3 165 140...	Kataloška številka
	Papirna filtrska vrečka GAS 55 M AFC Professional		P1b	5	1	713597	2 607 432 036
	Papirna filtrska vrečka PAS 11-21; PAS 12-27; PAS 12-27 F		P0b	5	1	210454	2 605 411 150
	Vrečka za prah Ventaro; Ventaro 140; Ventaro 1400		C0a	3	1	437141	2 605 411 225
	Papirna filtrska vrečka GAS 35 L AFC; GAS 35 L SFC+; GAS 35 M AFC Professional		P1b	5	1	713580	2 607 432 035

Vrečka za odstranjevanje







	Vrečka GAS 15; GAS 20 L SFC; GAS 1200 L Professional		P1b	5	1	617161	2 605 411 231
	Plastična vrečka za enkratno uporabo (5 kosov) za GAS 12-25 PL Prostornina je 20 litrov.		P0b	5	1	231277	2 608 000 697
	Plastična vrečka za enkratno uporabo (5 kosov) za GAS 15 PS Prostornina je 5 litrov.		P0b	5	1	231284	2 608 000 698
	Vrečka za odstranjevanje GAS 35 L AFC; GAS 35 L SFC+; GAS 35 M AFC; GAS 55 M AFC Professional		P1b	10	1	744850	2 607 432 043

Adapterji za odsesavanje



► Za povezavo električnega orodja in gibke cevi

	TEHNIČNE SPECIFIKACIJE		PODATKI ZA NAROČANJE				
	Premer v mm		Način pakiranja	Število kosov	Paket za pošiljanje	Črtna koda 6 949 509...	Kataloška številka
 <p>Priključni nastavek GAS 35 L AFC; GAS 35 L SFC+; GAS 35 M AFC; GAS 55 M AFC; GBS 75 AE; GBS 100 A; GBS 100 AE; GDA 280E; GEX 125 A; GEX 125 AC; GEX 150 AC; GEX 150 ACE; GEX 150 Turbo; GFF 22 A; GUF 4-22 A Professional; EasySander 12; PBS 7 A; PBS 7 AE; PBS 60; PBS 60 E; PBS 75 A; PBS 75 AE; PDA 240 E; PKS 14.4 V; PKS 40; PKS 46; PKS 54; PKS 54 CE; PKS 55; PKS 55 A; PKS 66; PKS 66 AF; PKS 66 CE; PRIO; PRR 250 ES; PSF 22 A; PSM 18 LI; PSM 80 A; PSM 160 A; PST 52 A; PST 52 AE; PST 53 A; PST 53 AE; PST 650 E; PST 6500 E; PVS 300 AE</p>	25-35		C1d	1	1	001847	1 600 499 005
 <p>Adapter za ekscentrične, vibracijske in večnamenske brusilnike GAS 35 L AFC; GAS 35 L SFC+; GAS 35 M AFC; GAS 55 M AFC; GEX 125; GEX 125 AC; GEX 150 AC; GSS 140; GSS 140 A; GSS 230; GSS 230 A; GSS 230 AE; GSS 280 A; GSS 280 AE Professional; PBS 75 A; PBS 75 AE; PEX 11; PEX 12; PEX 15 AE; PEX 270 A; PEX 270 AE; PEX 400 A; PEX 420 AE; PSM 160 A; PSS 180; PSS 240 AE</p>	-		P1e	1	1	063050	2 600 306 007
 <p>Adapter za ročni oblič PHO 1; PHO 15-82; PHO 100</p>	-		PC1c	1	1	006521	2 607 000 075
 <p>Adapter za namizne rezkalnike GMF 1400 CE; GOF 900; GOF 900 CE; GOF 1300 CE Professional</p>	-		P0b	1	1	247269	2 608 190 038
 <p>Pokrov za odsesavanje za obdelavo robov GMF 1400 CE; GMF 1600 CE; GOF 1300 CE; GOF 1600 CE; GOF 2000 CE Professional</p>	-		P0b	1	1	617130	2 608 000 488
 <p>Adapter za odsesavanje, kopirna enota za GMF 1600 CE Professional</p>	-		P0b	1	1	609265	2 607 017 128
 <p>Adapter za odsesavanje, potopna enota za GMF 1600 CE Professional</p>	-		P0b	1	1	617147	2 608 000 489
 <p>Adapter za vboodne žage GST 60 P; GST 60 PAE; GST 60 PBAE Professional; PST 700; PST 800</p>	-		PC1c	1	1	015714	2 600 306 005

Adapterji za odsesavanje

TEHNIČNE SPECIFIKACIJE	PODATKI ZA NAROČANJE					
	Premer v mm	Način pakiranja	Število kosov	Paket za pošiljanje	Črtna koda 6 949 509...	Kataloška številka
 GAS 18V-10 L (0 601 9C6 3..); GHO 12V-20 (0 601 5A7 0..) Professional	35	P1d	1	1	935418	2 608 000 674
 Vakuumski adapter GAS 18V-10 L; GEX 150 Turbo; GFF 22 A Professional	35,8-45,3	P1d	1	1	945202	2 608 000 682
 Stensko držalo GAS 18V-1 (0 601 9C6 2..) Professional	-	P1d	1	1	923408	2 608 000 668
 Pokrov za odsesavanje za potopno enoto GKF 1600; GMF 1600 CE; GOF 1600; GOF 2000 CE; TE 600 Professional	-	P0b	1	1	801041	2 608 000 627
 Pokrov za odsesavanje za vzporedno vodilo GKF 1600 (1 600 A00 1..); GOF 1250 CE (0 601 626 0..); GOF 1250 LCE (0 601 626 1..); GOF 1600 (3 156 3..); GOF 2000 CE (0 601 619 7..); TE 600 (0 601 60A 8..) Professional	36	P0b	1	1	801034	2 608 000 626
 Adapter za odsesavanje GKS 18V-57; GKS 18V-57 G; GKS 55 GCE; GKS 165; GKS 600; GKS 7000 Professional	-	P1c	1	1	211668	2 608 000 563

Pribor za odsesavanje prahu za vboodne žage

TEHNIČNE SPECIFIKACIJE	PODATKI ZA NAROČANJE				
	Nacin pakiranja	Število kosov	Paket za pošiljanje	Črtna koda 3 165 140...	Kataloška številka
 <p>Komplet za odsesavanje GST 100 BCE; GST 135 BCE; GST 140 BCE; GST 150 BCE; GST 150 CE Professional</p>	P1d	1	1	516280	2 605 510 294
 <p>Komplet za odsesavanje GST 14,4 V-LI; GST 18.0 V-LI; GST 140 BCE; GST 140 CE Professional</p>	P1d	1	1	605816	2 605 510 301
 <p>Odsesavanje za odsesavanje brusnega prahu v kombinaciji z brusilno ploščo AVI 93 G GOP 300 SCE Professional</p>	P1d	1	1	641029	2 608 190 056 ⁱ
	i = 01.2027				

Ramenski trakovi za sesalnike prahu

TEHNIČNE SPECIFIKACIJE	PODATKI ZA NAROČANJE				
	Nacin pakiranja	Število kosov	Paket za pošiljanje	Črtna koda 4 059 952...	Kataloška številka
 <p>Ramenski trak GAS 18V-10 L GAS 18V-10 L (0 601 9C6 3..) Professional</p>	P1d	1	1	553764	2 608 000 706

Pribor za sesalnike Bosch - notranje odsesvanje

Vreča za prah za polstacionarne krožne žage

TEHNIČNE SPECIFIKACIJE	PODATKI ZA NAROČANJE				
	Nacin pakiranja	Število kosov	Paket za pošiljanje	Črtna koda 3 165 140...	Kataloška številka
 Vrečka za prah za čelilne in zajeralne žage GCM 10 J Professional	P0b	1	1	612685	2 605 411 230
	Vrečka za prah za čelilne in zajeralne žage GCM 10 Professional	P0b	1	1	274067

Adapter za polstacionarne krožne žage



Adapter za odsesavanje GCM 10 Professional	U0	1	1	274074	2 608 601 171
---	----	---	---	--------	----------------------

Vrečka za prah iz tkanine



Vrečka za prah za tračne brusilnike GBS 75 AE Professional; PBS 75; PBS 75 E	P1d	1	1	008389	1 605 411 025
---	-----	---	---	--------	----------------------



Vrečka za prah za čelilne in zajeralne žage GCM 10 Professional	P0b	1	1	274067	2 605 411 187
--	-----	---	---	--------	----------------------



Vrečka za prah za tračne in ekscentrične brusilnike ter ročne krožne žage Primerno tudi za GEX 150 ACE, PSS 28 AE, GSS 16 A, PBS 60/60 E GSS 23 AE; GUF 4-22 A Professional; PEX 115 A; PEX 125 AE; PSS 23 A	P1d	1	1	021487	2 605 411 009
--	-----	---	---	--------	----------------------



Vrečka za prah za vibracijske brusilnike GSS 28 A Professional	P1d	1	1	047036	2 605 411 900
---	-----	---	---	--------	----------------------

Vrečka za prah iz tkanine

TEHNIČNE SPECIFIKACIJE	PODATKI ZA NAROČANJE				
	Način pakiranja	Število kosov	Paket za pošiljanje	Črtna koda 3 165 140...	Kataloška številka
 <p>Vrečka za prah za vibracijske brusilnike GSS 230 A; GSS 230 AE; GSS 280 A; GSS 280 AE Professional</p>	P1d	1	1	111911	2 605 411 112

Vrečka za prah iz tkanine z adapterjem

GHO 12V-20 (0 601 5A7 0..) Professional	P1d	1	1	935425	2 608 000 675
---	-----	---	---	--------	----------------------



<p>Vrečka za prah za GKS 18V-68 GC GKS 18V-68 C (0 601 6B5 0..); GKS 18V-68 GC (0 601 6B5 1..); GKT 18V-52 GC (0 601 6B4 0..) Professional</p>	P1d	1	1	506722	2 608 000 696
--	-----	---	---	--------	----------------------





 <p>Vrečka za prah za ekscentrične in vibracijske brusilnike ter univerzalne rezkalnike GEX 150 ACE (0 601 370 7..); GSS 14 A (3 158 2..); GSS 16 A (0 601 289 0..); GSS 23 AE (0 601 070 7..); GUF 4-22 A (0 601 607 1..) Professional; PEX 115 (3 162 3..); PEX 115 A (3 162 4..); PKS 40 (0 603 328 0..); PSF 22 A (0 603 228 1..); PSS 23 A (3 166 6..); PSS 23 AE (3 166 7..); PSS 28 A (3 167 0..)</p>	P1d	1	1	002035	1 605 411 028
---	-----	---	---	--------	----------------------

 <p>Vrečka za prah za rezkalnik mozničnih utorov neposredni priklp GFF 22 A Professional</p>	P1d	1	1	184366	3 605 411 003
---	-----	---	---	--------	----------------------

 <p>Vrečka za prah za ročne krožne žage GKS; GKS 54; GKS 66 CE; GKS 68 BC; GKS 75 S; GKS 85 S Professional; PKS 40; PKS 46; PKS 54; PKS 54 CE; PKS 66; PKS 66 CE</p>	P1d	1	1	002042	1 605 411 029
---	-----	---	---	--------	----------------------

 <p>Vrečka za prah za ročni oblič PHO 1; PHO 15-82; PHO 100</p>	P1d	1	1	006514	2 607 000 074
--	-----	---	---	--------	----------------------

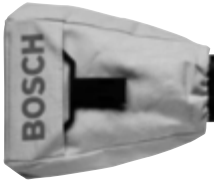

Vrečka za prah iz tkanine z adapterjem tipa 2 (ovalen)

	TEHNIČNE SPECIFIKACIJE		PODATKI ZA NAROČANJE				
	Nacin pakiranja	Število kosov	Paket za pošiljanje	Črtna koda 3 165 140...	Kataloška številka		
	Vrečka za prah za tračne in ekscentrične brusilnike Primerno tudi za PEX 11/12/15 AE/115 A-1 GBS 75 AE; GEX 34-125; GEX 34-150; GEX 125 AC; GEX 150 AC Professional; PEX 12 AE; PEX 15		P1d	1	1	098458	2 605 411 096
	Vrečka za prah za ročni oblič GHO 10-82; GHO 14,4 V; GHO 14,4 V-LI; GHO 15-82; GHO 18.0 V; GHO 26-82; GHO 31-82; GHO 36-82 C; GHO 40-82; GHO 40-82 C Professional; PCM 10; PHO 20-82; PHO 25-82; PHO 30-82; PHO 35-82 C; PHO 1500; PHO 2000; PHO 3100		P1d	1	1	056366	2 605 411 035
	Vrečka za prah za tračne in ekscentrične brusilnike PBS 60; PBS 60 E; PEX 115 A; PEX 125 AE		P1d	1	1	033862	1 605 411 026





Vrečka za prah iz flisa

	Vrečka za prah iz flisa za kremenov prah GAH 500 DSR Professional		U0	3	1	069724	2 605 411 043
---	--	--	----	---	---	--------	----------------------

Papirnata vrečka za prah (enosmerni sistem)

	Vrečka za prah za tračne in ekscentrične brusilnike ter univerzalni rezkalnik Primerno tudi za PEX 11 A/11 AE/115 A-1, GEX 125 A GEX 34-125; GEX 34-150; GEX 125 AC; GSS 16; GSS 23 AE; GUF 4-22 A Professional; PBS 60; PBS 75 A; PEX 115; PEX 115 A; PEX 115 AE; PSF 22 A		P1d	3	1	077477	2 605 411 067
	Vrečka za prah za tračne in ekscentrične brusilnike ter univerzalni rezkalnik Primerno tudi za PEX 11 A/11 AE/115 A-1, GEX 125 A GEX 34-125; GEX 34-150; GEX 125 AC; GSS 16; GSS 23 AE; GUF 4-22 A Professional; PBS 60; PBS 75 A; PEX 115; PEX 115 A; PEX 115 AE; PSF 22 A		P1d	10	1	077484	2 605 411 068
	Vrečka za prah za vibracijske brusilnike GSS 230; GSS 230 A; GSS 230 AE; GSS 280 A; GSS 280 AE Professional		P1d	10	1	111935	2 605 411 114

Posode za prah in adapterji

TEHNIČNE SPECIFIKACIJE	PODATKI ZA NAROČANJE				
	Način pakiranja	Število kosov	Paket za pošiljanje	Črtna koda 3 165 140...	Kataloška številka
 <p>Posoda za prah HW3, komplet PEX 125 (stari, okrogel nastavek) PBS 60; PBS 75 (okrogel nastavek) GBS 75 A; GEX 34-125; GEX 34-150; GEX 125; GEX 125 AC; GEX 150 AC; GSS 230 A; GSS 230 AE; GSS 280 A; GSS 280 AE Professional; PBS 7 A; PBS 7 AE; PBS 60; PBS 75 A; PBS 75 AE; PEX 11; PEX 12; PEX 15; PEX 125; PEX 400 A; PEX 400 AE</p>	C1a	1	1	198615	2 605 411 147
 <p>Pokrov filtra za posodo za prah HW3, komplet</p>	C1a	1	1	198660	2 605 190 266
 <p>Posoda za prah s filtrom GEX 34-125; GEX 40-150; GEX 125-150 AVE; GSS 230 AE; GSS 230 AVE; GSS 280 AE; GSS 280 AVE Professional</p>	C0a	1	1	624145	2 605 411 233
 <p>Filter GEX 34-125; GEX 40-150; GEX 125-150 AVE; GSS 230 AVE; GSS 280; GSS 280 AVE Professional</p>	U0	1	1	624152	2 605 190 930
 <p>Kotni adapter PBS 60; PBS 60 E; PBS 75 A; PBS 75 AE; PEX 115 A; PEX 115 AE; PEX 125 A; PEX 125 AE</p>	C1d	1	1	207331	2 605 702 037

Ostali pribor za odsesavanje

► Za udarne vrtnalke, dvostopenjske udarne vrtnalnice in vrtnalna kladiva



Sesalna šoba
GBH 2-23 REA Professional

C0a 1 1 466141 **2 607 002 610**



Komplet z adapterjem za vrtnalke in posodo za prah
za Ø 40-68 mm
GBH 2-23 REA Professional

C0a 1 1 466158 **2 607 002 611**

Ostali pribor za odsesavanje



TEHNIČNE SPECIFIKACIJE	PODATKI ZA NAROČANJE				
	Način pakiranja	Število kosov	Paket za pošiljanje	Črtna koda 3 165 140...	Kataloška številka
Filter	GBH 2-23 REA; GSB 19-2 REA Professional				
	U0	1	1	480642	2 607 002 614

Kovčki za Boscheva električna orodja

Kovčki za akumulatorska orodja

TEHNIČNE SPECIFIKACIJE				PODATKI ZA NAROČANJE				
Izvedba materiala	Širina v mm	Višina v mm	Globina v mm	Način pakiranja	Število kosov	Paket za pošiljanje	Črtna koda 3 165 140...	Kataloška številka

Kovček iz umetne mase

GBH 36.0 V-EC Compact; GBH 36.0 V-LI; GBH 36.0 VF-LI Professional

K	505	395	145	M0a	1	1	374958	2 605 438 179
---	-----	-----	-----	-----	---	---	--------	---------------



Kovček iz umetne mase

GBH 36.0 V-EC Compact; GBH 36.0 V-LI Professional

K	360	480	131	U0	1	1	483278	2 605 438 668
---	-----	-----	-----	----	---	---	--------	---------------

Kovčki za vrtalne in udarne vrtalnike

Kovček iz umetne mase

GBM 10-2; GBM 10-2 RE; GBM 13-2; GBM 13-2 RE; GSB 20-2; GSB 20-2 RCE; GSB 20-2 RE; GSB 20-2 RET Professional; PSB 650-1000 W

K	380	300	110	M0a	1	1	068222	2 605 438 286
---	-----	-----	-----	-----	---	---	--------	---------------



Kovček iz umetne mase

GSB 13 RE; GSB 1600 RE Professional

K	350	294	105	M0a	1	1	413299	2 605 438 607
---	-----	-----	-----	-----	---	---	--------	---------------



Kovčki za vrtalna in rušilna kladiva

Kovček iz umetne mase

GBH 2 SE; GBH 2 SR; GBH 2-24 DSE; GBH 2-24 DSR Professional

K	420	285	108	U0	1	1	070935	2 605 438 294
---	-----	-----	-----	----	---	---	--------	---------------



Kovček iz umetne mase

GBH 2-26 DE; GBH 2-26 DFR; GBH 2-26 DFR + DMF 10 Zoom; GBH 2-26 DRE; GBH 2-26 E; GBH 2-26 RE Professional

K	445	360	114	M0a	1	1	334051	2 605 438 098
---	-----	-----	-----	-----	---	---	--------	---------------







Kovček iz umetne mase

GBH 5; GBH 5 DCE Professional





K	620	410	132	M0a	1	1	042512	2 605 438 261
---	-----	-----	-----	-----	---	---	--------	---------------



Kovčki za vrtalna in rušilna kladiva







TEHNIČNE SPECIFIKACIJE				PODATKI ZA NAROČANJE				
Izvedba materiala	Širina v mm	Višina v mm	Globina v mm	Način pakiranja	Število kosov	Paket za pošiljanje	Črna koda 3 165 140...	Kataloška številka
	Kovček iz umetne mase GBH 7-46 Professional							
K	620	410	132	M0a	1	1	166256	2 605 438 396
	Kovček iz umetne mase GBH 10 DC; GBH 11 DE Professional							
K	615	410	135	M0a	1	1	086707	2 605 438 322
	Kovček iz umetne mase GSH 10 C; GSH 11 E Professional							
K	620	410	132	M0a	1	1	072373	2 605 438 297
	Kovček iz umetne mase GSH 16-28; GSH 16-30 Professional							
K	355	895	228	M0a	1	1	438186	2 605 438 628

Kovčki za ekscentrične, delta, vibracijske, tračne in kotne brusilnike

	Kovček iz umetne mase GWS 5-100; GWS 5-115; GWS 6-100; GWS 6-100 S; GWS 6-115; GWS 6-115 E; GWS 6-125; GWS 7-100; GWS 7-115; GWS 7-115 E; GWS 7-125; GWS 8-100 C; GWS 8-115; GWS 8-115 Z; GWS 8-125; GWS 8-125 C; GWS 660; GWS 850; GWS 850 C Professional; PWS 600; PWS 1000; PWS 1500							
K	316	445	124	M0a	1	1	492812	1 619 P06 556
	Kovinski kovček GGS 27 C; GWS 7-115; GWS 9-15 CE; GWS 9-15 M; GWS 9-125 C; GWS 9-125 CES; GWS 9-125 CMS; GWS 9-125 CS; GWS 9-125 CSS; GWS 650 Professional							
M	380	240	100	M0a	1	1	050081	2 605 438 083 ⁱ
	Kovček iz umetne mase PSM 160 A							
K	388	297	144	M0a	1	1	327961	2 605 438 091
	Kovček iz umetne mase PSS 190 AC; PSS 200 A; PSS 200 AC; PSS 250 AE							
K	420	117	336	M0a	1	1	361484	2 605 438 168

i = 01.2031

Kovčki za ekscentrične, delta, vibracijske, tračne in kotne brusilnike

TEHNIČNE SPECIFIKACIJE				PODATKI ZA NAROČANJE				
Izvedba materiala	Širina v mm	Višina v mm	Globina v mm	Način pakiranja	Število kosov	Paket za pošiljanje	Črtna koda 3 165 140...	Kataloška številka
	Kovček iz umetne mase GWS 8-115; GWS 8-125; GWS 9-115; GWS 9-125; GWS 10-125; GWS 11-125; GWS 11-125 CI; GWS 11-125 CIE; GWS 12-125 CI; GWS 14-125 CI; GWS 14-125 CIE; GWS 14-125 CIT; GWS 14-125 Inox; GWS 14-150 CI; GWS 15-125 CI; GWS 15-150 CI; GWX 10-125; GWX 13-125; GWX 13-125 S; GWX 14-125; GWX 17-125; GWX 17-125 S; GWX 17-125 T Professional							
K	445	360	123	M0a	1	1	362597	2 605 438 170
	Kovček iz umetne mase GEX 125 A; GEX 125 AC; GEX 150 AC; GEX 150 Turbo Professional							
K	720	317	173	M0a	1	1	376563	2 605 438 186
	Kovček iz umetne mase Za vsa orodja GWS Ø 180-230 od datuma izdelave 1998 GWS 18-180; GWS 22-180 LVI; GWS 22-230 LVI; GWS 24-230 LVI; GWS 25-230 Professional; PWS 20-230; PWS 20-230 J							
K	720	317	170	M0a	1	1	379878	2 605 438 197
	Kovček iz umetne mase GSS 230 A; GSS 230 AE; GSS 280 A; GSS 280 AE Professional							
K	420	330	130	M0a	1	1	124331	2 605 438 368
	Kovček iz umetne mase GWS 7-115; GWS 7-125; GWS 8-125; GWS 9-125; GWS 10-125; GWS 14-125; GWS 14-150 Professional; PWS 9-125; PWS 10-125 CE; PWS 14-125; PWS 14-150							
K	380	300	115	P2k	1	1	189170	2 605 438 404
	Kovček iz umetne mase GDA 280E Professional; PDA 120 E; PDA 180; PDA 180 E; PDA 240 E							
K	390	300	110	M0a	1	1	209090	2 605 438 414
	Kovček iz umetne mase GWS 11-125 CIH; GWS 15-125 CIEH; GWS 15-125 CIH; GWS 15-125 CITH; GWS 15-150 CIH Professional							
K	360	480	131	M0a	1	1	427487	2 605 438 619

Kovčki za krožne žage



PKS 46; PKS 54; PKS 54 CE								
K	400	235	335	M0a	1	1	269780	2 605 438 508

Kovčki za rezalnike



TEHNIČNE SPECIFIKACIJE				PODATKI ZA NAROČANJE				
Izvedba materiala	Širina v mm	Višina v mm	Globina v mm	Način pakiranja	Število kosov	Paket za pošiljanje	Črtna koda 3 165 140...	Kataloška številka
Kovček iz umetne mase POF 1200 AE; POF 1400 ACE								
K	340	400	210	M0a	1	1	452946	2 605 438 643

Kovčki za skobeljnike



Kovček iz umetne mase GHO 40-82 C Professional								
K	480	360	220	P2k	1	1	315098	2 605 438 567



DELO BREZ KABLA

Pribor za akumulatorska orodja

Najboljše za vaše orodje. Boschev profesionalni pribor.



Akumulatorske baterije 9,6 V (O-oblika)

TEHNIČNE SPECIFIKACIJE				PODATKI ZA NAROČANJE				
Uporaba	Kapaciteta akumulatorske baterije Ah	Tehnologija celic	Nacin pakiranja	Število kosov	Paket za pošiljanje	Črtna koda 3 165 140...	Kataloška številka	
9,6 V akumulatorska baterija O-oblike								
Akumulatorska baterija je primerna samo za nikelj-kadmijeva (NiCd)/nikelj-metalhidridna (Ni-MH) orodja enakega napetostnega razreda iz programa za profesionalno rabo								
SD	2,6	NiMH	C1a	1	1	334655	2 607 335 682	
9,6 V akumulatorska baterija O-oblike								
LD	1,5	NiMH	C1a	1	1	892919	2 607 335 846	



Akumulatorske baterije 12 V

GBA, 12 V, 6,0 Ah							
-	6	Li-Ion	C0a	1	1	987585	2 607 337 302



Akumulatorske baterije 12 V (O-oblika)

12 V akumulatorska baterija O-oblike
Akumulatorska baterija je primerna samo za nikelj-kadmijeva (NiCd)/nikelj-metalhidridna (Ni-MH) orodja enakega napetostnega razreda iz programa za profesionalno rabo

SD	2,6	NiMH	C1a	1	1	334662	2 607 335 684
----	-----	------	-----	---	---	--------	---------------



12 V akumulatorska baterija O-oblike

LD	1,5	NiMH	C1a	1	1	892957	2 607 335 848
----	-----	------	-----	---	---	--------	---------------



Akumulatorske baterije 14,4 V (O-oblika)

14,4 V akumulatorska baterija O-oblike
Akumulatorska baterija je primerna samo za nikelj-kadmijeva (NiCd)/nikelj-metalhidridna (Ni-MH) orodja enakega napetostnega razreda iz programa za profesionalno rabo

SD	2,6	NiMH	C1a	1	1	334679	2 607 335 686
----	-----	------	-----	---	---	--------	---------------



Akumulatorske baterije 14,4 V (O-oblika)



TEHNIČNE SPECIFIKACIJE			PODATKI ZA NAROČANJE				
Uporaba	Kapaciteta akumulatorske baterije Ah	Tehnologija celic	Način pakiranja	Število kosov	Paket za pošiljanje	Črtna koda 3 165 140...	Kataloška številka
14,4 V akumulatorska baterija O-oblike							
LD	1,5	NiMH	C1a	1	1	892988	2 607 335 850

Akumulatorske baterije 18 V



18 V vstavljava akumulatorska baterija s sistemom ECP (elektronska zaščita celic) in LZA (prikazovalnik napolnjenosti) Akumulatorska baterija je primerna samo za litij-ionska orodja enakega napetostnega razreda iz programa za profesionalno rabo

HD	4	Li-Ion	C1a	1	1	770583	2 607 336 816
----	---	--------	-----	---	---	--------	----------------------

Akumulatorske baterije 36 V



GBA, 36 V, 6 Ah, Professional

HD	6	Li-Ion	C0a	1	1	951951	1 600 A01 6D3
----	---	--------	-----	---	---	--------	----------------------

POLNILNIKI BOSCHEVIH BATERIJ

Za 12-voltne in 38-voltne litij-ionske akumulatorske baterije.



GAL 1230 CV

Številka strani	859
-----------------	-----

36 V – 80 %/100 %*

1,3 Ah 1607 A35 0CN	-
---------------------	---

12 V - čas polnjenja do 80%/100%

2,0 Ah 1607 A35 0CS	33 / 45
---------------------	---------

2,5 Ah 1607 A35 0CV	40 / 65
---------------------	---------

4,0 Ah 1607 A35 0CX	65 / 85
---------------------	---------

6,0 Ah	98 / 133
--------	----------

* Navedeni časi polnjenja v minutah so približne ocene, izmerjene pri sobni temperaturi 20°C/68°F. Na čas polnjenja bistveno vplivajo stanje napoljenosti, starost in temperatura baterije.

POLNILNIKI BOSCHEVIH BATERIJ

Za akumulatorske baterije NiMH.



AL 2404



AL 2422 DC



AL 2425 DC



AL 2450 DV

Številka strani	859	859	859	859
9,6 V* - čas polnjenja do 100%				
1,5 Ah 2 607 335 846	240	46	44	19
2,6 Ah 2 607 335 682	433	80	76	33
12 V* - čas polnjenja do 100%				
1,5 Ah ¹ 2 607 335 292	240	46	44	19
1,5 Ah 2 607 335 848	240	46	44	19
2,6 Ah 2 607 335 684	433	80	76	33
14,4 V* - čas polnjenja do 100%				
1,5 Ah 2 607 335 850	240	46	44	19
2,6 Ah 2 607 335 686	433	80	76	33
18 V* - čas polnjenja do 100%				
1,5 Ah 2 607 335 852	240	46	44	19
2,6 Ah 2 607 335 688	433	80	76	33
24 V* - čas polnjenja do 100%				
2,6 Ah 2 607 337 298	433	80	76	33
2,6 Ah 2 607 335 562	433	80	76	33

1: Polnjenje je mogoče samo z vmesniškim adapterjem* Navedeni časi polnjenja v minutah so približne ocene, izmerjene pri sobni temperaturi 20°C/68°F. Na čas polnjenja bistveno vplivajo stanje napoljenosti, starost in temperatura baterije.



AL 1820 CV



GAL 1880 CV



GAL 3680 CV

Številka strani	859	859	859
-----------------	-----	-----	-----

14,4 V - čas polnjenja do 80%/100%*

2,0 Ah 2 607 336 878	50 / 65	15 / 30	15 / 30
4,0 Ah 2 607 336 814	90 / 125	25 / 35	25 / 35

18 V - čas polnjenja do 80%/100%*

1,5 Ah 2 607 336 804	35 / 50	10 / 25	10 / 25
2,0 Ah ¹ 2 607 336 722	50 / 65	15 / 30	15 / 30
2,0 Ah 2 607 336 906	50 / 65	15 / 30	15 / 30
4,0 Ah 2 607 336 816	90 / 125	25 / 35	25 / 35
4,0 Ah ¹ 2 607 336 724	90 / 125	25 / 35	25 / 35
5,0 Ah 2 607 336 070	120 / 150	35 / 45	35 / 45
6,0 Ah 2 607 336 264	145 / 180	35 / 55	35 / 55

36 V - 80 % / 100 % *

2,0 Ah 2 607 336 914	-	-	15 / 30
4,0 Ah 2 607 336 916	-	-	25 / 35
6,0 Ah 1 600 A01 6D3	-	-	35 / 55

1: Polnjenje akumulatorskih baterij*: Navedeni časi polnjenja v minutah so približne ocene, izmerjene pri sobni temperaturi 20°C/68°F. Na čas polnjenja bistveno vplivajo stanje napoljenosti, starost in temperatura baterije.

Za 12-voltno litij-ionske akumulatorske baterije



TEHNIČNE SPECIFIKACIJE			PODATKI ZA NAROČANJE				
Polnilni tok v A	Vhodna(e) napetost (I) v V	izvedba glede na državo	Način pakiranja	Število kosov	Paket za pošiljanje	Črtna koda 3 165 140...	Kataloška številka
Polnilnik za paličaste baterije Li-Ion GAL 12V-40, za profesionalno uporabo in domače mojstre							
4	230	EU	C0a	1	1	987646	2 607 226 220

Za 7,2-24-voltno akumulatorske baterije NiCd/NiMH



Hitri polnilnik AL 2450 DV							
5	230	EU	C0a	1	1	357050	2 607 225 028 ⁱ

i = 06.2023

Za 14,4-36-voltno litij-ionske akumulatorske baterije



Hitri polnilnik za različne napetosti GAL 18V-40 za vse profesionalne vstavljljive litij-ionske akumulatorske baterije Bosch od 14,4 V do 18 V

4	230	-	C0b	1	1	987677	2 607 226 252
---	-----	---	-----	---	---	--------	----------------------



Hitri polnilnik za različne napetosti GAL 18V-160 C za vse profesionalne vstavljljive litij-ionske akumulatorske baterije Bosch od 14,4 V do 18 V

16	230	-	C0b	1	1	594569	2 607 226 318
----	-----	---	-----	---	---	--------	----------------------



Hitri polnilnik za različne napetosti GAL 1880 CV za vse Boscheve litij-ionske akumulatorske baterije za profesionalno uporabo z napetostjo od 14,4 V do 18 V

8	230	EU	C0a	1	1	880862	2 607 225 922
---	-----	----	-----	---	---	--------	----------------------



Hitri polnilnik za različne napetosti GAL 3680 CV za vse Boscheve litij-ionske akumulatorske baterije za profesionalno uporabo z napetostjo od 14,4 V do 36 V

8	220 – 240	EU	C0a	1	1	847438	2 607 225 900
---	-----------	----	-----	---	---	--------	----------------------

Pribor za Boscheve akumulatorske svetilke GLI in PLI



TEHNIČNE SPECIFIKACIJE		PODATKI ZA NAROČANJE				
	Napetost(l) v V	Način pakiranja	Število kosov	Paket za pošiljanje	Črna koda 3 165 140...	Kataloška številka
žarnica						
	12	C1d	1	1	239561	2 609 200 306
	14,4					
	18	C1d	1	1	239578	2 609 200 307
	24	C1d	1	1	239585	2 609 200 308

INDEKS KATALOŠKIH ŠTEVILK

KATALOŠKA ŠTEVILKA	STRAN	VSE	KATALOŠKA ŠTEVILKA	STRAN	VSE	KATALOŠKA ŠTEVILKA	STRAN	VSE	KATALOŠKA ŠTEVILKA	STRAN	VSE
0 603 038 000	795	1	1 608 556 033	135	1	1 609 200 288	692	1	1 610 795 007	175	1
0 603 038 001	795	1	1 608 557 046	135	1	1 609 200 307	714	1	1 612 025 020	710	1
0 603 038 002	795	1	1 608 557 050	135	1	1 609 200 314	714	1	1 612 025 032	702	1
0 603 038 003	796	1	1 608 557 063	135	1	1 609 200 315	43	1	1 613 001 010	710	1
1 600 499 005	841	1	1 608 557 067	135	1	1 609 200 326	792	1	1 617 000 117	82	5
1 600 793 007	726	1	1 608 570 040	742	1	1 609 200 365	792	1	1 617 000 132	701	5
1 600 A01 6D3	855	1	1 608 570 041	742	1	1 609 200 366	792	1	1 617 000 328	698	1
1 601 329 013	739	1	1 608 570 043	742	1	1 609 200 367	792	1	1 618 571 014	708	1
1 602 025 024	722, 761, 772	1	1 608 571 048	708	1	1 609 200 368	792	1	1 618 580 000	700	1
1 602 319 003	762	1	1 608 571 053	708	1	1 609 200 369	792	1	1 618 596 266	82	5
1 603 115 004	700	1	1 608 571 054	708	1	1 609 200 370	793	1	1 618 596 455	99	1
1 603 340 015	719	1	1 608 571 056	709	1	1 609 200 371	793	1	1 618 596 456	99	1
1 603 340 031	719, 737, 741	1	1 608 571 057	709	1	1 609 200 372	793	1	1 618 596 457	99	1
1 603 340 040	719, 741	1	1 608 571 058	708	1	1 609 200 373	793	1	1 618 596 458	99	1
1 603 345 004	718	1	1 608 571 062	708	1	1 609 200 374	793	1	1 618 596 459	99	1
1 603 345 025	720	1	1 608 571 068	708	1	1 609 200 375	793	1	1 618 596 460	99	1
1 605 411 025	844	1	1 608 572 003	706	1	1 609 200 376	794	1	1 618 596 461	99	1
1 605 411 026	846	1	1 608 572 014	706	1	1 609 200 377	794	1	1 618 596 462	99	1
1 605 411 028	845	1	1 608 572 017	706	1	1 609 200 378	794	1	1 618 596 502	98	1
1 605 411 029	845	1	1 608 598 028	700	1	1 609 200 379	794	1	1 618 596 503	98	1
1 605 510 179	725	1	1 608 600 059	285	1	1 609 200 380	794	1	1 618 596 504	98	1
1 605 510 180	725	1	1 608 600 068	285	1	1 609 200 382	793	1	1 618 596 505	98	1
1 605 510 215	726	1	1 608 600 069	285	1	1 609 200 388	793	1	1 618 596 506	98	1
1 605 510 224	734	1	1 608 600 231	283	1	1 609 200 389	793	1	1 618 596 507	98	1
1 605 510 281	736	1	1 608 600 232	283	1	1 609 200 390	793	1	1 618 598 159	701	1
1 605 510 291	724	1	1 608 600 233	283	1	1 609 200 393	794	1	1 618 600 005	158	1
1 605 510 364	730	1	1 608 600 234	283	1	1 609 200 933	834	1	1 618 600 007	701	1
1 605 510 365	730	1	1 608 600 239	283	1	1 609 200 968	833	1	1 618 600 012	166	1
1 605 510 366	730	1	1 608 600 240	283	1	1 609 200 971	828	1	1 618 600 019	174	1
1 605 703 028 ⁱ	695	1	1 608 600 241	283	1	1 609 200 976	834	1	1 618 600 023	166	1
1 605 703 084	720	1	1 608 601 033	717	1	1 609 201 219	799	1	1 618 600 203	167	1
1 605 703 099	720, 741	5	1 608 610 000	695	1	1 609 201 220	799	1	1 618 600 206	174	1
1 607 000 158	736	1	1 608 612 002	695	1	1 609 201 221	799	1	1 618 600 210	167	1
1 607 000 247	723	1	1 608 613 013	694	1	1 609 201 229	828	1	1 618 601 004	160	1
1 607 000 916	758	1	1 608 614 000	291	1	1 609 201 230	828	1	1 618 601 007	167	1
1 607 950 004	738	1	1 608 614 001	291	1	1 609 201 396	799	1	1 618 601 008	167	1
1 607 950 028	709	1	1 608 614 002	291	1	1 609 201 628	839	1	1 618 601 011	174	1
1 607 950 041	709	5	1 608 614 011	291	1	1 609 201 647	802	1	1 618 601 017	169	1
1 607 950 042	709	5	1 608 620 055	301	1	1 609 201 648	802	1	1 618 601 019	167	1
1 607 950 043	738	1	1 608 620 056	301	1	1 609 201 649	284	1	1 618 601 101	168	1
1 607 950 044	709	5	1 608 622 015	296	1	1 609 201 650	284	1	1 618 601 102	168	1
1 607 950 045	709	5	1 608 622 029	291	1	1 609 201 751	802	1	1 618 601 302	168	1
1 607 950 048	738, 743	1	1 608 690 014	160	1	1 609 201 795	802	1	1 618 609 003	169	1
1 607 950 053	709	5	1 608 690 015	160	1	1 609 201 796	802	1	1 618 609 005	175	1
1 607 950 511	743	1	1 609 200 154	690	1	1 609 201 797	803	1	1 618 609 006	175	1
1 608 040 047	744	1	1 609 200 160	689	5	1 609 201 798	803	1	1 618 623 205	170	1
1 608 132 006	775	1	1 609 200 161	689	5	1 609 201 799	803	1	1 618 623 206	170	1
1 608 190 007	763	1	1 609 200 162	689	5	1 609 201 800	803	1	1 618 630 000	172	1
1 608 500 013	138, 154	1	1 609 200 163	689	5	1 609 201 801	803	1	1 618 630 001	172	1
1 608 551 006	134	1	1 609 200 165	689	5	1 609 201 807	803	1	1 618 630 002	171	1
1 608 552 012	134	1	1 609 200 240	690	1	1 609 201 808	803	1	1 618 630 003	171	1
1 608 552 019	134	1	1 609 200 243	544	1	1 609 201 810	803	1	1 618 630 200	172	1
1 608 552 021	134	1	1 609 200 245	690	5	1 609 201 812	804	1	1 618 630 201	172	1
1 608 555 053	134	1	1 609 200 250	690	1	1 609 201 813	804	1	1 618 631 001	172	1
1 608 556 005	135	1	1 609 200 265	766	1	1 609 202 230	831	1	1 618 633 102	169, 173	1
1 608 556 011	135	1	1 609 200 269	297	1	1 609 390 451	802	1	1 618 633 104	175, 177	1
1 608 556 015	135	1	1 609 200 270	295	1	1 609 390 452	802	1	1 618 633 105	175, 177	1
1 608 556 021	135	1	1 609 200 271	295	1	1 609 390 453	802	1	1 618 661 000	174	1
1 608 556 027	135	1	1 609 200 273	296	1	1 609 390 474	834	1	1 618 662 000	174	1
1 608 556 029	135	1	1 609 200 274	296	1	1 609 390 478	828	1	1 619 P06 514	724	1
			1 609 200 286	301	1	1 609 390 481	828	1	1 619 P06 547	730	1
			1 609 200 287	692	1	1 610 793 002	831	1	1 619 P06 548	730	1

Paket za pošiljanje. Paket za pošiljanje je sestavljen iz fiksnega števila pakiranj.

KATALOŠKA ŠTEVILKA	STRAN	VSE	KATALOŠKA ŠTEVILKA	STRAN	VSE	KATALOŠKA ŠTEVILKA	STRAN	VSE	KATALOŠKA ŠTEVILKA	STRAN	VSE
1 619 P06 550	732	1	2 602 317 030	762, 767	1	2 605 510 265	725	1	2 607 001 461	142	5
1 619 P06 551	733	1	2 602 317 031	762, 767	1	2 605 510 280	730	1	2 607 001 462	142	1
1 619 P06 556	850	1	2 603 001 019	710	1	2 605 510 281	731	1	2 607 001 463	142	1
2 600 100 185	361	1	2 603 345 002	718	1	2 605 510 289	731	1	2 607 001 464	142	5
2 600 100 186	361	1	2 603 345 003	737	1	2 605 510 290	732	1	2 607 001 465	142	1
2 600 100 187	361	1	2 603 703 039	720	1	2 605 510 291	733	1	2 607 001 466	142	5
2 600 100 188	361	1	2 604 730 000 ⁱ	777	1	2 605 510 294	765, 843	1	2 607 001 468	142	5
2 600 100 192	361	1	2 604 730 001 ⁱ	777	1	2 605 510 297	731	1	2 607 001 469	142	1
2 600 100 193	361	1	2 605 190 266	847	1	2 605 510 298	731	1	2 607 001 471	142	5
2 600 100 194	361	1	2 605 190 930	751, 847	1	2 605 510 299	734	1	2 607 001 472	142	1
2 600 100 195	361	1	2 605 411 009	844	1	2 605 510 300	734	1	2 607 001 473	142	5
2 600 100 197	361	1	2 605 411 035	846	1	2 605 510 301	765, 843	1	2 607 001 475	142	5
2 600 100 201	361	1	2 605 411 043	846	1	2 605 702 037	847	1	2 607 001 477	142	5
2 600 100 202	361	1	2 605 411 061	839	1	2 607 000 073	775	1	2 607 001 479	142	5
2 600 100 203	361	1	2 605 411 062	839	1	2 607 000 074	845	1	2 607 001 481	142	5
2 600 100 208	361	1	2 605 411 067	846	1	2 607 000 075	841	1	2 607 001 485	142	5
2 600 100 209	361	1	2 605 411 068	846	1	2 607 000 096	405	5	2 607 001 487	142	5
2 600 100 210	361	1	2 605 411 096	846	1	2 607 000 102	774	1	2 607 001 506	137	5
2 600 100 211	361	1	2 605 411 112	845	1	2 607 000 103	403	1	2 607 001 507	137	1
2 600 100 212	361	1	2 605 411 114	846	1	2 607 000 147	403	1	2 607 001 508	137	5
2 600 100 214	361	1	2 605 411 147	847	1	2 607 000 149	403	1	2 607 001 509	137	1
2 600 100 215	361	1	2 605 411 150	840	1	2 607 000 157	151	5	2 607 001 510	137	1
2 600 100 217	361	1	2 605 411 163	839	1	2 607 000 162	833	1	2 607 001 511	137	5
2 600 100 219	361	1	2 605 411 167	839	1	2 607 000 164	834	1	2 607 001 512	137	1
2 600 100 220	361	1	2 605 411 187	844	1	2 607 000 165	828	1	2 607 001 513	137	1
2 600 100 221	361	1	2 605 411 225	840	1	2 607 000 166	828	1	2 607 001 514	137	1
2 600 100 222	361	1	2 605 411 229	838	1	2 607 000 167	832	1	2 607 001 515	137	5
2 600 100 225	361	1	2 605 411 230	844	1	2 607 000 170	829	1	2 607 001 516	137	1
2 600 100 228	361	1	2 605 411 231	840	1	2 607 000 206	152	5	2 607 001 517	137	1
2 600 100 230	361	1	2 605 411 233	751, 847	1	2 607 000 207	152	1	2 607 001 518	137	5
2 600 100 231	361	1	2 605 411 900	844	1	2 607 000 443	67	1	2 607 001 520	137	5
2 600 100 232	361	1	2 605 438 083 ⁱ	850	1	2 607 000 445	67	1	2 607 001 522	137	5
2 600 290 026	741	1	2 605 438 091	850	1	2 607 000 447	67	1	2 607 001 524	137	5
2 600 306 005	841	1	2 605 438 098	849	1	2 607 000 448	67	1	2 607 001 526	137	5
2 600 306 007	841	1	2 605 438 168	850	1	2 607 000 449	67	1	2 607 001 528	137	5
2 600 793 009	831	1	2 605 438 170	851	1	2 607 000 542	67	1	2 607 001 531	137	5
2 601 016 096	453, 765	5	2 605 438 179	849	1	2 607 000 543	67	1	2 607 001 533	138	5
2 601 098 043	758	1	2 605 438 186	851	1	2 607 000 544	68	1	2 607 001 535	138	5
2 601 098 123	765	1	2 605 438 197	851	1	2 607 000 545	68	1	2 607 001 537	138	5
2 601 099 044	756	1	2 605 438 261	849	1	2 607 000 546	68	1	2 607 001 539	138	5
2 601 099 074	755	1	2 605 438 286	849	1	2 607 000 548	68	1	2 607 001 540	138	5
2 602 025 062	703	1	2 605 438 294	849	1	2 607 000 549	67	1	2 607 001 542	138	5
2 602 025 075	722	1	2 605 438 297	850	1	2 607 000 635	662	1	2 607 001 554	138	5
2 602 025 076	703	1	2 605 438 322	850	1	2 607 000 748	834	1	2 607 001 555	138	1
2 602 025 077	702	1	2 605 438 368	851	1	2 607 000 796	403	1	2 607 001 556	138	1
2 602 025 102	702	1	2 605 438 396	850	1	2 607 000 797	403	1	2 607 001 557	138	1
2 602 025 103	703	1	2 605 438 404	851	1	2 607 000 837	831	1	2 607 001 558	138	5
2 602 025 117	703	1	2 605 438 414	851	1	2 607 001 077	774	1	2 607 001 559	138	1
2 602 025 120	702	1	2 605 438 508	851	1	2 607 001 079	758	1	2 607 001 560	138	1
2 602 025 141	703	1	2 605 438 567	852	1	2 607 001 104	799	1	2 607 001 561	138	1
2 602 025 142	703	1	2 605 438 607	849	1	2 607 001 176	800	1	2 607 001 562	138	5
2 602 025 176	703	1	2 605 438 619	851	1	2 607 001 177	800	1	2 607 001 563	138	1
2 602 025 182	722	1	2 605 438 628	850	1	2 607 001 178	799	1	2 607 001 564	138	1
2 602 025 183	722	1	2 605 438 643	852	1	2 607 001 292	405	1	2 607 001 565	138	1
2 602 025 190	702	1	2 605 438 668	849	1	2 607 001 375	763	1	2 607 001 566	138	5
2 602 025 193	702	1	2 605 510 172	732	1	2 607 001 387	767	1	2 607 001 567	138	1
2 602 025 202	702	1	2 605 510 224	735	1	2 607 001 409	46, 453, 539, 779, 783	1	2 607 001 569	139	5
2 602 025 282	733	1	2 605 510 226	736	1	2 607 001 457	142	5	2 607 001 571	139	5
2 602 025 283	734	1	2 605 510 256	732	1	2 607 001 458	142	1	2 607 001 573	139	5
2 602 025 285	725	1	2 605 510 257	733	1	2 607 001 459	142	5	2 607 001 575	139	5
2 602 026 070	752	1	2 605 510 258	733	1	2 607 001 460	142	1	2 607 001 577	139	5
2 602 026 177	752	1	2 605 510 264	725	1				2 607 001 579	139	5

INDEKS KATALOŠKIH ŠTEVILK

KATALOŠKA ŠTEVILKA	STRAN	VSE	KATALOŠKA ŠTEVILKA	STRAN	VSE	KATALOŠKA ŠTEVILKA	STRAN	VSE	KATALOŠKA ŠTEVILKA	STRAN	VSE
2 607 001 581	139	5	2 607 001 746	144	5	2 607 002 631	833	1	2 607 017 080	108	1
2 607 001 583	139	5	2 607 001 747	144	5	2 607 002 632	835	1	2 607 017 082	108	1
2 607 001 585	139	5	2 607 001 749	144	5	2 607 002 786	148	6	2 607 017 128	841	1
2 607 001 587	139	5	2 607 001 752	143	5	2 607 002 797	137	10	2 607 017 164	147	6
2 607 001 588	139	5	2 607 001 753	143	5	2 607 002 798	139	10	2 607 017 319	146	10
2 607 001 590	139	5	2 607 001 758	143	5	2 607 002 799	141	10	2 607 017 320	147	1
2 607 001 601	139	5	2 607 001 759	143	5	2 607 002 800	141	10	2 607 017 326	147	6
2 607 001 604	139	5	2 607 001 762	143	5	2 607 002 801	141	10	2 607 017 327	148	6
2 607 001 607	139	5	2 607 001 763	143	5	2 607 002 802	141	10	2 607 017 328	148	6
2 607 001 608	140	1	2 607 001 765	143	10	2 607 002 803	131	10	2 607 017 368	170	1
2 607 001 611	139	5	2 607 001 766	143	5	2 607 002 804	131	10	2 607 017 465	396	1
2 607 001 612	140	1	2 607 001 767	143	5	2 607 002 805	131	10	2 607 017 466	396	1
2 607 001 615	139	5	2 607 001 768	143	5	2 607 002 806	131	10	2 607 017 467	397	1
2 607 001 616	140	1	2 607 001 912	764	1	2 607 002 807	131	10	2 607 017 468	397	1
2 607 001 619	139	5	2 607 001 914	764	1	2 607 002 808	131	10	2 607 017 469	397	1
2 607 001 622	139	5	2 607 001 956	764	1	2 607 002 824	17	1	2 607 017 470	398	1
2 607 001 625	139	5	2 607 001 976	834	1	2 607 002 825	18	5	2 607 017 471	398	1
2 607 001 628	140	5	2 607 001 977	834	1	2 607 002 826	18	1	2 607 017 472	399	1
2 607 001 630	140	5	2 607 002 149	831	1	2 607 010 025	781	1	2 607 017 473	399	1
2 607 001 632	140	5	2 607 002 150	831	1	2 607 010 079	453, 765	5	2 607 017 474	400	1
2 607 001 634	140	5	2 607 002 162	831	1	2 607 010 305	453, 765	5	2 607 017 475	401	1
2 607 001 636	140	5	2 607 002 164	832	1	2 607 010 515	450	10	2 607 017 476	402	1
2 607 001 638	140	5	2 607 002 493	140	1	2 607 010 516	451	10	2 607 017 496	751	1
2 607 001 640	140	5	2 607 002 494	140	1	2 607 010 524	109	5	2 607 017 497	750	1
2 607 001 642	140	5	2 607 002 495	140	1	2 607 010 526	109	1	2 607 017 498	751	1
2 607 001 644	140	5	2 607 002 496	140	1	2 607 010 527	55	5	2 607 017 499	751	1
2 607 001 646	140	5	2 607 002 497	140	1	2 607 010 529	23	1	2 607 017 500	752	1
2 607 001 648	140	5	2 607 002 498	140	1	2 607 010 530	36	1	2 607 018 010	454	1
2 607 001 650	140	5	2 607 002 499	140	1	2 607 010 531	447	1	2 607 018 011	454	1
2 607 001 652	140	5	2 607 002 500	140	1	2 607 010 532	451	1	2 607 018 012	454	1
2 607 001 654	140	5	2 607 002 502	138	1	2 607 010 533	55	5	2 607 018 013	454	1
2 607 001 656	140	5	2 607 002 503	138	1	2 607 010 535	23	1	2 607 018 296	161	1
2 607 001 658	140	5	2 607 002 504	138	1	2 607 010 536	37	1	2 607 018 361	24	1
2 607 001 660	140	5	2 607 002 505	139	1	2 607 010 538	23	1	2 607 018 726	25	1
2 607 001 662	140	5	2 607 002 506	139	1	2 607 010 539	37	1	2 607 018 727	25	1
2 607 001 664	141	5	2 607 002 507	139	1	2 607 010 540	447	1	2 607 018 750	62	1
2 607 001 666	141	5	2 607 002 508	140	1	2 607 010 541	447	1	2 607 019 033	719, 741	1
2 607 001 668	141	5	2 607 002 509	140	1	2 607 010 542	447	1	2 607 019 051	158	1
2 607 001 670	141	5	2 607 002 510	140	1	2 607 010 545	108	5	2 607 019 052	159	1
2 607 001 672	141	5	2 607 002 511	140	1	2 607 010 572	447	1	2 607 019 159	161	1
2 607 001 674	141	5	2 607 002 512	140	1	2 607 010 573	448	1	2 607 019 322	61	1
2 607 001 676	141	5	2 607 002 513	140	1	2 607 010 574	447	1	2 607 019 323	61	1
2 607 001 718	141	5	2 607 002 514	140	1	2 607 010 629	449	1	2 607 019 578	24	1
2 607 001 720	141	5	2 607 002 515	140	1	2 607 010 630	449	1	2 607 019 880	231	1
2 607 001 722	141	5	2 607 002 517	139	1	2 607 010 631	449	1	2 607 019 902	85	10
2 607 001 724	141	5	2 607 002 519	137	1	2 607 010 908	500	1	2 607 019 903	85	10
2 607 001 726	141	5	2 607 002 556	145	5	2 607 010 995	500	1	2 607 019 923	58	1
2 607 001 728	141	5	2 607 002 558	145	5	2 607 010 996	500	1	2 607 019 924	33	1
2 607 001 730	141	10	2 607 002 560	145	5	2 607 010 997	500	1	2 607 019 925	34	1
2 607 001 732	141	5	2 607 002 561	145	5	2 607 011 169	450	5	2 607 019 926	34	1
2 607 001 733	141	5	2 607 002 562	145	5	2 607 011 170	450	5	2 607 225 028	859	1
2 607 001 734	141	5	2 607 002 563	145	5	2 607 011 171	449	5	2 607 225 900	859	1
2 607 001 735	141	5	2 607 002 564	145	5	2 607 011 172	450	5	2 607 225 922	859	1
2 607 001 736	144	5	2 607 002 568	145	5	2 607 011 436	449	1	2 607 226 220	859	1
2 607 001 737	144	10	2 607 002 569	145	5	2 607 011 437	448	1	2 607 226 252	859	1
2 607 001 738	144	5	2 607 002 584	151	5	2 607 011 438	448	1	2 607 226 318	859	1
2 607 001 739	144	5	2 607 002 585	154	1	2 607 011 439	448	1	2 607 335 682	854	1
2 607 001 740	144	5	2 607 002 586	154	1	2 607 011 626	230	1	2 607 335 684	854	1
2 607 001 741	144	5	2 607 002 610	847	1	2 607 017 034	55	1	2 607 335 686	854	1
2 607 001 742	144	5	2 607 002 611	847	1	2 607 017 035	110	1	2 607 335 846	854	1
2 607 001 743	144	5	2 607 002 614	848	1	2 607 017 037	146	5	2 607 335 848	854	1
2 607 001 744	144	5	2 607 002 630	834	1	2 607 017 079	110	1	2 607 335 850	855	1

Paket za pošiljanje. Paket za pošiljanje je sestavljen iz fiksnega števila pakiranj.

KATALOŠKA ŠTEVILKA	STRAN	VSE	KATALOŠKA ŠTEVILKA	STRAN	VSE	KATALOŠKA ŠTEVILKA	STRAN	VSE	KATALOŠKA ŠTEVILKA	STRAN	VSE
2 607 336 816	855	1	2 608 000 550	797	1	2 608 000 684	720	1	2 608 200 018	785	1
2 607 337 302	854	1	2 608 000 551	797	1	2 608 000 690	750	1	2 608 200 019	785	1
2 607 432 013	837	1	2 608 000 552	797	1	2 608 000 692	750	1	2 608 200 020	785	1
2 607 432 014	836	1	2 608 000 553	797	1	2 608 000 695	740	1	2 608 200 021	785	1
2 607 432 015	836	1	2 608 000 554	798	1	2 608 000 696	845	1	2 608 200 022	785	1
2 607 432 016	836	1	2 608 000 563	842	1	2 608 000 697	840	1	2 608 200 023	785	1
2 607 432 017	836	1	2 608 000 565	832	1	2 608 000 698	840	1	2 608 200 028	785	1
2 607 432 024	835	1	2 608 000 566	832	1	2 608 000 699	835	1	2 608 200 029	785	1
2 607 432 033	836	1	2 608 000 567	832	1	2 608 000 700	837	1	2 608 200 030	785	1
2 607 432 034	836	1	2 608 000 568	832	1	2 608 000 701	838	1	2 608 200 031	785	1
2 607 432 035	840	1	2 608 000 573	833	1	2 608 000 703	703	1	2 608 200 032	785	1
2 607 432 036	840	1	2 608 000 575	833	1	2 608 000 704	698	1	2 608 200 033	785	1
2 607 432 037	839	1	2 608 000 585	835	1	2 608 000 706	843	1	2 608 200 034	785	1
2 607 432 038	839	1	2 608 000 589	599	1	2 608 000 707	830	1	2 608 200 035	785	1
2 607 432 039	839	1	2 608 000 590	599	1	2 608 000 709	838	1	2 608 200 036	786	1
2 607 432 041	836	1	2 608 000 591 ⁱ	759	1	2 608 000 710	698	1	2 608 200 037	786	1
2 607 432 043	840	1	2 608 000 594 ⁱ	759	1	2 608 000 711	838	1	2 608 200 038	786	1
2 607 432 046	836	1	2 608 000 595 ⁱ	759	1	2 608 000 712	832	1	2 608 200 039	786	1
2 607 990 010	168	1	2 608 000 596	648	1	2 608 000 714	747	1	2 608 200 040	786	1
2 607 990 014	711	1	2 608 000 597	648	1	2 608 000 715	751	1	2 608 200 041	786	1
2 607 990 015	711	1	2 608 000 598	648	1	2 608 000 741	740	1	2 608 200 050	785	1
2 607 990 016	711	1	2 608 000 599	649	1	2 608 000 764	760	1	2 608 200 500	788	1
2 607 990 018	713	1	2 608 000 600	649	1	2 608 000 765	760	1	2 608 200 501	788	1
2 607 990 019	713	1	2 608 000 601	649	1	2 608 000 766	760	1	2 608 200 502	788	1
2 607 990 022	711	1	2 608 000 602	649	1	2 608 000 767	760	1	2 608 200 503	788	1
2 607 990 023	711	1	2 608 000 603	649	1	2 608 000 802	771	1	2 608 200 504	788	1
2 607 990 024	712	1	2 608 000 604	649	1	2 608 000 803	770	1	2 608 200 505	788	1
2 607 990 025	712	1	2 608 000 605	649	1	2 608 000 807	800	1	2 608 200 506	788	1
2 607 990 026	712	1	2 608 000 607	649	1	2 608 000 908	454	1	2 608 200 507	788	1
2 607 990 027	712	1	2 608 000 608	649	1	2 608 002 000	248	1	2 608 200 511	787	1
2 607 990 028	712	1	2 608 000 609	649	1	2 608 002 001	248	1	2 608 200 512	787	1
2 607 990 029	712	1	2 608 000 610	649	1	2 608 002 021	102, 178, 701	8	2 608 200 513	787	1
2 607 990 050	46	1	2 608 000 618	737	1	2 608 005 018	763	1	2 608 200 514	787	1
2 608 000 072	753	1	2 608 000 626	842	1	2 608 005 026	758	1	2 608 200 515	787	1
2 608 000 149	755	1	2 608 000 627	842	1	2 608 030 053	704	1	2 608 200 516	787	1
2 608 000 189	753	1	2 608 000 628	770	1	2 608 030 055	704	1	2 608 200 517	787	1
2 608 000 198	755	1	2 608 000 632	734	1	2 608 030 056	704	1	2 608 200 518	787	1
2 608 000 199	755	1	2 608 000 633	719	1	2 608 030 057	704	1	2 608 200 528	788	1
2 608 000 200	756	1	2 608 000 636	586	1	2 608 040 205 ¹	763	1	2 608 200 529	788	1
2 608 000 202	753	1	2 608 000 658	830	1	2 608 040 289	766	1	2 608 200 530	788	1
2 608 000 204	753	1	2 608 000 659	833	1	2 608 120 004	704	1	2 608 200 531	788	1
2 608 000 211	755	1	2 608 000 660	833	1	2 608 135 020	454	1	2 608 200 532	788	1
2 608 000 213	753	1	2 608 000 661	829	1	2 608 135 021	454	1	2 608 200 533	788	1
2 608 000 215	753	1	2 608 000 662	829	1	2 608 135 022	454	1	2 608 200 534	788	1
2 608 000 333	771	1	2 608 000 663	835	1	2 608 135 023	454	1	2 608 200 535	788	1
2 608 000 334	771	1	2 608 000 664	837	1	2 608 190 016	662	1	2 608 200 536	788	1
2 608 000 335	771	1	2 608 000 665	829	1	2 608 190 017	662	1	2 608 200 700	789	1
2 608 000 349	747	1	2 608 000 666	833	1	2 608 190 038	841	1	2 608 200 701	789	1
2 608 000 351	747	1	2 608 000 667	829	1	2 608 190 056 ¹	765, 843	1	2 608 200 702	789	1
2 608 000 352	747	1	2 608 000 668	842	1	2 608 200 000	784	1	2 608 200 703	789	1
2 608 000 426	763	1	2 608 000 669	831	1	2 608 200 001	784	1	2 608 200 704	789	1
2 608 000 471	769	1	2 608 000 670	830	1	2 608 200 002	784	1	2 608 200 705	789	1
2 608 000 488	841	1	2 608 000 671	830	1	2 608 200 003	784	1	2 608 201 228	223	1
2 608 000 489	841	1	2 608 000 672	405	1	2 608 200 004	784	1	2 608 201 231	225	1
2 608 000 493	586	1	2 608 000 673	405	1	2 608 200 005	784	1	2 608 521 108	142	5
2 608 000 495	500	12	2 608 000 674	842	1	2 608 200 006	784	1	2 608 521 109	142	5
2 608 000 498	770	1	2 608 000 675	845	1	2 608 200 007	784	1	2 608 521 110	142	5
2 608 000 503	245	1	2 608 000 677	732	1	2 608 200 008	784	1	2 608 521 111	142	1
2 608 000 504	245	1	2 608 000 678	731	1	2 608 200 009	784	1	2 608 521 112	142	1
2 608 000 547	797	1	2 608 000 680	732	1	2 608 200 014	785	1	2 608 521 113	142	1
2 608 000 548	797	1	2 608 000 681	733	1	2 608 200 017	785	1	2 608 521 114	142	5
2 608 000 549	797	1	2 608 000 682	842	1				2 608 521 115	142	5

INDEKS KATALOŠKIH ŠTEVILK

KATALOŠKA ŠTEVILKA	STRAN	VSE	KATALOŠKA ŠTEVILKA	STRAN	VSE	KATALOŠKA ŠTEVILKA	STRAN	VSE	KATALOŠKA ŠTEVILKA	STRAN	VSE
2 608 521 116	142	5	2 608 522 343	131	5	2 608 550 073	149	5	2 608 570 105	768	1
2 608 521 117	142	5	2 608 522 344	131	5	2 608 550 074	90	1	2 608 570 107	768	1
2 608 521 118	142	5	2 608 522 345	132	5	2 608 550 075	90	1	2 608 570 108	769	1
2 608 521 119	142	5	2 608 522 346	131	5	2 608 550 076	90	1	2 608 570 109	769	1
2 608 522 006	141	5	2 608 522 347	132	5	2 608 550 077	90	1	2 608 570 111	769	1
2 608 522 007	141	5	2 608 522 348	131	5	2 608 550 078	90, 243	1	2 608 570 113	769	1
2 608 522 008	141	5	2 608 522 349	131	5	2 608 550 079	243	1	2 608 570 114	769	1
2 608 522 009	141	5	2 608 522 350	129	5	2 608 550 080	149	5	2 608 570 125	768	1
2 608 522 010	141	5	2 608 522 351	134	5	2 608 550 081	149	5	2 608 570 126	769	1
2 608 522 011	141	5	2 608 522 352	134	5	2 608 550 082	149	5	2 608 570 133	769	1
2 608 522 012	141	5	2 608 522 353	134	5	2 608 550 090	149	5	2 608 570 134	769	1
2 608 522 013	141	5	2 608 522 354	153	5	2 608 550 557	149	1	2 608 570 136	742	1
2 608 522 014	141	5	2 608 522 358	132	5	2 608 550 558	149	5	2 608 570 137	742	1
2 608 522 015	141	5	2 608 522 359	132	5	2 608 550 559	149	5	2 608 570 138	742	1
2 608 522 068	138	5	2 608 522 360	132	5	2 608 550 560	149	5	2 608 570 139	742	1
2 608 522 069	139	5	2 608 522 361	132	5	2 608 550 561	149	5	2 608 570 140	742	1
2 608 522 129	145	12	2 608 522 362	123	5	2 608 550 562	149	5	2 608 570 141	742	1
2 608 522 130	146	12	2 608 522 363	123	5	2 608 550 563	149	5	2 608 570 142	769	1
2 608 522 131	146	12	2 608 522 364	124	5	2 608 550 564	149	5	2 608 571 010	708	1
2 608 522 186	137	25	2 608 522 365	124	6	2 608 550 612	90	1	2 608 571 020	709	1
2 608 522 187	138	25	2 608 522 366	125	6	2 608 550 613	90	1	2 608 571 056	699	1
2 608 522 270	140	25	2 608 522 400	130	5	2 608 550 614	90	1	2 608 571 068	699	1
2 608 522 271	140	25	2 608 522 401	130	5	2 608 550 615	90	1	2 608 572 034	706	1
2 608 522 272	140	25	2 608 522 402	130	5	2 608 550 616	90	1	2 608 572 059	698	1
2 608 522 301	135	1	2 608 522 403	130	5	2 608 550 617	90	1	2 608 572 060	706	1
2 608 522 302	134	1	2 608 522 468	130	5	2 608 550 620	247	1	2 608 572 062	706	1
2 608 522 303	134	1	2 608 522 469	130	5	2 608 550 621	247	1	2 608 572 068	706	1
2 608 522 304	134	1	2 608 522 470	129	5	2 608 550 623	248	1	2 608 572 072	706	1
2 608 522 305	134	1	2 608 522 471	129	5	2 608 550 624	247	1	2 608 572 075	706	1
2 608 522 306	134	1	2 608 522 472	130	5	2 608 550 625	248	1	2 608 572 080	706	1
2 608 522 307	134	1	2 608 522 473	130	5	2 608 550 626	249	1	2 608 572 093	706	1
2 608 522 308	134	1	2 608 522 474	130	5	2 608 550 628	249	1	2 608 572 105	706	1
2 608 522 309	134	1	2 608 522 475	130	5	2 608 551 029	136	1	2 608 572 112	698	1
2 608 522 310	134	1	2 608 522 476	130	5	2 608 551 075	149	5	2 608 572 146	698	1
2 608 522 311	134	1	2 608 522 477	130	5	2 608 551 076	149	5	2 608 572 150	699	1
2 608 522 316	151	1	2 608 522 478	130	5	2 608 551 078	149	5	2 608 572 182	706	1
2 608 522 317	151	1	2 608 522 479	129	5	2 608 551 079	150	10	2 608 572 183	706	1
2 608 522 318	151	1	2 608 522 480	130	5	2 608 551 096	136	1	2 608 572 210	699	1
2 608 522 319	151	1	2 608 522 481	130	5	2 608 551 097	136	1	2 608 572 212	698	1
2 608 522 320	151	5	2 608 522 482	130	5	2 608 551 098	136	1	2 608 572 213	698	1
2 608 522 321	151	5	2 608 522 483	130	5	2 608 551 099	136	1	2 608 572 218	706	1
2 608 522 322	128	5	2 608 522 484	130	5	2 608 551 100	136	1	2 608 572 227	707	1
2 608 522 323	128	5	2 608 522 485	130	5	2 608 551 101	136	1	2 608 572 247	699	1
2 608 522 324	128	5	2 608 522 486	130	5	2 608 551 102	135	1	2 608 572 257	699	1
2 608 522 325	128	5	2 608 522 487	130	5	2 608 551 107	153	5	2 608 572 273	699, 706	1
2 608 522 326	127	5	2 608 522 488	130	5	2 608 551 108	153	5	2 608 576 280	86	25
2 608 522 327	128	5	2 608 522 489	130	5	2 608 551 109	153	5	2 608 576 281	86	25
2 608 522 328	127	5	2 608 522 490	130	5	2 608 551 110	153	5	2 608 576 282	86	20
2 608 522 329	127	5	2 608 522 491	129	5	2 608 570 008	742	1	2 608 576 286	87	1
2 608 522 330	127	5	2 608 550 036	701	1	2 608 570 047	742, 768	1	2 608 576 287	87	1
2 608 522 331	127	5	2 608 550 037	149	5	2 608 570 048	742, 768	1	2 608 576 288	87	1
2 608 522 332	127	5	2 608 550 039	149	5	2 608 570 049	742, 768	1	2 608 576 289	87	1
2 608 522 333	131	5	2 608 550 040	149	5	2 608 570 082	742	1	2 608 576 290	88	1
2 608 522 334	132	5	2 608 550 041	149	5	2 608 570 083	742	1	2 608 576 291	88	1
2 608 522 335	131	5	2 608 550 057	90, 243	1	2 608 570 084	742	1	2 608 576 293	96	1
2 608 522 336	132	5	2 608 550 064	90	1	2 608 570 085	742	1	2 608 576 294	96	1
2 608 522 337	131	5	2 608 550 065	90	1	2 608 570 086	742	1	2 608 576 295	96	1
2 608 522 338	131	5	2 608 550 068	149	1	2 608 570 100	768	1	2 608 576 296	96	1
2 608 522 339	131	5	2 608 550 069	149	5	2 608 570 101	768	1	2 608 576 297	96	1
2 608 522 340	131	5	2 608 550 070	149	5	2 608 570 102	768	1	2 608 576 298	96	1
2 608 522 341	131	5	2 608 550 071	149	5	2 608 570 103	768	1	2 608 576 299	97	1
2 608 522 342	131	5	2 608 550 072	149	5	2 608 570 104	768	1	2 608 576 300	97	1

Paket za pošiljanje. Paket za pošiljanje je sestavljen iz fiksnega števila pakiranj.

KATALOŠKA ŠTEVILKA	STRAN	VSE	KATALOŠKA ŠTEVILKA	STRAN	VSE	KATALOŠKA ŠTEVILKA	STRAN	VSE	KATALOŠKA ŠTEVILKA	STRAN	VSE
2 608 576 301	97	1	2 608 577 159	10	5	2 608 577 222	12	1	2 608 577 303	13	1
2 608 576 302	97	1	2 608 577 160	10	5	2 608 577 223	12	1	2 608 577 304	13	1
2 608 576 779	96	1	2 608 577 161	10	5	2 608 577 224	12	1	2 608 577 305	13	1
2 608 577 000	63	1	2 608 577 162	10	5	2 608 577 225	12	1	2 608 577 306	13	1
2 608 577 001	63	1	2 608 577 163	10	5	2 608 577 226	12	1	2 608 577 307	13	1
2 608 577 002	63	1	2 608 577 164	10	5	2 608 577 228	12	1	2 608 577 308	13	1
2 608 577 003	63	1	2 608 577 165	11	5	2 608 577 229	12	1	2 608 577 309	13	1
2 608 577 004	63	1	2 608 577 166	11	5	2 608 577 230	12	1	2 608 577 310	13	1
2 608 577 005	63	1	2 608 577 167	11	5	2 608 577 231	12	1	2 608 577 311	13	1
2 608 577 006	63	1	2 608 577 168	11	5	2 608 577 232	12	1	2 608 577 312	13	1
2 608 577 007	63	1	2 608 577 169	11	5	2 608 577 233	12	1	2 608 577 313	13	1
2 608 577 008	63	1	2 608 577 170	11	5	2 608 577 235	12	1	2 608 577 314	13	1
2 608 577 009	63	1	2 608 577 171	11	5	2 608 577 236	12	1	2 608 577 315	13	1
2 608 577 010	63	1	2 608 577 172	11	5	2 608 577 238	12	1	2 608 577 345	14	1
2 608 577 011	63	1	2 608 577 173	11	5	2 608 577 239	12	1	2 608 577 346	14	1
2 608 577 012	63	1	2 608 577 174	11	5	2 608 577 240	12	1	2 608 577 347	14	1
2 608 577 013	63	1	2 608 577 175	11	5	2 608 577 242	12	1	2 608 577 348	15	1
2 608 577 014	63	1	2 608 577 176	11	5	2 608 577 243	12	1	2 608 577 349	15	1
2 608 577 015	63	1	2 608 577 177	11	5	2 608 577 244	12	1	2 608 577 350	15	1
2 608 577 016	63	1	2 608 577 178	11	1	2 608 577 245	12	1	2 608 577 351	15	1
2 608 577 017	63	1	2 608 577 180	11	1	2 608 577 246	12	1	2 608 577 352	16	1
2 608 577 018	63	1	2 608 577 181	11	1	2 608 577 248	12	1	2 608 577 517	16	5
2 608 577 019	63	1	2 608 577 182	11	1	2 608 577 249	12	1	2 608 577 518	16	5
2 608 577 020	63	1	2 608 577 183	11	1	2 608 577 250	12	1	2 608 577 519	16	5
2 608 577 021	63	1	2 608 577 184	11	1	2 608 577 253	12	1	2 608 577 520	16	5
2 608 577 022	63	1	2 608 577 185	11	1	2 608 577 255	12	1	2 608 577 521	16	5
2 608 577 045	28	5	2 608 577 186	11	1	2 608 577 256	12	1	2 608 577 522	16	5
2 608 577 047	28	5	2 608 577 187	11	1	2 608 577 257	12	1	2 608 577 523	16	5
2 608 577 048	28	5	2 608 577 188	11	1	2 608 577 258	12	1	2 608 577 524	16	5
2 608 577 049	28	5	2 608 577 189	11	1	2 608 577 260	12	1	2 608 577 525	16	5
2 608 577 050	28	5	2 608 577 190	11	1	2 608 577 263	12	1	2 608 577 526	16	5
2 608 577 051	28	5	2 608 577 191	11	1	2 608 577 266	12	1	2 608 577 527	16	5
2 608 577 052	28	5	2 608 577 192	11	1	2 608 577 268	12	1	2 608 577 528	16	5
2 608 577 054	28	5	2 608 577 193	11	1	2 608 577 270	12	1	2 608 577 529	16	5
2 608 577 055	28	5	2 608 577 194	11	1	2 608 577 272	12	1	2 608 577 530	16	5
2 608 577 056	28	5	2 608 577 195	11	1	2 608 577 273	12	1	2 608 577 531	16	5
2 608 577 057	28	5	2 608 577 196	11	1	2 608 577 274	12	1	2 608 577 532	16	5
2 608 577 058	28	5	2 608 577 197	11	1	2 608 577 275	12	1	2 608 577 533	16	5
2 608 577 059	29	5	2 608 577 198	11	1	2 608 577 276	12	1	2 608 577 534	16	5
2 608 577 060	29	5	2 608 577 199	11	1	2 608 577 278	12	1	2 608 577 535	16	5
2 608 577 061	29	5	2 608 577 200	11	1	2 608 577 279	12	1	2 608 577 536	16	5
2 608 577 062	29	5	2 608 577 201	11	1	2 608 577 280	12	1	2 608 577 537	17	5
2 608 577 063	29	5	2 608 577 202	11	1	2 608 577 281	12	1	2 608 577 538	17	5
2 608 577 064	29	5	2 608 577 203	11	1	2 608 577 282	12	1	2 608 577 539	17	5
2 608 577 065	29	5	2 608 577 204	11	1	2 608 577 283	12	1	2 608 577 540	17	1
2 608 577 128	29	5	2 608 577 205	11	1	2 608 577 286	12	1	2 608 577 541	17	1
2 608 577 129	29	5	2 608 577 206	11	1	2 608 577 287	12	1	2 608 577 542	17	1
2 608 577 139	29	5	2 608 577 207	11	1	2 608 577 288	12	1	2 608 577 543	17	1
2 608 577 140	29	5	2 608 577 208	11	1	2 608 577 289	12	1	2 608 577 544	17	1
2 608 577 143	133	5	2 608 577 209	11	1	2 608 577 290	12	1	2 608 577 545	17	1
2 608 577 144	133	5	2 608 577 210	11	1	2 608 577 291	12	1	2 608 577 546	17	1
2 608 577 145	132	5	2 608 577 211	11	1	2 608 577 292	12	1	2 608 577 547	17	1
2 608 577 146	30	6	2 608 577 212	11	1	2 608 577 293	13	1	2 608 577 548	17	1
2 608 577 147	126	6	2 608 577 213	11	1	2 608 577 294	13	1	2 608 577 549	17	1
2 608 577 148	125	6	2 608 577 214	11	1	2 608 577 295	13	1	2 608 578 516	159	10
2 608 577 149	29	5	2 608 577 215	11	1	2 608 577 296	13	1	2 608 578 517	159	10
2 608 577 153	10	5	2 608 577 216	11	1	2 608 577 297	13	1	2 608 578 518	159	10
2 608 577 154	10	5	2 608 577 217	11	1	2 608 577 298	13	1	2 608 578 519	159	1
2 608 577 155	10	5	2 608 577 218	11	1	2 608 577 299	13	5	2 608 578 765	86	1
2 608 577 156	10	5	2 608 577 219	11	1	2 608 577 300	13	5	2 608 578 962	87	1
2 608 577 157	10	5	2 608 577 220	12	1	2 608 577 301	13	5	2 608 578 963	87	1
2 608 577 158	10	5	2 608 577 221	12	1	2 608 577 302	13	1	2 608 578 964	87	1

INDEKS KATALOŠKIH ŠTEVILK

KATALOŠKA ŠTEVILKA	STRAN	VSE	KATALOŠKA ŠTEVILKA	STRAN	VSE	KATALOŠKA ŠTEVILKA	STRAN	VSE	KATALOŠKA ŠTEVILKA	STRAN	VSE
2 608 578 965	96	1	2 608 584 104	540	1	2 608 584 787	526	1	2 608 585 493	21	1
2 608 579 291	87	1	2 608 584 105	540	1	2 608 584 788	526	1	2 608 585 495	21	1
2 608 579 292	87	1	2 608 584 106	540	1	2 608 584 789	526	1	2 608 585 496	21	1
2 608 579 293	87	1	2 608 584 107	540	1	2 608 584 790	526	1	2 608 585 497	21	1
2 608 579 294	87	1	2 608 584 108	540	1	2 608 584 791	526	1	2 608 585 498	21	1
2 608 579 295	87	1	2 608 584 109	540	1	2 608 584 792	526	1	2 608 585 499	21	1
2 608 579 296	96	1	2 608 584 110	540	1	2 608 584 793	526	1	2 608 585 500	21	1
2 608 579 297	96	1	2 608 584 111	540	1	2 608 584 794	526	1	2 608 585 502	21	1
2 608 579 298	96	1	2 608 584 112	540	1	2 608 584 795	526	1	2 608 585 503	21	1
2 608 579 299	96	1	2 608 584 113	540	1	2 608 584 796	526	1	2 608 585 504	21	1
2 608 579 916	85	1	2 608 584 114	540	1	2 608 584 797	526	1	2 608 585 505	21	1
2 608 580 094	537	1	2 608 584 115	540	1	2 608 584 798	526	1	2 608 585 506	21	1
2 608 580 301	231, 528	1	2 608 584 116	540	1	2 608 584 799	526	1	2 608 585 507	21	1
2 608 580 302	231, 528	1	2 608 584 117	540	1	2 608 584 800	526	1	2 608 585 508	21	1
2 608 580 303	231, 528	1	2 608 584 118	540	1	2 608 584 801	526	1	2 608 585 509	21	1
2 608 580 304	231, 528	1	2 608 584 119	540	1	2 608 584 802	526	1	2 608 585 510	21	1
2 608 580 305	231, 528	1	2 608 584 120	540	1	2 608 584 803	527	1	2 608 585 512	21	1
2 608 580 306	231, 528	1	2 608 584 121	540	1	2 608 584 804	527	1	2 608 585 514	21	1
2 608 580 307	231, 528	1	2 608 584 122	540	1	2 608 584 805	527	1	2 608 585 515	21	1
2 608 580 308	231, 528	1	2 608 584 123	540	1	2 608 584 806	527	1	2 608 585 516	21	1
2 608 580 309	231, 528	1	2 608 584 124	540	1	2 608 584 807	527	1	2 608 585 517	21	1
2 608 580 310	231, 528	1	2 608 584 125	540	1	2 608 584 808	527	1	2 608 585 518	21	1
2 608 580 311	231, 528	1	2 608 584 126	540	1	2 608 584 809	527	1	2 608 585 519	21	1
2 608 580 312	231, 528	1	2 608 584 127	540	1	2 608 584 810	527	1	2 608 585 520	21	1
2 608 580 313	231, 528	1	2 608 584 128	540	1	2 608 584 811	527	1	2 608 585 521	21	1
2 608 580 314	231, 528	1	2 608 584 129	540	1	2 608 584 816	527	5	2 608 585 522	22	1
2 608 580 315	231, 528	1	2 608 584 130	540	1	2 608 584 838	540	1	2 608 585 523	22	1
2 608 580 316	231, 528	1	2 608 584 131	540	1	2 608 584 839	540	1	2 608 585 524	22	1
2 608 580 317	231, 528	1	2 608 584 132	540	1	2 608 584 840	541	1	2 608 585 525	22	1
2 608 580 318	231, 528	1	2 608 584 133	540	1	2 608 584 841	541	1	2 608 585 526	22	1
2 608 580 319	231, 529	1	2 608 584 134	540	1	2 608 584 842	541	1	2 608 585 527	22	1
2 608 580 320	231, 529	1	2 608 584 135	540	1	2 608 584 843	536, 542	5	2 608 585 528	22	1
2 608 580 321	231, 529	1	2 608 584 136	540	1	2 608 584 846	540	1	2 608 585 529	22	1
2 608 580 394	231, 528	1	2 608 584 137	540	1	2 608 584 847	540	1	2 608 585 530	22	1
2 608 580 518	100	1	2 608 584 138	540	1	2 608 584 848	540	1	2 608 585 531	22	1
2 608 580 519	100	1	2 608 584 139	544	1	2 608 584 849	540	1	2 608 585 532	22	1
2 608 580 520	100	1	2 608 584 140	540	1	2 608 584 850	540	1	2 608 585 533	22	1
2 608 580 521	100	1	2 608 584 141	540	1	2 608 584 851	540	1	2 608 585 534	22	1
2 608 580 522	100	1	2 608 584 142	540	1	2 608 584 852	540	1	2 608 585 535	22	1
2 608 580 524	100	1	2 608 584 143	540	1	2 608 584 854	527	1	2 608 585 536	22	1
2 608 580 525	100	1	2 608 584 144	540	1	2 608 584 855	527	1	2 608 585 537	22	1
2 608 580 526	100	1	2 608 584 145	540	1	2 608 585 225	107	1	2 608 585 538	22	1
2 608 580 527	100	1	2 608 584 147	540	1	2 608 585 467	20	1	2 608 585 540	22	1
2 608 580 528	100	1	2 608 584 666	522	1	2 608 585 468	20	1	2 608 585 541	22	1
2 608 580 529	529, 535, 536	1	2 608 584 667	522	1	2 608 585 469	20	1	2 608 585 542	22	1
2 608 580 864	244	1	2 608 584 670	522	1	2 608 585 472	20	1	2 608 585 543	22	1
2 608 580 881	527	1	2 608 584 676	536	5	2 608 585 473	20	1	2 608 585 544	22	1
2 608 580 882	527	1	2 608 584 677	536	5	2 608 585 476	20	1	2 608 585 545	22	1
2 608 580 883	522	1	2 608 584 681	537	5	2 608 585 477	20	1	2 608 585 593	22	1
2 608 580 884	518	1	2 608 584 682	538	1	2 608 585 478	20	1	2 608 585 594	22	1
2 608 580 885	541	1	2 608 584 750	536	5	2 608 585 479	20	1	2 608 585 595	22	1
2 608 580 886	541	1	2 608 584 777	243, 536, 542	1	2 608 585 480	20	1	2 608 585 606	82	5
2 608 580 887	541	1	2 608 584 778	526	1	2 608 585 481	20	1	2 608 585 634	107	1
2 608 580 888	541	1	2 608 584 779	526	1	2 608 585 483	20	1	2 608 585 694	59	1
2 608 584 061	544	1	2 608 584 780	526	1	2 608 585 484	20	1	2 608 585 695	59	1
2 608 584 062	544	1	2 608 584 781	526	1	2 608 585 485	20	1	2 608 585 696	59	1
2 608 584 063	544	1	2 608 584 782	526	1	2 608 585 486	21	1	2 608 585 697	59	1
2 608 584 100	540	1	2 608 584 783	526	1	2 608 585 487	21	1	2 608 585 698	59	1
2 608 584 101	540	1	2 608 584 784	526	1	2 608 585 488	21	1	2 608 585 699	59	1
2 608 584 102	540	1	2 608 584 785	526	1	2 608 585 489	21	1	2 608 585 700	59	1
2 608 584 103	540	1	2 608 584 786	526	1	2 608 585 490	21	1	2 608 585 701	59	1
						2 608 585 491	21	1	2 608 585 702	59	1

Paket za pošiljanje. Paket za pošiljanje je sestavljen iz fiksnega števila pakiranj.

KATALOŠKA ŠTEVILKA	STRAN	VSE	KATALOŠKA ŠTEVILKA	STRAN	VSE	KATALOŠKA ŠTEVILKA	STRAN	VSE	KATALOŠKA ŠTEVILKA	STRAN	VSE
2 608 585 703	59	1	2 608 585 863	32	1	2 608 585 925	20	5	2 608 587 130	233	1
2 608 585 704	59	1	2 608 585 864	32	1	2 608 585 926	20	5	2 608 587 131	233	1
2 608 585 705	60	1	2 608 585 865	32	1	2 608 585 927	20	5	2 608 587 132	233	1
2 608 585 706	60	1	2 608 585 866	32	1	2 608 585 928	20	5	2 608 587 133	233	1
2 608 585 707	60	1	2 608 585 867	32	1	2 608 585 929	20	5	2 608 587 134	233	1
2 608 585 708	60	1	2 608 585 868	32	1	2 608 585 930	20	5	2 608 587 135	233	1
2 608 585 709	60	1	2 608 585 869	32	1	2 608 585 931	20	5	2 608 587 139	228	1
2 608 585 710	60	1	2 608 585 870	32	1	2 608 585 932	20	5	2 608 587 140	228	1
2 608 585 711	60	1	2 608 585 871	32	1	2 608 585 933	20	5	2 608 587 141	228	1
2 608 585 712	60	1	2 608 585 872	32	1	2 608 585 934	20	5	2 608 587 142	228	1
2 608 585 713	60	1	2 608 585 873	32	1	2 608 585 935	20	5	2 608 587 143	228	1
2 608 585 714	60	1	2 608 585 874	32	1	2 608 585 936	20	5	2 608 587 144	228	1
2 608 585 716	60	1	2 608 585 875	32	1	2 608 585 937	20	5	2 608 587 145	228	1
2 608 585 717	60	1	2 608 585 876	32	1	2 608 585 938	20	5	2 608 587 157	116	5
2 608 585 718	60	1	2 608 585 877	32	1	2 608 585 939	20	5	2 608 587 158	116	5
2 608 585 719	60	1	2 608 585 878	32	1	2 608 585 940	20	5	2 608 587 159	116	5
2 608 585 720	60	1	2 608 585 879	32	1	2 608 585 941	20	5	2 608 587 160	116	5
2 608 585 721	60	1	2 608 585 880	32	1	2 608 585 942	20	5	2 608 587 161	116	5
2 608 585 722	60	1	2 608 585 881	32	1	2 608 586 795	94	1	2 608 587 162	116	5
2 608 585 723	61	1	2 608 585 882	32	1	2 608 586 796	94	1	2 608 587 163	116	5
2 608 585 724	61	1	2 608 585 883	32	1	2 608 586 797	94	1	2 608 587 164	116	5
2 608 585 725	61	1	2 608 585 884	32	1	2 608 586 798	94	1	2 608 587 165	116	5
2 608 585 726	61	1	2 608 585 885	32	1	2 608 586 799	94	1	2 608 587 166	116	5
2 608 585 727	61	1	2 608 585 886	32	1	2 608 586 800	94	1	2 608 587 167	116	5
2 608 585 730	60	1	2 608 585 887	32	1	2 608 586 801	94	1	2 608 587 168	116	5
2 608 585 737	56	1	2 608 585 888	32	1	2 608 586 802	94	1	2 608 587 169	116	1
2 608 585 738	56	1	2 608 585 889	32	1	2 608 586 803	94	1	2 608 587 313	241	1
2 608 585 739	56	1	2 608 585 890	32	1	2 608 586 804	94	1	2 608 587 314	241	1
2 608 585 740	56	1	2 608 585 891	32	1	2 608 586 805	94	1	2 608 587 315	241	1
2 608 585 741	56	1	2 608 585 892	32	1	2 608 586 806	94	1	2 608 587 316	241	1
2 608 585 743	64	1	2 608 585 893	32	1	2 608 586 807	94	1	2 608 587 317	241	1
2 608 585 744	64	1	2 608 585 894	33	1	2 608 586 994	89	1	2 608 587 318	241	1
2 608 585 745	64	1	2 608 585 895	33	1	2 608 586 995	89	1	2 608 587 319	241	1
2 608 585 746	64	1	2 608 585 896	33	1	2 608 586 996	89	1	2 608 587 320	241	1
2 608 585 747	64	1	2 608 585 897	33	1	2 608 586 997	89	1	2 608 587 321	241	1
2 608 585 748	64	1	2 608 585 898	33	1	2 608 586 998	89	1	2 608 587 322	241	1
2 608 585 749	64	1	2 608 585 899	33	1	2 608 586 999	89	1	2 608 587 323	241	1
2 608 585 838	31	5	2 608 585 900	33	1	2 608 587 007	242	1	2 608 587 324	241	1
2 608 585 839	31	5	2 608 585 901	33	1	2 608 587 013	25	1	2 608 587 325	241	1
2 608 585 840	31	5	2 608 585 902	33	1	2 608 587 014	34	1	2 608 587 326	241	1
2 608 585 841	31	5	2 608 585 903	33	1	2 608 587 015	37	1	2 608 587 327	241	1
2 608 585 842	31	5	2 608 585 904	33	1	2 608 587 017	26	1	2 608 587 328	241	1
2 608 585 843	31	5	2 608 585 905	33	1	2 608 587 018	35	1	2 608 587 329	241	1
2 608 585 844	31	5	2 608 585 906	19	5	2 608 587 019	38	1	2 608 587 330	241	1
2 608 585 845	31	5	2 608 585 907	19	5	2 608 587 100	89	1	2 608 587 331	241	1
2 608 585 846	31	5	2 608 585 908	19	5	2 608 587 113	233	1	2 608 587 332	241	1
2 608 585 847	31	5	2 608 585 909	19	5	2 608 587 114	233	1	2 608 587 333	241	1
2 608 585 848	32	5	2 608 585 910	19	5	2 608 587 115	233	1	2 608 587 334	241	1
2 608 585 849	32	5	2 608 585 911	19	5	2 608 587 116	233	1	2 608 587 335	241	1
2 608 585 850	32	5	2 608 585 912	19	5	2 608 587 117	233	1	2 608 587 341	241	1
2 608 585 851	32	5	2 608 585 913	19	5	2 608 587 118	233	1	2 608 587 342	241	1
2 608 585 852	32	1	2 608 585 914	19	5	2 608 587 119	233	1	2 608 587 425	41	1
2 608 585 853	32	1	2 608 585 915	19	5	2 608 587 120	233	1	2 608 587 426	42	1
2 608 585 854	32	1	2 608 585 916	19	5	2 608 587 121	233	1	2 608 587 427	41	1
2 608 585 855	32	1	2 608 585 917	20	5	2 608 587 122	233	1	2 608 587 428	42	1
2 608 585 856	32	1	2 608 585 918	20	5	2 608 587 123	233	1	2 608 587 429	41	1
2 608 585 857	32	1	2 608 585 919	20	5	2 608 587 124	233	1	2 608 587 430	41	1
2 608 585 858	32	1	2 608 585 920	20	5	2 608 587 125	233	1	2 608 587 431	41	1
2 608 585 859	32	1	2 608 585 921	20	5	2 608 587 126	233	1	2 608 587 432	42	1
2 608 585 860	32	1	2 608 585 922	20	5	2 608 587 127	233	1	2 608 587 433	40	1
2 608 585 861	32	1	2 608 585 923	20	5	2 608 587 128	233	1	2 608 587 434	41	1
2 608 585 862	32	1	2 608 585 924	20	5	2 608 587 129	233	1	2 608 587 435	42	1

INDEKS KATALOŠKIH ŠTEVILK

KATALOŠKA ŠTEVILKA	STRAN	VSE	KATALOŠKA ŠTEVILKA	STRAN	VSE	KATALOŠKA ŠTEVILKA	STRAN	VSE	KATALOŠKA ŠTEVILKA	STRAN	VSE
2 608 587 520	53	1	2 608 594 210	519	1	2 608 595 058	20	1	2 608 596 157	90	5
2 608 587 521	53	1	2 608 594 211	519	1	2 608 595 059	20	1	2 608 596 295	54,3	5
2 608 588 064	41	1	2 608 594 212	519	1	2 608 595 060	21	1	2 608 596 300	54	5
2 608 588 065	41	1	2 608 594 213	519	1	2 608 595 061	21	1	2 608 596 301	54	5
2 608 588 066	41	1	2 608 594 214	519	1	2 608 595 062	21	1	2 608 596 302	54	5
2 608 588 067	41	1	2 608 594 215	519	1	2 608 595 063	21	1	2 608 596 303	54	5
2 608 588 068	41	1	2 608 594 216	519	1	2 608 595 064	21	1	2 608 596 304	54	5
2 608 588 069	42	1	2 608 594 217	519	1	2 608 595 065	21	1	2 608 596 305	54	5
2 608 588 070	40	1	2 608 594 218	519	1	2 608 595 066	21	1	2 608 596 306	54	5
2 608 588 071	41	1	2 608 594 219	519	1	2 608 595 067	21	1	2 608 596 307	54	5
2 608 588 072	42	1	2 608 594 220	519	1	2 608 595 068	21	1	2 608 596 308	54	5
2 608 588 136	105	5	2 608 594 221	519	1	2 608 595 069	21	1	2 608 596 309	54	5
2 608 588 137	105	5	2 608 594 222	519	1	2 608 595 070	21	1	2 608 596 310	54	1
2 608 588 138	105	5	2 608 594 223	519	1	2 608 595 071	21	1	2 608 596 311	54	1
2 608 588 140	105	5	2 608 594 224	519	1	2 608 595 072	21	1	2 608 596 312	54	1
2 608 588 141	105	5	2 608 594 225	519	1	2 608 595 073	21	1	2 608 596 313	54	1
2 608 588 142	105	5	2 608 594 226	519	1	2 608 595 074	21	1	2 608 596 333	53	1
2 608 588 144	105	5	2 608 594 227	519	1	2 608 595 075	21	1	2 608 596 335	65	1
2 608 588 145	105	5	2 608 594 229	519	1	2 608 595 076	21	1	2 608 596 336	65	1
2 608 588 146	105	1	2 608 594 230	519	1	2 608 595 077	21	1	2 608 596 337	65	1
2 608 588 147	105	5	2 608 594 231	519	1	2 608 595 078	22	1	2 608 596 338	65	1
2 608 588 149	105	5	2 608 594 232	519	1	2 608 595 079	22	1	2 608 596 339	65	1
2 608 588 151	105	5	2 608 594 233	519	1	2 608 595 080	22	1	2 608 596 340	65	1
2 608 588 152	105	5	2 608 594 234	519	1	2 608 595 081	22	1	2 608 596 341	65	1
2 608 588 153	105	1	2 608 594 235	519	1	2 608 595 082	22	1	2 608 596 342	65	1
2 608 588 154	105	5	2 608 594 236	519	1	2 608 595 083	22	1	2 608 596 343	65	1
2 608 588 155	105	5	2 608 594 237	519	1	2 608 595 332	20	1	2 608 596 344	65	1
2 608 588 156	105	1	2 608 594 238	519	1	2 608 595 333	21	1	2 608 596 345	65	1
2 608 588 157	105	5	2 608 594 239	519	1	2 608 595 334	21	1	2 608 596 346	65	1
2 608 588 158	105	1	2 608 594 240	519	1	2 608 595 335	21	1	2 608 596 347	65	1
2 608 588 159	105	5	2 608 594 241	519	1	2 608 595 337	21	1	2 608 596 348	65	1
2 608 588 164	105	5	2 608 594 242	519	1	2 608 595 338	21	1	2 608 596 371	43	1
2 608 588 165	106	1	2 608 594 243	519	1	2 608 595 345	56	1	2 608 596 372	43	1
2 608 588 167	106	1	2 608 594 244	519	1	2 608 595 422	53	1	2 608 596 373	43	1
2 608 589 177	82	1	2 608 594 245	519	1	2 608 595 423	53	1	2 608 596 391	56	1
2 608 589 178	82	1	2 608 594 246	519	1	2 608 595 517	23	1	2 608 596 392	56	1
2 608 589 295	24	1	2 608 594 247	519	1	2 608 595 518	57	5	2 608 596 393	56	1
2 608 589 296	33	1	2 608 594 248	519	1	2 608 595 519	57	5	2 608 596 394	56	1
2 608 589 539	119	5	2 608 594 249	520	1	2 608 595 520	57	5	2 608 596 395	56	1
2 608 589 546	119	5	2 608 594 250	520	1	2 608 595 521	57	5	2 608 596 396	56	1
2 608 589 547	119	5	2 608 594 251	520	1	2 608 595 522	57	5	2 608 596 397	56	1
2 608 589 550	119	5	2 608 594 253	522, 531	1	2 608 595 523	57	5	2 608 596 399	45	1
2 608 594 187	520	1	2 608 594 254	523, 535	5	2 608 595 524	57	5	2 608 596 400	45	1
2 608 594 188	520	1	2 608 594 255	523, 535	5	2 608 595 525	57	1	2 608 596 401	45	1
2 608 594 190	521	1	2 608 594 256	527, 531	1	2 608 595 676	26	5	2 608 596 407	43	1
2 608 594 191	521	1	2 608 594 257	527, 535	5	2 608 595 677	26	5	2 608 596 408	43	1
2 608 594 193	521	1	2 608 594 262	531	1	2 608 595 678	26	5	2 608 596 661	36	1
2 608 594 195	519	1	2 608 594 263	531	1	2 608 595 679	26	5	2 608 596 664	43	1
2 608 594 196	519	1	2 608 594 264	531	1	2 608 595 680	26	5	2 608 596 665	43	1
2 608 594 197	519	1	2 608 594 265	531	1	2 608 595 681	26	5	2 608 596 666	36	5
2 608 594 198	519	1	2 608 594 266	531	1	2 608 595 682	26	5	2 608 596 667	44	1
2 608 594 199	519	1	2 608 594 299	520	1	2 608 595 683	26	5	2 608 596 668	45	1
2 608 594 200	519	1	2 608 594 301	520	1	2 608 595 684	26	5	2 608 596 669	45	1
2 608 594 201	519	1	2 608 595 049	20	1	2 608 595 685	26	5	2 608 596 671	36	5
2 608 594 202	519	1	2 608 595 050	20	1	2 608 595 686	26	5	2 608 596 676	36	5
2 608 594 203	519	1	2 608 595 051	20	1	2 608 595 687	26	5	2 608 596 681	36	5
2 608 594 204	519	1	2 608 595 052	20	1	2 608 595 688	26	5	2 608 596 683	36	5
2 608 594 205	519	1	2 608 595 053	20	1	2 608 595 689	26	5	2 608 596 686	36	5
2 608 594 206	519	1	2 608 595 054	20	1	2 608 595 690	26	5	2 608 596 691	36	5
2 608 594 207	519	1	2 608 595 055	20	1	2 608 595 691	26	5	2 608 596 696	36	5
2 608 594 208	519	1	2 608 595 056	20	1	2 608 595 692	26	5	2 608 596 701	36	5
2 608 594 209	519	1	2 608 595 057	20	1	2 608 596 119	54,3	5	2 608 596 706	36	1

Paket za pošiljanje. Paket za pošiljanje je sestavljen iz fiksnega števila pakiranj.

KATALOŠKA ŠTEVILKA	STRAN	VSE	KATALOŠKA ŠTEVILKA	STRAN	VSE	KATALOŠKA ŠTEVILKA	STRAN	VSE	KATALOŠKA ŠTEVILKA	STRAN	VSE
2 608 596 711	36	1	2 608 597 208	54	1	2 608 597 593	39	1	2 608 597 661	107	5
2 608 596 716	36	1	2 608 597 400	66	1	2 608 597 594	39	1	2 608 597 662	107	5
2 608 596 721	36	1	2 608 597 401	66	1	2 608 597 595	39	1	2 608 597 663	107	5
2 608 596 726	36	1	2 608 597 402	66	1	2 608 597 597	39	1	2 608 597 664	107	5
2 608 596 731	36	1	2 608 597 403	66	1	2 608 597 598	39	1	2 608 597 665	107	5
2 608 596 736	36	1	2 608 597 404	66	1	2 608 597 599	39	1	2 608 597 666	107	5
2 608 596 741	36	1	2 608 597 405	66	1	2 608 597 600	39	1	2 608 597 667	107	5
2 608 596 746	36	1	2 608 597 406	66	1	2 608 597 601	62	1	2 608 597 668	107	5
2 608 596 751	36	1	2 608 597 407	66	1	2 608 597 602	62	1	2 608 597 669	107	5
2 608 596 761	36	1	2 608 597 408	66	1	2 608 597 603	62	1	2 608 597 670	107	1
2 608 596 771	36	1	2 608 597 409	66	1	2 608 597 604	62	1	2 608 597 671	107	5
2 608 596 781	36	1	2 608 597 410	66	1	2 608 597 605	62	1	2 608 597 677	107	5
2 608 596 808	27	1	2 608 597 411	66	1	2 608 597 606	62	1	2 608 597 679	107	5
2 608 596 809	27	1	2 608 597 412	66	1	2 608 597 607	62	1	2 608 597 680	107	5
2 608 596 812	27	1	2 608 597 413	66	1	2 608 597 608	62	1	2 608 597 682	107	5
2 608 596 814	27	1	2 608 597 414	66	1	2 608 597 609	62	1	2 608 597 683	107	5
2 608 596 816	27	1	2 608 597 415	66	1	2 608 597 610	62	1	2 608 597 684	107	5
2 608 596 818	27	1	2 608 597 416	66	1	2 608 597 611	62	1	2 608 597 685	107	5
2 608 596 819	27	1	2 608 597 417	66	1	2 608 597 612	62	1	2 608 597 686	107	5
2 608 596 820	27	1	2 608 597 419	66	1	2 608 597 613	62	1	2 608 597 688	107	1
2 608 596 821	27	1	2 608 597 420	66	1	2 608 597 614	62	1	2 608 597 689	107	1
2 608 596 822	27	1	2 608 597 421	66	1	2 608 597 615	62	1	2 608 597 690	107	1
2 608 596 826	27	1	2 608 597 475	244	1	2 608 597 616	62	1	2 608 597 691	107	1
2 608 596 827	27	1	2 608 597 476	244	1	2 608 597 617	62	1	2 608 597 692	107	1
2 608 596 828	27	1	2 608 597 477	244	1	2 608 597 618	62	1	2 608 597 693	107	1
2 608 596 829	27	1	2 608 597 478	244	1	2 608 597 622	60	1	2 608 597 694	107	1
2 608 596 830	27	1	2 608 597 481	244	1	2 608 597 623	60	1	2 608 597 704	107	1
2 608 596 832	27	1	2 608 597 500	43	1	2 608 597 624	60	1	2 608 597 706	107	5
2 608 596 834	27	1	2 608 597 501	43	1	2 608 597 625	60	1	2 608 597 709	108	5
2 608 597 165	65	1	2 608 597 502	43	1	2 608 597 626	60	1	2 608 597 715	107	1
2 608 597 167	65	1	2 608 597 503	43	1	2 608 597 627	60	1	2 608 597 716	107	1
2 608 597 168	65	1	2 608 597 505	44	1	2 608 597 628	60	1	2 608 597 719	107	1
2 608 597 170	65	1	2 608 597 506	44	1	2 608 597 629	60	1	2 608 597 720	107	1
2 608 597 171	65	1	2 608 597 507	44	1	2 608 597 630	60	1	2 608 597 898	107	5
2 608 597 172	65	1	2 608 597 508	44	1	2 608 597 631	60	1	2 608 597 899	107	5
2 608 597 173	65	1	2 608 597 509	44	1	2 608 597 632	60	1	2 608 597 904	244	1
2 608 597 174	65	1	2 608 597 510	44	1	2 608 597 633	60	1	2 608 597 905	244	1
2 608 597 175	65	1	2 608 597 511	45	1	2 608 597 634	60	1	2 608 597 921	249	1
2 608 597 176	65	1	2 608 597 512	45	1	2 608 597 635	60	1	2 608 597 922	249	1
2 608 597 177	65	1	2 608 597 515	45	1	2 608 597 636	60	1	2 608 598 018	153	1
2 608 597 178	65	1	2 608 597 516	45	1	2 608 597 637	60	1	2 608 598 019	153	1
2 608 597 187	54	1	2 608 597 517	45	1	2 608 597 638	60	1	2 608 598 037	153	1
2 608 597 188	54	1	2 608 597 518	41	1	2 608 597 639	60	1	2 608 598 042	244	1
2 608 597 189	54	1	2 608 597 519	41	1	2 608 597 640	60	1	2 608 598 043	244	1
2 608 597 190	54	1	2 608 597 520	41	1	2 608 597 641	60	1	2 608 598 044	245	1
2 608 597 191	54	1	2 608 597 521	41	1	2 608 597 642	60	1	2 608 598 045	245	1
2 608 597 192	54	1	2 608 597 523	45	1	2 608 597 643	60	1	2 608 598 046	91	1
2 608 597 193	54	1	2 608 597 524	40	1	2 608 597 644	60	1	2 608 598 047	91	1
2 608 597 194	54	1	2 608 597 525	41	1	2 608 597 645	60	1	2 608 598 048	91	1
2 608 597 195	54	1	2 608 597 526	41	1	2 608 597 646	60	1	2 608 598 110	90, 243	1
2 608 597 196	54	1	2 608 597 527	44	1	2 608 597 647	60	1	2 608 598 122	244	1
2 608 597 197	54	1	2 608 597 580	39	1	2 608 597 648	60	1	2 608 598 123	244	1
2 608 597 198	55	1	2 608 597 581	39	1	2 608 597 649	60	1	2 608 598 125	244	1
2 608 597 199	55	1	2 608 597 582	39	1	2 608 597 650	60	1	2 608 598 128	246	1
2 608 597 200	55	1	2 608 597 583	39	1	2 608 597 651	60	1	2 608 598 143	245	1
2 608 597 201	55	1	2 608 597 584	39	1	2 608 597 652	60	1	2 608 598 144	245	1
2 608 597 202	54	1	2 608 597 587	39	1	2 608 597 655	107	5	2 608 598 145	244	1
2 608 597 203	54	1	2 608 597 588	39	1	2 608 597 656	107	5	2 608 598 146	246	1
2 608 597 204	54	1	2 608 597 589	39	1	2 608 597 657	107	5	2 608 598 147	246	1
2 608 597 205	54	1	2 608 597 590	39	1	2 608 597 658	107	5	2 608 598 150	245	1
2 608 597 206	54	1	2 608 597 591	39	1	2 608 597 659	107	5	2 608 598 151	245	1
2 608 597 207	54	1	2 608 597 592	39	1	2 608 597 660	107	5	2 608 598 153	245	1

INDEKS KATALOŠKIH ŠTEVILK

KATALOŠKA ŠTEVILKA	STRAN	VSE	KATALOŠKA ŠTEVILKA	STRAN	VSE	KATALOŠKA ŠTEVILKA	STRAN	VSE	KATALOŠKA ŠTEVILKA	STRAN	VSE
2 608 599 010	534	1	2 608 600 222	273	25	2 608 601 118	747	1	2 608 601 382	236	1
2 608 599 011	233	1	2 608 600 223	278	10	2 608 601 119	747	1	2 608 601 383	236	1
2 608 599 014	232	1	2 608 600 225	271	25	2 608 601 126	750	1	2 608 601 384	236	1
2 608 599 015	232	1	2 608 600 226	271	25	2 608 601 127	750	1	2 608 601 385	236	1
2 608 599 016	232	1	2 608 600 227	273	25	2 608 601 129	754	1	2 608 601 386	236	1
2 608 599 017	232	1	2 608 600 228	278	10	2 608 601 137	757	1	2 608 601 387	236	1
2 608 599 018	232	1	2 608 600 315	278	10	2 608 601 169	748	1	2 608 601 388	236	1
2 608 599 019	232	1	2 608 600 316	271	25	2 608 601 171	844	1	2 608 601 389	236	1
2 608 599 020	232	1	2 608 600 317	273	25	2 608 601 175	748	1	2 608 601 390	237	1
2 608 599 021	232	1	2 608 600 318	270	25	2 608 601 179	749	1	2 608 601 391	237	1
2 608 599 022	232	1	2 608 600 319	265	25	2 608 601 181	755	1	2 608 601 392	237	1
2 608 599 023	232	1	2 608 600 320	273	25	2 608 601 185	749	1	2 608 601 393	237	1
2 608 599 024	232	1	2 608 600 321	270	25	2 608 601 209	717	1	2 608 601 394	237	1
2 608 599 025	232	1	2 608 600 322	265	25	2 608 601 210	717	1	2 608 601 395	237	1
2 608 599 026	232	1	2 608 600 323	273	25	2 608 601 238	271	10	2 608 601 396	237	1
2 608 599 027	232	1	2 608 600 324	270	25	2 608 601 270	684	10	2 608 601 397	237	1
2 608 599 028	232	1	2 608 600 325	265	25	2 608 601 271	684	10	2 608 601 398	237	1
2 608 599 029	232	1	2 608 600 326	273	25	2 608 601 272	684	10	2 608 601 399	237	1
2 608 599 030	232	1	2 608 600 362	282	1	2 608 601 273	684	10	2 608 601 400	237	1
2 608 599 031	232	1	2 608 600 363	282	1	2 608 601 274	684	10	2 608 601 401	237	1
2 608 599 032	232	1	2 608 600 364	282	1	2 608 601 275	684	10	2 608 601 402	240	1
2 608 599 033	232	1	2 608 600 365	282	1	2 608 601 276	684	10	2 608 601 403	240	1
2 608 599 034	232	1	2 608 600 366	282	1	2 608 601 277	684	10	2 608 601 404	240	1
2 608 599 035	232	1	2 608 600 367	282	1	2 608 601 343	235	1	2 608 601 405	240	1
2 608 599 036	232	1	2 608 600 379	278	10	2 608 601 344	235	1	2 608 601 406	240	1
2 608 599 037	234	1	2 608 600 380	270	10	2 608 601 345	235	1	2 608 601 407	240	1
2 608 599 038	232	1	2 608 600 382	270	25	2 608 601 346	235	1	2 608 601 409	240	1
2 608 599 039	233	1	2 608 600 383	273	25	2 608 601 347	235	1	2 608 601 410	240	1
2 608 599 040	233	1	2 608 600 385	273	25	2 608 601 348	235	1	2 608 601 411	240	1
2 608 599 041	233	1	2 608 600 386	278	10	2 608 601 349	235	1	2 608 601 412	240	1
2 608 599 042	233	1	2 608 600 389	278	10	2 608 601 350	235	1	2 608 601 413	240	1
2 608 599 047	243	1	2 608 600 394	270	25	2 608 601 351	235	1	2 608 601 414	240	1
2 608 599 048	243	1	2 608 600 537	278	10	2 608 601 352	235	1	2 608 601 415	240	1
2 608 599 049	229	1	2 608 600 538	278	10	2 608 601 353	235	1	2 608 601 416	240	1
2 608 599 050	229	1	2 608 600 539	277	10	2 608 601 354	235	1	2 608 601 417	240	1
2 608 599 051	229	1	2 608 600 540	277	10	2 608 601 355	235	1	2 608 601 418	240	1
2 608 599 052	229	1	2 608 600 541	277	10	2 608 601 356	235	1	2 608 601 419	240	1
2 608 600 004	273	25	2 608 600 543	271	10	2 608 601 357	235	1	2 608 601 420	240	1
2 608 600 005	271	25	2 608 600 544	271	10	2 608 601 358	235	1	2 608 601 421	240	1
2 608 600 007	278	10	2 608 600 545	265	25	2 608 601 359	236	1	2 608 601 422	240	1
2 608 600 029	46	1	2 608 600 546	275	25	2 608 601 360	236	1	2 608 601 423	240	1
2 608 600 093	265	25	2 608 600 549	265	25	2 608 601 361	236	1	2 608 601 513	268	50
2 608 600 094	265	25	2 608 600 649	270	10	2 608 601 362	236	1	2 608 601 514	268	25
2 608 600 095	265	25	2 608 600 706	271	10	2 608 601 363	236	1	2 608 601 520	281	1
2 608 600 096	266	25	2 608 600 710	265	25	2 608 601 364	236	1	2 608 601 573	224	1
2 608 600 106	284	1	2 608 600 711	265	25	2 608 601 365	236	1	2 608 601 575	224	1
2 608 600 109	284	1	2 608 601 005	717	1	2 608 601 366	236	1	2 608 601 607	748	1
2 608 600 110	284	1	2 608 601 051	748	1	2 608 601 367	236	1	2 608 601 705	281	1
2 608 600 111	284	1	2 608 601 052	748	1	2 608 601 368	236	1	2 608 601 711	715	1
2 608 600 112	284	1	2 608 601 053	748	1	2 608 601 369	236	1	2 608 601 712	715	1
2 608 600 175	282	1	2 608 601 061	747	1	2 608 601 370	236	1	2 608 601 713	716	1
2 608 600 176	282	1	2 608 601 062	747	1	2 608 601 371	236	1	2 608 601 714	715	1
2 608 600 177	282	1	2 608 601 063	747	1	2 608 601 372	236	1	2 608 601 715	716	1
2 608 600 178	282	1	2 608 601 064	747	1	2 608 601 373	236	1	2 608 601 716	716	1
2 608 600 179	282	1	2 608 601 065	747	1	2 608 601 374	236	1	2 608 601 720	716	1
2 608 600 180	282	1	2 608 601 066	747	1	2 608 601 375	236	1	2 608 601 721	717	1
2 608 600 214	270	25	2 608 601 076	718	1	2 608 601 376	236	1	2 608 601 722	717	1
2 608 600 215	265	25	2 608 601 077	718	1	2 608 601 377	236	1	2 608 601 723	717	1
2 608 600 218	278	10	2 608 601 114	748	1	2 608 601 378	236	1	2 608 601 724	717	1
2 608 600 219	270	25	2 608 601 115	748	1	2 608 601 379	236	1	2 608 601 733	238	1
2 608 600 220	265	25	2 608 601 116	748	1	2 608 601 380	236	1	2 608 601 734	238	1
2 608 600 221	271	25	2 608 601 117	747	1	2 608 601 381	236	1	2 608 601 735	238	1

Paket za pošiljanje. Paket za pošiljanje je sestavljen iz fiksnega števila pakiranj.

KATALOŠKA ŠTEVILKA	STRAN	VSE	KATALOŠKA ŠTEVILKA	STRAN	VSE	KATALOŠKA ŠTEVILKA	STRAN	VSE	KATALOŠKA ŠTEVILKA	STRAN	VSE
2 608 601 736	239	1	2 608 602 544	210, 217	1	2 608 602 689	200	1	2 608 603 488	263	25
2 608 601 737	239	1	2 608 602 545	210, 217	1	2 608 602 690	200	1	2 608 603 641	214, 219	1
2 608 601 738	239	1	2 608 602 546	210, 217	1	2 608 602 691	200	1	2 608 603 642	214, 219	1
2 608 601 739	239	1	2 608 602 553	226	1	2 608 602 692	200	1	2 608 603 643	214, 219	1
2 608 601 740	239	1	2 608 602 586	212	1	2 608 602 693	200	1	2 608 603 652	683	10
2 608 601 741	239	1	2 608 602 587	212	1	2 608 602 696	197	1	2 608 603 653	683	10
2 608 601 742	239	1	2 608 602 597	193	1	2 608 602 698	193	1	2 608 603 654	683	10
2 608 601 743	239	1	2 608 602 598	193	1	2 608 602 701	213	1	2 608 603 655	683	10
2 608 601 744	239	1	2 608 602 599	193	1	2 608 602 702	213	1	2 608 603 656	683	10
2 608 601 745	239	1	2 608 602 600	193	1	2 608 602 766	274	25	2 608 603 657	683	10
2 608 601 746	239	1	2 608 602 601	193	1	2 608 602 767	274	25	2 608 603 658	683	10
2 608 601 747	239	1	2 608 602 602	209	1	2 608 603 159	272	25	2 608 603 659	683	10
2 608 601 748	239	1	2 608 602 603	209	1	2 608 603 160	272	25	2 608 603 712	683	10
2 608 601 749	239	1	2 608 602 604	209	1	2 608 603 161	272	20	2 608 603 713	683	10
2 608 601 750	239	1	2 608 602 605	209	1	2 608 603 162	272	25	2 608 603 714	683	10
2 608 601 751	239	1	2 608 602 615	201	1	2 608 603 163	271	25	2 608 603 715	683	10
2 608 601 752	239	1	2 608 602 616	201	1	2 608 603 164	271	25	2 608 603 716	683	10
2 608 601 753	239	1	2 608 602 617	201	1	2 608 603 165	271	25	2 608 603 717	683	10
2 608 601 754	239	1	2 608 602 618	201	1	2 608 603 166	271	25	2 608 603 718	683	10
2 608 601 755	239	1	2 608 602 619	201	1	2 608 603 167	271	40	2 608 603 719	683	10
2 608 601 756	239	1	2 608 602 620	214	1	2 608 603 168	271	25	2 608 604 494	588	5
2 608 601 761	223	1	2 608 602 621	214	1	2 608 603 169	267	25	2 608 604 495	588	5
2 608 601 762	223	1	2 608 602 622	214	1	2 608 603 170	268	25	2 608 604 496	588	5
2 608 601 763	223	1	2 608 602 623	214	1	2 608 603 171	267	25	2 608 605 103	614	5
2 608 601 783	717	1	2 608 602 624	215, 219	1	2 608 603 172	268	25	2 608 605 104	614	5
2 608 601 784	718	1	2 608 602 625	215, 219	1	2 608 603 173	273	25	2 608 605 105	614	5
2 608 602 196	199	1	2 608 602 626	215, 219	1	2 608 603 174	273	25	2 608 605 106	614	5
2 608 602 197	199	1	2 608 602 627	219	1	2 608 603 175	273	20	2 608 605 112	614	5
2 608 602 198	199	1	2 608 602 635	208	1	2 608 603 176	273	25	2 608 605 115	615	5
2 608 602 199	199	1	2 608 602 636	208	1	2 608 603 177	273	25	2 608 605 116	615	5
2 608 602 200	199	1	2 608 602 637	208	1	2 608 603 178	273	25	2 608 605 117	615	5
2 608 602 201	191	1	2 608 602 638	208	1	2 608 603 179	273	25	2 608 605 118	615	5
2 608 602 202	191	1	2 608 602 639	208	1	2 608 603 180	273	25	2 608 605 119	615	5
2 608 602 203	191	1	2 608 602 640	208	1	2 608 603 181	279	10	2 608 605 120	615	5
2 608 602 204	191	1	2 608 602 641	193	1	2 608 603 182	279	10	2 608 605 121	615	5
2 608 602 205	191	1	2 608 602 642	193	1	2 608 603 183	279	10	2 608 605 122	615	5
2 608 602 217	276	10	2 608 602 643	193	1	2 608 603 184	279	10	2 608 605 123	615	5
2 608 602 218	276	10	2 608 602 644	193	1	2 608 603 231	191	1	2 608 605 124	616	5
2 608 602 283	200	1	2 608 602 645	193	1	2 608 603 232	191	1	2 608 605 125	616	5
2 608 602 383	274	25	2 608 602 647	209	1	2 608 603 233	191	1	2 608 605 126	616	5
2 608 602 384	274	25	2 608 602 648	209	1	2 608 603 234	192	1	2 608 605 127	616	5
2 608 602 385	274	25	2 608 602 649	209	1	2 608 603 235	193	1	2 608 605 128	616	5
2 608 602 388	262	25	2 608 602 650	209	1	2 608 603 236	193	1	2 608 605 129	616	5
2 608 602 389	262	25	2 608 602 651	199	1	2 608 603 237	193	1	2 608 605 130	616	5
2 608 602 393	197	1	2 608 602 652	199	1	2 608 603 238	193	1	2 608 605 131	616	5
2 608 602 394	197	1	2 608 602 653	199	1	2 608 603 239	199	1	2 608 605 132	616	5
2 608 602 395	197	1	2 608 602 654	199	1	2 608 603 240	199	1	2 608 605 166	626	5
2 608 602 396	197	1	2 608 602 655	199	1	2 608 603 241	199	1	2 608 605 167	626	5
2 608 602 397	197	1	2 608 602 656	199	1	2 608 603 242	199	1	2 608 605 168	626	5
2 608 602 478	191	1	2 608 602 657	210, 217	1	2 608 603 243	199	1	2 608 605 169	626	5
2 608 602 479	191	1	2 608 602 658	210, 217	1	2 608 603 249	197	1	2 608 605 170	626	5
2 608 602 488	277	10	2 608 602 659	210, 217	1	2 608 603 250	197	1	2 608 605 171	626	5
2 608 602 489	277	10	2 608 602 660	210, 217	1	2 608 603 251	197	1	2 608 605 182	627	5
2 608 602 535	191	1	2 608 602 679	201	1	2 608 603 252	197	1	2 608 605 183	627	5
2 608 602 536	208	1	2 608 602 680	201	1	2 608 603 254	268	10	2 608 605 184	627	5
2 608 602 537	208	1	2 608 602 681	201	1	2 608 603 255	268	10	2 608 605 185	627	5
2 608 602 538	208	1	2 608 602 682	201	1	2 608 603 395	270	25	2 608 605 186	627	5
2 608 602 539	208	1	2 608 602 683	201	1	2 608 603 398	270	25	2 608 605 192	588, 623	5
2 608 602 540	208	1	2 608 602 685	214	1	2 608 603 405	266	25	2 608 605 193	588, 623	5
2 608 602 541	208	1	2 608 602 686	214	1	2 608 603 406	265	25	2 608 605 194	588, 623	5
2 608 602 542	199	1	2 608 602 687	214	1	2 608 603 407	265	25	2 608 605 195	588, 623	5
2 608 602 543	210, 217	1	2 608 602 688	214	1	2 608 603 486	263	25	2 608 605 196	588, 623	5

INDEKS KATALOŠKIH ŠTEVILK

KATALOŠKA ŠTEVILKA	STRAN	VSE	KATALOŠKA ŠTEVILKA	STRAN	VSE	KATALOŠKA ŠTEVILKA	STRAN	VSE	KATALOŠKA ŠTEVILKA	STRAN	VSE
2 608 605 197	588, 623	5	2 608 605 484	677	50	2 608 606 049	642	4	2 608 606 204	645	4
2 608 605 198	588, 623	5	2 608 605 486	677	50	2 608 606 059	642	4	2 608 606 205	645	4
2 608 605 199	588, 623	5	2 608 605 487	677	50	2 608 606 060	642	2	2 608 606 206	644	4
2 608 605 200	588, 623	5	2 608 605 488	677	50	2 608 606 061	642	4	2 608 606 207	644	4
2 608 605 279	635	5	2 608 605 489	677	50	2 608 606 062	642	4	2 608 606 208	644	4
2 608 605 280	635	5	2 608 605 496	688	5	2 608 606 063	642	4	2 608 606 209	644	4
2 608 605 281	635	5	2 608 605 497	688	5	2 608 606 064	642	4	2 608 606 211	644	4
2 608 605 283	635	5	2 608 605 498	688	5	2 608 606 065	642	4	2 608 606 217	645	4
2 608 605 294	636	5	2 608 605 499	688	5	2 608 606 066	642	4	2 608 606 220	644	4
2 608 605 295	636	5	2 608 605 500	688	5	2 608 606 067	642	4	2 608 606 221	644	4
2 608 605 296	636	5	2 608 605 558	615	5	2 608 606 068	642	4	2 608 606 222	644	4
2 608 605 297	636	5	2 608 605 560	615	5	2 608 606 069	642	2	2 608 606 515	637	5
2 608 605 298	636	5	2 608 605 561	615	5	2 608 606 070	642	4	2 608 606 716	682	10
2 608 605 300	636	5	2 608 605 562	615	5	2 608 606 071	642	4	2 608 606 717	682	10
2 608 605 301	636	5	2 608 605 577	627	5	2 608 606 072	642	4	2 608 606 718	682	10
2 608 605 302	636	5	2 608 605 578	627	5	2 608 606 073	642	4	2 608 606 725	676	50
2 608 605 303	636	5	2 608 605 583	637	5	2 608 606 074	642	4	2 608 606 727	676	50
2 608 605 304	636	5	2 608 605 584	637	5	2 608 606 076	642	4	2 608 606 728	676	50
2 608 605 305	636	5	2 608 605 640	614	5	2 608 606 078	642	4	2 608 606 729	676	50
2 608 605 306	636	5	2 608 605 641	614	5	2 608 606 080	642	2	2 608 606 730	676	50
2 608 605 308	636	5	2 608 605 642	614	5	2 608 606 081	642	1	2 608 606 731	676	50
2 608 605 309	636	5	2 608 605 643	614	5	2 608 606 082	642	1	2 608 606 733	676	50
2 608 605 310	636	5	2 608 605 644	614	5	2 608 606 083	643	1	2 608 606 734	676	50
2 608 605 311	637	5	2 608 605 645	614	5	2 608 606 084	643	1	2 608 606 735	676	50
2 608 605 312	637	5	2 608 605 716	614	5	2 608 606 085	643	1	2 608 606 736	676	50
2 608 605 313	637	5	2 608 605 717	614	5	2 608 606 090	643	4	2 608 606 737	681	10
2 608 605 314	637	5	2 608 605 718	614	5	2 608 606 091	643	4	2 608 606 738	681	10
2 608 605 315	637	5	2 608 605 720	614	5	2 608 606 092	643	4	2 608 606 739	681	10
2 608 605 316	637	5	2 608 605 721	614	5	2 608 606 093	643	4	2 608 606 740	676	50
2 608 605 317	637	5	2 608 605 722	614	5	2 608 606 095	643	4	2 608 606 742	676	50
2 608 605 318	637	5	2 608 606 000	641	2	2 608 606 113	643	2	2 608 606 743	676	50
2 608 605 319	637	5	2 608 606 001	641	4	2 608 606 114	643	4	2 608 606 744	676	50
2 608 605 320	637	5	2 608 606 002	641	4	2 608 606 115	643	4	2 608 606 745	676	50
2 608 605 323	638	5	2 608 606 003	641	4	2 608 606 116	643	4	2 608 606 752	682	10
2 608 605 324	638	5	2 608 606 004	641	4	2 608 606 117	643	4	2 608 606 753	682	10
2 608 605 325	638	5	2 608 606 005	641	4	2 608 606 118	643	4	2 608 606 754	682	10
2 608 605 342	638	5	2 608 606 007	641	4	2 608 606 128	643	4	2 608 606 755	688	5
2 608 605 343	638	5	2 608 606 015	641	2	2 608 606 129	643	2	2 608 606 756	688	5
2 608 605 344	638	5	2 608 606 016	641	4	2 608 606 130	643	4	2 608 606 757	688	5
2 608 605 345	638	5	2 608 606 017	641	4	2 608 606 131	643	4	2 608 606 758	688	5
2 608 605 347	638	5	2 608 606 018	641	4	2 608 606 132	643	4	2 608 606 759	688	5
2 608 605 348	638	5	2 608 606 019	641	4	2 608 606 133	643	4	2 608 606 802	656	4
2 608 605 411	654	50	2 608 606 020	641	4	2 608 606 134	643	2	2 608 606 803	656	4
2 608 605 412	654	50	2 608 606 021	641	4	2 608 606 135	643	1	2 608 606 804	656	4
2 608 605 413	654	50	2 608 606 022	641	4	2 608 606 136	643	1	2 608 606 805	656	4
2 608 605 414	654	50	2 608 606 023	641	4	2 608 606 137	643	1	2 608 606 806	656	4
2 608 605 415	654	50	2 608 606 032	641	2	2 608 606 138	643	1	2 608 606 807	656	4
2 608 605 416	654	50	2 608 606 033	641	4	2 608 606 139	643	4	2 608 606 817	656	4
2 608 605 417	654	50	2 608 606 034	641	4	2 608 606 141	644	2	2 608 606 818	656	4
2 608 605 450	681	10	2 608 606 035	641	4	2 608 606 142	644	4	2 608 606 819	656	4
2 608 605 451	681	10	2 608 606 036	641	4	2 608 606 143	644	4	2 608 606 820	656	4
2 608 605 452	681	10	2 608 606 037	641	4	2 608 606 144	644	4	2 608 606 821	656	4
2 608 605 464	677	50	2 608 606 038	641	4	2 608 606 145	644	4	2 608 606 822	656	4
2 608 605 466	677	50	2 608 606 039	641	4	2 608 606 146	644	4	2 608 606 863	691	1
2 608 605 467	677	50	2 608 606 040	641	4	2 608 606 161	644	2	2 608 606 864	691	1
2 608 605 468	677	50	2 608 606 042	642	2	2 608 606 162	644	4	2 608 606 865	691	1
2 608 605 469	677	50	2 608 606 043	642	4	2 608 606 163	644	4	2 608 606 866	691	1
2 608 605 474	677	50	2 608 606 044	642	4	2 608 606 164	644	4	2 608 606 868	691	1
2 608 605 476	677	50	2 608 606 045	642	4	2 608 606 165	644	4	2 608 606 869	691	1
2 608 605 477	677	50	2 608 606 046	642	4	2 608 606 166	644	4	2 608 606 870	691	1
2 608 605 478	677	50	2 608 606 047	642	4	2 608 606 173	644	4	2 608 606 871	691	1
2 608 605 479	677	50	2 608 606 048	642	4	2 608 606 203	645	4	2 608 606 872	691	1

Paket za pošiljanje. Paket za pošiljanje je sestavljen iz fiksnega števila pakiranj.

KATALOŠKA ŠTEVILKA	STRAN	VSE	KATALOŠKA ŠTEVILKA	STRAN	VSE	KATALOŠKA ŠTEVILKA	STRAN	VSE	KATALOŠKA ŠTEVILKA	STRAN	VSE
2 608 606 873	691	1	2 608 607 363	683	10	2 608 608 Y17	684, 689	5	2 608 615 071	212	1
2 608 606 874	691	1	2 608 607 364	683	10	2 608 608 Y46	645	1	2 608 615 072	212	1
2 608 606 877	691, 693	1	2 608 607 365	683	10	2 608 608 Y47	645	1	2 608 615 073	212	1
2 608 606 878	691, 693	1	2 608 607 366	683	10	2 608 608 Y48	645	1	2 608 615 074	212	1
2 608 606 879	691	1	2 608 607 367	683	10	2 608 608 Y49	645	1	2 608 615 131	190	1
2 608 606 916	677	50	2 608 607 368	683	10	2 608 608 Z41	647	1	2 608 615 132	190	1
2 608 606 918	677	50	2 608 607 407	627	1	2 608 608 Z42	647	1	2 608 615 136	191	1
2 608 606 919	677	50	2 608 607 408	627	1	2 608 608 Z43	647	1	2 608 615 137	191	1
2 608 606 920	677	50	2 608 607 409	627	1	2 608 608 Z44	647	1	2 608 615 138	191	1
2 608 606 921	677	50	2 608 607 410	627	1	2 608 608 Z45	647	1	2 608 615 165	196	1
2 608 606 922	681	10	2 608 607 417	626	1	2 608 608 Z79	648	1	2 608 615 166	196	1
2 608 606 923	681	10	2 608 607 419	628	1	2 608 608 Z80	648	1	2 608 619 153	675	50
2 608 606 924	681	10	2 608 607 428	628	5	2 608 608 Z81	648	1	2 608 619 154	675	50
2 608 606 929	641	2	2 608 607 429	628	5	2 608 608 Z82	648	1	2 608 619 155	675	50
2 608 607 246	614	5	2 608 607 430	628	5	2 608 608 Z83	648	1	2 608 619 156	675	50
2 608 607 247	614	5	2 608 607 431	628	5	2 608 610 001	619	1	2 608 619 157	675	50
2 608 607 248	677	50	2 608 607 432	628	5	2 608 612 005	618	1	2 608 619 158	675	50
2 608 607 249	677	50	2 608 607 540	587, 623	5	2 608 612 006	618	1	2 608 619 159	675	50
2 608 607 250	677	50	2 608 607 632	685	5	2 608 612 023	694	1	2 608 619 160	675	50
2 608 607 251	677	50	2 608 607 633	685	5	2 608 612 024	619, 694	1	2 608 619 161	675	50
2 608 607 254	676	50	2 608 607 638	678	10	2 608 612 025	694	1	2 608 619 162	675	50
2 608 607 255	676	50	2 608 607 639	678	10	2 608 612 026	619, 694	1	2 608 619 163	675	50
2 608 607 256	676	50	2 608 607 640	678	10	2 608 612 027	694	1	2 608 619 164	675	50
2 608 607 258	642	4	2 608 607 772	657	1	2 608 613 005	618	1	2 608 619 165	676	50
2 608 607 259	643	1	2 608 607 773	657	1	2 608 613 009	618	1	2 608 619 166	676	50
2 608 607 260	642	4	2 608 607 774	657	1	2 608 613 016	589	5	2 608 619 167	676	50
2 608 607 261	643	1	2 608 607 788	657	1	2 608 615 027	197	10	2 608 619 168	676	50
2 608 607 262	643	4	2 608 607 789	657	1	2 608 615 028	197	10	2 608 619 169	676	50
2 608 607 263	643	1	2 608 608 263	678	10	2 608 615 029	197	10	2 608 619 170	676	50
2 608 607 319	681	10	2 608 608 264	678	10	2 608 615 030	197	10	2 608 619 171	676	50
2 608 607 320	681	10	2 608 608 265	678	10	2 608 615 031	197	10	2 608 619 172	676	50
2 608 607 322	681	10	2 608 608 267	679	10	2 608 615 032	212	1	2 608 619 173	676	50
2 608 607 323	681	10	2 608 608 268	679	10	2 608 615 033	212	1	2 608 619 174	676	50
2 608 607 324	681	10	2 608 608 269	679	10	2 608 615 034	212	1	2 608 619 175	676	50
2 608 607 325	681	10	2 608 608 276	679	10	2 608 615 035	212	1	2 608 619 176	676	50
2 608 607 326	681	10	2 608 608 277	679	10	2 608 615 036	198	10	2 608 619 177	674	50
2 608 607 327	681	10	2 608 608 278	679	10	2 608 615 037	198	10	2 608 619 178	674	50
2 608 607 328	681	10	2 608 608 587	662	1	2 608 615 038	198	10	2 608 619 179	674	50
2 608 607 329	681	10	2 608 608 H63	654	50	2 608 615 039	198	10	2 608 619 180	674	50
2 608 607 334	681	10	2 608 608 H64	654	50	2 608 615 040	198	1	2 608 619 181	674	50
2 608 607 335	681	10	2 608 608 H65	654	50	2 608 615 041	198	1	2 608 619 182	674	50
2 608 607 336	681	10	2 608 608 H67	654	50	2 608 615 042	198	1	2 608 619 183	674	50
2 608 607 337	681	10	2 608 608 H69	654	50	2 608 615 043	198	1	2 608 619 184	674	50
2 608 607 338	681	10	2 608 608 N16	662	1	2 608 615 044	198	1	2 608 619 185	674	50
2 608 607 339	681	10	2 608 608 N23	662	1	2 608 615 045	198	1	2 608 619 186	674	50
2 608 607 340	681	10	2 608 608 N25	663	5	2 608 615 046	198	1	2 608 619 187	674	50
2 608 607 341	681	10	2 608 608 N26	663	5	2 608 615 047	198	1	2 608 619 188	674	50
2 608 607 342	682	10	2 608 608 N27	663	5	2 608 615 048	198	1	2 608 619 197	679	10
2 608 607 343	682	10	2 608 608 N28	663	5	2 608 615 057	197	1	2 608 619 198	679	10
2 608 607 344	682	10	2 608 608 N29	663	5	2 608 615 058	197	1	2 608 619 199	679	10
2 608 607 346	682	10	2 608 608 N30	663	5	2 608 615 059	197	1	2 608 619 200	679	10
2 608 607 347	682	10	2 608 608 X97	636	5	2 608 615 060	197	1	2 608 619 201	679	10
2 608 607 349	682	10	2 608 608 X98	637	5	2 608 615 061	197	1	2 608 619 202	679	10
2 608 607 350	682	10	2 608 608 Y01	684, 689	5	2 608 615 062	197	1	2 608 619 203	679	10
2 608 607 351	682	10	2 608 608 Y03	684, 689	5	2 608 615 063	197	1	2 608 619 204	679	10
2 608 607 352	682	10	2 608 608 Y05	684, 689	5	2 608 615 064	197	1	2 608 619 205	680	10
2 608 607 353	682	10	2 608 608 Y06	684, 689	5	2 608 615 065	197	1	2 608 619 206	680	10
2 608 607 354	682	10	2 608 608 Y08	684, 689	5	2 608 615 066	197	1	2 608 619 207	680	10
2 608 607 355	682	10	2 608 608 Y10	684, 689	5	2 608 615 067	197	1	2 608 619 208	680	10
2 608 607 356	682	10	2 608 608 Y12	684, 689	5	2 608 615 068	212	1	2 608 619 209	680	10
2 608 607 361	683	10	2 608 608 Y14	684, 689	5	2 608 615 069	212	1	2 608 619 210	680	10
2 608 607 362	683	10	2 608 608 Y15	684, 689	5	2 608 615 070	212	1	2 608 619 211	680	10

INDEKS KATALOŠKIH ŠTEVILK

KATALOŠKA ŠTEVILKA	STRAN	VSE	KATALOŠKA ŠTEVILKA	STRAN	VSE	KATALOŠKA ŠTEVILKA	STRAN	VSE	KATALOŠKA ŠTEVILKA	STRAN	VSE
2 608 619 212	680	10	2 608 621 484	657	1	2 608 621 746	613	1	2 608 621 833	685	5
2 608 619 252	270	25	2 608 621 485	657	1	2 608 621 747	613	1	2 608 622 007	296	1
2 608 619 253	270	25	2 608 621 487	657	1	2 608 621 748	613	1	2 608 622 008	299	1
2 608 619 254	270	25	2 608 621 489	657	1	2 608 621 749	613	1	2 608 622 009	299	1
2 608 619 255	270	25	2 608 621 490	657	1	2 608 621 750	613	1	2 608 622 010	291	1
2 608 619 256	270	25	2 608 621 591	653	50	2 608 621 751	613	1	2 608 622 011	292	1
2 608 619 257	270	25	2 608 621 592	653	50	2 608 621 752	613	1	2 608 622 022	295	1
2 608 619 258	278	10	2 608 621 593	653	50	2 608 621 753	613	1	2 608 622 050	295	1
2 608 619 259	278	10	2 608 621 594	653	50	2 608 621 754	613	1	2 608 622 051	299	1
2 608 619 260	264	25	2 608 621 595	653	50	2 608 621 755	613	1	2 608 622 052	299	1
2 608 619 261	266	25	2 608 621 596	653	50	2 608 621 756	613	1	2 608 622 053	296	1
2 608 619 262	266	25	2 608 621 597	653	50	2 608 621 763	680	10	2 608 622 054	299	1
2 608 619 263	264	25	2 608 621 604	675	50	2 608 621 764	680	10	2 608 622 055	300	1
2 608 619 264	264	25	2 608 621 605	675	50	2 608 621 765	680	10	2 608 622 056	300	1
2 608 619 265	264	25	2 608 621 606	675	50	2 608 621 766	680	10	2 608 622 057	292	1
2 608 619 266	266	10	2 608 621 607	675	50	2 608 621 767	680	10	2 608 622 058	292	1
2 608 619 267	266	10	2 608 621 608	675	50	2 608 621 768	680	10	2 608 622 059	291	1
2 608 619 268	274	25	2 608 621 609	675	50	2 608 621 769	680	10	2 608 622 060	292	1
2 608 619 269	274	25	2 608 621 610	675	50	2 608 621 770	680	10	2 608 622 061	293	1
2 608 619 270	274	25	2 608 621 611	675	50	2 608 621 779	671	5	2 608 622 062	294	1
2 608 619 362	267	25	2 608 621 612	675	50	2 608 621 780	671	5	2 608 622 098	291	1
2 608 619 363	267	25	2 608 621 613	675	50	2 608 621 781	671	5	2 608 622 099	291	1
2 608 619 364	267	10	2 608 621 614	675	50	2 608 621 782	671	5	2 608 622 100	291	1
2 608 619 365	279	10	2 608 621 615	675	50	2 608 621 783	672	5	2 608 622 101	292	1
2 608 619 366	279	10	2 608 621 616	675	50	2 608 621 784	672	5	2 608 622 102	293	1
2 608 619 374	280	1	2 608 621 617	675	50	2 608 621 788	672	1	2 608 622 103	293	1
2 608 619 767	271		2 608 621 618	675	50	2 608 621 789	672	1	2 608 622 104	292	1
2 608 619 768	271		2 608 621 619	675	50	2 608 621 790	672	1	2 608 622 105	292	1
2 608 619 769	271		2 608 621 620	675	50	2 608 621 791	672	1	2 608 622 106	293	1
2 608 619 770	271		2 608 621 621	675	50	2 608 621 792	672	1	2 608 622 107	293	1
2 608 619 771	268	25	2 608 621 684	587, 623	5	2 608 621 793	672	1	2 608 622 108	294	1
2 608 619 772	269	25	2 608 621 685	587, 623	5	2 608 621 794	672	1	2 608 622 109	293	1
2 608 619 773	268	25	2 608 621 686	587, 623	5	2 608 621 795	672	1	2 608 622 110	296	1
2 608 619 774	271	25	2 608 621 687	587, 623	5	2 608 621 796	672	1	2 608 622 111	296	1
2 608 619 776	272	25	2 608 621 688	587, 623	5	2 608 621 797	673	1	2 608 622 112	296	1
2 608 619 777	279	10	2 608 621 689	587, 623	5	2 608 621 798	673	1	2 608 622 113	295	1
2 608 619 778	279	10	2 608 621 690	587, 623	5	2 608 621 799	673	1	2 608 622 114	297	1
2 608 619 780	272	25	2 608 621 721	613	1	2 608 621 804	668	5	2 608 622 115	296	1
2 608 619 781	272	25	2 608 621 722	613	1	2 608 621 805	668	5	2 608 622 116	296	1
2 608 619 782	272	25	2 608 621 723	613	1	2 608 621 806	668	5	2 608 622 117	297	1
2 608 619 783	272	25	2 608 621 724	613	1	2 608 621 807	668	5	2 608 622 118	297	1
2 608 620 012	301	1	2 608 621 725	613	1	2 608 621 808	669	5	2 608 622 119	298	1
2 608 620 014	301	1	2 608 621 726	613	1	2 608 621 809	669	5	2 608 622 120	298	1
2 608 620 034	691	1	2 608 621 727	613	1	2 608 621 810	669	5	2 608 622 121	298	1
2 608 620 035	691	1	2 608 621 728	613	1	2 608 621 811	669	5	2 608 622 122	298	1
2 608 620 036	691	1	2 608 621 729	613	1	2 608 621 816	669	1	2 608 622 123	298	1
2 608 620 037	691	1	2 608 621 730	613	1	2 608 621 817	669	1	2 608 622 124	298	1
2 608 620 038	691	1	2 608 621 731	613	1	2 608 621 818	669	1	2 608 622 125	297	1
2 608 620 203	773	1	2 608 621 732	613	1	2 608 621 819	669	1	2 608 622 126	298	1
2 608 620 647	693	1	2 608 621 733	613	1	2 608 621 820	669	1	2 608 622 127	298	1
2 608 620 692	741	1	2 608 621 734	613	1	2 608 621 821	669	1	2 608 622 128	298	1
2 608 620 725	288	1	2 608 621 735	613	1	2 608 621 822	669	1	2 608 622 129	298	1
2 608 620 726	287	1	2 608 621 736	613	1	2 608 621 823	669	1	2 608 622 130	299	1
2 608 620 727	287	1	2 608 621 737	613	1	2 608 621 824	669	1	2 608 622 300	134	1
2 608 620 728	289	1	2 608 621 738	613	1	2 608 621 825	669	1	2 608 628 339	385	1
2 608 620 729	289	1	2 608 621 739	613	1	2 608 621 826	669	1	2 608 628 340	385	1
2 608 620 730	290	1	2 608 621 740	613	1	2 608 621 827	669	1	2 608 628 341	385	1
2 608 620 731	288	1	2 608 621 741	613	1	2 608 621 828	670	1	2 608 628 342	385	1
2 608 620 732	288	1	2 608 621 742	613	1	2 608 621 829	670	1	2 608 628 343	385	1
2 608 620 733	289	1	2 608 621 743	613	1	2 608 621 830	670	1	2 608 628 344	385	1
2 608 621 482	657	1	2 608 621 744	613	1	2 608 621 831	670	1	2 608 628 345	385	1
2 608 621 483	657	1	2 608 621 745	613	1	2 608 621 832	684	5	2 608 628 346	378	1

Paket za pošiljanje. Paket za pošiljanje je sestavljen iz fiksnega števila pakiranj.

KATALOŠKA ŠTEVILKA	STRAN	VSE
2 608 628 347	378	1
2 608 628 348	378	1
2 608 628 350	380	1
2 608 628 351	386	1
2 608 628 352	386	1
2 608 628 353	383	1
2 608 628 354	387	1
2 608 628 355	390	1
2 608 628 356	390	1
2 608 628 357	391	1
2 608 628 358	390	1
2 608 628 359	391	1
2 608 628 360	387	1
2 608 628 361	384	1
2 608 628 362	384	1
2 608 628 363	384	1
2 608 628 364	384	1
2 608 628 365	384	1
2 608 628 367	392	1
2 608 628 368	392	1
2 608 628 369	392	1
2 608 628 370	392	1
2 608 628 371	379	1
2 608 628 372	376	1
2 608 628 373	376	1
2 608 628 374	376	1
2 608 628 375	375	1
2 608 628 376	375	1
2 608 628 377	375	1
2 608 628 378	375	1
2 608 628 379	375	1
2 608 628 380	375	1
2 608 628 381	375	1
2 608 628 382	375	1
2 608 628 383	375	1
2 608 628 384	375	1
2 608 628 385	375	1
2 608 628 386	375	1
2 608 628 387	375	1
2 608 628 388	375	1
2 608 628 389	375	1
2 608 628 390	375	1
2 608 628 391	375	1
2 608 628 392	375	1
2 608 628 393	388	1
2 608 628 394	388	1
2 608 628 395	388	1
2 608 628 396	389	1
2 608 628 397	389	1
2 608 628 398	391	1
2 608 628 399	377	1
2 608 628 401	382	1
2 608 628 402	382	1
2 608 628 403	382	1
2 608 628 404	382	1
2 608 628 405	394	1
2 608 628 406	393	1
2 608 628 407	393	1
2 608 628 408	381	1
2 608 628 464	376	1
2 608 628 465	376	1
2 608 628 466	376	1

KATALOŠKA ŠTEVILKA	STRAN	VSE
2 608 628 467	376	1
2 608 628 468	376	1
2 608 628 469	376	1
2 608 628 470	376	1
2 608 628 471	385	1
2 608 628 472	392	1
2 608 628 473	392	1
2 608 628 474	384	1
2 608 629 353	364	1
2 608 629 354	364	1
2 608 629 355	364	1
2 608 629 356	364	1
2 608 629 357	364	1
2 608 629 358	364	1
2 608 629 359	364	1
2 608 629 360	364	1
2 608 629 361	364	1
2 608 629 362	364	1
2 608 629 363	364	1
2 608 629 364	364	1
2 608 629 365	364	1
2 608 629 366	364	1
2 608 629 367	365	1
2 608 629 368	372	1
2 608 629 369	373	1
2 608 629 370	373	1
2 608 629 371	369	1
2 608 629 372	369	1
2 608 629 373	369	1
2 608 629 374	369	1
2 608 629 375	369	1
2 608 629 376	369	1
2 608 629 377	370	1
2 608 629 378	370	1
2 608 629 379	371	1
2 608 629 380	366	1
2 608 629 381	366	1
2 608 629 382	366	1
2 608 629 383	366	1
2 608 629 384	366	1
2 608 629 385	367	1
2 608 629 386	368	1
2 608 629 387	368	1
2 608 629 388	368	1
2 608 629 389	368	1
2 608 629 390	368	1
2 608 629 391	374	1
2 608 629 392	364	1
2 608 629 393	364	1
2 608 630 014	425	10
2 608 630 030	425	10
2 608 630 031	424	10
2 608 630 032	425	10
2 608 630 033	426	10
2 608 630 037	426	10
2 608 630 040	425	10
2 608 630 058	426	10
2 608 630 310	426	10
2 608 630 557	425	10
2 608 630 558	425	10
2 608 630 559	424	10
2 608 630 560	425	10

KATALOŠKA ŠTEVILKA	STRAN	VSE
2 608 630 565	443	10
2 608 630 566	444	10
2 608 630 568	443	10
2 608 630 808	426	10
2 608 630 878	426	10
2 608 630 879	426	10
2 608 631 010	437	10
2 608 631 012	430	10
2 608 631 013	431	10
2 608 631 014	431	10
2 608 631 017	431	10
2 608 631 030	432	10
2 608 631 032	430	10
2 608 631 319	431	10
2 608 631 404	431	10
2 608 631 507	431	10
2 608 631 508	431	10
2 608 631 511	445	10
2 608 631 512	445	10
2 608 631 670	437	10
2 608 631 671	432	10
2 608 631 672	430	10
2 608 631 673	431	10
2 608 631 674	430	10
2 608 631 706	431	1
2 608 631 770	445	10
2 608 631 771	445	10
2 608 631 808	431	1
2 608 631 964	431	1
2 608 631 965	431	1
2 608 631 966	431	1
2 608 632 120	503	1
2 608 632 123	503	1
2 608 633 104	441	1
2 608 633 105	441	1
2 608 633 523	424	10
2 608 633 524	424	1
2 608 633 525	443	10
2 608 633 528	424	10
2 608 633 577	425	1
2 608 633 622	425	1
2 608 633 623	425	1
2 608 633 625	425	1
2 608 633 626	426	1
2 608 633 779	425	10
2 608 633 A31	423	10
2 608 633 A32	424	10
2 608 633 A33	424	10
2 608 633 A34	426	10
2 608 633 A35	423	10
2 608 633 A36	424	10
2 608 633 A37	424	10
2 608 633 A38	426	1
2 608 633 A39	423	1
2 608 633 A40	424	1
2 608 633 A41	424	1
2 608 633 A42	424	1
2 608 634 233	418	10
2 608 634 234	418	10
2 608 634 235	418	10
2 608 634 237	429	10
2 608 634 241	430	10

KATALOŠKA ŠTEVILKA	STRAN	VSE
2 608 634 242	430	10
2 608 634 243	419	10
2 608 634 486	434	1
2 608 634 503	430	10
2 608 634 505	430	10
2 608 634 567	419	10
2 608 634 586	430	1
2 608 634 694	430	10
2 608 634 774	430	1
2 608 634 897	418	10
2 608 634 988	418	1
2 608 634 989	418	1
2 608 634 990	419	1
2 608 634 991	430	1
2 608 634 992	430	1
2 608 634 993	434	10
2 608 634 994	434	10
2 608 634 995	434	1
2 608 635 125	782	1
2 608 635 126	782	1
2 608 635 177	441	5
2 608 635 187	441	5
2 608 635 243	782	1
2 608 635 350	405	1
2 608 635 376	405	5
2 608 635 406	782	1
2 608 635 407	783	1
2 608 635 408	783	1
2 608 635 409	783	1
2 608 635 410	782	1
2 608 635 512	503	1
2 608 635 521	496	5
2 608 635 527	495	5
2 608 635 528	495	5
2 608 635 529	495	5
2 608 636 222	419	10
2 608 636 223	419	10
2 608 636 224	418	10
2 608 636 225	418	10
2 608 636 226	418	10
2 608 636 227	418	10
2 608 636 228	418	10
2 608 636 229	418	10
2 608 636 230	430	10
2 608 636 231	429	10
2 608 636 232	430	10
2 608 636 233	430	10
2 608 636 236	442	10
2 608 636 335	432	5
2 608 636 429	451	10
2 608 636 430	452	10
2 608 636 431	421	10
2 608 636 432	421	10
2 608 636 496	428	10
2 608 636 497	428	10
2 608 636 498	428	10
2 608 636 499	428	10
2 608 636 695	429	10
2 608 636 696	429	10
2 608 636 697	429	1
2 608 636 698	429	10
2 608 636 699	429	10

INDEKS KATALOŠKIH ŠTEVILK

KATALOŠKA ŠTEVILKA	STRAN	VSE	KATALOŠKA ŠTEVILKA	STRAN	VSE	KATALOŠKA ŠTEVILKA	STRAN	VSE	KATALOŠKA ŠTEVILKA	STRAN	VSE
2 608 636 700	429	1	2 608 640 450	357	1	2 608 640 675	344	1	2 608 641 199	350	1
2 608 636 701	429	10	2 608 640 451	357	1	2 608 640 680	346	1	2 608 641 200	350	1
2 608 636 703	429	1	2 608 640 452	357	1	2 608 640 681	346	1	2 608 641 201	350	1
2 608 636 704	429	10	2 608 640 453	357	1	2 608 640 682	346	1	2 608 641 202	343	1
2 608 636 705	429	10	2 608 640 501	356	1	2 608 640 683	346	1	2 608 641 204	357	1
2 608 636 706	429	10	2 608 640 503	356	1	2 608 640 684	346	1	2 608 641 765	343	1
2 608 636 707	429	10	2 608 640 506	356	1	2 608 640 690	351	1	2 608 641 768	344	1
2 608 636 780	437	10	2 608 640 507	356	1	2 608 640 691	351	1	2 608 641 769	344	1
2 608 636 781	437	10	2 608 640 508	356	1	2 608 640 692	351	1	2 608 641 771	344	1
2 608 636 793	432	5	2 608 640 509	356	1	2 608 640 693	351	1	2 608 641 774	351	1
2 608 637 559	444	10	2 608 640 510	356	1	2 608 640 694	351	1	2 608 642 096	314	1
2 608 637 590	425	10	2 608 640 511	356	1	2 608 640 695	351	1	2 608 642 097	314	1
2 608 637 591	425	10	2 608 640 513	356	1	2 608 640 700	351	1	2 608 642 098	314	1
2 608 637 723	443	10	2 608 640 514	356	1	2 608 640 701	351	1	2 608 642 099	314	1
2 608 637 724	443	10	2 608 640 516	357	1	2 608 640 702	351	1	2 608 642 100	308	1
2 608 637 788	426	5	2 608 640 518	357	1	2 608 640 703	351	1	2 608 642 101	308	1
2 608 637 876	425	1	2 608 640 519	356	1	2 608 640 704	351	1	2 608 642 102	308	1
2 608 637 877	425	1	2 608 640 582	342	1	2 608 640 705	351	1	2 608 642 103	308	1
2 608 637 878	426	1	2 608 640 583	342	1	2 608 640 725	343	1	2 608 642 104	310	1
2 608 637 879	426	1	2 608 640 586	342	1	2 608 640 727	343	1	2 608 642 105	310	1
2 608 637 880	425	1	2 608 640 592	342	1	2 608 640 728	343	1	2 608 642 106	310	1
2 608 637 881	426	1	2 608 640 593	342	1	2 608 640 729	343	1	2 608 642 107	311	1
2 608 637 944	426	10	2 608 640 596	342	1	2 608 640 732	342	1	2 608 642 108	310	1
2 608 638 382	432	1	2 608 640 597	342	1	2 608 640 761	351	1	2 608 642 109	310	1
2 608 638 470	431	1	2 608 640 602	342	1	2 608 640 762	351	1	2 608 642 110	310	1
2 608 638 471	431	1	2 608 640 603	342	1	2 608 640 770	357	1	2 608 642 111	309	1
2 608 638 472	428	10	2 608 640 608	342	1	2 608 640 774	345	1	2 608 642 112	309	1
2 608 638 473	428	10	2 608 640 609	342	1	2 608 640 775	345	1	2 608 642 113	309	1
2 608 638 474	428	1	2 608 640 610	342	1	2 608 640 781	345	1	2 608 642 114	309	1
2 608 638 698	431	10	2 608 640 611	342	1	2 608 640 784	345	1	2 608 642 115	309	1
2 608 638 699	431	10	2 608 640 612	342	1	2 608 640 785	345	1	2 608 642 116	309	1
2 608 638 700	428	1	2 608 640 613	342	1	2 608 640 786	345	1	2 608 642 117	309	1
2 608 639 013	778	1	2 608 640 614	342	1	2 608 640 787	345	1	2 608 642 118	309	1
2 608 639 016	778	1	2 608 640 615	342	1	2 608 640 789	345	1	2 608 642 119	309	1
2 608 639 021	780	1	2 608 640 616	342	1	2 608 640 795	345	1	2 608 642 120	309	1
2 608 639 022	778	1	2 608 640 617	342	1	2 608 640 799	345	1	2 608 642 121	309	1
2 608 639 023	779	1	2 608 640 618	343	1	2 608 640 800	345	1	2 608 642 122	309	1
2 608 639 024	779	1	2 608 640 620	343	1	2 608 640 801	345	1	2 608 642 123	309	1
2 608 639 025	778	1	2 608 640 621	343	1	2 608 640 803	345	1	2 608 642 124	309	1
2 608 639 026	779	1	2 608 640 622	343	1	2 608 640 804	345	1	2 608 642 125	309	1
2 608 639 027	778	1	2 608 640 623	343	1	2 608 640 805	345	1	2 608 642 126	311	1
2 608 639 028	779	1	2 608 640 627	343	1	2 608 640 807	345	1	2 608 642 127	311	1
2 608 639 900	779	1	2 608 640 628	343	1	2 608 640 815	356	1	2 608 642 128	311	1
2 608 639 902	780	1	2 608 640 629	343	1	2 608 640 817	342	1	2 608 642 129	311	1
2 608 640 430	343	1	2 608 640 630	350	1	2 608 640 818	342	1	2 608 642 130	311	1
2 608 640 431	343	1	2 608 640 632	350	1	2 608 641 167	342	1	2 608 642 131	311	1
2 608 640 432	343	1	2 608 640 633	350	1	2 608 641 168	342	1	2 608 642 133	313	1
2 608 640 433	343	1	2 608 640 634	350	1	2 608 641 169	342	1	2 608 642 135	313	1
2 608 640 434	343	1	2 608 640 635	350	1	2 608 641 170	342	1	2 608 642 137	313	1
2 608 640 435	343	1	2 608 640 636	350	1	2 608 641 171	342	1	2 608 642 384	308	1
2 608 640 436	343	1	2 608 640 641	343	1	2 608 641 172	342	1	2 608 642 385	308	1
2 608 640 437	343	1	2 608 640 642	343	1	2 608 641 173	342	1	2 608 642 386	308	1
2 608 640 438	343	1	2 608 640 643	343	1	2 608 641 175	342	1	2 608 642 387	314	1
2 608 640 440	343	1	2 608 640 644	343	1	2 608 641 181	342	1	2 608 642 388	314	1
2 608 640 441	343	1	2 608 640 645	343	1	2 608 641 184	343	1	2 608 642 492	337	1
2 608 640 442	343	1	2 608 640 651	344	1	2 608 641 185	342	1	2 608 642 493	337	1
2 608 640 443	344	1	2 608 640 660	344	1	2 608 641 186	342	1	2 608 642 494	337	1
2 608 640 444	344	1	2 608 640 665	344	1	2 608 641 187	343	1	2 608 642 495	337	1
2 608 640 445	357	1	2 608 640 670	344	1	2 608 641 188	342	1	2 608 642 496	317	1
2 608 640 446	357	1	2 608 640 672	344	1	2 608 641 190	343	1	2 608 642 497	317	1
2 608 640 447	357	1	2 608 640 673	344	1	2 608 641 192	343	1	2 608 642 498	318	1
2 608 640 449	357	1	2 608 640 674	344	1	2 608 641 195	356	1	2 608 642 499	318	1

Paket za pošiljanje. Paket za pošiljanje je sestavljen iz fiksnega števila pakiranj.

INDEKS KATALOŠKIH ŠTEVILK

KATALOŠKA ŠTEVILKA	STRAN	VSE	KATALOŠKA ŠTEVILKA	STRAN	VSE	KATALOŠKA ŠTEVILKA	STRAN	VSE	KATALOŠKA ŠTEVILKA	STRAN	VSE
2 608 644 502	320	1	2 608 650 463	499	1	2 608 656 253	477	5	2 608 657 935	473	1
2 608 644 503	320	1	2 608 650 464	498	1	2 608 656 255	475	5	2 608 657 936	472	1
2 608 644 504	320	1	2 608 650 465	498	1	2 608 656 258	486	5	2 608 657 937	476	1
2 608 644 505	320	1	2 608 650 551	498	1	2 608 656 259	486	1	2 608 657 938	488	1
2 608 644 506	320	1	2 608 650 613	498	5	2 608 656 260	486	5	2 608 658 009	472	5
2 608 644 507	320	1	2 608 650 614	498	5	2 608 656 261	486	5	2 608 658 010	472	5
2 608 644 508	321	1	2 608 650 616	499	5	2 608 656 263	495	5	2 608 658 011	472	5
2 608 644 509	321	1	2 608 650 617	499	5	2 608 656 265	475	5	2 608 658 013	472	5
2 608 644 510	321	1	2 608 650 673	498	5	2 608 656 267	476	5	2 608 658 027	487	5
2 608 644 511	321	1	2 608 650 676	498	5	2 608 656 268	477	5	2 608 658 028	487	1
2 608 644 512	321	1	2 608 650 677	499	5	2 608 656 269	477	5	2 608 658 030	487	5
2 608 644 513	321	1	2 608 650 678	499	5	2 608 656 270	488	5	2 608 658 031	487	1
2 608 644 514	321	1	2 608 650 679	499	5	2 608 656 271	486	5	2 608 658 033	487	5
2 608 644 515	321	1	2 608 650 681	498	5	2 608 656 272	486	5	2 608 658 034	487	1
2 608 644 516	322	1	2 608 650 682	498	5	2 608 656 273	486	5	2 608 658 036	487	5
2 608 644 517	322	1	2 608 650 698	498	1	2 608 656 274	495	5	2 608 658 037	487	1
2 608 644 518	321	1	2 608 651 780	478	5	2 608 656 571	475	1	2 608 658 047	473	5
2 608 644 519	321	1	2 608 651 781	478	5	2 608 656 636	488	1	2 608 658 148	473	1
2 608 644 520	322	1	2 608 651 821	478	5	2 608 656 931	501	1	2 608 661 200	504	1
2 608 644 521	322	1	2 608 651 944	478	5	2 608 656 932	502	1	2 608 661 201	504	1
2 608 644 522	321	1	2 608 652 900	496	5	2 608 656 934	502	1	2 608 661 202	504	1
2 608 644 523	321	1	2 608 653 065	498	1	2 608 656 973	502	1	2 608 661 203	504	1
2 608 644 524	322	1	2 608 653 066	475	1	2 608 657 394	474	5	2 608 661 204	504	1
2 608 644 525	322	1	2 608 653 067	474	1	2 608 657 395	474	5	2 608 661 205	504	1
2 608 644 526	322	1	2 608 654 401	476	5	2 608 657 396	474	5	2 608 661 626	560	1
2 608 644 527	321	1	2 608 654 402	476	5	2 608 657 397	474	5	2 608 661 628	563	1
2 608 644 528	321	1	2 608 654 403	499	5	2 608 657 398	474	5	2 608 661 629	563	1
2 608 644 529	321	1	2 608 654 404	499	5	2 608 657 406	474	5	2 608 661 630	561	1
2 608 644 530	335	1	2 608 654 405	488	5	2 608 657 407	475	5	2 608 661 633	566	1
2 608 644 531	335	1	2 608 654 406	488	5	2 608 657 408	475	5	2 608 661 636	565	4
2 608 644 532	335	1	2 608 654 416	476	1	2 608 657 409	475	5	2 608 661 637	560	4
2 608 644 533	335	1	2 608 654 417	499	1	2 608 657 523	472	5	2 608 661 640	563	4
2 608 644 534	332	1	2 608 654 418	488	1	2 608 657 524	473	5	2 608 661 641	563	1
2 608 644 535	332	1	2 608 654 763	486	5	2 608 657 525	473	5	2 608 661 642	591	1
2 608 644 536	332	1	2 608 654 820	475	5	2 608 657 526	473	5	2 608 661 643	562	1
2 608 644 537	332	1	2 608 654 834	486	5	2 608 657 527	473	5	2 608 661 644	563	4
2 608 644 538	332	1	2 608 654 981	489	5	2 608 657 528	473	5	2 608 661 645	561	4
2 608 644 539	332	1	2 608 656 010	476	5	2 608 657 550	477	1	2 608 661 646	577	1
2 608 644 540	332	1	2 608 656 011	477	5	2 608 657 551	477	1	2 608 661 647	577	1
2 608 644 541	332	1	2 608 656 012	477	5	2 608 657 552	478	1	2 608 661 688	567	4
2 608 644 542	333	1	2 608 656 013	476	5	2 608 657 553	477	1	2 608 661 691	578	1
2 608 644 543	333	1	2 608 656 014	477	5	2 608 657 554	474	1	2 608 661 692	591	1
2 608 644 544	333	1	2 608 656 015	477	5	2 608 657 555	474	1	2 608 661 693	577	1
2 608 644 545	333	1	2 608 656 016	488	5	2 608 657 556	475	1	2 608 661 694	597	1
2 608 644 546	333	1	2 608 656 017	489	5	2 608 657 557	475	1	2 608 661 695	597	1
2 608 644 547	333	1	2 608 656 018	476	5	2 608 657 558	489	1	2 608 661 696	597	1
2 608 644 548	326	1	2 608 656 019	478	5	2 608 657 559	489	1	2 608 661 758	576	1
2 608 644 549	326	1	2 608 656 020	477	5	2 608 657 560	488	1	2 608 661 781	564	4
2 608 644 550	326	1	2 608 656 021	488	5	2 608 657 561	486	1	2 608 661 868	595	1
2 608 644 551	324	1	2 608 656 022	489	5	2 608 657 562	486	1	2 608 661 901	564	25
2 608 644 552	324	1	2 608 656 027	477	1	2 608 657 608	486	5	2 608 661 902	563	25
2 608 644 553	324	1	2 608 656 028	477	1	2 608 657 610	487	5	2 608 661 903	561	25
2 608 644 554	340	1	2 608 656 032	478	1	2 608 657 611	487	1	2 608 661 904	560	25
2 608 644 555	340	1	2 608 656 034	488	1	2 608 657 612	487	5	2 608 661 905	567	25
2 608 644 556	340	1	2 608 656 036	476	5	2 608 657 721	477	5	2 608 661 906	578	25
2 608 644 557	341	1	2 608 656 037	477	5	2 608 657 722	486	5	2 608 661 907	564	1
2 608 644 558	341	1	2 608 656 038	477	5	2 608 657 723	486	5	2 608 661 908	567	1
2 608 644 559	341	1	2 608 656 039	488	5	2 608 657 724	495	5	2 608 661 909	578	1
2 608 649 000	505	1	2 608 656 040	489	5	2 608 657 725	495	5	2 608 662 013	598	1
2 608 649 001	505	1	2 608 656 041	478	5	2 608 657 932	473	1	2 608 662 017	562	1
2 608 650 065	501	1	2 608 656 042	477	5	2 608 657 933	473	1	2 608 662 031	562	1
2 608 650 414	501	1	2 608 656 043	489	5	2 608 657 934	473	1	2 608 662 311	560	25

Paket za pošiljanje. Paket za pošiljanje je sestavljen iz fiksnega števila pakiranj.

KATALOŠKA ŠTEVILKA	STRAN	VSE	KATALOŠKA ŠTEVILKA	STRAN	VSE	KATALOŠKA ŠTEVILKA	STRAN	VSE	KATALOŠKA ŠTEVILKA	STRAN	VSE
2 608 662 315	564	25	2 608 664 501	579	1	2 608 690 133	159	1	2 608 831 027	83	5
2 608 662 342	597	10	2 608 664 503	579	1	2 608 690 141	167	1	2 608 831 028	83	5
2 608 662 343	598	10	2 608 664 622	596	5	2 608 690 142	166	1	2 608 831 029	83	5
2 608 662 346	587	1	2 608 664 623	596	5	2 608 690 143	167	1	2 608 831 030	83	1
2 608 662 354	561	1	2 608 664 624	596	5	2 608 690 144	159	1	2 608 831 031	83	5
2 608 662 355	561	1	2 608 667 394	424	5	2 608 690 145	158	1	2 608 831 032	83	5
2 608 662 356	561	25	2 608 667 396	441	5	2 608 690 146	159	1	2 608 831 033	83	5
2 608 662 357	561	1	2 608 667 443	437	10	2 608 690 166	166	1	2 608 831 034	83	5
2 608 662 358	561	1	2 608 667 444	437	10	2 608 690 167	166	1	2 608 831 035	83	5
2 608 662 359	561	25	2 608 667 445	437	10	2 608 690 168	166	1	2 608 831 036	83	1
2 608 662 360	561	1	2 608 667 446	437	10	2 608 690 176	158	1	2 608 831 037	83	5
2 608 662 361	561	1	2 608 667 447	437	10	2 608 690 177	159	1	2 608 831 038	83	5
2 608 662 362	561	25	2 608 667 448	437	10	2 608 690 178	159	1	2 608 831 039	83	5
2 608 662 431	578	1	2 608 685 860	95	1	2 608 690 179	170	1	2 608 831 040	83	5
2 608 662 558	563	1	2 608 685 861	95	1	2 608 690 180	162	1	2 608 831 041	83	5
2 608 662 561	560	1	2 608 685 862	95	1	2 608 690 188	173	1	2 608 831 042	83	1
2 608 662 564	565	1	2 608 685 863	95	1	2 608 690 190	173	1	2 608 831 043	83	5
2 608 662 568	560	1	2 608 685 864	95	1	2 608 690 198	167	1	2 608 831 044	83	5
2 608 662 571	564	1	2 608 685 865	95	1	2 608 690 200	161	1	2 608 831 045	83	5
2 608 662 574	565	1	2 608 685 866	95	1	2 608 690 201	161	1	2 608 831 046	83	1
2 608 662 575	579	1	2 608 685 867	95	1	2 608 690 235	166	1	2 608 831 047	83	1
2 608 662 577	594	1	2 608 685 868	95	1	2 608 690 236	166	1	2 608 831 048	83	1
2 608 662 578	595	1	2 608 685 869	95	1	2 608 690 237	167	1	2 608 831 049	83	1
2 608 662 583	579	1	2 608 685 870	95	1	2 608 690 238	167	1	2 608 831 050	83	1
2 608 662 767	560	25	2 608 685 871	95	1	2 608 690 239	167	2	2 608 831 051	84	1
2 608 662 768	564	25	2 608 685 872	95	1	2 608 690 240	166	2	2 608 831 052	84	1
2 608 662 769	565	25	2 608 685 873	95	1	2 608 690 241	167	1	2 608 831 053	84	1
2 608 663 314	426	5	2 608 685 874	95	1	2 608 690 242	166	1	2 608 831 054	84	1
2 608 664 131	596	5	2 608 685 875	95	1	2 608 691 012	776	1	2 608 831 055	84	1
2 608 664 132	597	5	2 608 685 876	95	1	2 608 691 014	776	1	2 608 831 056	84	1
2 608 664 133	596	5	2 608 685 877	95	1	2 608 691 019	776	1	2 608 831 057	84	1
2 608 664 202	576	1	2 608 690 000	168	1	2 608 691 022	776	1	2 608 831 058	84	1
2 608 664 204	576	1	2 608 690 003	169	1	2 608 691 027	776	1	2 608 831 059	84	1
2 608 664 205	576	25	2 608 690 004	169	1	2 608 691 062	776	1	2 608 831 060	84	1
2 608 664 207	575	1	2 608 690 005	169	1	2 608 691 098	776	1	2 608 831 061	84	1
2 608 664 208	575	1	2 608 690 006	160	1	2 608 831 000	83	5	2 608 831 062	84	1
2 608 664 226	566	1	2 608 690 007	160	1	2 608 831 001	83	5	2 608 831 063	84	1
2 608 664 231	578	1	2 608 690 010	161	1	2 608 831 002	83	5	2 608 831 103	84	1
2 608 664 470	563	1	2 608 690 091	160	1	2 608 831 003	83	5	2 608 831 104	84	1
2 608 664 471	561	1	2 608 690 097	167	1	2 608 831 004	83	5	2 608 831 105	84	1
2 608 664 472	560	1	2 608 690 098	167	1	2 608 831 005	83	5	2 608 831 106	84	1
2 608 664 474	564	1	2 608 690 099	167	1	2 608 831 006	83	5	2 608 831 107	84	1
2 608 664 475	567	1	2 608 690 100	167	1	2 608 831 007	83	5	2 608 831 108	84	1
2 608 664 476	561	1	2 608 690 101	159	1	2 608 831 008	83	5	2 608 831 109	84	1
2 608 664 477	565	1	2 608 690 102	159	1	2 608 831 009	83	5	2 608 831 110	84	1
2 608 664 478	576	1	2 608 690 106	174	1	2 608 831 010	83	5	2 608 831 111	84	1
2 608 664 479	562	1	2 608 690 108	174	1	2 608 831 011	83	1	2 608 831 112	84	1
2 608 664 480	566	1	2 608 690 110	176	1	2 608 831 012	83	5	2 608 831 113	84	1
2 608 664 481	561	1	2 608 690 111	176	1	2 608 831 013	83	5	2 608 831 114	84	1
2 608 664 483	562	1	2 608 690 112	176	1	2 608 831 014	83	5	2 608 831 115	84	1
2 608 664 484	591	1	2 608 690 113	176	1	2 608 831 015	83	5	2 608 831 116	84	1
2 608 664 485	561	1	2 608 690 114	176	1	2 608 831 016	83	5	2 608 831 117	84	1
2 608 664 486	591	1	2 608 690 115	177	1	2 608 831 017	83	5	2 608 831 118	84	1
2 608 664 487	577	1	2 608 690 124	166	1	2 608 831 018	83	5	2 608 831 119	84	1
2 608 664 488	577	1	2 608 690 125	167	1	2 608 831 019	83	5	2 608 831 120	84	1
2 608 664 489	578	1	2 608 690 126	167	1	2 608 831 020	83	5	2 608 831 121	84	1
2 608 664 492	560	1	2 608 690 127	167	1	2 608 831 021	83	5	2 608 831 122	84	1
2 608 664 493	564	1	2 608 690 128	166	1	2 608 831 022	83	1	2 608 831 123	84	1
2 608 664 494	565	1	2 608 690 129	166	1	2 608 831 023	83	5	2 608 831 124	84	1
2 608 664 496	560	1	2 608 690 130	166	1	2 608 831 024	83	5	2 608 831 125	84	1
2 608 664 497	564	1	2 608 690 131	159	1	2 608 831 025	83	5	2 608 831 126	84	1
2 608 664 498	565	1	2 608 690 132	158	1	2 608 831 026	83	5	2 608 833 771	78	10

INDEKS KATALOŠKIH ŠTEVILK

KATALOŠKA ŠTEVILKA	STRAN	VSE	KATALOŠKA ŠTEVILKA	STRAN	VSE	KATALOŠKA ŠTEVILKA	STRAN	VSE	KATALOŠKA ŠTEVILKA	STRAN	VSE
2 608 833 772	78	10	2 608 833 893	80	1	2 608 836 646	80	1	2 608 837 748	355	1
2 608 833 773	78	5	2 608 833 894	80	1	2 608 836 647	80	1	2 608 837 749	355	1
2 608 833 774	78	10	2 608 833 895	80	1	2 608 836 648	80	1	2 608 837 750	355	1
2 608 833 775	78	5	2 608 833 896	80	1	2 608 836 649	80	1	2 608 837 752	358	1
2 608 833 776	78	1	2 608 833 897	80	1	2 608 836 650	80	1	2 608 837 753	352	1
2 608 833 777	78	10	2 608 833 898	80	1	2 608 836 651	80	1	2 608 837 754	352	1
2 608 833 778	78	10	2 608 833 899	80	1	2 608 836 652	80	1	2 608 837 755	352	1
2 608 833 779	79	10	2 608 833 900	80	1	2 608 837 666	347	1	2 608 837 756	352	1
2 608 833 780	79	10	2 608 833 901	80	1	2 608 837 667	347	1	2 608 837 757	352	1
2 608 833 781	79	10	2 608 833 902	80	1	2 608 837 668	347	1	2 608 837 758	352	1
2 608 833 782	79	10	2 608 833 903	80	1	2 608 837 669	347	1	2 608 837 759	352	1
2 608 833 783	79	5	2 608 833 904	80	1	2 608 837 670	347	1	2 608 837 761	352	1
2 608 833 784	79	5	2 608 833 905	80	1	2 608 837 671	347	1	2 608 837 762	352	1
2 608 833 785	79	10	2 608 833 906	80	1	2 608 837 672	347	1	2 608 837 763	352	1
2 608 833 786	79	10	2 608 833 907	80	1	2 608 837 673	347	1	2 608 837 764	352	1
2 608 833 787	79	5	2 608 833 908	80	1	2 608 837 674	347	1	2 608 837 766	352	1
2 608 833 788	79	10	2 608 833 909	80	1	2 608 837 675	347	1	2 608 837 767	353	1
2 608 833 789	79	10	2 608 833 910	81	5	2 608 837 676	347	1	2 608 837 768	352	1
2 608 833 790	79	10	2 608 833 911	81	5	2 608 837 677	347	1	2 608 837 769	352	1
2 608 833 791	79	10	2 608 833 912	81	10	2 608 837 678	347	1	2 608 837 770	353	1
2 608 833 792	79	5	2 608 833 959	95	1	2 608 837 679	347	1	2 608 837 771	352	1
2 608 833 793	79	5	2 608 833 960	95	1	2 608 837 680	347	1	2 608 837 773	354	1
2 608 833 794	79	5	2 608 833 961	95	1	2 608 837 681	347	1	2 608 837 776	353	1
2 608 833 795	79	5	2 608 833 962	95	1	2 608 837 682	347	1	2 608 837 778	353	1
2 608 833 796	79	5	2 608 833 963	95	1	2 608 837 683	347	1	2 608 837 780	354	1
2 608 833 797	79	10	2 608 833 964	95	1	2 608 837 684	347	1	2 608 837 782	353	1
2 608 833 798	79	10	2 608 836 604	78	5	2 608 837 685	347	1	2 608 900 000	721	1
2 608 833 799	79	10	2 608 836 605	78	5	2 608 837 686	347	1	2 608 900 001	722	1
2 608 833 800	79	10	2 608 836 606	78	5	2 608 837 687	347	1	2 608 900 003	746	1
2 608 833 801	79	5	2 608 836 607	78	5	2 608 837 688	347	1	2 608 900 004	746	1
2 608 833 802	79	5	2 608 836 608	78	5	2 608 837 689	347	1	2 608 900 005	746	1
2 608 833 803	79	5	2 608 836 609	78	5	2 608 837 690	347	1	2 608 900 006	746	1
2 608 833 804	79	5	2 608 836 610	78	5	2 608 837 697	347	1	2 608 900 007	746	1
2 608 833 805	79	1	2 608 836 611	78	5	2 608 837 698	347	1	2 608 900 008	746	1
2 608 833 806	79	5	2 608 836 612	79	5	2 608 837 699	347	1	2 608 900 009	745	1
2 608 833 807	79	10	2 608 836 613	79	5	2 608 837 700	348	1	2 608 900 010	745	1
2 608 833 808	79	10	2 608 836 614	79	5	2 608 837 701	348	1	2 608 900 011	745	1
2 608 833 809	79	10	2 608 836 615	79	5	2 608 837 702	347	1	2 608 900 012	568	1
2 608 833 810	79	5	2 608 836 616	79	1	2 608 837 703	347	1	2 608 900 013	568	1
2 608 833 811	79	5	2 608 836 617	79	5	2 608 837 704	347	1	2 608 900 014	569	1
2 608 833 812	79	5	2 608 836 618	79	1	2 608 837 705	348	1	2 608 900 015	569	1
2 608 833 813	79	5	2 608 836 620	79	1	2 608 837 706	347	1	2 608 900 016	569	1
2 608 833 814	79	1	2 608 836 622	79	5	2 608 837 708	347	1	2 608 900 017	569	25
2 608 833 815	79	5	2 608 836 623	79	1	2 608 837 710	347	1	2 608 900 018	570	1
2 608 833 816	79	10	2 608 836 625	79	5	2 608 837 711	347	1	2 608 900 019	569	1
2 608 833 817	79	10	2 608 836 626	80	1	2 608 837 713	349	1	2 608 900 020	569	1
2 608 833 818	79	10	2 608 836 628	80	5	2 608 837 714	349	1	2 608 900 021	571	1
2 608 833 819	79	5	2 608 836 629	80	5	2 608 837 721	348	1	2 608 900 022	570	1
2 608 833 820	79	5	2 608 836 630	80	5	2 608 837 723	348	1	2 608 900 023	570	1
2 608 833 821	79	5	2 608 836 631	80	5	2 608 837 724	349	1	2 608 900 024	572	1
2 608 833 822	79	5	2 608 836 632	80	1	2 608 837 726	349	1	2 608 900 025	572	1
2 608 833 823	79	5	2 608 836 633	80	1	2 608 837 727	348	1	2 608 900 026	572	1
2 608 833 824	80	1	2 608 836 634	80	1	2 608 837 728	348	1	2 608 900 027	572	25
2 608 833 825	80	10	2 608 836 636	80	5	2 608 837 733	349	1	2 608 900 028	573	1
2 608 833 826	80	5	2 608 836 637	80	1	2 608 837 734	349	1	2 608 900 029	573	1
2 608 833 827	80	5	2 608 836 638	80	1	2 608 837 736	349	1	2 608 900 030	573	1
2 608 833 828	80	5	2 608 836 639	80	5	2 608 837 741	348	1	2 608 900 031	574	1
2 608 833 829	80	5	2 608 836 640	80	1	2 608 837 742	348	1	2 608 900 032	574	1
2 608 833 889	80	1	2 608 836 641	80	1	2 608 837 744	348	1	2 608 900 034	590	1
2 608 833 890	80	1	2 608 836 642	80	1	2 608 837 745	355	1	2 608 900 035	590	1
2 608 833 891	80	1	2 608 836 644	80	5	2 608 837 746	355	1	2 608 900 036	593	1
2 608 833 892	80	1	2 608 836 645	80	1	2 608 837 747	355	1	2 608 900 037	593	1

Paket za pošiljanje. Paket za pošiljanje je sestavljen iz fiksnega števila pakiranj.

KATALOŠKA ŠTEVILKA	STRAN	VSE	KATALOŠKA ŠTEVILKA	STRAN	VSE	KATALOŠKA ŠTEVILKA	STRAN	VSE	KATALOŠKA ŠTEVILKA	STRAN	VSE
2 608 900 038	594	1	2 608 900 103	75	1	2 608 900 165	76	1	2 608 900 242	93	1
2 608 900 039	586	1	2 608 900 104	75	1	2 608 900 166	76	1	2 608 900 243	93	1
2 608 900 040	585	1	2 608 900 105	75	1	2 608 900 167	76	1	2 608 900 245	93	1
2 608 900 041	592	1	2 608 900 106	75	1	2 608 900 168	76	1	2 608 900 246	93	1
2 608 900 042	592	1	2 608 900 107	75	1	2 608 900 169	76	1	2 608 900 247	93	1
2 608 900 043	582	1	2 608 900 108	75	5	2 608 900 170	76	1	2 608 900 248	93	1
2 608 900 045	580	1	2 608 900 109	75	5	2 608 900 171	76	1	2 608 900 249	93	1
2 608 900 046	580	1	2 608 900 110	75	5	2 608 900 172	76	1	2 608 900 250	93	1
2 608 900 047	581	1	2 608 900 111	75	5	2 608 900 173	76	1	2 608 900 252	93	1
2 608 900 049	581	1	2 608 900 112	75	5	2 608 900 174	76	1	2 608 900 253	93	1
2 608 900 051	584	1	2 608 900 113	75	1	2 608 900 175	76	1	2 608 900 254	93	1
2 608 900 052	582	1	2 608 900 114	75	1	2 608 900 176	76	1	2 608 900 255	93	1
2 608 900 053	583	1	2 608 900 115	75	1	2 608 900 177	76	1	2 608 900 256	93	1
2 608 900 054	583	1	2 608 900 116	75	1	2 608 900 178	76	1	2 608 900 257	93	1
2 608 900 055	74	1	2 608 900 117	75	1	2 608 900 179	76	1	2 608 900 260	93	1
2 608 900 056	74	1	2 608 900 118	75	1	2 608 900 180	76	1	2 608 900 261	93	1
2 608 900 057	74	1	2 608 900 119	75	5	2 608 900 181	76	1	2 608 900 262	93	1
2 608 900 058	74	1	2 608 900 120	75	5	2 608 900 182	76	1	2 608 900 263	93	1
2 608 900 059	74	5	2 608 900 121	75	5	2 608 900 183	76	1	2 608 900 264	93	1
2 608 900 060	75	5	2 608 900 122	75	5	2 608 900 184	76	1	2 608 900 265	93	1
2 608 900 061	75	5	2 608 900 123	75	1	2 608 900 185	76	1	2 608 900 266	93	1
2 608 900 062	75	5	2 608 900 124	75	1	2 608 900 186	76	1	2 608 900 267	93	1
2 608 900 063	75	5	2 608 900 125	75	1	2 608 900 187	76	1	2 608 900 268	93	1
2 608 900 064	75	1	2 608 900 126	75	1	2 608 900 188	76	1	2 608 900 269	93	1
2 608 900 065	75	5	2 608 900 127	75	1	2 608 900 189	76	1	2 608 900 270	93	1
2 608 900 066	75	5	2 608 900 128	76	1	2 608 900 190	76	1	2 608 900 309	50	5
2 608 900 067	75	5	2 608 900 129	76	1	2 608 900 191	76	1	2 608 900 310	50	5
2 608 900 068	75	5	2 608 900 130	76	5	2 608 900 192	76	1	2 608 900 311	50	5
2 608 900 069	75	1	2 608 900 131	76	5	2 608 900 193	77	1	2 608 900 312	50	5
2 608 900 070	75	1	2 608 900 132	76	1	2 608 900 194	77	1	2 608 900 313	51	5
2 608 900 071	75	5	2 608 900 133	76	1	2 608 900 195	77	1	2 608 900 314	51	5
2 608 900 072	75	5	2 608 900 134	76	1	2 608 900 196	77	5	2 608 900 315	51	5
2 608 900 073	75	5	2 608 900 135	76	1	2 608 900 197	77	1	2 608 900 316	51	5
2 608 900 074	75	5	2 608 900 136	76	1	2 608 900 198	77	1	2 608 900 317	51	5
2 608 900 075	75	5	2 608 900 137	76	1	2 608 900 201	92	1	2 608 900 318	51	5
2 608 900 076	75	1	2 608 900 138	76	1	2 608 900 202	92	1	2 608 900 319	51	5
2 608 900 077	75	1	2 608 900 139	76	1	2 608 900 203	92	1	2 608 900 320	51	5
2 608 900 078	75	5	2 608 900 140	76	1	2 608 900 204	92	1	2 608 900 321	51	5
2 608 900 079	75	5	2 608 900 141	76	1	2 608 900 207	92	1	2 608 900 322	51	5
2 608 900 080	75	5	2 608 900 142	76	1	2 608 900 208	92	1	2 608 900 323	51	5
2 608 900 081	75	1	2 608 900 143	76	1	2 608 900 209	93	1	2 608 900 324	51	5
2 608 900 082	75	1	2 608 900 144	76	1	2 608 900 210	93	1	2 608 900 325	51	5
2 608 900 083	75	1	2 608 900 145	76	1	2 608 900 214	93	1	2 608 900 326	51	5
2 608 900 084	75	1	2 608 900 146	76	1	2 608 900 215	93	1	2 608 900 327	51	5
2 608 900 085	75	1	2 608 900 147	76	1	2 608 900 216	93	1	2 608 900 328	51	5
2 608 900 086	75	1	2 608 900 148	76	1	2 608 900 217	93	1	2 608 900 329	51	5
2 608 900 087	75	5	2 608 900 149	76	1	2 608 900 221	93	1	2 608 900 330	51	5
2 608 900 088	75	5	2 608 900 150	76	1	2 608 900 222	93	1	2 608 900 331	52	5
2 608 900 089	75	5	2 608 900 151	76	1	2 608 900 223	93	1	2 608 900 332	52	1
2 608 900 090	75	5	2 608 900 152	76	1	2 608 900 224	93	1	2 608 900 333	52	1
2 608 900 091	75	1	2 608 900 153	76	1	2 608 900 228	93	1	2 608 900 334	52	5
2 608 900 092	75	5	2 608 900 154	76	1	2 608 900 229	93	1	2 608 900 335	52	5
2 608 900 093	75	1	2 608 900 155	76	1	2 608 900 230	93	1	2 608 900 336	52	5
2 608 900 094	75	1	2 608 900 156	76	1	2 608 900 231	93	1	2 608 900 337	51	5
2 608 900 095	75	1	2 608 900 157	76	1	2 608 900 233	93	1	2 608 900 338	51	5
2 608 900 096	75	1	2 608 900 158	76	1	2 608 900 234	93	1	2 608 900 339	51	5
2 608 900 097	75	5	2 608 900 159	76	1	2 608 900 235	93	1	2 608 900 340	51	5
2 608 900 098	75	5	2 608 900 160	76	1	2 608 900 236	93	1	2 608 900 341	51	5
2 608 900 099	75	5	2 608 900 161	76	1	2 608 900 238	93	1	2 608 900 342	51	5
2 608 900 100	75	1	2 608 900 162	76	1	2 608 900 239	93	1	2 608 900 343	51	5
2 608 900 101	75	5	2 608 900 163	76	1	2 608 900 240	93	1	2 608 900 344	51	5
2 608 900 102	75	1	2 608 900 164	76	1	2 608 900 241	93	1	2 608 900 345	51	5

INDEKS KATALOŠKIH ŠTEVILK

KATALOŠKA ŠTEVILKA	STRAN	VSE	KATALOŠKA ŠTEVILKA	STRAN	VSE	KATALOŠKA ŠTEVILKA	STRAN	VSE	KATALOŠKA ŠTEVILKA	STRAN	VSE
2 608 900 346	51	5	2 608 900 408	492	1	2 608 900 470	515	1	2 608 900 555	423	10
2 608 900 347	51	5	2 608 900 409	492	1	2 608 900 471	515	1	2 608 900 556	423	1
2 608 900 348	51	5	2 608 900 410	493	1	2 608 900 472	515	1	2 608 900 557	423	10
2 608 900 349	51	5	2 608 900 411	493	1	2 608 900 473	515	1	2 608 900 558	423	10
2 608 900 350	51	5	2 608 900 412	493	1	2 608 900 474	515	1	2 608 900 559	446	10
2 608 900 351	51	5	2 608 900 413	493	1	2 608 900 475	515	1	2 608 900 560	433	1
2 608 900 352	51	5	2 608 900 414	491	1	2 608 900 476	515	1	2 608 900 561	427	1
2 608 900 353	51	5	2 608 900 415	491	1	2 608 900 477	515	1	2 608 900 562	428	1
2 608 900 354	51	5	2 608 900 416	491	1	2 608 900 478	515	1	2 608 900 563	438	1
2 608 900 355	51	5	2 608 900 417	490	1	2 608 900 479	515	1	2 608 900 564	439	1
2 608 900 356	51	5	2 608 900 418	491	1	2 608 900 480	515	1	2 608 900 565	436	1
2 608 900 357	51	5	2 608 900 419	510	1	2 608 900 481	515	1	2 608 900 566	435	1
2 608 900 358	51	5	2 608 900 420	510	1	2 608 900 482	515	1	2 608 900 567	440	1
2 608 900 359	467	1	2 608 900 421	511	1	2 608 900 483	515	1	2 608 900 569	111	5
2 608 900 360	468	1	2 608 900 422	511	1	2 608 900 484	515	1	2 608 900 570	111	5
2 608 900 361	468	1	2 608 900 423	511	1	2 608 900 485	515	1	2 608 900 571	111	5
2 608 900 362	468	1	2 608 900 424	511	1	2 608 900 486	515	1	2 608 900 572	112	5
2 608 900 363	468	1	2 608 900 425	511	1	2 608 900 487	515	1	2 608 900 573	112	5
2 608 900 364	463	1	2 608 900 426	511	1	2 608 900 488	515	1	2 608 900 574	112	5
2 608 900 365	463	1	2 608 900 427	511	1	2 608 900 489	516	1	2 608 900 575	112	5
2 608 900 366	463	1	2 608 900 428	511	1	2 608 900 490	516	1	2 608 900 577	112	5
2 608 900 367	463	1	2 608 900 429	511	1	2 608 900 491	524	1	2 608 900 579	112	5
2 608 900 368	464	1	2 608 900 430	511	1	2 608 900 492	524	1	2 608 900 580	112	5
2 608 900 369	464	1	2 608 900 431	511	1	2 608 900 493	524	1	2 608 900 581	112	5
2 608 900 370	464	1	2 608 900 432	511	1	2 608 900 494	525	1	2 608 900 582	112	5
2 608 900 371	464	1	2 608 900 433	511	1	2 608 900 495	525	1	2 608 900 583	112	5
2 608 900 372	464	1	2 608 900 434	511	1	2 608 900 496	525	1	2 608 900 584	112	1
2 608 900 373	465	1	2 608 900 435	511	1	2 608 900 497	525	1	2 608 900 585	112	1
2 608 900 374	466	1	2 608 900 436	511	1	2 608 900 498	525	1	2 608 900 586	112	1
2 608 900 375	466	1	2 608 900 437	511	1	2 608 900 499	525	1	2 608 900 587	117	1
2 608 900 376	466	1	2 608 900 438	511	1	2 608 900 500	525	1	2 608 900 588	117	1
2 608 900 377	466	1	2 608 900 439	511	1	2 608 900 501	525	1	2 608 900 589	117	1
2 608 900 378	469	1	2 608 900 440	511	1	2 608 900 502	525	1	2 608 900 590	118	1
2 608 900 379	469	1	2 608 900 441	511	1	2 608 900 503	526, 533	5	2 608 900 591	118	1
2 608 900 380	470	1	2 608 900 442	511	1	2 608 900 526	513, 517, 530	1	2 608 900 592	118	1
2 608 900 381	470	1	2 608 900 443	511	1	2 608 900 527	513, 517, 530	1	2 608 900 593	118	1
2 608 900 382	470	1	2 608 900 444	511	1	2 608 900 528	513, 517, 532	5	2 608 900 594	118	1
2 608 900 383	471	1	2 608 900 445	512	1	2 608 900 529	513, 517, 532	5	2 608 900 595	118	1
2 608 900 384	483	1	2 608 900 446	512	1	2 608 900 530	513, 517, 532	5	2 608 900 596	118	1
2 608 900 385	481	1	2 608 900 447	512	1	2 608 900 531	513, 517, 532	5	2 608 900 597	118	1
2 608 900 386	481	1	2 608 900 448	512	1	2 608 900 532	513, 517, 532	5	2 608 900 598	118	1
2 608 900 387	482	1	2 608 900 449	511	1	2 608 900 533	258	1	2 608 900 599	118	1
2 608 900 388	482	1	2 608 900 450	511	1	2 608 900 535	259	1	2 608 900 600	114	5
2 608 900 389	484	1	2 608 900 451	514	1	2 608 900 536	259	1	2 608 900 602	114	1
2 608 900 390	484	1	2 608 900 452	514	1	2 608 900 537	259	1	2 608 900 604	114	5
2 608 900 391	485	1	2 608 900 453	515	1	2 608 900 541	415	1	2 608 900 605	114	5
2 608 900 392	485	1	2 608 900 454	515	1	2 608 900 542	420	1	2 608 900 606	114	5
2 608 900 393	485	1	2 608 900 455	515	1	2 608 900 543	416	10	2 608 900 607	114	5
2 608 900 394	485	1	2 608 900 456	515	1	2 608 900 544	416	10	2 608 900 609	114	5
2 608 900 395	485	1	2 608 900 457	515	1	2 608 900 545	416	1	2 608 900 610	114	5
2 608 900 396	479	1	2 608 900 458	515	1	2 608 900 546	416	1	2 608 900 611	114	5
2 608 900 397	479	1	2 608 900 459	515	1	2 608 900 547	417	10	2 608 900 612	114	5
2 608 900 398	480	1	2 608 900 460	515	1	2 608 900 548	417	10	2 608 900 615	114	5
2 608 900 399	480	1	2 608 900 461	515	1	2 608 900 549	446	10	2 608 900 616	114	5
2 608 900 400	480	1	2 608 900 462	515	1	2 608 900 550	422	10	2 608 900 618	114	5
2 608 900 401	480	1	2 608 900 463	515	1	2 608 900 551	422	10	2 608 900 619	114	5
2 608 900 402	480	1	2 608 900 464	515	1	2 608 900 552	422	1	2 608 900 621	114	5
2 608 900 403	497	1	2 608 900 465	515	1	2 608 900 553	422	1	2 608 900 622	114	5
2 608 900 404	497	1	2 608 900 466	515	1	2 608 900 554	423	10	2 608 900 625	114	5
2 608 900 405	497	1	2 608 900 467	515	1				2 608 900 626	114	5
2 608 900 406	498	1	2 608 900 468	515	1				2 608 900 627	114	5
2 608 900 407	494	1	2 608 900 469	515	1				2 608 900 630	114	5

Paket za pošiljanje. Paket za pošiljanje je sestavljen iz fiksnega števila pakiranj.

KATALOŠKA ŠTEVILKA	STRAN	VSE	KATALOŠKA ŠTEVILKA	STRAN	VSE	KATALOŠKA ŠTEVILKA	STRAN	VSE	KATALOŠKA ŠTEVILKA	STRAN	VSE
2 608 900 631	114	5	2 608 900 699	604	1	2 608 900 761	630	5	2 608 900 823	622	5
2 608 900 637	114	1	2 608 900 700	604	1	2 608 900 762	630	5	2 608 900 824	622	5
2 608 900 638	114	1	2 608 900 701	604	1	2 608 900 763	630	5	2 608 900 825	622	5
2 608 900 639	114	1	2 608 900 702	604	1	2 608 900 764	630	5	2 608 900 826	622	5
2 608 900 640	114	1	2 608 900 703	604	1	2 608 900 765	630	5	2 608 900 827	622	5
2 608 900 642	114	1	2 608 900 704	604	1	2 608 900 766	630	5	2 608 900 828	622	5
2 608 900 643	114	1	2 608 900 705	604	1	2 608 900 767	630	5	2 608 900 829	622	5
2 608 900 644	114	1	2 608 900 706	604	1	2 608 900 768	630	5	2 608 900 830	622	5
2 608 900 645	115	1	2 608 900 707	605	1	2 608 900 769	630	5	2 608 900 831	622	5
2 608 900 646	115	1	2 608 900 708	605	1	2 608 900 770	630	1	2 608 900 832	622	5
2 608 900 647	115	1	2 608 900 709	605	1	2 608 900 771	630	1	2 608 900 833	633	5
2 608 900 648	115	1	2 608 900 710	605	1	2 608 900 772	630	1	2 608 900 834	633	5
2 608 900 649	115	5	2 608 900 711	605	1	2 608 900 773	630	1	2 608 900 835	633	5
2 608 900 650	115	5	2 608 900 712	605	1	2 608 900 774	630	1	2 608 900 836	633	5
2 608 900 651	222	1	2 608 900 713	605	1	2 608 900 775	630	1	2 608 900 837	633	5
2 608 900 652	189	1	2 608 900 714	605	1	2 608 900 776	655	1	2 608 900 838	633	5
2 608 900 653	188	1	2 608 900 715	605	1	2 608 900 777	655	1	2 608 900 839	633	5
2 608 900 654	188	1	2 608 900 716	621	5	2 608 900 778	655	1	2 608 900 840	635	5
2 608 900 655	188	1	2 608 900 717	621	5	2 608 900 779	655	1	2 608 900 841	635	5
2 608 900 656	187	1	2 608 900 718	621	5	2 608 900 780	655	1	2 608 900 842	635	5
2 608 900 657	187	1	2 608 900 719	621	5	2 608 900 781	655	1	2 608 900 843	635	5
2 608 900 658	188	1	2 608 900 720	621	5	2 608 900 782	655	1	2 608 900 844	635	5
2 608 900 659	195	1	2 608 900 721	621	5	2 608 900 783	655	1	2 608 900 845	635	5
2 608 900 660	195	1	2 608 900 722	621	5	2 608 900 784	655	1	2 608 900 846	634	5
2 608 900 661	195	1	2 608 900 723	621	5	2 608 900 785	655	1	2 608 900 847	634	5
2 608 900 662	195	1	2 608 900 724	621	5	2 608 900 786	655	1	2 608 900 848	634	5
2 608 900 663	195	1	2 608 900 725	624	5	2 608 900 787	655	1	2 608 900 849	634	5
2 608 900 664	195	1	2 608 900 726	624	5	2 608 900 788	655	1	2 608 900 850	634	5
2 608 900 665	211	1	2 608 900 727	624	5	2 608 900 789	655	1	2 608 900 851	634	5
2 608 900 666	211	1	2 608 900 728	624	5	2 608 900 790	655	1	2 608 900 852	634	5
2 608 900 667	211	1	2 608 900 729	624	5	2 608 900 791	655	1	2 608 900 853	633	5
2 608 900 668	211	1	2 608 900 730	624	5	2 608 900 792	655	1	2 608 900 854	633	5
2 608 900 669	194	1	2 608 900 731	624	5	2 608 900 793	655	1	2 608 900 855	633	5
2 608 900 670	194	1	2 608 900 732	624	5	2 608 900 794	609	5	2 608 900 856	633	5
2 608 900 671	603	5	2 608 900 733	624	5	2 608 900 795	609	5	2 608 900 857	633	5
2 608 900 672	604	5	2 608 900 734	630	5	2 608 900 796	609	5	2 608 900 858	633	5
2 608 900 673	603	5	2 608 900 735	630	5	2 608 900 797	609	5	2 608 900 859	633	5
2 608 900 674	604	5	2 608 900 736	630	5	2 608 900 798	609	5	2 608 900 860	634	5
2 608 900 675	603	5	2 608 900 737	630	5	2 608 900 799	609	5	2 608 900 861	634	5
2 608 900 676	604	5	2 608 900 738	630	5	2 608 900 800	609	5	2 608 900 862	634	5
2 608 900 677	603	5	2 608 900 739	630	5	2 608 900 801	609	5	2 608 900 863	634	5
2 608 900 678	604	5	2 608 900 740	630	5	2 608 900 802	611	5	2 608 900 864	634	5
2 608 900 679	604	5	2 608 900 741	630	5	2 608 900 803	609	5	2 608 900 865	634	5
2 608 900 680	604	1	2 608 900 742	630	5	2 608 900 804	609	5	2 608 900 866	634	5
2 608 900 681	604	1	2 608 900 743	630	5	2 608 900 805	609	5	2 608 900 867	635	5
2 608 900 682	604	1	2 608 900 744	630	5	2 608 900 806	609	5	2 608 900 868	634	5
2 608 900 683	604	1	2 608 900 745	630	5	2 608 900 807	609	5	2 608 900 869	634	5
2 608 900 684	604	1	2 608 900 746	630	5	2 608 900 808	609	5	2 608 900 870	633	5
2 608 900 685	604	1	2 608 900 747	630	5	2 608 900 809	609	5	2 608 900 871	633	5
2 608 900 686	604	1	2 608 900 748	630	5	2 608 900 810	609	5	2 608 900 872	633	5
2 608 900 687	604	1	2 608 900 749	630	5	2 608 900 811	609	5	2 608 900 873	635	5
2 608 900 688	604	1	2 608 900 750	630	5	2 608 900 812	611	5	2 608 900 874	633	5
2 608 900 689	604	5	2 608 900 751	630	5	2 608 900 813	610	5	2 608 900 875	634	5
2 608 900 690	604	5	2 608 900 752	630	1	2 608 900 814	610	5	2 608 900 876	634	5
2 608 900 691	604	5	2 608 900 753	630	1	2 608 900 815	610	5	2 608 900 877	633	5
2 608 900 692	604	5	2 608 900 754	630	1	2 608 900 816	610	5	2 608 900 878	633	5
2 608 900 693	604	5	2 608 900 755	630	1	2 608 900 817	610	5	2 608 900 879	633	5
2 608 900 694	604	5	2 608 900 756	630	1	2 608 900 818	610	5	2 608 900 880	633	5
2 608 900 695	604	5	2 608 900 757	630	1	2 608 900 819	610	5	2 608 900 881	633	5
2 608 900 696	604	5	2 608 900 758	630	1	2 608 900 820	610	5	2 608 900 882	633	5
2 608 900 697	604	5	2 608 900 759	630	1	2 608 900 821	610	5	2 608 900 883	633	5
2 608 900 698	604	1	2 608 900 760	630	1	2 608 900 822	611	5	2 608 900 884	633	5

Paket za pošiljanje. Paket za pošiljanje je sestavljen iz fiksnega števila pakiranj.

INDEKS KATALOŠKIH ŠTEVILK

KATALOŠKA ŠTEVILKA	STRAN	VSE	KATALOŠKA ŠTEVILKA	STRAN	VSE	KATALOŠKA ŠTEVILKA	STRAN	VSE	KATALOŠKA ŠTEVILKA	STRAN	VSE
2 608 900 885	633	5	2 608 900 947	635	1	2 608 901 115	625	5	2 608 901 194	254	1
2 608 900 886	625	5	2 608 900 948	635	1	2 608 901 116	625	5	2 608 901 195	254	1
2 608 900 887	625	5	2 608 900 949	635	1	2 608 901 117	625	5	2 608 901 196	255	1
2 608 900 888	625	1	2 608 900 950	635	1	2 608 901 118	625	5	2 608 901 202	605	5
2 608 900 889	625	5	2 608 900 951	688	1	2 608 901 119	625	5	2 608 901 203	605	5
2 608 900 890	632	5	2 608 900 952	688	1	2 608 901 120	609	1	2 608 901 204	621	5
2 608 900 891	632	5	2 608 900 953	688	1	2 608 901 121	609	1	2 608 901 205	631	5
2 608 900 892	632	5	2 608 900 954	688	1	2 608 901 122	610	1	2 608 901 206	631	5
2 608 900 893	632	5	2 608 900 955	688	1	2 608 901 123	610	1	2 608 901 207	631	5
2 608 900 894	632	5	2 608 900 956	688	1	2 608 901 124	608	1	2 608 901 208	624	5
2 608 900 895	632	5	2 608 900 957	653	25	2 608 901 125	608	1	2 608 901 210	658	20
2 608 900 896	656	1	2 608 900 958	653	50	2 608 901 126	608	1	2 608 901 211	658	20
2 608 900 897	656	1	2 608 900 959	653	50	2 608 901 127	608	1	2 608 901 212	658	20
2 608 900 898	656	1	2 608 900 960	653	50	2 608 901 128	608	1	2 608 901 213	658	20
2 608 900 899	656	1	2 608 900 961	653	50	2 608 901 129	608	1	2 608 901 214	658	20
2 608 900 900	656	1	2 608 900 962	653	50	2 608 901 130	608	1	2 608 901 215	658	20
2 608 900 901	656	1	2 608 900 963	653	50	2 608 901 131	608	1	2 608 901 216	658	20
2 608 900 902	655	1	2 608 900 964	653	50	2 608 901 132	608	1	2 608 901 217	658	20
2 608 900 903	655	1	2 608 900 965	653	50	2 608 901 133	608	1	2 608 901 218	658	1
2 608 900 904	655	1	2 608 900 966	653	50	2 608 901 134	608	1	2 608 901 219	658	10
2 608 900 905	655	1	2 608 900 967	653	50	2 608 901 135	608	1	2 608 901 220	658	10
2 608 900 906	655	1	2 608 900 968	656	1	2 608 901 136	608	1	2 608 901 221	658	1
2 608 900 907	655	1	2 608 900 969	656	1	2 608 901 137	608	1	2 608 901 222	658	1
2 608 900 908	609	1	2 608 900 970	656	1	2 608 901 138	608	1	2 608 901 223	658	1
2 608 900 909	609	1	2 608 900 971	656	1	2 608 901 139	608	1	2 608 901 224	658	1
2 608 900 910	609	1	2 608 900 972	656	1	2 608 901 140	608	1	2 608 901 225	658	1
2 608 900 911	609	1	2 608 900 973	656	1	2 608 901 141	608	1	2 608 901 226	658	1
2 608 900 912	609	1	2 608 900 974	656	1	2 608 901 142	608	1	2 608 901 227	658	1
2 608 900 913	609	1	2 608 900 975	656	1	2 608 901 143	608	1	2 608 901 228	658	1
2 608 900 914	609	1	2 608 900 976	656	1	2 608 901 144	608	1	2 608 901 229	658	1
2 608 900 915	609	1	2 608 900 977	656	1	2 608 901 145	608	1	2 608 901 230	658	1
2 608 900 916	609	1	2 608 900 978	656	1	2 608 901 146	612	1	2 608 901 231	658	1
2 608 900 917	610	1	2 608 900 979	656	1	2 608 901 147	612	1	2 608 901 232	658	1
2 608 900 918	610	1	2 608 900 980	656	1	2 608 901 148	612	1	2 608 901 233	658	1
2 608 900 919	610	1	2 608 900 981	656	1	2 608 901 149	612	1	2 608 901 234	658	1
2 608 900 920	610	1	2 608 900 982	656	1	2 608 901 150	612	1	2 608 901 235	659	1
2 608 900 921	610	1	2 608 900 983	656	1	2 608 901 151	612	1	2 608 901 236	659	1
2 608 900 922	610	1	2 608 900 984	656	1	2 608 901 152	612	1	2 608 901 237	659	1
2 608 900 923	610	1	2 608 900 985	656	1	2 608 901 153	612	1	2 608 901 238	659	1
2 608 900 924	610	1	2 608 901 092	607	5	2 608 901 154	688	1	2 608 901 239	659	1
2 608 900 925	610	1	2 608 901 093	607	5	2 608 901 155	688	1	2 608 901 240	618	20
2 608 900 926	622	1	2 608 901 094	607	5	2 608 901 156	688	1	2 608 901 241	617	20
2 608 900 927	622	1	2 608 901 095	607	5	2 608 901 166	625	5	2 608 901 242	617	20
2 608 900 928	622	1	2 608 901 096	607	5	2 608 901 167	625	5	2 608 901 243	618	20
2 608 900 929	622	1	2 608 901 097	607	5	2 608 901 168	660	50	2 608 901 244	618	20
2 608 900 930	622	1	2 608 901 098	608	5	2 608 901 169	661	50	2 608 901 245	618	20
2 608 900 931	622	1	2 608 901 099	608	5	2 608 901 170	661	50	2 608 901 246	618	20
2 608 900 932	622	1	2 608 901 100	608	5	2 608 901 171	661	50	2 608 901 247	618	20
2 608 900 933	622	1	2 608 901 101	612	5	2 608 901 172	661	50	2 608 901 248	618	20
2 608 900 934	622	1	2 608 901 102	608	5	2 608 901 173	661	50	2 608 901 249	618	20
2 608 900 935	633	1	2 608 901 103	608	5	2 608 901 174	660	5	2 608 901 250	618	20
2 608 900 936	633	1	2 608 901 104	608	5	2 608 901 175	661	5	2 608 901 251	618	20
2 608 900 937	633	1	2 608 901 105	608	5	2 608 901 176	661	10	2 608 901 252	618	20
2 608 900 938	633	1	2 608 901 106	608	5	2 608 901 177	661	20	2 608 901 253	618	20
2 608 900 939	633	1	2 608 901 107	608	5	2 608 901 178	661	20	2 608 901 254	646	1
2 608 900 940	633	1	2 608 901 108	608	5	2 608 901 179	661	20	2 608 901 255	646	1
2 608 900 941	633	1	2 608 901 109	608	5	2 608 901 180	661	50	2 608 901 256	646	1
2 608 900 942	634	1	2 608 901 110	608	5	2 608 901 181	417	1	2 608 901 257	648	1
2 608 900 943	634	1	2 608 901 111	612	5	2 608 901 188	254	1	2 608 901 258	648	1
2 608 900 944	635	1	2 608 901 112	634	5	2 608 901 189	254	1	2 608 901 259	648	1
2 608 900 945	635	1	2 608 901 113	632	5	2 608 901 192	254	1	2 608 901 260	687	25
2 608 900 946	635	1	2 608 901 114	625	5	2 608 901 193	254	1	2 608 901 261	687	25

Paket za pošiljanje. Paket za pošiljanje je sestavljen iz fiksnega števila pakiranj.

KATALOŠKA ŠTEVILKA	STRAN	VSE	KATALOŠKA ŠTEVILKA	STRAN	VSE	KATALOŠKA ŠTEVILKA	STRAN	VSE	KATALOŠKA ŠTEVILKA	STRAN	VSE
2 608 901 262	687	25	2 608 901 655	632		2 609 200 231	791	1	3 609 201 039	712	1
2 608 901 263	687	25	2 608 901 656	632		2 609 200 232	791	1	F 00Y 145 188	100	1
2 608 901 264	686	25	2 608 901 657	632		2 609 200 233	791	1	F 00Y 145 189	100	1
2 608 901 265	686	25	2 608 901 658	632		2 609 200 234	792	1	F 00Y 145 190	100	1
2 608 901 266	686	25	2 608 901 659	632		2 609 200 235	792	1	F 00Y 145 191	100	1
2 608 901 267	686	25	2 608 901 660	633		2 609 200 236	792	1	F 00Y 145 192	100	1
2 608 901 268	687	25	2 608 901 662	633		2 609 200 237	792	1	F 00Y 145 193	100	1
2 608 901 269	686	25	2 608 901 663	633		2 609 200 239	792	1	F 00Y 145 194	100	1
2 608 901 270	687	25	2 608 901 664	633		2 609 200 240	792	1	F 00Y 145 195	100	1
2 608 901 271	687	25	2 608 901 666	631		2 609 200 241	792	1	F 00Y 145 196	100	1
2 608 901 385	617	4	2 608 901 668	632		2 609 200 242	792	1	F 00Y 145 197	100	1
2 608 901 386	617	4	2 608 901 670	634		2 609 200 243	792	1	F 00Y 145 199	100	1
2 608 901 387	617	4	2 608 901 671	612	1	2 609 200 249	794	1	F 00Y 145 200	100	1
2 608 901 388	618	4	2 608 901 672	612	1	2 609 200 250	705	1	F 00Y 145 201	100	1
2 608 901 389	618	4	2 608 901 673	612	1	2 609 200 251	705	1	F 00Y 145 202	100	1
2 608 901 390	618	4	2 608 901 674	612	1	2 609 200 252	705	1	F 00Y 145 203	101	5
2 608 901 455	113	1	2 608 901 676	626	1	2 609 200 253	705	1	F 00Y 145 204	101	1
2 608 901 470	678	10	2 608 901 677	612	1	2 609 200 291	792	1			
2 608 901 471	678	10	2 608 901 678	661	1	2 609 200 292	794	1			
2 608 901 472	678	10	2 609 200 136	801	1	2 609 200 306	860	1			
2 608 901 473	678	10	2 609 200 138	769	1	2 609 200 307	860	1			
2 608 901 474	678	10	2 609 200 139	769	1	2 609 200 308	860	1			
2 608 901 475	678	10	2 609 200 140	769	1	2 609 200 312	770	1			
2 608 901 481	114	1	2 609 200 141	770	1	2 609 390 034	542	1			
2 608 901 482	114	1	2 609 200 142	769	1	2 609 390 035	543	1			
2 608 901 483	114	1	2 609 200 143	767	1	2 609 390 036	543	1			
2 608 901 484	114	1	2 609 200 144	768	1	2 609 390 038	537	1			
2 608 901 485	114	1	2 609 200 183	692	1	2 609 390 308	246	1			
2 608 901 486	114	1	2 609 200 185	692	1	2 609 390 310	246	1			
2 608 901 487	114	1	2 609 200 195	714	1	2 609 390 389	247	1			
2 608 901 488	114	1	2 609 200 197	714	1	2 609 390 391	247	1			
2 608 901 489	114	1	2 609 200 198	714	1	2 609 390 392	831	1			
2 608 901 623	624		2 609 200 199	46, 714	1	2 609 390 393	831	1			
2 608 901 624	624		2 609 200 200	790	1	2 609 390 394	159	1			
2 608 901 625	624		2 609 200 201	790	1	2 609 390 576	158	1			
2 608 901 626	624		2 609 200 202	790	1	2 609 390 586	542	1			
2 608 901 627	630		2 609 200 204	791	1	2 609 390 587	542	1			
2 608 901 628	630		2 609 200 205	791	1	2 609 390 588	542	1			
2 608 901 629	631		2 609 200 206	791	1	2 609 390 589	542	1			
2 608 901 630	631		2 609 200 207	791	1	2 609 390 590	542	1			
2 608 901 631	630		2 609 200 208	791	1	2 609 390 591	542	1			
2 608 901 632	630		2 609 200 209	792	1	2 609 390 592	542	1			
2 608 901 633	630		2 609 200 210	792	1	3 600 320 014	700	1			
2 608 901 634	630		2 609 200 211	792	1	3 601 010 509	758	1			
2 608 901 635	652	1	2 609 200 212	792	1	3 601 303 017	741	1			
2 608 901 636	605		2 609 200 213	792	1	3 605 411 003	845	1			
2 608 901 637	605		2 609 200 214	792	1	3 607 010 028	781	1			
2 608 901 638	605		2 609 200 215	792	1	3 607 950 017	738, 741	1			
2 608 901 639	606		2 609 200 216	792	1	3 608 550 503	149	5			
2 608 901 640	625		2 609 200 217	792	1	3 608 550 504	149	5			
2 608 901 641	625		2 609 200 218	791	1	3 608 550 505	149	5			
2 608 901 642	625		2 609 200 219	791	1	3 608 601 006	749	1			
2 608 901 643	625		2 609 200 220	791	1	3 608 604 000	618	1			
2 608 901 644	625		2 609 200 221	791	1	3 608 604 001	618	1			
2 608 901 645	625		2 609 200 222	791	1	3 608 610 000	619	1			
2 608 901 648	626	1	2 609 200 223	793	1	3 608 635 000	782	1			
2 608 901 649	626	1	2 609 200 224	793	1	3 608 635 002	782	1			
2 608 901 650	626	1	2 609 200 226	793	1	3 608 641 001	403	1			
2 608 901 651	626	1	2 609 200 227	793	1	3 608 641 002	403	1			
2 608 901 652	625	1	2 609 200 228	793	1	3 608 641 008	403	1			
2 608 901 653	625	1	2 609 200 229	791	1	3 608 641 013	403	1			
2 608 901 654	632		2 609 200 230	791	1	3 609 201 038	711	1			

Paket za pošiljanje. Paket za pošiljanje je sestavljen iz fiksnega števila pakiranj.

BOSCH

Sistem za nadzor naročanja in pakiranja.

Sistem za nadzor naročanja in pakiranja omogoča, da enostavneje naročite pravilno količino in takoj najdete tip embalaže.

Količine naročila je mogoče zaokrožiti na najmanjšo količino naročila.



Količina naročila

KN

NKN

Količine naročila morajo biti večkratnik najmanjše količine naročila: 3, 6, 9 itd.

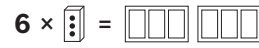

Količina naročila

KN

NKN

NKN

Primer:

1. korak: Tip embalaže za vsako številko dela se nahaja na straneh z izdelki:

2. korak: Ilustracijo ustreznega tipa embalaže in specifikacije glede tipa vzmetenja in oblike pakiranja lahko najdete na hrbtni strani.

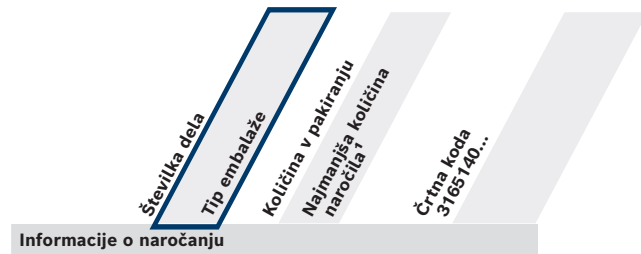

Številka dela	Tip embalaže	Količina v pakiranju	Najmanjša količina naročila	Črtna koda
2 608 585 780	P1p	1	1	511421
2 608 585 781	P1p	1	1	511438



P1p Prozorna škatla z odprtino Euro

P2p Prozorna škatla z drugim tipom vzmetenja

3. korak: Kakšna je struktura kode tipa embalaže?



1. Obstaja šest različnih skupin materiala, ki so v angleški kodi embalaže identificirane z začetnico:

- Embalaža iz papirja, kartona ali valovite plošče (**C**ardboard – karton)
- Plastična embalaža (**P**lastic – plastika)
- Kombinirana embalaža iz plastike/kartona (**P**lastic and **C**ardboard – plastika in karton)
- Kovinska embalaža (**M**etal – kovina)
- Nepakiran izdelek (**U**npacked – nepakiran)
- Lesena embalaža (**W**ood – les)

2. Vsaka embalaža ima enega od treh tipov vzmetenja:

- 0 brez katerega koli tipa vzmetenja
- 1 z odprtino Euro
- 2 drug tip vzmetenja

3. V šestih skupinah materiala je vsaka skupina embalaže identificirana z malo črko:

C Embalaža iz papirja, kartona ali valovite plošče

- a Škatla
- b Vrečka
- c Žep
- d Etui
- e Obešalnik
- f Papirnata vrečka
- h Cevka
- k Karton z etujem

P Plastic packaging

- a Škatla
- b Bag
- c Mošnja
- d Vrečka s kartico z zavihkom
- e Obešalnik
- f Tesno zavito v plastično folijo
- h Cevka
- k Kaseta
- n Etui
- p Prozorna škatla

PC Kombinirana embalaža iz plastike/lepenke

- a Embalaža z mehurčki
- b Zložljiva embalaža z mehurčki
- c Karton, tesno zavito v plastično folijo
- d Tesni paket

M Kovinska embalaža

- a Kaseta
- b Aerosol

U Nepakiran izdelek

Brez specifikacij o obliki

W Lesena embalaža

- a Zabož

EMBALAŽA

Z jasnimi informacijami.

EMBALAŽA IZ PAPIRJA, KARTONA ALI LEPENKE (KARTON)



C0a Škatla brez možnosti obešanja C1a Škatla z evro luknjo C2a Škatla z drugo vrsto luknje

C1b Prepognjen karton z evro luknjo



C1c Žep z evro luknjo

C1d Ovoj z evro luknjo

C1e Obešalna embalaža z evro luknjo



C0h Tulec brez luknje za obešanje

C2h Tulec z drugo vrsto luknje za obešanje

C1k Karton z ovojem in evro luknjo

PLASTIČNA EMBALAŽA (PLASTIKA)



P0a Škatla brez možnosti obešanja P1a Škatla z evro luknjo P2a Škatla z drugo vrsto luknje



P0b Vrečka brez možnosti obešanja P1b Vrečka z evro luknjo



P1c Zavojček z evro luknjo P2c Zavojček z drugo vrsto luknje



P1d Vrečka z oznako in evro luknjo

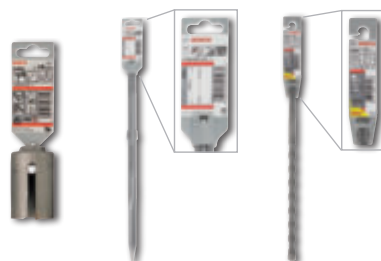

P1e Obešalna embalaža z evro luknjo P2e Obešalna embalaža z drugo vrsto luknje



P0f V skrčljivi foliji brez obešanja P1f V skrčljivi folijo z evro luknjo



P0h Tulec brez obešanja P1h Tulec z evro luknjo



P1k Škatla z evro luknjo



P0n Tulec brez možnosti obešanja



P1p Prozorna škatla z evro luknjo P2p Prozorna škatla z drugo vrsto luknje

PLASTIČNO-KARTONSKA EMBALAŽA (PLASTIKA IN KARTON)



PC1a Pretisni omot z evro luknjo



PC1b Zložen pretisni omot z evro luknjo



PC1c Karton za ovijanje z evro luknjo



PC1d Škatla z evro luknjo

KOVINSKA EMBALAŽA (KOVINA)



M1a Škatla z evro luknjo M0b Razpršilnik brez možnosti obešanja

NEPAKIRAN IZDELEK (BREZ EMBALAŽE)



U0 Brez možnosti obešanja

LESENA EMBALAŽA (LES)



W0a Škatla brez možnosti obešanja

TEHNIČNI PODATKI IN VRSTE UPORABE

ORODJA

EXPERT



Brusilnik za beton



Bobnasti brusilnik



Brusilnik za tla



Večnamenski deltasti brusilnik



Ekscentrični brusilnik



Električni brus



Ekscentrični brusilnik



Vrečka za prah za ekscentrični brusilnik



Ročni brusilnik



Bencinska žaga



Žaga za marmor



Zidarska žaga



Žaga za kovino



Vbodna žaga



Sabljasta žaga brez rezila



Sabljasta žaga



Električna sabljasta žaga



Akumulatorski večnamenski rezalnik



Večnamenski rezalnik



Sesalnik prahu



Udarni sveder



Udarni vijačnik



Udarni vijačnik



Vijačnik













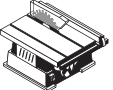

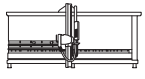





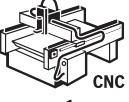



Velik kotni brusilnik



Mali kotni brusilnik

ORODJA

	Ročna krožna žaga		Potopna žaga		Večnamenski rezkar
	Namizna žaga		Potezna žaga		Vodoravna formatna žaga
	Vertikalna formatna žaga		Čelilna žaga		Čelilne žage za suho rezanje
	Ročni rezalnik za suho rezanje		Rezkalnik		Namizni rezkalnik
	CNC-rezkalnik		Kotni brusilnik		Bencinska žaga
	Rezalnik fug		Namizna zidarska krožna žaga		Brusilnik za beton Hilti
	Brusilnik za beton Eibenstock		Brusilnik za beton		GTR 30 CE
	GTR 30 CE/GTR 18 V-LI		Polirnik		Namizna žaga
	Rezalnik ploščic				

PREDNOSTI IN TEHNOLOGIJE

EXPERT



Dolga življenjska doba



Zaščita



3-v-1



Diamond Technology



Surface Structure



Brez prahu



Visoka hitrost



Carbide Technology



Particle Control



Tip Technology



Zelo natančno



Trpežno

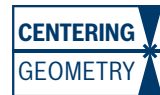

Centering Geometry







































Prisma Technology































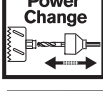























Vibration Control

PREDNOSTI

	Za preproste reze		Čisti rezi		Zelo čisti rezi
	Dolga življenjska doba		Zelo dolga življenjska doba		Čisti rezi skozi celotno življenjsko dobo
	Hitri rezi		Hiter napredek		Izjemno visoka hitrost
	Natančno vrtanje		3-krat daljša življenjska doba		Hitro vrtanje
	Preprosto vrtanje		Zahtevna dela		Svedri z volframovo karbidno trdino in svedri za vrtanje
	Zmogljivo, grobo rezanje		Enostavno fino rezanje		Brez zlepljenja
	Globoki rezi		Zelo dobra kakovost površine		3 uporabe z eno ploščo
	Preizkus opravljen Prüfgemeinschaft Mauerbohrer e.V.		Zlasi za potopne reze		Fini krivuljni rezi
	Grobi krivuljni rezi		Fini ravni rezi		Grobi ravni rezi
	Rezanje brez cefranja		Natančen rez pod kotom		Rez pod kotom, 90°
	Rezanje z vzporednim vodilom		Nastavljivo rezilo iz bimetala za ravno rezanje		Zlasi za krivuljne reze z listi za sabljasto žago
	Tanki in debeli materiali		Fin rezultat		Grob rezultat
	Čistilne površine				

FUNKCIJE

	microteQ teyst		cleanteQ		proteQtion
	stabilteQ		ResisteQ		Vibration Control
	Dura Technology		microteQ		cleanteQ
	proteQtion		Tih		Natančen
	Cilindrično vpenjalno steblo s krilci		Cilindrično vpenjalno steblo		Vpenjalno steblo SDS plus
	Vpenjalno steblo SDS max		Šestrobo vpenjalno steblo		activeteq
	Sistem Power Grip – 100 % prenos moči		2 rezili		5 rezil
	Power-Change		SDS plus		Oblika segmenta
	SDS pro		Impact Control		Odpornost proti zlomom
	Preprečuje obrabo zatičev		Prevleka iz volframovega karbida		S karbidno trdino (vzdolž)
	Rezilo noža		Omejevalnik globine za segmentne žagine liste s Ø 100		Omejevalnik globine za segmentne žagine liste s Ø 85
	Osnovni omejevalnik globine		Omejevalnik globine EXPERT		Fina zrnatost
	Zelo fina zrnatost		Srednja zrnatost		Groba zrnatost
	Zelo groba zrnatost		Zrnatost RIFF (30)		3D-diamantna tehnologija
	Oblika zob 2x2		Razmak med zobmi, nasprotni		Trak z zobmi Extraclean
	Razmak med zobmi		Razmak med zobmi, progresivni		Št. zob na palec (TPI) in razmak med zobmi
	Brušeni, izjemno ostri zobje		Zrnatost RIFF 30		Za rušilna in reševalna dela
	Dolžina/širina potopnega lista za žago		Dolžina/širina potopnega lista za žago RIFF		Dolžina/širina strgalnikov

FUNKCIJE

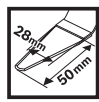

Dolžina/širina univerzalnega rezalnika fug



Premer rezila okroglega žaginega lista



Razmak med zobmi



Deltasta plošča



Ostro rezilo



Prilagodljive plošče



Čiščenje utorov



Iznačevanje tlaka



Koničasta kombinirana stranica bloka



Lamelni brusilni kolot s flisom



Ekspanzijski valj



Hlajenje



Viličasti ključ



Torx®



Tri-Wing®

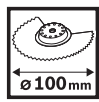

Premer rezila segmentnega žaginega lista



Premer rezila segmentnega žaginega lista RIFF



Razmak med zobmi



Brusna plošča



Ostro rezilo



Zelo prilagodljive plošče



Čiščenje kotov



Ojačane stranice



Mokra uporaba



Brusilni kolot s flisom



Valovita žica = fin rezultat



Vodoodporno



Notranji kvadrat



Philips



Premer odstranjevalnika fugirne mase in



Debelina rezila



Razmak med zobmi



Ne vrtaj z udarci



Sprijemalni trak za zapenjanje



Čiščenje robov



Delo znotraj cevi



Okrogla kombinirana stranica bloka



Brez topil



Lamelni brusilni kolot



Pletena žica = grob rezultat



Pozidriv®

















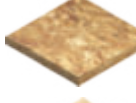
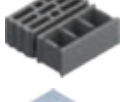

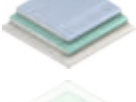

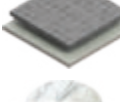





















Vijak z zarezo

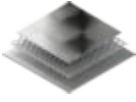

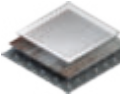

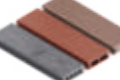



































Security Torx®

MATERIALI

EXPERT

	Aluminij		Porobeton		Opeka
	Lito železo		Karbonska vlakna		Iverne plošče
	Betonski zidaki		Beton		Gradbeni les
	Mavčne plošče		Stene iz mavčnih plošč		Cementno iverna plošča
	Steklo		Lepilo		Trd kamen
	Trd les		Visokotlačni laminat HPL		Kuhinjski pult
	Apneno-peščena opeka		Malta		Plošče Multipleks
	Neželezni materiali		Barvan les		Parquet
	Plastika		Plošče, prevlečene z umetno maso		Vezane plošče
	Votli opečni zidaki		Tlačno obdelan les		Vinilno-laminatne talne obloge
	Armirani beton		Strešniki		Guma
	Mehak kamen		Mehak les		Polna opeka
	Kompozit s trdo površino		Plošče za pohištvo iz masivnega lesa		Nerjavno jeklo
	Pločevina iz nerjavnega jekla		Jeklo		Jeklena pločevina
	Ploščice		Les s kovino		WPC – les s plastičnimi kompoziti

MATERIALI

	Beton		Železobetón		Naravni kamen
	Ploščice		Zid		Marmor
	Granit		Aluminij		Trd in mehak les
	Nerjaveče jeklo		Kovina		Trd in mehak les
	Medenina in zlitine		Pločevina		Gradbeni les
	Mehak les		Trd les		Mavčna plošča na kovini
	Gradbeni les z žebli in ostanki betona		Plošče za opaž		Iverne plošče (grobe), akustične obloge
	Abrazivni materiali s ploščami, prevlečenimi na eni strani		Materiali za plošče, furnirne plošče, tanke iverne plošče		Kompozitni material
	Stisnjen laminat, vezane plošče		Vlakneni materiali, MDF, OSB, kompozitne plošče		Furnirane plošče
	Talne obloge iz laminata, parket		Visokotlačne laminatne plošče		Porozen beton
	Plastični materiali, epoksi		Jeklo		Sendvič plošče, laminirane na eni ali obeh straneh
	Vlaknocement, primeren za Eternit®		Mavčna plošča		Primerna za material s trdno površino
	Perspex		Steklo		Plastika

SERVISNA ŠTEVILKA

Telefonska številka: +386 (0)1 583 9131

Delovni čas: pon. – čet.: 8.00 – 16.00

E-mail: pt@si.bosch.com

Na tej telefonski številki dobite Boschevo svetovalno službo, ki vam pomaga pri vprašanjih v zvezi s tehniko in servisno službo.



NAJBOLJŠE ZA VAŠE ORODJE.

Boschev profesionalni pribor.



Robert Bosch d.o.o.

Električna orodja

Verovškova 55a

1000 Ljubljana

Slovenia

<https://www.bosch-professional.com/si/sl/>



1.619.A00.Z6C

1.619.A00.Z6C - SL - Natisnjeno v Nemčiji

Pridržujemo si pravico do tehničnih sprememb. Za tiskarske napake ne odgovarjamo.

Katalog velja od: septembra 2022 02.03.2023

Natisnjeno v Elanders GmbH, Anton-Schmidt-Str. 15, 71332 Waiblingen, Nemčija.