

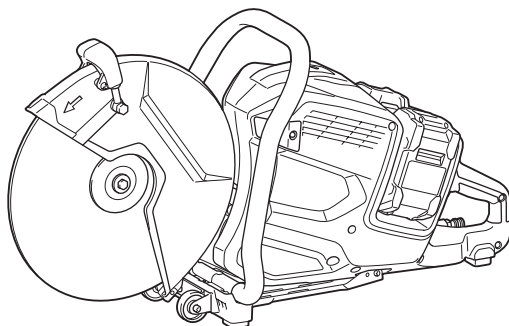

| | | | |
|----|---|-----------------------------|----|
| EN | Cordless Power Cutter | INSTRUCTION MANUAL | 8 |
| SL | Brezžični električni rezalnik | NAVODILA ZA UPORABO | 17 |
| SQ | Prerës elektrik me bateri | MANUALI I PËRDORIMIT | 26 |
| BG | Акумулаторна резачка | РЪКОВОДСТВО ЗА ЕКСПЛОАТАЦИЯ | 35 |
| HR | Akumulatorski bežični rezač | PRIRUČNIK S UPUTAMA | 45 |
| MK | Безжичен алат за сечење | УПАТСТВО ЗА УПОТРЕБА | 54 |
| SR | Бежични електрични секач | УПУТСТВО ЗА УПОТРЕБУ | 64 |
| RO | Mașină de tăiat electrică cu acumulator | MANUAL DE INSTRUCȚIUNI | 74 |
| UK | Акумуляторний різак | ІНСТРУКЦІЯ З ЕКСПЛУАТАЦІЇ | 84 |
| RU | Аккумуляторный резчик | РУКОВОДСТВО ПО ЭКСПЛУАТАЦИИ | 94 |

CE001G



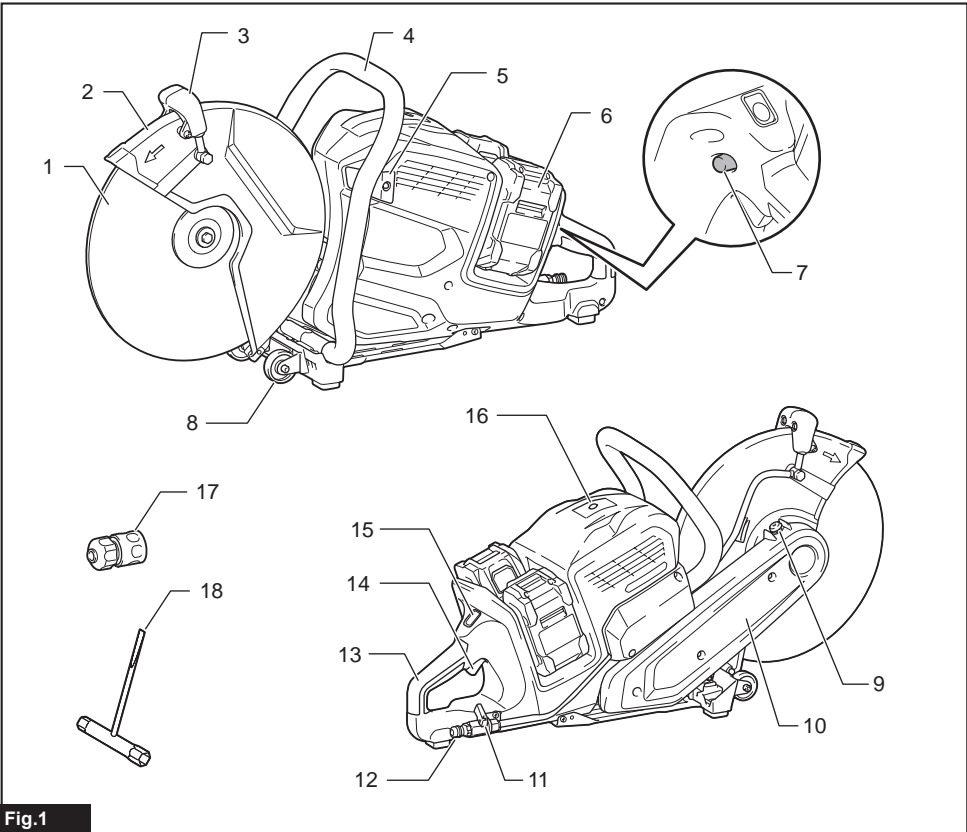

Fig. 1

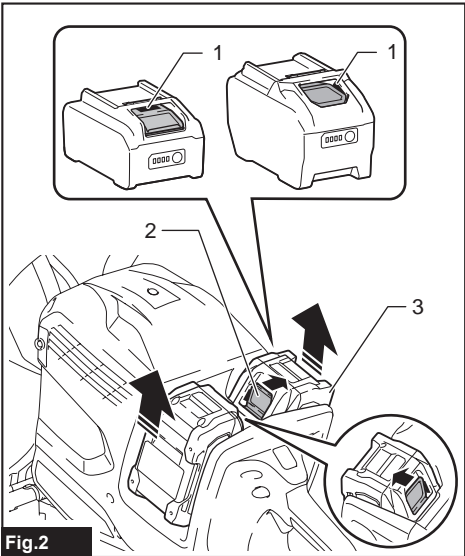

Fig. 2

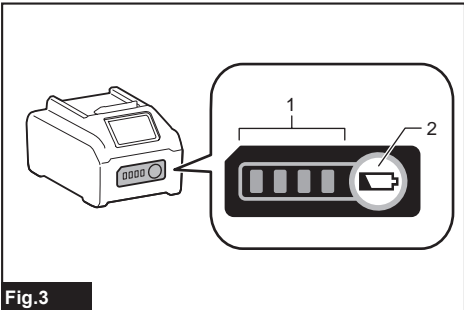

Fig. 3

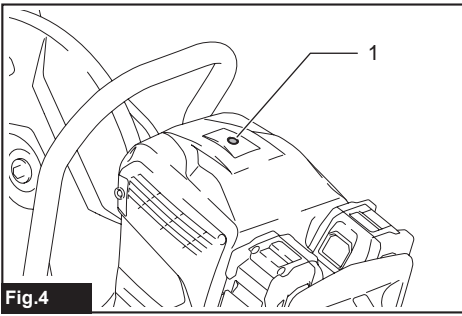

Fig.4

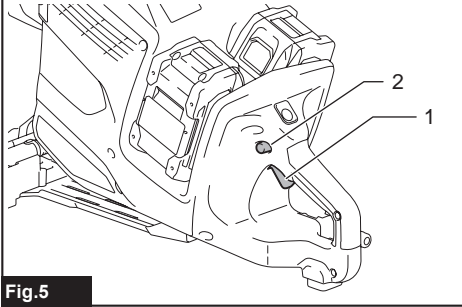

Fig.5

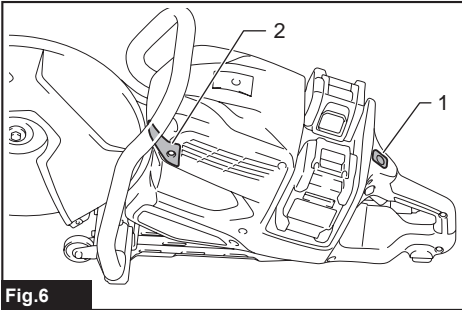

Fig.6

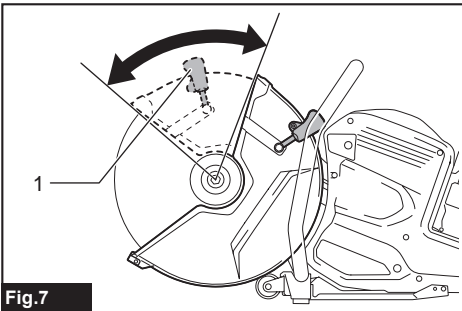

Fig.7

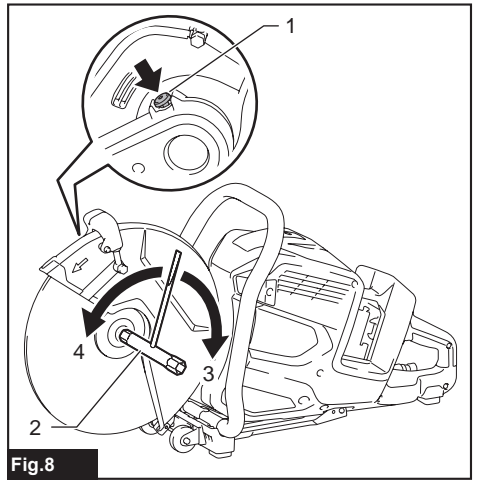

Fig.8

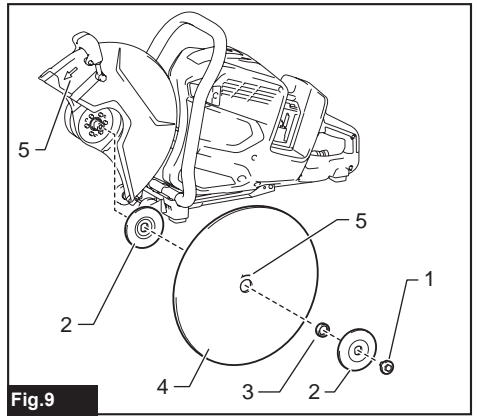

Fig.9

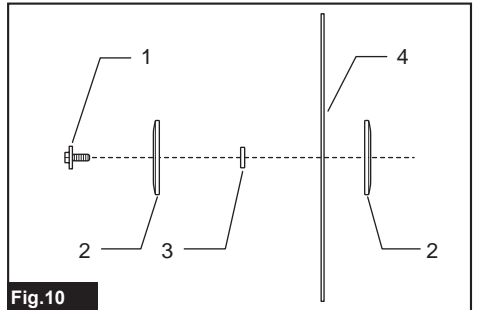

Fig.10

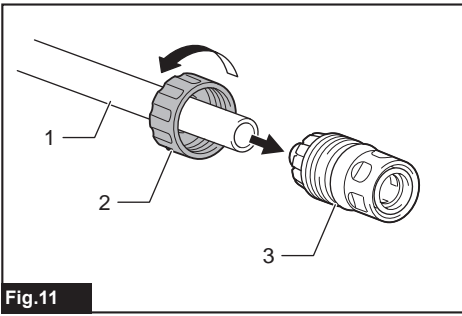

Fig.11

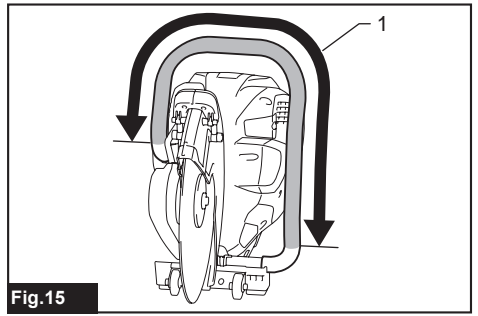

Fig.15

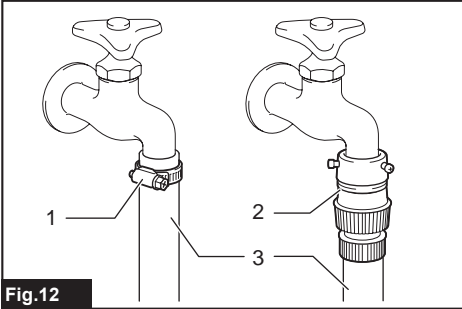

Fig.12

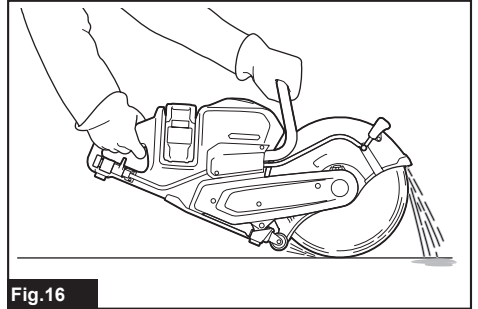

Fig.16

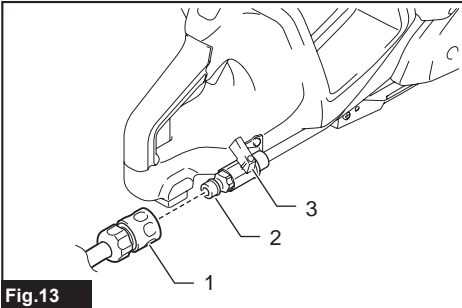

Fig.13

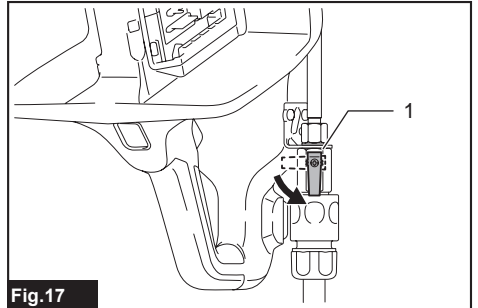

Fig.17

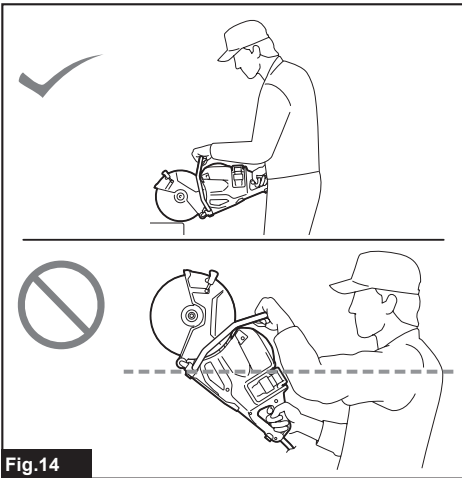

Fig.14

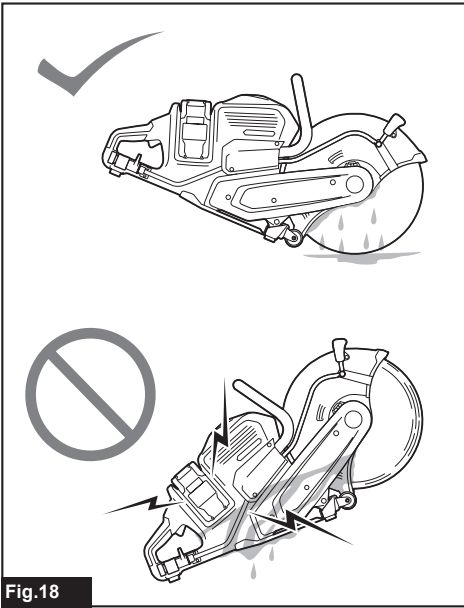

Fig.18

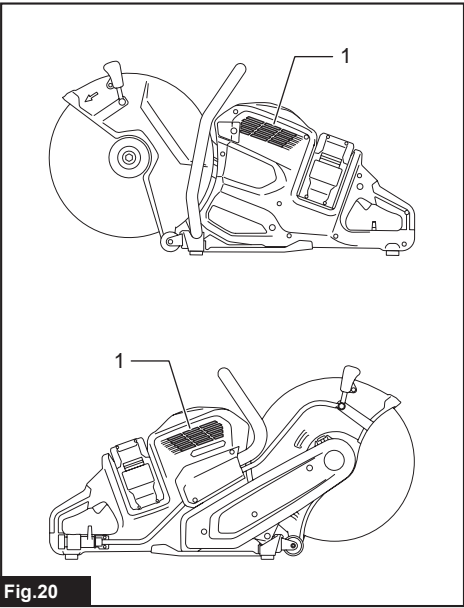

Fig.20

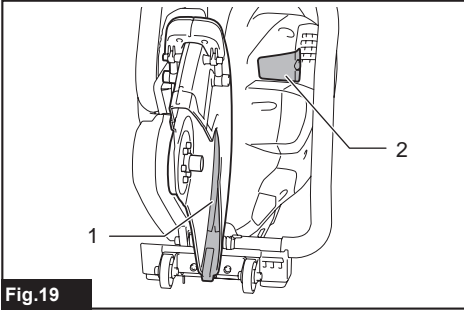

Fig.19

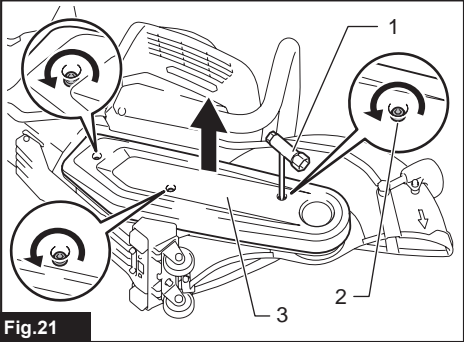

Fig.21

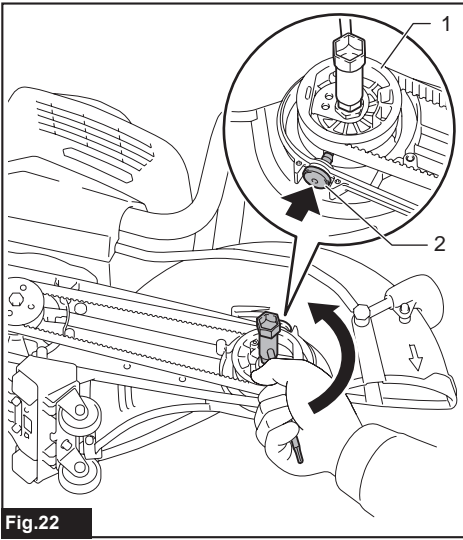

Fig. 22

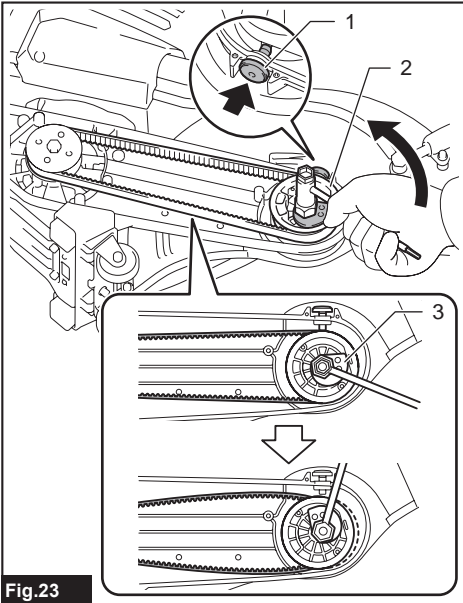

Fig. 23

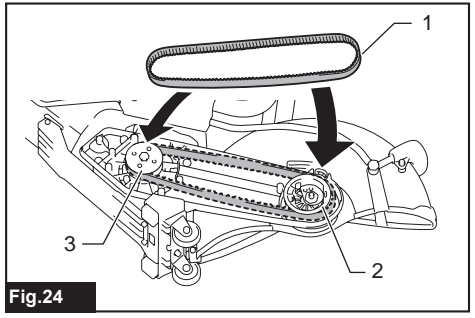

Fig. 24

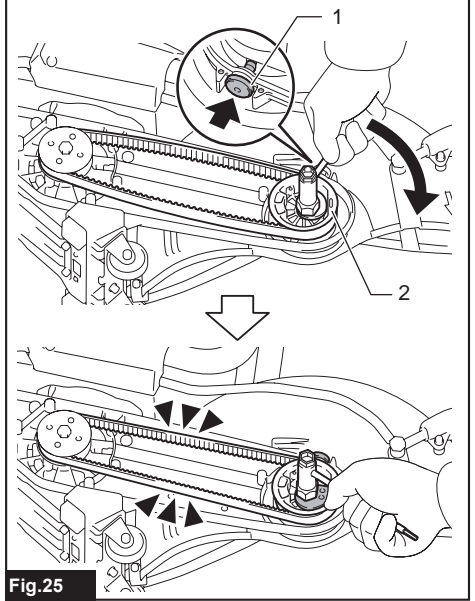

Fig. 25

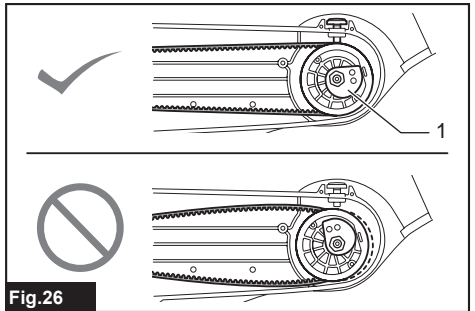
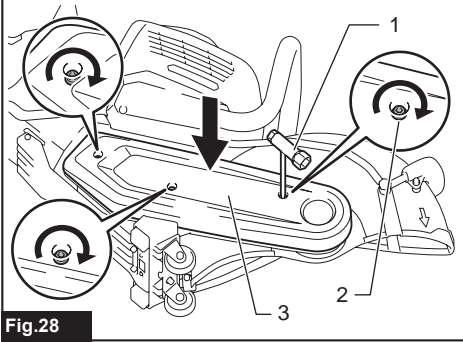
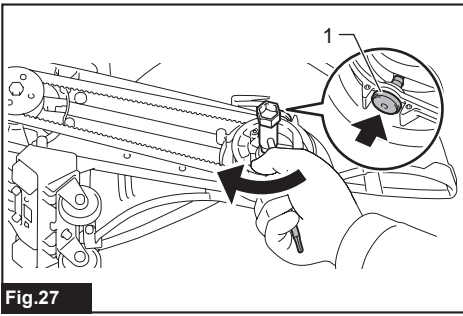

Fig. 26



SPECIFICATIONS

| | |
|---------------------------------------|-------------------------|
| Model: | CE001G |
| Wheel diameter | 355 mm |
| Max. wheel thickness | 5.0 mm |
| Max. cutting depth | 127 mm |
| Rated speed | 5,300 min ⁻¹ |
| Rated voltage | D.C. 72 V - 80 V max |
| Max. permitted pressure of feed-water | 5.0 bars |
| Overall length | 786 mm |
| Net weight | 12.3 - 12.9 kg |
| Protection degree | IPX4 |

- Due to our continuing program of research and development, the specifications herein are subject to change without notice.
- Specifications may differ from country to country.
- The weight may differ depending on the attachment(s), including the battery cartridge. The lightest and heaviest combination, according to EPTA-Procedure 01/2014, are shown in the table.

Applicable battery cartridge and charger

| | |
|-------------------|--|
| Battery cartridge | BL4040 / BL4050F* * : Recommended battery |
| Charger | DC40RA / DC40RB / DC40RC |

- Some of the battery cartridges and chargers listed above may not be available depending on your region of residence.

⚠ WARNING: Only use the battery cartridges and chargers listed above. Use of any other battery cartridges and chargers may cause injury and/or fire.

Intended use

The tool is intended for cutting in metal materials with an abrasive cut-off wheel and also masonry materials with a diamond wheel.

Noise

The typical A-weighted noise level determined according to EN60745-2-22:

Sound pressure level (L_{pA}) : 109 dB(A)

Sound power level (L_{WA}) : 120 dB (A)

Uncertainty (K) : 3 dB(A)

NOTE: The declared noise emission value(s) has been measured in accordance with a standard test method and may be used for comparing one tool with another.

NOTE: The declared noise emission value(s) may also be used in a preliminary assessment of exposure.

⚠ WARNING: Wear ear protection.

⚠ WARNING: The noise emission during actual use of the power tool can differ from the declared value(s) depending on the ways in which the tool is used especially what kind of workpiece is processed.

⚠ WARNING: Be sure to identify safety measures to protect the operator that are based on an estimation of exposure in the actual conditions of use (taking account of all parts of the operating cycle such as the times when the tool is switched off and when it is running idle in addition to the trigger time).

Vibration

Work mode: concrete cutting

| Left hand | | Right hand | | Applicable standard |
|-------------------------------|-----------------------------------|-------------------------------|-----------------------------------|---------------------|
| $a_{h,w}$ (m/s ²) | Uncertainty K (m/s ²) | $a_{h,w}$ (m/s ²) | Uncertainty K (m/s ²) | |
| ≤ 2.5 | 1.5 | ≤ 2.5 | 1.5 | EN60745-2-22 |

NOTE: The declared vibration total value(s) has been measured in accordance with a standard test method and may be used for comparing one tool with another.

NOTE: The declared vibration total value(s) may also be used in a preliminary assessment of exposure.

⚠ WARNING: The vibration emission during actual use of the power tool can differ from the declared value(s) depending on the ways in which the tool is used especially what kind of workpiece is processed.

⚠ WARNING: Be sure to identify safety measures to protect the operator that are based on an estimation of exposure in the actual conditions of use (taking account of all parts of the operating cycle such as the times when the tool is switched off and when it is running idle in addition to the trigger time).

EC Declaration of Conformity

For European countries only

The EC declaration of conformity is included as Annex A to this instruction manual.

SAFETY WARNINGS

General power tool safety warnings

⚠ WARNING: Read all safety warnings, instructions, illustrations and specifications provided with this power tool. Failure to follow all instructions listed below may result in electric shock, fire and/or serious injury.

Save all warnings and instructions for future reference.

The term "power tool" in the warnings refers to your mains-operated (corded) power tool or battery-operated (cordless) power tool.

Cordless cutter safety warnings

1. **The guard provided with the tool must be securely attached to the power tool and positioned for maximum safety, so the least amount of wheel is exposed towards the operator. Position yourself and bystanders away from the plane of the rotating wheel.** The guard helps to protect operator from broken wheel fragments and accidental contact with wheel.
2. **Use only bonded reinforced or diamond cut-off wheels for your power tool.** Just because an accessory can be attached to your power tool, it does not assure safe operation.
3. **The rated speed of the accessory must be at least equal to the maximum speed marked on the power tool.** Accessories running faster than their rated speed can break and fly apart.

4. **Wheels must be used only for recommended applications. For example: do not grind with the side of cut-off wheel.** Abrasive cut-off wheels are intended for peripheral grinding, side forces applied to these wheels may cause them to shatter.
5. **Always use undamaged wheel flanges that are of correct diameter for your selected wheel.** Proper wheel flanges support the wheel thus reducing the possibility of wheel breakage.
6. **Do not use worn down reinforced wheels from larger power tools.** Wheels intended for a larger power tool are not suitable for the higher speed of a smaller tool and may burst.
7. **The outside diameter and the thickness of your accessory must be within the capacity rating of your power tool.** Incorrectly sized accessories cannot be adequately guarded or controlled.
8. **The arbour size of wheels and flanges must properly fit the spindle of the power tool.** Wheels and flanges with arbour holes that do not match the mounting hardware of the power tool will run out of balance, vibrate excessively and may cause loss of control.
9. **Do not use damaged wheels. Before each use, inspect the wheels for chips and cracks. If power tool or wheel is dropped, inspect for damage or install an undamaged wheel. After inspecting and installing the wheel, position yourself and bystanders away from the plane of the rotating wheel and run the power tool at maximum no load speed for one minute.** Damaged wheels will normally break apart during this test time.
10. **Wear personal protective equipment. Depending on application, use face shield, safety goggles or safety glasses. As appropriate, wear dust mask, hearing protectors, gloves and shop apron capable of stopping small abrasive or workpiece fragments.** The eye protection must be capable of stopping flying debris generated by various operations. The dust mask or respirator must be capable of filtering particles generated by your operation. Prolonged exposure to high intensity noise may cause hearing loss.

11. **Keep bystanders a safe distance away from work area. Anyone entering the work area must wear personal protective equipment.** Fragments of workpiece or of a broken wheel may fly away and cause injury beyond immediate area of operation.
12. **Hold the power tool by insulated gripping surfaces only, when performing an operation where the cutting accessory may contact hidden wiring.** Cutting accessory contacting a "live" wire may make exposed metal parts of the power tool "live" and could give the operator an electric shock.
13. **Never lay the power tool down until the accessory has come to a complete stop.** The spinning wheel may grab the surface and pull the power tool out of your control.
14. **Do not run the power tool while carrying it at your side.** Accidental contact with the spinning accessory could snag your clothing, pulling the accessory into your body.
15. **Regularly clean the power tool's air vents.** The motor's fan will draw the dust inside the housing and excessive accumulation of powdered metal may cause electrical hazards.
16. **Do not operate the power tool near flammable materials.** Sparks could ignite these materials.
6. **Do not "jam" the wheel or apply excessive pressure. Do not attempt to make an excessive depth of cut.** Overstressing the wheel increases the loading and susceptibility to twisting or binding of the wheel in the cut and the possibility of kickback or wheel breakage.
7. **When wheel is binding or when interrupting a cut for any reason, switch off the power tool and hold the power tool motionless until the wheel comes to a complete stop. Never attempt to remove the wheel from the cut while the wheel is in motion otherwise kickback may occur.** Investigate and take corrective action to eliminate the cause of wheel binding.
8. **Do not restart the cutting operation in the workpiece. Let the wheel reach full speed and carefully re-enter the cut.** The wheel may bind, walk up or kickback if the power tool is restarted in the workpiece.
9. **Support panels or any oversized workpiece to minimize the risk of wheel pinching and kickback.** Large workpieces tend to sag under their own weight. Supports must be placed under the workpiece near the line of cut and near the edge of the workpiece on both sides of the wheel.
10. **Use extra caution when making a "pocket cut" into existing walls or other blind areas.** The protruding wheel may cut gas or water pipes, electrical wiring or objects that can cause kickback.

Kickback and related warnings

Kickback is a sudden reaction to a pinched or snagged rotating wheel. Pinching or snagging causes rapid stalling of the rotating wheel which in turn causes the uncontrolled power tool to be forced in the direction opposite of the wheel's rotation at the point of the binding.

For example, if an abrasive wheel is snagged or pinched by the workpiece, the edge of the wheel that is entering into the pinch point can dig into the surface of the material causing the wheel to climb out or kick out. The wheel may either jump toward or away from the operator, depending on direction of the wheel's movement at the point of pinching. Abrasive wheels may also break under these conditions.

Kickback is the result of power tool misuse and/or incorrect operating procedures or conditions and can be avoided by taking proper precautions as given below.

1. **Maintain a firm grip on the power tool and position your body and arm to allow you to resist kickback forces. Always use auxiliary handle, if provided, for maximum control over kickback or torque reaction during start-up.** The operator can control torque reactions or kickback forces, if proper precautions are taken.
2. **Never place your hand near the rotating accessory.** Accessory may kickback over your hand.
3. **Do not position your body in line with the rotating wheel.** Kickback will propel the tool in direction opposite to the wheel's movement at the point of snagging.
4. **Use special care when working corners, sharp edges etc. Avoid bouncing and snagging the accessory.** Corners, sharp edges or bouncing have a tendency to snag the rotating accessory and cause loss of control or kickback.
5. **Do not attach a saw chain, woodcarving blade, segmented diamond wheel with a peripheral gap greater than 10 mm or toothed saw blade.** Such blades create frequent kickback and loss of control.
1. **Before using a segmented diamond wheel, make sure that the diamond wheel has the peripheral gap between segments of 10 mm or less, only with a negative rake angle.**
2. **Never attempt to cut with the tool held upside down in a vise. This can lead to serious accidents, because it is extremely dangerous.**
3. **Some material contains chemicals which may be toxic. Take caution to prevent dust inhalation and skin contact. Follow material supplier safety data.**
4. **Store wheels as per manufacturer recommendations. Improper storage may damage the wheels.**
5. **Always use the wheel suitable for your work and the material to be cut.**
6. **Examine the material to be cut before cutting.** If the material contains explosive or flammable substances, it may cause an explosion or fire.
7. **Do not switch on the tool if a foreign object is jammed between the guard and the wheel.** In this case, uninstall the battery cartridge and remove the foreign object.
8. **Use clamps or similar to support the workpiece whenever possible.**
9. **Always wear hearing protection during operation.**
10. **Do not cut wood materials with this tool.**
11. **The outside diameter and the thickness of the wheel must be within the capacity rating of your power tool.** Incorrectly sized wheels cannot be adequately guarded or controlled.
12. **When operating the power tool, maintain a firm grip with both hands on the power tool and position your body and arm to allow you to resist kickback forces.**

13. Keep your hands or face away from the rotating wheel.
14. Adjust the wheel cover to a position suitable for your work.
15. When you use the tool on muddy ground, wet slope, or slippery place, pay attention to your footing.
16. Do not submerge the tool into a puddle.
17. Do not leave the tool unattended outdoors in the rain.
18. Do not replace the battery in the rain.
19. When storing the tool, avoid direct sunlight and rain, and store it in a place where it does not get hot or humid.
20. The contained lithium-ion batteries are subject to the Dangerous Goods Legislation requirements. For commercial transports e.g. by third parties, forwarding agents, special requirement on packaging and labeling must be observed. For preparation of the item being shipped, consulting an expert for hazardous material is required. Please also observe possibly more detailed national regulations. Tape or mask off open contacts and pack up the battery in such a manner that it cannot move around in the packaging.

SAVE THESE INSTRUCTIONS.

⚠WARNING: DO NOT let comfort or familiarity with product (gained from repeated use) replace strict adherence to safety rules for the subject product. MISUSE or failure to follow the safety rules stated in this instruction manual may cause serious personal injury.

Important safety instructions for battery cartridge

1. Before using battery cartridge, read all instructions and cautionary markings on (1) battery charger, (2) battery, and (3) product using battery.
2. Do not disassemble or tamper with the battery cartridge. It may result in a fire, excessive heat, or explosion.
3. If operating time has become excessively shorter, stop operating immediately. It may result in a risk of overheating, possible burns and even an explosion.
4. If electrolyte gets into your eyes, rinse them out with clear water and seek medical attention right away. It may result in loss of your eyesight.
5. Do not short the battery cartridge:
 - (1) Do not touch the terminals with any conductive material.
 - (2) Avoid storing battery cartridge in a container with other metal objects such as nails, coins, etc.
 - (3) Do not expose battery cartridge to water or rain.

A battery short can cause a large current flow, overheating, possible burns and even a breakdown.
6. Do not store and use the tool and battery cartridge in locations where the temperature may reach or exceed 50 °C (122 °F).
7. Do not incinerate the battery cartridge even if it is severely damaged or is completely worn out. The battery cartridge can explode in a fire.
8. Do not nail, cut, crush, throw, drop the battery cartridge, or hit against a hard object to the battery cartridge. Such conduct may result in a fire, excessive heat, or explosion.
9. Do not use a damaged battery.
10. When disposing of the battery cartridge, remove it from the tool and dispose of it in a safe place. Follow your local regulations relating to disposal of battery.
11. Use the batteries only with the products specified by Makita. Installing the batteries to non-compliant products may result in a fire, excessive heat, explosion, or leak of electrolyte.
12. If the tool is not used for a long period of time, the battery must be removed from the tool.
13. During and after use, the battery cartridge may take on heat which can cause burns or low temperature burns. Pay attention to the handling of hot battery cartridges.
14. Do not touch the terminal of the tool immediately after use as it may get hot enough to cause burns.
15. Do not allow chips, dust, or soil stuck into the terminals, holes, and grooves of the battery cartridge. It may cause heating, catching fire, burst and malfunction of the tool or battery cartridge, resulting in burns or personal injury.
16. Unless the tool supports the use near high-voltage electrical power lines, do not use the battery cartridge near a high-voltage electrical power lines. It may result in a malfunction or breakdown of the tool or battery cartridge.
17. Keep the battery away from children.

SAVE THESE INSTRUCTIONS.

⚠CAUTION: Only use genuine Makita batteries. Use of non-genuine Makita batteries, or batteries that have been altered, may result in the battery bursting causing fires, personal injury and damage. It will also void the Makita warranty for the Makita tool and charger.

Tips for maintaining maximum battery life

1. Charge the battery cartridge before completely discharged. Always stop tool operation and charge the battery cartridge when you notice less tool power.
2. Never recharge a fully charged battery cartridge. Overcharging shortens the battery service life.
3. Charge the battery cartridge with room temperature at 10 °C - 40 °C (50 °F - 104 °F). Let a hot battery cartridge cool down before charging it.
4. When not using the battery cartridge, remove it from the tool or the charger.
5. Charge the battery cartridge if you do not use it for a long period (more than six months).

PARTS DESCRIPTION

► Fig.1

| | | | | | | | |
|----|--|----|-------------------|----|------------------|----|--------------------|
| 1 | Abrasive cut-off wheel / diamond wheel | 2 | Wheel guard | 3 | Wheel cover grip | 4 | Front grip |
| 5 | Lamp | 6 | Battery cartridge | 7 | Lock-off button | 8 | Caster |
| 9 | Shaft lock button | 10 | Cover | 11 | Cock | 12 | Water inlet |
| 13 | Handle | 14 | Switch trigger | 15 | Lamp button | 16 | Overload indicator |
| 17 | Coupling sleeve | 18 | Box wrench | - | - | - | - |

FUNCTIONAL DESCRIPTION

CAUTION: Always be sure that the tool is switched off and the battery cartridge is removed before adjusting or checking function on the tool.

Installing or removing battery cartridge

CAUTION: Always switch off the tool before installing or removing of the battery cartridge.

CAUTION: Hold the tool and the battery cartridge firmly when installing or removing battery cartridge. Failure to hold the tool and the battery cartridge firmly may cause them to slip off your hands and result in damage to the tool and battery cartridge and a personal injury.

To install the battery cartridge, align the tongue on the battery cartridge with the groove in the housing and slip it into place. Insert it all the way until it locks in place with a little click. If you can see the red indicator on the upper side of the button, it is not locked completely.

► Fig.2: 1. Red indicator 2. Button 3. Battery cartridge

To remove the battery cartridges, lift the battery cartridge while pushing the button on the front of the cartridge.

CAUTION: Always install the battery cartridge fully until the red indicator cannot be seen. If not, it may accidentally fall out of the tool, causing injury to you or someone around you.

CAUTION: Do not install the battery cartridge forcibly. If the cartridge does not slide in easily, it is not being inserted correctly.

NOTE: The tool does not work with only one battery cartridge.

Indicating the remaining battery capacity

Press the check button on the battery cartridge to indicate the remaining battery capacity. The indicator lamps light up for a few seconds.

► Fig.3: 1. Indicator lamps 2. Check button

| Indicator lamps | | | Remaining capacity |
|-----------------|-----|----------|-------------------------------------|
| Lighted | Off | Blinking | |
| ■ | ■ | ■ | 75% to 100% |
| ■ | ■ | □ | 50% to 75% |
| ■ | □ | □ | 25% to 50% |
| ■ | □ | □ | 0% to 25% |
| ▣ | □ | □ | Charge the battery. |
| ■ | ■ | □ | The battery may have malfunctioned. |
| □ | □ | ■ | |

NOTE: Depending on the conditions of use and the ambient temperature, the indication may differ slightly from the actual capacity.

NOTE: The first (far left) indicator lamp will blink when the battery protection system works.

Tool / battery protection system

The tool is equipped with a tool/battery protection system. This system automatically cuts off power to the motor to extend tool and battery life. The tool will automatically stop during operation if the tool or battery is placed under one of the following conditions.

Overload protection

When the tool/battery is operated in a manner that causes it to draw an abnormally high current, the tool automatically stops. In this situation, turn the tool off and stop the application that caused the tool to become overloaded. Then turn the tool on to restart.

Overheat protection

When the tool/battery is overheated, the tool stops automatically, and the lamp blinks. In this situation, let the tool cool down before turning the tool on again.

Overdischarge protection

When the battery capacity becomes low, the tool stops automatically, and the indicator lamp of battery cartridge blinks. If the tool does not operate even when the switches are operated, remove the batteries from the tool and charge the batteries.

Protections against other causes

Protection system is also designed for other causes that could damage the tool and allows the tool to stop automatically. Take all the following steps to clear the causes, when the tool has been brought to a temporary halt or stop in operation.

1. Turn the tool off, and then turn it on again to restart.
2. Charge the battery(ies) or replace it/them with recharged battery(ies).
3. Let the tool and battery(ies) cool down.

If no improvement can be found by restoring protection system, then contact your local Makita Service Center.

NOTICE: If the tool stops due to a cause not described above, refer to the section for troubleshooting.

Overload alert

If the tool is operated with excessive load, the overload indicator will blink in red. In this situation, reduce the load on the tool. Then, the indicator stops blinking.

► **Fig.4:** 1. Overload indicator

Switch action

⚠ WARNING: Before installing the battery cartridge into the tool, always check to see that the switch trigger actuates properly and returns to the "OFF" position when released.

⚠ WARNING: NEVER defeat the lock-off button by taping down or some other means. A switch with a negated lock-off button may result in unintentional operation and serious personal injury.

⚠ WARNING: NEVER use the tool if it runs when you simply pull the switch trigger without pressing the lock-off button. A switch in need of repair may result in unintentional operation and serious personal injury. Return tool to a Makita service center for proper repairs BEFORE further usage.

To prevent the switch trigger from being accidentally pulled, a lock-off button is provided. To start the tool, depress the lock-off button and pull the switch trigger. Release the switch trigger to stop.

► **Fig.5:** 1. Switch trigger 2. Lock-off button

NOTICE: Do not pull the switch trigger hard without pressing in the lock-off button. This can cause switch breakage.

Lighting the lamp

⚠ CAUTION: Do not look in the light or see the source of light directly.

To turn on the lamp, press the lamp button. To turn off, press the lamp button again.

► **Fig.6:** 1. Lamp button 2. Lamp

NOTE: The lamp will automatically be turned off if there is no operation with the tool for one minute.

Adjusting the wheel cover

Hold the wheel cover grip and adjust the position of the wheel cover suitable for your work.

► **Fig.7:** 1. Wheel cover grip

Active feedback sensing technology

The tool electronically detects situations where the wheel may be at risk to be bound. In the situation, the tool is automatically shut off to prevent further rotation of the spindle (it does not prevent kickback).

To restart the tool, switch off the tool first, remove the cause of sudden drop in the rotation speed, and then turn the tool on.

Electric brake

Electric brake is activated after the tool is switched off.

The brake does not work when the power supply is shut down, such as the battery is removed accidentally, with the switch still on.

ASSEMBLY

⚠ CAUTION: Always be sure that the tool is switched off and the battery cartridge is removed before carrying out any work on the tool.

Installing or removing abrasive cut-off wheel / diamond wheel

⚠ CAUTION: Use only the Makita wrench to install or remove the wheel.

⚠ CAUTION: When installing the wheel, be sure to tighten the bolt securely.

⚠ CAUTION: Do not press the shaft lock button when the wheel is rotating.

To remove the wheel, press the shaft lock button and rotate the wheel until the wheel cannot revolve. While the shaft lock is fully locked, turn the hex bolt counter-clockwise using the box wrench. Then remove the hex bolt, flange, wheel, ring, and flange in order.

► **Fig.8:** 1. Shaft lock button 2. Box wrench 3. Tighten 4. Loosen

► **Fig.9:** 1. Hex bolt 2. Flange 3. Ring 4. Abrasive cut-off wheel / diamond wheel 5. Arrow (rotation direction of the wheel)

To install the wheel, follow the removal procedure in reverse. BE SURE TO TIGHTEN THE HEX BOLT SECURELY.

CAUTION: Always install the wheel so that the arrow on it points in the same direction as the arrow on the wheel guard. Otherwise the wheel rotates in reverse, it may cause personal injury.

CAUTION: Only use the wheel that are marked with a speed equal or higher than the speed marked on the tool.

NOTE: When installing the wheel, be sure to attach the flanges so that the flat side of flange faces the wheel, and attach the ring that matches the inner diameter of the wheel.

► **Fig.10:** 1. Hex bolt 2. Flange 3. Ring 4. Abrasive cut-off wheel / diamond wheel

Connecting to water supply

1. Prepare a water hose.
2. Remove the nut on the coupling sleeve and pass the water hose through the nut. Insert the end of the hose into the coupling sleeve and then tighten the nut.
► **Fig.11:** 1. Water hose 2. Nut of the coupling sleeve 3. Coupling sleeve

3. Connect the water hose to the water supply.

When connecting to a water faucet, use a suitable fitting such as hose band or water tap joint.

► **Fig.12:** 1. Hose band 2. Water tap joint 3. Water hose

NOTE: The fitting depends on the shape of the faucet to which you connect. Prepare a suitable commercially-bought fitting.

NOTE: If you use a water tap joint, prepare another coupling sleeve and attach it to the other end of the hose.

NOTE: When using a water pump, follow the instructions of your water pump to connect the water hose.

4. Push the coupling sleeve into the water inlet until it locks with a click.

► **Fig.13:** 1. Coupling sleeve 2. Water inlet 3. Cock

NOTICE: Keep the cock closed until you start the cutting operation with water feeding. For how to feed water, refer to the section for the operation.

OPERATION

CAUTION: Be sure to hold the workpiece firmly down on a stable bench or table during operation.

CAUTION: Do not twist or force the tool in the cut, or the motor may be overloaded or the workpiece may break.

Cutting

CAUTION: During operation, do not bring the tool higher than your shoulder height.

► **Fig.14**

Hold the tool firmly. Grasp the handle with your right hand and the front grip with your left hand. To prevent electric shock by accidental cutting of an electric cable, always hold the front grip by the designated portion as shown in the figure.

► **Fig.15:** 1. Part to hold

Move the tool over the workpiece surface, keeping it flat and advancing smoothly until the cutting is completed. Keep your cutting line straight and your speed of advance uniform.

► **Fig.16**

NOTE: When the battery cartridge temperature is low, the tool may not work to its full capacity. At this time, for example, use the tool for a light-duty cut for a while until the battery cartridge warms up as high as room temperature. Then, the tool can work to its full capacity.

NOTE: If the cutting action of the diamond wheel begins to diminish, dress the cutting edge of the wheel using an old discarded coarse grit bench grinder wheel or concrete block. Dress by pressing lightly on the outer edge of the diamond wheel.

When feeding water during cutting

CAUTION: When using a wet-type diamond wheel, always feed water during cutting.

Connect the tool to the water supply and turn the cock in the direction of the arrow as illustrated. Adjust the position of the cock to obtain a gentle flow of water.

► **Fig.17:** 1. Cock

CAUTION: When feeding water, always keep the tool head lower than the tool body to prevent water entering into the tool mechanism. Failure to do so may cause electric shock.

► **Fig.18**

MAINTENANCE

CAUTION: Always be sure that the tool is switched off and the battery cartridge is removed before attempting to perform inspection or maintenance.

NOTICE: Never use gasoline, benzine, thinner, alcohol or the like. Discoloration, deformation or cracks may result.

To maintain product SAFETY and RELIABILITY, repairs, any other maintenance or adjustment should be performed by Makita Authorized or Factory Service Centers, always using Makita replacement parts.

Cleaning the tool

After each use, remove the battery cartridges and the wheel, and then clean dust, dirt or metal chips accumulated inside the wheel guard. Clean the tool body by wiping off dust, dirt with a dry cloth or one dipped in soapy water and wrung out. Use a dry cloth to wipe the dirt off the lens of the lamp. Be careful not to scratch the lens of lamp, or it may lower the illumination.

► **Fig.19:** 1. Wheel guard 2. Lens of the lamp

Cleaning the air vent

Regularly clean the tool's air vents or whenever the vents start to become obstructed.

► **Fig.20:** 1. Air vent

Replacing the synchro-belt

1. Remove the battery cartridges and the wheel.
2. Loosen the hex socket bolts using the tip of the box wrench, and then remove the cover.
► **Fig.21:** 1. Box wrench 2. Hex socket bolt 3. Cover
3. Push in the shaft lock button and hold it to lock the large pulley, and then turn the nut counterclockwise using the thin end of the box wrench.
► **Fig.22:** 1. Large pulley 2. Shaft lock button
4. Push in the shaft lock button and hold it to lock the large pulley, and then turn the small disc counterclockwise using the thick end of the box wrench to loosen the synchro-belt.
► **Fig.23:** 1. Shaft lock button 2. Large pulley 3. Small disc
5. Remove the belt.
6. With the grooves on the belt inside, attach one end of the belt to the small pulley, and then attach the other end of the belt to the large pulley.
► **Fig.24:** 1. Belt 2. Large pulley 3. Small pulley

7. Push in the shaft lock button and hold it to lock the large pulley, and then turn the small disc clockwise using the thick end of the box wrench to tighten the belt.
► **Fig.25:** 1. Shaft lock button 2. Large pulley

NOTE: Make sure that the small disc is in the position shown in the figure.

► **Fig.26:** 1. Small disc

8. Push in the shaft lock button and hold it to lock the large pulley, and then turn the nut clockwise using the thin end of the box wrench.
► **Fig.27:** 1. Shaft lock button

NOTE: When tightening the nut, apply 19 - 21 N•m as tightening torque.

9. Attach the cover, and then tighten the hex socket bolts using the tip of the box wrench.
► **Fig.28:** 1. Box wrench 2. Hex socket bolt 3. Cover

TROUBLESHOOTING

Before asking for repairs, conduct your own inspection first. If you find a problem that is not explained in the manual, do not attempt to dismantle the tool. Instead, ask Makita Authorized Service Centers, always using Makita replacement parts for repairs.

| State of abnormality | Probable cause (malfunction) | Remedy |
|--|---|---|
| Motor does not run. | Battery cartridges are not installed. | Install two battery cartridges. This tool does not work with one battery cartridge. |
| | Battery problem (under voltage) | Recharge the battery. If recharging is not effective, replace the battery cartridge. |
| | The drive system does not work correctly. | Ask your local authorized service center for repair. |
| Motor stops running after a little use. | Battery's charge level is low. | Recharge the battery. If recharging is not effective, replace the battery cartridge. |
| | Overheating. | Stop using of tool to allow it to cool down. |
| The wheel rotation does not accelerate properly even after running the tool without load for 20 seconds. | Battery is installed improperly. | Install the battery cartridges as described in this manual. |
| | Battery power is dropping. | Recharge the battery cartridges. If recharging is not effective, replace the battery cartridge. |
| | The synchro-belt is slipping. | Replace the synchro-belt with new one. |
| | The drive system does not work correctly. | Ask your local authorized service center for repair. |
| Wheel does not rotate: ⇒ stop the machine immediately! | The synchro-belt is slipping. | Replace the synchro-belt with new one. |
| | Foreign object is jammed between the guard and the wheel. | Uninstall the battery cartridges and then remove the foreign object. |
| | The drive system does not work correctly. | Ask your local authorized service center for repair. |
| Abnormal vibration: ⇒ stop the machine immediately! | Improper attachment of the wheel. | Install the wheel as instructed in this manual. Tighten the bolt to secure the wheel firmly. |
| | The drive system does not work correctly. | Ask your local authorized service center for repair. |
| Cutting tool and motor cannot stop: ⇒ Remove the battery cartridge immediately! | Electric or electronic malfunction. | Remove the battery cartridges, and ask your local authorized service center for repair. |
| Poor cutting performance | It is time to replace the wheel. | Replace the wheel with new one. |
| Water leaks from the inlet. | Water is leaking from the O-ring part. | Ask your local authorized service center for repair. |

OPTIONAL ACCESSORIES

⚠ CAUTION: These accessories or attachments are recommended for use with your Makita tool specified in this manual. The use of any other accessories or attachments might present a risk of injury to persons. Only use accessory or attachment for its stated purpose.

If you need any assistance for more details regarding these accessories, ask your local Makita Service Center.

- Abrasive cut-off wheel
- Diamond wheel
- Ring set
- Synchro-belt
- Coupling sleeve
- Box wrench
- Makita genuine battery and charger

NOTE: Some items in the list may be included in the tool package as standard accessories. They may differ from country to country.

TEHNIČNI PODATKI

| | |
|---|----------------------------|
| Model: | CE001G |
| Premer rezalne plošče | 355 mm |
| Največja debelina rezalne plošče | 5,0 mm |
| Največja globina reza | 127 mm |
| Nazivna hitrost | 5.300 min ⁻¹ |
| Nazivna napetost | D.C. od 72 V do najv. 80 V |
| Največji dovoljeni tlak za dovajanje vode | 5,0 bars |
| Celotna dolžina | 786 mm |
| Neto teža | 12,3 – 12,9 kg |
| Stopnja zaščite | IPX4 |

- Ker nenehno opravljamo raziskave in razvijamo svoje izdelke, se lahko tehnični podatki v tem dokumentu spremenijo brez obvestila.
- Tehnični podatki se lahko razlikujejo od države do države.
- Teža se lahko razlikuje glede na priključke, vključno z akumulatorsko baterijo. Najlažja in najtežja kombinacija v skladu s postopkom EPTA 01/2014 sta prikazani v preglednici.

Uporabna akumulatorska baterija in polnilnik

| | |
|-------------------|---|
| Baterijski vložek | BL4040 / BL4050F* * : Priporočeni akumulator |
| Polnilnik | DC40RA / DC40RB / DC40RC |

- Nekatere zgoraj navedene akumulatorske baterije in polnilniki morda v vaši državi prebivališča niso na voljo.

⚠ OPOZORILO: Uporabljajte le zgoraj navedene akumulatorske baterije in polnilnike. Uporaba drugih akumulatorskih baterij in polnilnikov lahko povzroči telesne poškodbe in/ali požar.

Predvidena uporaba

Orodje je namenjeno zarezovanju v kovinske materiale z abrazivno rezalno ploščo in tudi zidarske materiale z diamantno rezalno ploščo.

Hrup

Običajna A-ovrednotena raven hrupa v skladu z EN60745-2-22:

Raven zvočnega tlaka (L_{pA}): 109 dB (A)

Raven zvočne moči (L_{WA}): 120 dB (A)

Odstopanje (K): 3 dB (A)

OPOMBA: Navedene vrednosti oddajanja hrupa so bile izmerjene v skladu s standardnimi metodami testiranja in se lahko uporabljajo za primerjavo orodij.

OPOMBA: Navedene vrednosti oddajanja hrupa se lahko uporabljajo tudi pri predhodni oceni izpostavljenosti.

⚠ OPOZORILO: Uporabljajte zaščito za sluh.

⚠ OPOZORILO: Oddajanje hrupa med dejansko uporabo električnega orodja se lahko razlikuje od navedenih vrednosti, odvisno od načina uporabe orodja in predvsem vrste obdelovanca.

⚠ OPOZORILO: Upravljevec mora za lastno zaščito poznati varnostne ukrepe, ki temeljijo na oceni izpostavljenosti v dejanskih pogojih uporabe (poleg časa proženja je treba upoštevati celoten delovni cikel, vključno s časom, ko je orodje izklopljeno, in časom, ko deluje v prostem teku).

Vibracije

Delovni način: rezanje betona

| Leva smer | | Desna smer | | Veljavni standard |
|-------------------------------|----------------------------------|-------------------------------|----------------------------------|-------------------|
| $a_{h,w}$ (m/s ²) | Odstopanje K (m/s ²) | $a_{h,w}$ (m/s ²) | Odstopanje K (m/s ²) | |
| ≤ 2,5 | 1,5 | ≤ 2,5 | 1,5 | EN60745-2-22 |

OPOMBA: Navedene skupne vrednosti oddajanja vibracij so bile izmerjene v skladu s standardnimi metodami testiranja in se lahko uporabljajo za primerjavo orodij.

OPOMBA: Navedene skupne vrednosti oddajanja vibracij se lahko uporabljajo tudi pri predhodni oceni izpostavljenosti.

⚠ OPOZORILO: Oddajanje vibracij med dejansko uporabo električnega orodja se lahko razlikuje od navedenih vrednosti, odvisno od načina uporabe orodja in predvsem vrste obdelovanca.

⚠ OPOZORILO: Upravitelj mora za lastno zaščito poznati varnostne ukrepe, ki temeljijo na oceni izpostavljenosti v dejanskih pogojih uporabe (poleg časa proženja je treba upoštevati celoten delovni cikel, vključno s časom, ko je orodje izklopljeno, in časom, ko deluje v prostem teku).

Izjava o skladnosti ES

Samo za evropske države

Izjava ES o skladnosti je vključena v dodatku A, ki je priložen tem navodilom za uporabo.

VARNOSTNA OPOZORILA

Splošna varnostna opozorila za električno orodje

⚠ OPOZORILO: Preberite vsa varnostna opozorila in navodila s slikami in tehničnimi podatki, ki so dobavljeni skupaj z električnim orodjem. Ob neupoštevanju spodaj navedenih navodil obstaja nevarnost električnega udara, požara in/ali hudih telesnih poškodb.

Shranite vsa opozorila in navodila za poznejšo uporabo.

Izraz „električno orodje“ v opozorilih se nanaša na vaše električno orodje (s kablom) ali baterijsko električno orodje (brez kabla).

Varnostna opozorila pri uporabi brezžičnega rezalnika

1. Ščitnik, ki je priložen orodju, mora biti varno pritrjen na električno orodje in nastavljen tako, da zagotavlja najvišjo stopnjo zaščite in je proti upravljavcu izpostavljen čim manjši delež rezalne plošče. Vi in osebe v bližini se ne smejo približevati ravnini vrteče se rezalne plošče. Ščitnik varuje upravljavca pred zlomljenimi delci rezalne plošče in nenamernim stikom z rezalno ploščo.
2. Za vaše električno orodje uporabljajte le vezane ojačene ali diamantne rezalne plošče. Če je pribor mogoče pritrčiti na električno orodje, to še ne pomeni, da je uporaba tega pribora varna.

3. Nazivno število vrtljajev pribora mora ustrezati vsaj največjemu številu vrtljajev, ki je označeno na električnem orodju. Pribor, ki se vrti hitreje od nazivnega števila vrtljajev, se lahko zlomi in razleti.
4. Rezalne plošče se lahko uporabljajo le za priporočene naprave. Primer: ne uporabljajte jih za brušenje s stransko ploskvijo. Namenjene so brušenju z robom rezila. Pri izvajanju bočne sile na rezalno ploščo lahko ta počí.
5. Uporabljajte samo nepoškodovane vpenjalne prirobnice, ki po dimenziji in obliki ustrezajo uporabljeni rezalni plošči. Ustrezne prirobnice podpirajo ploščo in zmanjšujejo nevarnost zloma plošče.
6. Ne uporabljajte izrabljenih ojačenih rezalnih plošč, ki ste jih predhodno uporabljali na večjih električnih orodjih. Rezalne plošče večjih električnih orodij niso primerne za višje število obratov na manjših orodjih in lahko zato počijo.
7. Zunanji premer in debelina pribora morata ustrezati nazivni moči električnega orodja. Pribora neustrezne velikosti ni mogoče pravilno zavarovati s ščitniki ali ga povsem nadzorovati.
8. Mere rezalnih plošč, prirobnic in ostalih sestavnih delov se morajo natančno prilegati meram vretena na električnem orodju. Če se te mere ne ujemajo, lahko pri uporabi električnega orodja pride do opletanja z vibracijami in uporabnik izgubi nadzor nad električnim orodjem.
9. Ne uporabljajte poškodovanih rezalnih plošč. Pred vsako uporabo preverite, da rezalne plošče niso počene ali kako drugače poškodovane. Če pade električno orodje ali rezalna plošča na tla, preverite, ali so nastale poškodbe, in po potrebi namestite nepoškodovano rezalno ploščo. Po pregledu in namestitvi rezalne plošče se postavite izven ravnine vrtenja rezalne plošče, opozorite osebe v bližini, da se oddaljijo, ter vključite orodje in ga pustite delovati eno minuto brez obremenitve. Med tem preizkusom poškodovane rezalne plošče običajno počijo.

10. **Uporabljajte osebna zaščitna sredstva.** Odvisno od dela, ki ga opravljate, uporabljajte zaščitno masko za obraz in oči ali zaščitna očala. Če je potrebno, uporabljajte zaščitno masko proti prahu, glušnike, rokavice ali predpasnik za zaščito pred drobc materiala. Zaščita za oči mora zadržati leteče drobce, ki so prisotni pri različnih načinih dela. Protiprašna maska ali maska za zaščito dihal mora zadržati prah, ki nastaja med delom. Izpostavljanje hrupu lahko povzroči izgubo sluha.
11. **Pri delu poskrbite, da bodo druge osebe varno oddaljene od delovnega območja.** V delovno območje lahko vstopajo samo osebe z ustrežno osebno zaščitno opremo. Leteči drobc materiala obdelovanca ali počenega pribora so nevarni in lahko povzročijo poškodbe tudi izven delovnega območja.
12. **Če obstaja nevarnost, da bi z rezilnim orodjem prerezali skrito električno napeljavo, držite električno orodje le na izoliranih držalnih površinah.** Ob stiku z vodniki pod napetostjo dobijo napetost vsi neizolirani kovinski deli električnega orodja, zaradi česar lahko uporabnik utрпи električni udar.
13. **Ne odlagajte električnega orodja iz rok, dokler se nameščeni pribor ne neha vrteti.** Pribor, ki se še vedno vrtil, lahko pride v stik z odlagalno površino in povzroči izgubo nadzora nad električnim orodjem.
14. **Ne puščajte električnega orodja vključenega brez nadzora.** Vrteči se pribor se lahko nepričakovano zaplete v vašo obleko in vas poškoduje.
15. **Redno čistite hladilne reže električnega orodja.** Ventilator motorja vsesava v ohišje prah, ki povzroča škodljivo kopičenje prahu in s tem nevarnost električne okvare.
16. **Ne uporabljajte električnega orodja v bližini gorljivih snovi.** Gorljive snovi se lahko vnamejo zaradi iskrenja.

Povratni udarec in s tem povezana opozorila

Povratni udarec je nenadna reakcija pri stisnjenju ali zagozdenju vrteče se plošče. Zaradi zagozdenja ali stisnjenja se pribor nenadoma zaustavi, električno orodje pa sunkovito odskoči v nasprotni smeri vrtenja rezalne plošče v točki zagozdenja.

Če pride na primer do blokade abrazivne plošče v obdelovancu, lahko rob v točki zagozdenja zareže v površino, pri tem pa nastala sila rezalno ploščo odbije od materiala. Rezalna plošča lahko odskoči bodisi proti vam ali v nasprotni smeri, kar je odvisno od smeri vodenja rezalne plošče v točki zagozdenja. Abrazivna plošča se lahko pod temi pogoji tudi zlomi.

Povratni udarec je posledica nestrokovnega ravnanja z električnim orodjem ali neugodnih okoliščin. Preprečite ga lahko z upoštevanjem spodaj navedenih opozoril.

1. **Električno orodje držite s trdnim prijemom in se postavite v takšen položaj, da lahko prestežete sile povratnega udarca.** Če je na električno orodje mogoče namestiti dodatni ročaj, ga tudi uporabljajte, saj vam omogoča najboljši nadzor nad povratnimi udarci ali reakcijskim vrtilnim momentom. Reakcijske vrtilne momente ali povratne udarce je mogoče učinkovito preprečiti z upoštevanjem previdnostnih ukrepov.

2. **Ne približujte rok vrtečim se delom električnega orodja.** Nameščeni nastavek lahko udari nazaj prek vaše roke.
3. **Ne postavljajte se v linijo z vrtečo se rezalno ploščo.** Povratni udarec sunkovito potisne orodje v nasprotni smeri vrtenja rezalne plošče v točki zagozdenja.
4. **Pri obdelavi vogalov, ostrih robov ipd. je potrebna večja previdnost. Izogibajte se položajem, v katerih lahko orodje odskoči iz obdelovanca ali se zagozdi.** V vogalih in na ostrih robovih obstaja povečana nevarnost povratnega sunka ali zagozdenja pribora. Posledica tega je lahko izguba nadzora ali povratni udarec.
5. **Ne priključite verižnih rezil za izrezovanje lesa, segmentiranih diamantnih rezalnih plošč z bočnim robom, večjim od 10 mm ali nazobčanih žaginskih listov.** Tovrstna orodja pogosto povzročijo povratni udarec ali izgubo nadzora nad električnim orodjem.
6. **Rezalne plošče ne „blokirate“ ali preobremenjujte. Ne skušajte narediti preglobokih rezov.** Preobremenjevanje plošče povečuje možnost zvižanja ali zagozdenja plošče v obdelovancu ter s tem možnost povratnega udarca ali zloma plošče.
7. **Če je rezalna plošča ovirana ali če iz katerega koli razloga rezanje prekinete, držite električno orodje pri miru, dokler se rezalna plošča popolnoma ne ustavi. Nikoli ne skušajte odstraniti rezalne plošče iz obdelovanca, dokler se rezalna plošča še vrtil. V nasprotnem primeru lahko pride do povratnega udarca.** Preverite in odpravite vzrok oviranja rezalne plošče.
8. **Rezanja ne začnite ponovno v obdelovancu. Najprej počakajte, da plošča doseže polno hitrost, nato pa pazljivo nadaljujte rezanje.** Če začnete z rezanjem v obdelovancu, se lahko rezalna plošča zagozdi, lahko pa pride tudi do povratnega udarca.
9. **Pod plošče in velike obdelovance postavite podporo, da zmanjšate možnost zagozdenja rezalne plošče ali povratnega udarca.** Veliki obdelovanci se lahko zaradi lastne teže povesejo. Pod obdelovance je treba poleg linije reza in poleg roba obdelovanca na obeh straneh plošče postaviti podporo.
10. **Bodite še posebej pozorni, ko v obstoječe zidove ali druge slepe točke izvajate „slepe reze“.** Rezalna plošča lahko zadene v plinske, vodovodne ali električne napeljave ali predmete, ki lahko povzročijo povratni udarec.

Dodatna varnostna opozorila:

1. **Pred uporabo segmentirane diamantne rezalne plošče se prepričajte, da ima diamantna rezalna plošča bočni rob med segmenti 10 mm ali manj, vendar z negativnim kotom nagiba.**
2. **Nikoli ne poskušajte rezati z orodjem, tako da ga vpijete v primež obrnjenega na glavo. To je izjemno nevarno in lahko povzroči hudo nesrečo.**
3. **Nekateri materiali vsebujejo kemikalije, ki so lahko strupene. Bodite previdni ter preprečite vdihavanje prahu in stik s kožo. Upošteвайте varnostne podatke dobavitelja materiala.**

4. Plošče hranite le po priporočilih proizvajalca. Zaradi nepravilne hrambe se lahko plošče poškodujejo.
5. Vedno uporabljajte rezalno ploščo, ki je primerna za delo in material, ki ga boste rezali.
6. Pred rezanjem preglejte material, ki ga boste rezali. Če material vsebuje eksplozivne ali vnetljive snovi, lahko pride do eksplozije ali požara.
7. Ne vklaplajte orodja, če se je med ščitnik in rezalno ploščo zataknil tujek. V tem primeru najprej odstranite akumulatorsko baterijo in nato še tujek.
8. Kadar je mogoče, s sponkami ali podobnim predmetom pridrite obdelovanec.
9. Med delovanjem vedno nosite zaščito za sluh.
10. S tem orodjem ne režite lesenih materialov.
11. Zunanji premer in debelina rezalne plošče morata ustrezati nazivni moči električnega orodja. Rezalnih plošč nepravilne velikosti ni možno ustrezno zaščititi ali nadzirati.
12. Med uporabo električno orodje trdno držite z obema rokama in se postavite v takšen položaj, da lahko prestrežete sile povratnega udarca.
13. Rok ali obraza ne približujte vrteči se rezalni plošči.
14. Prilagodite ščitnik rezalne plošče tako, da je položaj primeren za delo.
15. Kadar orodje uporabljate na blatnih tleh, mokrem pobočju ali kraju, na katerem drsi, pazite, da vam ne spodrsne.
16. Orodja ne potaplajte v lužo.
17. Orodja ne puščajte zunaj v dežju brez nadzora.
18. Akumulatorja ne menjajte v dežju.
19. Pri shranjevanju orodja se izogibajte neposredni sončni svetlobi in dežju; stroj hranite na mestu, kjer se ne bo segrel ali navlažil.

SHRANITE TA NAVODILA.

⚠ OPOZORILO: NE dovolite, da bi zaradi udobnejšega dela ali znanja o uporabi izdelka (pridobljenega z večkratno uporabo) opustili strogo upoštevanje varnostnih zahtev v okviru pravilne uporabe orodja. ZLORABA ali neupoštevanje varnostnih zahtev v teh navodilih za uporabo lahko povzroči resne telesne poškodbe.

Pomembna varnostna navodila za akumulatorsko baterijo

1. Pred uporabo baterijskega vložka preberite vsa navodila in opozorilne oznake na (1) polnilniku akumulatorja, (2) akumulatorju in (3) izdelku, ki uporablja akumulator.
 2. Ne razstavljajte ali spreminjajte akumulatorske baterije. S tem lahko povzročite požar, prekomerno vročino ali eksplozijo.
 3. Če se je čas delovanja občutno skrajšal, takoj prenehajte uporabljati orodje. V nasprotnem primeru lahko pride do pregretja, morebitnih opeklin in celo eksplozije.
4. Če pride elektrolit v stik z očmi, jih sperite s čisto vodo in takoj poiščite zdravniško pomoč. Posledica je lahko izguba vida.
 5. Ne povzročite kratkega stika baterijskega vložka:
 - (1) Ne dotikajte se priključkov s kakršnim koli prevodnim materialom.
 - (2) Izogibajte se shranjevanju baterijskega vložka v vsebniku z drugimi kovinskimi predmeti kot so žebliji, kovanci itn.
 - (3) Ne izpostavljajte baterijskega vložka vodi ali dežju.
 Kratak stik akumulatorja lahko povzroči velik električni tok, pregrevanje, morebitne opekline in celo okvaro.
 6. Ne shranjujte in uporabljajte orodja in akumulatorske baterije na mestih, kjer lahko temperatura doseže ali preseže 50 °C (122 °F).
 7. Ne sežigajte baterijskega vložka, tudi če je hudo poškodovan ali v celoti izpraznjen. Baterijski vložek lahko v ognju eksplodira.
 8. Ne pribijajte, režite, drobite, mečite, spuščajte akumulatorske baterije oziroma ne udarjajte z akumulatorsko baterijo po trdem predmetu. Takšno ravnanje lahko povzroči požar, prekomerno vročino ali eksplozijo.
 9. Ne uporabljajte poškodovanih akumulatorjev.
 10. Priložene litij-ionske baterije ustrezajo zahtevam zakonodaje v zvezi z nevarnim blagom. Za komercialne prevoze, npr. tiste, ki jih opravljajo tretje stranke in carinski posredniki, je treba upoštevati posebne zahteve v zvezi z embalažo in označevanjem. Med postopkom priprave na odpremo izdelka se je treba posvetovati s strokovnjakom za nevarne snovi. Pri tem upoštevajte tudi podrobnejše nacionalne predpise. Odprte stike oblepite z lepilnim trakom ali jih drugače zaščitite, baterijo pa zapakirajte tako, da se v embalaži ne more premikati.
 11. Ko odstranjujete akumulatorsko baterijo, jo vzemite iz orodja in varno zavržite. Upoštevajte lokalne uredbe glede odlaganja baterije.
 12. Baterije uporabljajte le z izdelki, ki jih določa Makita. Če namestite baterije v neskladne izdelke, lahko pride do požara, pregrevanja, eksplozije ali puščanja elektrolita.
 13. Če orodja dlje časa ne uporabljate, morate iz njega odstraniti baterijo.
 14. Med uporabo in po uporabi lahko akumulatorska baterija postane vroča in povzroči opekline. Z vročimi akumulatorskimi baterijami ravnejte pazljivo.
 15. Ne dotikajte se priključka orodja takoj po uporabi, ker se lahko dovolj segreje, da povzroči opekline.
 16. Ne dovolite, da bi se v priključke, odprtine in utore akumulatorske baterije zlepli ostužki, prah ali zemlja. To lahko povzroči pregrevanje, požar, razpočenje in okvaro orodja ali akumulatorske baterije ter privede do opeklin ali drugih telesnih poškodb.

17. **Razen če orodje podpira uporabo v bližini visokonapetostnih električnih vodov, akumulatorske baterije ne uporabljajte v bližini visokonapetostnih električnih vodov.** Takšna uporaba lahko povzroči motnje v delovanju ali okvaro orodja oziroma akumulatorske baterije.
18. **Baterijo hranite izven dosega otrok.**

SHRANITE TA NAVODILA.

⚠️ POZOR: Uporabljajte le originalne baterije Makita. Če uporabljate neoriginalne baterije Makita ali baterije, ki so bile spremenjene, lahko pride do eksplozije baterije in posledično do požara, telesnih poškodb ali materialne škode. S takšno uporabo boste tudi razveljavili garancijo Makita za orodje in polnilnik Makita.

Nasveti za ohranjanje največje zmogljivosti akumulatorja

1. Napolnite baterijski vložek, preden se v celoti izprazni. **Ko opazite, da ima orodje manjšo moč, vedno ustavite delovanje orodja in napolnite baterijski vložek.**
2. **Nikoli znova ne polnite popolnoma napolnjenega baterijskega vložka. Prenapolnjenje skrajša življenjsko dobo akumulatorja.**
3. **Baterijski vložek s sobno temperaturo polnite pri temperaturi okolja od 10 °C do 40 °C. Počakajte, da se vroč baterijski vložek pred polnjenjem ohladi.**
4. **Ko akumulatorske baterije ne uporabljate, jo odstranite iz orodja ali polnilnika.**
5. **Če baterijskega vložka ne uporabljate dalj časa (več kot 6 mesecev), ga napolnite.**

OPIS DELOV

► SI.1

| | | | | | | | |
|----|---|----|-----------------------------|----|----------------------------------|----|--------------------------|
| 1 | Abrazivna rezalna plošča/diamantna rezalna plošča | 2 | Ščitnik za ploščo | 3 | Ročaj ščitnika za rezalno ploščo | 4 | Sprednji ročaj |
| 5 | Lučka | 6 | Akumulatorska baterija | 7 | Sprostilni gumb | 8 | Kolo |
| 9 | Gumb za zaporo vretena | 10 | Pokrov (za klinasti jermen) | 11 | Pipa | 12 | Vhod za vodo |
| 13 | Ročaj | 14 | Sprožilec | 15 | Gumb za lučko | 16 | Indikator preobremenitve |
| 17 | Stročnica za spajanje | 18 | Cevni ključ | - | - | - | - |

OPIS DELOVANJA

⚠️ POZOR: Pred nastavljanjem ali preizkusom delovanja orodja se prepričajte, ali je orodje izključeno in ali je akumulatorska baterija odstranjena.

Nameščanje ali odstranjevanje akumulatorske baterije

⚠️ POZOR: Vedno izklopite orodje, preden namestite ali odstranite akumulatorsko baterijo.

⚠️ POZOR: Kadar nameščate ali odstranjujete akumulatorsko baterijo, trdno držite orodje in akumulatorsko baterijo. Če orodja in akumulatorske baterije ne držite trdno, se lahko zgodi, da vam zdrsne iz rok, posledica pa je lahko poškodba orodja in akumulatorske baterije ter telesna poškodba.

Akumulatorsko baterijo vstavite tako, da poravnate jeziček na bateriji z utorom na ohišju in jo potisnete v ležišče. Potisnite jo do konca, da se zaskoči. Če je na zgornji strani gumba viden rdeči indikator, pomeni, da baterija ni ustrezno zaskočena.

► **SI.2:** 1. Rdeči indikator 2. Gumb 3. Baterijski vložek

Če želite odstraniti akumulatorske baterije, pritisnite gumb na sprednjem delu akumulatorske baterije in jo dvignite.

⚠️ POZOR: Vedno namestite akumulatorsko baterijo tako, da rdeči indikator ni več viden. Če tega ne upoštevate, lahko baterija nepričakovano pade iz orodja in poškoduje vas ali osebe v neposredni bližini.

⚠️ POZOR: Ne nameščajte akumulatorske baterije s silo. Če se akumulatorska baterija ne zaskoči zlahka, ni pravilno vstavljena.

OPOMBA: Orodje ne deluje samo z eno akumulatorsko baterijo.

Prikazuje preostalo raven napolnjenosti akumulatorja

Pritisnite gumb za preverjanje na baterijskem vložku, da preverite raven napolnjenosti akumulatorja. Indikatorske lučke na kratko zasvetijo.

► **SI.3:** 1. Indikatorske lučke 2. Gumb za preverjanje

| Indikatorske lučke | | | Prikaz preostale ravni napolnjenosti |
|--------------------|----------|--------|--------------------------------------|
| Sveti | Ne sveti | Utripa | |
| ■ | □ | ▬ | od 75 % do 100 % |
| ■ ■ ■ ■ | □ | | od 50 % do 75 % |
| ■ ■ | □ □ | | od 25 % do 50 % |
| ■ | □ □ □ □ | | od 0 % do 25 % |
| ▬ | □ □ □ □ | | Napolnite akumulator. |
| ■ ■ □ □ | □ □ | | Akumulator je morda okvarjen. |
| □ □ ■ ■ | | ↑ ↓ | |

OPOMBA: Odvisno od pogojev uporabe in okoljske temperature se označba lahko nekoliko razlikuje od dejanske napolnjenosti.

OPOMBA: Prva opozorilna lučka (skrajno levo) bo utripala, ko sistem za zaščito akumulatorja deluje.

Zaščitni sistem orodja/akumulatorja

Orodje je opremljeno z zaščitnim sistemom orodja/akumulatorja. Sistem samodejno prekine napajanje orodja, da podaljša življenjsko dobo orodja in akumulatorja. Orodje se bo samodejno zaustavilo med delovanjem, če sta orodje ali akumulator zamenjana pod naslednjimi pogoji. V nekaterih primerih svetijo indikatorji.

Zaščita pred preobremenitvijo

Kadar orodje/akumulator uporabljate na način, ki povzroča uporabo neobičajno visokega toka, se orodje samodejno ustavi. V tem primeru izklopite orodje in prekinite delo, ki je povzročilo preobremenitev orodja. Nato vklopite orodje, da ga znova zaženete.

Zaščita pred pregrevanjem

Če je orodje/baterija pregreta, se orodje samodejno ustavi in lučka začne utripati. V tem primeru počakajte, da se orodje ohladi, preden ga znova vklopite.

Zaščita pred izpraznjenjem

Ko se zmogljivost baterije zmanjša, se orodje samodejno ustavi in indikatorska lučka akumulatorske baterije utripa. Če orodje ne deluje, tudi če so stikala vklopljena, odstranite baterije iz orodja in jih napolnite.

Zaščita pred drugimi vzroki

Sistem zaščite je zasnovan tudi za druge vzroke, ki bi lahko povzročili poškodbe orodja, in omogoča samodejno ustavitev orodja. Kadar se orodje začasno ustavi ali preneha delovati, izvedite vse naslednje korake, da odpravite vzroke.

1. Izklopite orodje in ga nato vklopite, da ga znova zaženete.
2. Napolnite baterijo ali jo zamenjajte z napolnjeno baterijo (po potrebi ponovite postopek še za drugo baterijo).
3. Počakajte, da se stroj in baterije ohladijo.

Če z obnovitvijo sistema zaščite ne odpravite težave, se obrnite na lokalni servisni center Makita.

OBVESTILO: Če se orodje ustavi zaradi razloga, ki ni opisan zgoraj, glejte razdelek za odpravljanje težav.

Opozorilo o preobremenitvi

Če orodje uporabljate s čezmerno obremenitvijo, indikator preobremenitve utripa rdeče. V tem primeru zmanjšajte obremenitev orodja. Indikator preneha utripati.

► **SI.4:** 1. Indikator preobremenitve

Delovanje stikala

⚠ OPOZORILO: Preden vstavite akumulatorsko baterijo v orodje, se vedno prepričajte, da stikalo deluje brezhibno in se vrača v položaj za izklop (OFF), ko ga spustite.

⚠ OPOZORILO: NIKOLI ne onesposobite gumba za odklep, tako da ga zalepite ali podobno. Stikalo z onesposobljenim gumbom za odklep lahko privede do nenamernega delovanja in resnih telesnih poškodb.

⚠ OPOZORILO: NIKOLI ne uporabljajte orodja, kadar začne delovati, če pritisnete samo sprožilno stikalo in pri tem ne pritisnete gumba za odklep. Zaradi stikala, ki ga je treba popraviti, lahko pride do nenamernega delovanja in hudih telesnih poškodb. PRED nadaljnjo uporabo vrnite orodje v servisni center Makita v ustrezno popravilo.

Za preprečevanje nenamerne aktivacije sprožilca je nameščen sprostilni gumb. Za zagon orodja hkrati pritisnite sprostilni gumb in sprožilec. Če želite zaustaviti orodje, spustite sprožilec.

► **SI.5:** 1. Sprožilo 2. Sprostilni gumb

OBVESTILO: Ne pritisnjete sprožilca na silo, ne da bi pri tem pritisnili sprostilni gumb. Stikalo se namreč lahko zlomi.

Pržižiganje lučke

⚠ POZOR: Ne glejte neposredno v lučko ali vir svetlobe.

Za vklop lučke pritisnite gumb za lučko. Za izklop znova pritisnite gumb za lučko.

► **SI.6:** 1. Gumb za lučko 2. Lučka

OPOMBA: Lučka se samodejno izklopi, če orodje ne deluje eno minuto.

Prilaganje štítnika rezalne plošče

Držite ročaj štítnika rezalne plošče in prilagodite položaj štítnika tako, da je primeren za delo.

► **SI.7:** 1. Ročaj štítnika za rezalno ploščo

Tehnologija za aktivno preprečevanje povratnega udarca

Orodje elektronsko zazna, kdaj obstaja tveganje, da se rezalna plošča zagozdi. V teh primerih se orodje samodejno izklopi, da se prepreči nadaljnje vrtenje vretena (ne prepreči povratnega udarca). Za ponovni zagon orodja ga najprej izklopite, odstranite razlog nenadnega znižanja hitrosti vrtenja in nato vklopite orodje.

Električna zavora

Električna zavora se aktivira po izklopu orodja.

Zavora ne deluje, kadar je napajanje izklopljeno, npr. se akumulator nenamerno odstrani, stikalo pa še vedno vklopljeno.

MONTAŽA

⚠ POZOR: Pred vsako izvedbo dela na orodju se prepričajte, da je le to izključeno in da je akumulatorska baterija odstranjena.

Nameščanje ali odstranjevanje abrazivne rezalne plošče/diamantnih rezalnih plošč

⚠ POZOR: Za odstranitev ali namestitev rezalne plošče uporabljajte samo ključ Makita.

⚠ POZOR: Med nameščanjem rezalne plošče morate trdno zategniti vijak.

⚠ POZOR: Ne pritisnite gumba za zaporo vretena, ko se rezalna plošča vrti.

Če želite odstraniti rezalno ploščo, pritisnite gumb za zaporo vretena in vrtite ploščo toliko časa, dokler se ne more več vrteti. Ko je zapora vretena zaklenjena, s cevničnim ključem obrnite šeststrobni vijak v smeri urnega kazalca. Nato po vrsti odstranite vijak s šeststrobno glavo, prirobnico, rezalno ploščo, obroč in prirobnico.

► **SI.8:** 1. Gumb za zaporo vretena 2. Cevni ključ 3. Zategnite 4. Popustite

► **SI.9:** 1. Šeststrobni sornik 2. Prirobnica 3. Obroč 4. Abrazivna rezalna plošča/diamantna rezalna plošča 5. Puščica (smer vrtenja plošče)

Za namestitev rezalne plošče sledite korakom za odstranjevanje v obratnem vrstnem redu.

ŠESTSTROBNI VIJAK MORATE TRDNO PRIVITI.

⚠ POZOR: Rezalno ploščo vedno namestite tako, da puščica na kaže v isto smer kot puščica na štítniku za ploščo. V nasprotnem primeru se rezalna plošča vrti v nasprotno smer in lahko povzroči telesne poškodbe.

⚠ POZOR: Uporabljajte le rezalno ploščo, ki je označena z enako ali višjo hitrostjo od tiste na orodju.

OPOMBA: Ko nameščate rezalno ploščo, se prepričajte, da prirobnice pritrdite tako, da je njihova ploska stran obrnjena proti rezalni plošči, obroč pa pritrdite tako, da se ujema z notranjim premerom rezalne plošče.

► **SI.10:** 1. Šeststrobni vijak 2. Prirobnica 3. Obroč 4. Abrazivna rezalna plošča/diamantna rezalna plošča

Priključitev na dovod vode

1. Pripravite vodno cev.

2. Odstranite matico na stročnici za spajanje in vstavite vodno cev v matico. Vstavite konec cevi v stročnico za spajanje in privijte matico.

► **SI.11:** 1. Vodna cev 2. Matica stročnice za spajanje 3. Stročnica za spajanje

3. Priključite vodno cev na dovod vode.

Za priključitev na vodno pipo uporabite ustrezeni nastavek, kot je pašček cevi ali spoj za vodno pipo.

► **SI.12:** 1. Pašček cevi 2. Spoj za vodno pipo 3. Vodna cev

OPOMBA: Nastavek je odvisen od oblike pipe, na katero priključite cev. Pripravite ustrezen komercialen nastavek.

OPOMBA: Če uporabite spoj za vodno pipo, namestite še eno stročnico za spajanje na drugi konec cevi.

OPOMBA: Ko uporabljate vodno črpalko, za priključitev vodne cevi upoštevajte navodila za vodno črpalko.

4. Potisnite stročnico za spajanje v dovod za vodo, dokler se ne zaskoči s klikom.

► **SI.13:** 1. Stročnica za spajanje 2. Vhod za vodo 3. Pipa

OBVESTILO: Pipa naj bo zaprta, dokler ne začnete rezati z dovajanjem vode. Za navodila glede dovajanja vode glejte razdelek za uporabo.

UPRAVLJANJE

⚠ POZOR: Med delom morate obdelovanec trdno pritiskati ob stabilen delovni pult ali mizo.

⚠ POZOR: Med rezanjem ne zvijajte ali pritiskajte orodja, sicer boste preobremenili motor ali zlomili obdelovanec.

Rezanje

⚠ POZOR: Med uporabo ne režite z orodjem nad višino ramen.

► **SI.14**

Čvrsto držite orodje. Primate zadnji ročaj orodja z desno roko in sprednji ročaj z levo roko. Vedno držite sprednji ročaj za označeni del, kot kaže slika, da preprečite električni udar zaradi nenamernega prereza električnega kabla.

► **SI.15:** 1. Del, ki ga morate držati

Orodje plosko in z zmernim pomikom premikajte po površini obdelovanca, dokler rez ni končan. Ohranjajte ravno linijo reza in enakomerno hitrost napredovanja.

► **SI.16**

OPOMBA: Kadar je temperatura akumulatorske baterije nizka, orodje mogoče ne bo delovalo s polno zmogljivostjo. V tem primeru nekaj časa uporabljajte orodje za manj obremenilna dela, dokler se akumulatorska baterija ne ogreje do sobne temperature. Nato lahko izkoristite polno zmogljivost orodja.

OPOMBA: Če se zmožnost rezanja diamantne rezalne plošče poslabša, obrusite rezalni rob rezalne plošče z uporabo stare grobe brusilne plošče ali betonskega bloka. Obrusite tako, da rahlo pritiskate na zunanji rob diamantne rezalne plošče.

Pri dovajanju vode med rezanjem

⚠️ POZOR: Kadar uporabljate diamantno rezalno ploščo za mokro rezanje, med rezanjem vedno dovajajte vodo.

Priključite orodje na dovod vode in obrnite pipo v smeri pušice, kot je prikazano na sliki. Prilagodite položaj pipe tako, da voda mirno teče.

► **SI.17:** 1. Pipa

⚠️ POZOR: Pri dovajanju vode držite glavo orodja nižje od ohišja orodja, da voda ne more zaiti v notranjost mehanizma orodja. V nasprotnem primeru lahko pride do električnega udara.

► **SI.18**

VZDRŽEVANJE

⚠️ POZOR: Preden se lotite pregledovanja ali vzdrževanja orodja, se vedno prepričajte, da je orodje izklopljeno in akumulatorska baterija odstranjena.

OBVESTILO: Nikoli ne uporabljajte bencina, razredčila, alkohola ali podobnega sredstva. V tem primeru se lahko orodje razbarva ali deformira oziroma lahko nastanejo razpoke.

VARNO in ZANESLJIVO delovanje tega izdelka bo zagotovljeno le, če boste popravila, vzdrževanje in nastavitve prepustili pooblaščenemu servisu za orodja Makita ali tovarniškemu osebju, ki vgrajuje izključno originalne nadomestne dele.

Čiščenje orodja

Po vsaki uporabi odstranite akumulatorske baterije in rezalno ploščo ter očistite prah, umazanijo ali kovinske okruške, ki so se nabrali znotraj ščitnika za ploščo. Ohišje orodja očistite tako, da obrišete prah in umazanijo s suho krpo ali krpo, ki ste jo namočili v milnico in jo nato dobro oželi. Uporabite suho krpo, da obrišete umazanijo z leče lučke. Pazite, da ne opraskate stekla lučke, ker praske občutno zmanjšajo svetilnost.

► **SI.19:** 1. Ščitnik za ploščo 2. Steklo lučke

Čiščenje prezračevalnih rež

Prezračevalne reže orodja čistite redno ali ko so ovirane.

► **SI.20:** 1. Prezračevalne reže

Menjava sinhronega jermena

1. Odstranite akumulatorske baterije in rezalno ploščo.
2. S tankim delom cevnega ključa odvijte šestrobe vijake in odstranite ščitnik.
► **SI.21:** 1. Cevni ključ 2. Šestrobi vijak 3. Pokrov
3. Pritisnite gumb za zaporo vretena in ga zadržite, da zaklenete veliko jermenico, in nato s tankim delom cevnega ključa obrnite matico v nasprotni smeri urnega kazalca.
► **SI.22:** 1. Velika jermenica 2. Gumb za zaporo vretena
4. Pritisnite gumb za zaporo vretena in ga zadržite, da zaklenete veliko jermenico, in nato z debelim delom cevnega ključa obrnite malo ploščo v nasprotni smeri urnega kazalca, da zrahljate sinhroni jermen.
► **SI.23:** 1. Gumb za zaporo vretena 2. Velika jermenica 3. Mala ploščica

5. Odstranite jermen.
6. En konec jermena pritrdite na malo jermenico tako, da so utori na notranji strani jermena, nato pritrdite še drugi konec jermena na veliko jermenico.
► **SI.24:** 1. Jermen 2. Velika jermenica 3. Mala jermenica
7. Pritisnite gumb za zaporo vretena in ga zadržite, da zaklenete veliko jermenico, in nato z debelim delom cevnega ključa obrnite malo ploščo v smeri urnega kazalca, da zategnete sinhroni jermen.
► **SI.25:** 1. Gumb za zaporo vretena 2. Velika jermenica

OPOMBA: Poskrbite, da je mala ploščica v položaju, kot prikazuje slika.

► **SI.26:** 1. Mala ploščica

8. Pritisnite gumb za zaporo vretena in ga zadržite, da zaklenete veliko jermenico, in nato s tankim delom cevnega ključa obrnite matico v smeri urnega kazalca.
► **SI.27:** 1. Gumb za zaporo vretena

OPOMBA: Ko matico zategujete, uporabite 19 – 21 N·m zateznega navora.

9. Pritrdite ščitnik in nato privijte šestrobe vijake s konico cevnega ključa.
► **SI.28:** 1. Cevni ključ 2. Šestrobi vijak 3. Pokrov

ODPRAVLJANJE TEŽAV

Preden zahtevate popravilo, izvedite lasten pregled. Če naletite na težavo, ki ni pojasnjena v navodilih, ne poskušajte razstavljati orodja. Namesto tega se obrnite na pooblaščen servis Makita. Pri popravilih vedno uporabljajte nadomestne dele Makita.

| Neobičajno stanje | Možni vzroki (okvare) | Ukrep |
|--|---|---|
| Motor ne obratuje. | Akumulatorski bateriji nista nameščeni. | Namestite dve akumulatorski bateriji. To orodje ne deluje z eno akumulatorsko baterijo. |
| | Težava z akumulatorjem (padeč napetosti) | Znova napolnite baterijo. Če z vnovičnim polnjenjem ne odpravite težave, zamenjajte akumulatorsko baterijo. |
| | Pogonski sistem ne deluje pravilno. | Za popravilo se obrnite na lokalni pooblaščen servisni center. |
| Motor se zaustavi po kratkem času uporabe kosilnice. | Raven napolnjenosti akumulatorja je nizka. | Znova napolnite baterijo. Če z vnovičnim polnjenjem ne odpravite težave, zamenjajte akumulatorsko baterijo. |
| | Pregrevanje. | Prenehajte uporabljati orodje in pustite, da se ohladi. |
| Vrtenje rezalne plošče se ne pospešuje pravilno, tudi ko orodje pustite 20 sekund delovati v prostem teku. | Akumulatorska baterija ni pravilno nameščena. | Namestite akumulatorske baterije, kot je opisano v tem priročniku. |
| | Zmogljivost akumulatorja se zmanjšuje. | Znova napolnite akumulatorski bateriji. Če z vnovičnim polnjenjem ne odpravite težave, zamenjajte akumulatorsko baterijo. |
| | Sinhroni jermen zdrava. | Zamenjajte sinhroni jermen z novim. |
| | Pogonski sistem ne deluje pravilno. | Za popravilo se obrnite na lokalni pooblaščen servisni center. |
| Rezalna plošče se ne vrti: ⇒ takoj zaustavite kosilnico! | Sinhroni jermen zdrava. | Zamenjajte sinhroni jermen z novim. |
| | Med ščitnik in rezalno ploščo se je zataknil tujek. | Najprej odstranite akumulatorske baterije in nato še tujek. |
| | Pogonski sistem ne deluje pravilno. | Za popravilo se obrnite na lokalni pooblaščen servisni center. |
| Neobičajno vibriranje: ⇒ takoj zaustavite kosilnico! | Rezalna plošča ni pritrjena pravilno. | Namestite rezalno ploščo skladno z navodili v tem priročniku. Zategnite vijak, da trdno pritrdite rezalno ploščo. |
| | Pogonski sistem ne deluje pravilno. | Za popravilo se obrnite na lokalni pooblaščen servisni center. |
| Rezalno orodje in motor se ne moreta ustaviti: ⇒ Takoj odstranite akumulatorsko baterijo! | Električna ali elektronska okvara. | Odstranite akumulatorske baterije in se za popravilo obrnite na lokalni pooblaščen servisni center. |
| Slabo rezanje | Čas je za zamenjavo rezalne plošče. | Zamenjajte rezalno ploščo z novo. |
| Voda uhaja iz vhoda za vodo. | Voda uhaja iz O-obročja. | Za popravilo se obrnite na lokalni pooblaščen servisni center. |

DODATNA OPREMA

⚠ POZOR: Ta dodatni pribor ali pripomočki so predvideni za uporabo z orodjem Makita, ki je opisano v teh navodilih za uporabo. Pri uporabi drugega pribora ali pripomočkov obstaja nevarnost telesnih poškodb. Dodatni pribor ali pripomočke uporabljajte samo za navedeni namen.

- Stročnica za spajanje
- Cevni ključ
- Originalna akumulator in polnilnik Makita

OPOMBA: Nekateri predmeti na seznamu so lahko priloženi orodju kot standardna dodatna oprema. Lahko se razlikujejo od države do države.

Za več informacij o dodatni opremi se obrnite na najbližji pooblaščen servis za orodja Makita.

- Abrazivna rezalna plošča
- Diamantna rezalna plošča
- Komplet obročev
- Sinhroni jermen

SPECIFIKIMET

| | |
|---|-------------------------|
| Modeli: | CE001G |
| Diametri i diskut | 355 mm |
| Trashësia maks. e diskut | 5,0 mm |
| Thellësia maks. e prerjes | 127 mm |
| Shpejtësia nominale | 5 300 min ⁻¹ |
| Tensioni nominal | D.C. 72 V - 80 V maks. |
| Presioni maks. i lejuar i furnizimit me ujë | 5,0 bars |
| Gjatësia totale | 786 mm |
| Pesha neto | 12,3 - 12,9 kg |
| Shkalla e mbrojtjes | IPX4 |

- Për shkak të programit tonë të vazhdueshëm të kërkim-zhvillimit, specifikimet që jepen këtu mund të ndryshojnë pa dhënë njoftim.
- Specifikimet mund të ndryshojnë nga njëri shtet në tjetrin.
- Pesha mund të ndryshojë në varësi të aksesorit(ëve), përfshirë kutinë e baterisë. Kombinimi më i lehtë dhe më i rëndë, sipas Procedurës EPTA 01/2014, tregohet në tabelë.

Kutia e aplikueshme e baterisë dhe karikuesi

| | |
|------------------|--|
| Kutia e baterisë | BL4040 / BL4050F* * : Bateria e rekomanduar |
| Karikuesi | DC40RA / DC40RB / DC40RC |

- Disa prej kutive të baterive dhe karikuesve të renditura më lart mund të mos jenë të disponueshme në varësi të zonës ku ju banoni.

⚠ PARALAJMËRIM: Përdorni vetëm kutitë e baterisë dhe karikuesit e listuar më lart. Përdorimi i karikuesve dhe kutive të tjera të baterisë mund të shkaktojë lëndim dhe/ose zjarr.

Përdorimi i suyar

Vegla është e destinuar për prerjen e materialeve me disk smerilues prerës dhe gjithashtu materiale ndërtimi me disk diamanti.

Zhurma

Niveli tipik i zhurmës A, i matur sipas EN60745-2-22:

Niveli i presionit të zhurmës (L_{pA}): 109 dB (A)

Niveli i fuqisë së zhurmës (L_{WA}): 120 dB (A)

Pasiguria (K): 3 dB (A)

SHËNIM: Vlerat e deklaruar totale të emetimeve të zhurmës janë matur sipas një metode standarde testimi dhe mund të përdoren për të krahasuar një vegël me një tjetër.

SHËNIM: Vlerat e deklaruara të emetimeve të zhurmës mund të përdoren për një vlerësim paraprak të ekspozimit.

⚠ PARALAJMËRIM: Mbani mbrojtëse për veshët.

⚠ PARALAJMËRIM: Emetimet e zhurmës gjatë përdorimit aktual të veglës elektrike mund të ndryshojnë nga vlerat e deklaruara në varësi të mënyrave sesi përdoret vegla, veçanërisht nga lloji i materialit të punës që përdoret.

⚠ PARALAJMËRIM: Vërtetoni që masat e sigurisë për mbrojtjen e përdoruesit bazohen në vlerësimin e ekspozimit ndaj kushteve aktuale të përdorimit (duke marrë parasysh të gjitha pjesët e ciklit të funksionimit si ato kur pajisja është e fikur dhe punon pa prerë ashtu edhe kohën e përdorimit).

Dridhja

Regjimi i punës: prerje betoni

| Dora e majtë | | Dora e djathtë | | Standardi i zbatueshëm |
|-------------------------------|---------------------------------|-------------------------------|---------------------------------|------------------------|
| $a_{h,w}$ (m/s ²) | Pasiguria K (m/s ²) | $a_{h,w}$ (m/s ²) | Pasiguria K (m/s ²) | |
| ≤ 2,5 | 1,5 | ≤ 2,5 | 1,5 | EN60745-2-22 |

SHËNIM: Vlerat e deklaruara totale të dridhjeve janë matur sipas një metode standarde testimi dhe mund të përdoren për të krahasuar një vegël me një tjetër.

SHËNIM: Vlerat e deklaruara totale të dridhjeve mund të përdoren për një vlerësim paraprak të ekspozimit.

⚠ PARALAJMËRIM: Emetimet e dridhjeve gjatë përdorimit aktual të veglës elektrike mund të ndryshojnë nga vlerat e deklaruara në varësi të mënyrave sesi përdoret vegla, veçanërisht nga lloji i materialit të punës që përdoret.

⚠ PARALAJMËRIM: Vërtetoni që masat e sigurisë për mbrojtjen e përdoruesit bazohen në vlerësimin e ekspozimit ndaj kushteve aktuale të përdorimit (duke marrë parasysh të gjitha pjesët e ciklit të funksionimit si ato kur pajisja është e fikur dhe punon pa prerë ashtu edhe kohën e përdorimit).

Deklarata e konformitetit me KE-në

Vetëm për shtetet evropiane

Deklarata e konformitetit me KE-në përfshihet si Shtojca A në këtë manual përdorimi.

PARALAJMËRIME SIGURIE

Paralajmërimet e përgjithshme për sigurinë e veglës

⚠ PARALAJMËRIM: Lexoni të gjitha paralajmërimet për sigurinë, udhëzimet, ilustrimet dhe specifikimet e dhëna me këtë vegël elektrike. Mosndjekja e të gjitha udhëzimeve të renditura më poshtë mund të shkaktojë goditje elektrike, zjarr dhe/ose lëndim të rëndë.

Ruajini të gjitha paralajmërimet dhe udhëzimet për të ardhmen.

Termi "vegël elektrike" në paralajmërimet referohet veglës elektrike që përdoret e lidhur në prizë (me kordon) ose veglës së përdorur me bateri (pa kordon).

Paralajmërimet për sigurinë e prerësit me bateri

- Mbrojtësja e dhënë me veglën duhet të montohet mirë te vegla e punës dhe të pozicionohet për siguri maksimale, në mënyrë që ndaj përdoruesit të jetë ekspozuar një pjesë sa më vogël e diskut. Qëndroni bashkë me personat e tjerë larg planit të diskut prerëse.** Mbrojtësja ndihmon në mbrojtjen e përdoruesit nga copëzat e thyera të diskut dhe nga kontakti aksidental me të.
- Përdorni vetëm disqe prerëse të përforcuara ose diamanti të cilat janë të ngjitura me veglën tuaj elektrike.** Fakti që një aksesor mund të montohet në veglën tuaj elektrike, nuk garanton një funksionim të sigurt.
- Shpejtësia e matur e aksesorit duhet të jetë minimalisht e barabartë me shpejtësinë maksimale të caktuar në veglën elektrike.** Aksesorët që e kalojnë shpejtësinë e matur mund të thyhen dhe të ndahen në copa.
- Disqet duhet të përdoren vetëm për përdorimet e rekomanduara. Për shembull: mos smeriloni me anën e diskut prerës.** Disqet abrazive prerëse janë synuar për smerilim anësor, forcat anësore të ushtruara mbi këto disqe mund të shkaktojnë thyerjen e tyre.
- Gjithmori përdorni flanaxha disku të padëmtuara që përputhen me diametrin e diskut të zgjedhur.** Flanaxhat e përshtatshme të disqeve e mbështesin diskun duke reduktuar mundësinë e thyerjes së saj.
- Mos përdorni disqe të përforcuara të konsumuara nga pajisje më të mëdha elektrike.** Disqet e destinuara për pajisje më të mëdha elektrike nuk janë të përshtatshme për shpejtësinë e madhe të pajisjes së vogël dhe mund të shpërthejnë.
- Diametri i jashtëm dhe trashësia e aksesorit tuaj duhet të jetë brenda kapacitetit të matur të veglës elektrike.** Aksesorët me përmasa të gabuara nuk mund të mbrohen ose të kontrollohen siç duhet.
- Madhësia e grupit të disqeve dhe të flanaxhave duhet të përputhet mirë me aksin e veglës elektrike.** Disqet dhe flanaxhat që kanë vrima në boshte që nuk përputhen me pjesën tjetër të veglës elektrike do të humbasin ekuilibrin, do të dridhen jashtë mase dhe mund të shkaktojnë humbjen e kontrollit.
- Mos përdorni disqe të dëmtuara.** Përpara çdo përdorimi, kontrolloni disqet për çiflosje dhe krisje. Nëse vegla elektrike ose disku ju bie, kontrolloni për dëmtime ose instaloni një disk të padëmtuar. Pas inspeksionit dhe instalimit të diskut, qëndroni bashkë me personat e tjerë larg planit të rrotullimit të diskut dhe lëreni veglën elektrike të punojë me shpejtësi maksimale pa ngarkesë për një minutë. Disqet e dëmtuar zakonisht do të shpërthejnë nga vegla gjatë këtij testi.

10. **Mbani pajisje mbrojtëse personale.** Në varësi të përdorimit, përdorni mbrojtëse për fytyrën ose syze sigurie të mëdha ose të vogla. Sipas rastit, mbani maskë kundër pluhurit, mbrojtëse për dëgjimin, doreza dhe përparëse mbrojtëse që mund të ndalojnë copëzat abrazive ose të materialit të punës. Mbrojtësja e syve duhet të ketë aftësi të ndalojë copat fluturuese që prodhohen nga veprimet e ndryshme. Maska kundër pluhurit ose respiratori duhet të jenë në gjendje të filtrojnë grimcat e prodhuara nga funksionimi i pajisjes. Ekspozimi për një kohë të gjatë ndaj zhurmave të forta mund të shkaktojë humbjen e dëgjimit.
11. **Mos i lejoni personat të afrohen në zonën e punës.** Kushdo që hyn në zonën e punës duhet të mbajë veshur mjetet mbrojtëse personale. Copëzat e materialit të punës ose të një disku të thyer mund të fluturojnë larg dhe të shkaktojnë dëmtime përtej zonës ku punohet.
12. **Mbajeni veglën elektrike vetëm nga sipërfaqet kapëse të izoluara kur kryeni veprime në të cilat aksesori prerës mund të prekë tela të fshehur.** Nëse aksesori prerës prek një tel me rrymë, atëherë pjesët metalike të veglës elektrike elektrizohen dhe mund t'i shkaktojnë përdoruesit goditje elektrike.
13. **Mos e lëshoni veglën elektrike nga dora deri sa aksesori të ketë ndaluar plotësisht.** Disku rrotullues mund të prekë sipërfaqen dhe mund ta nxjerrë veglën elektrike jashtë kontrollit.
14. **Mos e ndizni veglën elektrike kur jeni duke e mbajtur anash trupit tuaj.** Kontakti aksidental me aksesori rrotullues mund ta ngeçë atë në rrobta tuaja, duke e tërhequr aksesori drejt trupit tuaj.
15. **Pastroni rregullisht vrimat e ajrosjes së veglës elektrike.** Ventilatori i motorit do ta tërheqë pluhurin brenda folesë dhe akumulimi i tepër i pluhurit të metalit mund të shkaktojë rreziqe elektrike.
16. **Mos e përdorni veglën elektrike pranë materialeve të ndezshme.** Shkëndijat mund t'i ndezin këto materiale.

Kundërveprimi dhe paralajmërimet lidhur me të

Zmbrapsja është një reagim i shpejtë që ndodh kur disku rrotullues bllokohet ose ngeç. Bllokimi ose ngecja shkaktojnë një ndalesë të menjëhershme të diskut rrotullues e cila bën që vegla elektrike të dalë jashtë kontrollit dhe të shkojë në drejtim të kundërt të drejtimit të diskut rrotullues në pikën e lidhjes.

Për shembull, nëse disku abrazive ngeç ose bllokohet nga materiali i punës, tehu i diskut që hyn në vendin e bllokimit mund të godasë sipërfaqen e materialit duke shkaktuar daljen ose kërcimin e diskut nga vendi. Disku mund të kërcejë në drejtim të punëtorit ose larg tij, në varësi të drejtimin të lëvizjes së diskut në momentin e bllokimit. Disqet abrazive mund të thyhen në të tilla kushte. Kundërveprimi është rezultat i keqpërdorimit të veglës elektrike dhe/ose procedurave ose kushteve të pasakta të përdorimit dhe mund të shmanget duke marrë masat e mëposhtme parandaluese.

1. **Mbajeni veglën elektrike fort dhe vendosni trupin dhe krahun në mënyrë që të pengoni forcat kundërvepruese.** Përdorni gjithmonë dorezën ndihmëse, nëse mundësohet, për një kontroll maksimal mbi kundërveprimin ose reagimin rrotullues gjatë ndezjes. Përdoruesi mund të kontrollojë reagimet rrotulluese ose forcat kundërvepruese, nëse merren masa parandaluese.

2. **Mos e vini kurrë dorën pranë aksesorit rrotullues.** Aksesori mund të kundërveprojë mbi dorën tuaj.
3. **Mos e mbani trupin në një vijë me diskun prerës.** Kundërveprimi do ta dërgojë veglën në drejtimin e kundërt të lëvizjes së diskut në pikën e ngeçjes.
4. **Tregoni kujdes të veçantë kur të punoni në cepa, anë të mprehta etj. Shmangni kërcimet dhe ngecjen e aksesorit.** Cepat, anët e mprehta ose kërcimet kanë një tendencë për të shkaktuar ngecjen e aksesorit rrotullues që shkakton humbjen e kontrollit ose kundërveprimin.
5. **Mos montoni zinxhir sharre, disk për prerjen e druve, disk të segmentuar diamanti me hapësirë anësore më të madhe se 10 mm ose teh sharre të dhëmbëzuar.** Disqe të tilla krijojnë kundërveprime të shpeshta dhe humbje të kontrollit.
6. **Mos e "bllokoni" diskun ose mos aplikoni presion të tepërt mbi të.** Mos provoni të kryeni prerje të thella. Ushtrimi i forcës së tepërt mbi disk rrit ngarkesën dhe ndjeshmërinë ndaj përdredhjeve ose kapjes së diskut gjatë prerjes dhe mundësinë e kundërveprimit ose të thyerjes së diskut.
7. **Kur disku kapet ose kur ndërprisni prerjen për çdo lloj arsyeje, fikeni veglën elektrike dhe mbajeni pa lëvizur derisa disku të ndalojë plotësisht.** Mos provoni asnjëherë ta tërhiqni diskun nga procesi i prerjes kur disku është duke lëvizur, përndryshe mund të ndodhë kundërveprim. Hetoni dhe ndërmerrni veprime korrigjuese për të eliminuar ngecjen e diskut.
8. **Mos e rifilloni procesin e prerjes në materialin e punës.** Lejoni diskun të arrijë shpejtësinë maksimale dhe futeni sërish me kujdes te vendi i prerjes. Disku mund të kapet, të shkojë lart ose të kundërveprojë nëse vegla elektrike rindizet brenda materialit të punës.
9. **Mbështetni panelet ose çdo material pune të madh për të minimizuar rrezikun e bllokimit dhe të kundërveprimit të diskut.** Materialet e mëdha të punës kanë tendencë të përkulen nga pesha e tyre. Mbështetëset duhet të vendosen poshtë materialit të punës pranë vijës së prerjes dhe buzës së materialit të punës nga të dyja anët e diskut.
10. **Tregoni kujdes të veçantë kur të bëni një "perje në zhep" mbi muret ekzistuese ose në zona të tjera me shikim të kufizuar.** Disku i dalë mund të presë tuba gazi ose uji, tela elektrikë ose objekte që shkaktojnë kundërveprim.

Paralajmërimet shtesë mbi sigurinë:

1. **Përpara se të përdorni disk të segmentuar diamanti, sigurohuni që disku i diamantit të ketë hapësirë anësore prej 10 mm ose më pak ndërmjet segmenteve, vetëm me kënd negativ pjerrëse.**
2. **Asnjëherë mos provoni të prisni duke e mbajtur veglën përmbys në një morsë shtërnguese.** Kjo mund të shkaktojë aksidente të rënda, sepse është shumë e rrezikshme.
3. **Disa materiale përmbajnë kimikate që mund të jenë toksike.** Kini kujdes që të parandaloni thithjen e pluhurave dhe kontaktin me lëkurën. Ndiqni të dhënat e sigurisë nga furnizuesi i materialit.
4. **Magazinojini disqet sipas rekomandimeve të prodhuesit.** Magazinimi i pasaktë mund t'i dëmtojë disqet.

5. Gjithmonë përdorni diskutun e përshtatshëm për punën tuaj dhe materialin që do të pritet.
6. Ekzaminoni materialin që do të pritet përpara se ta prisni. Nëse materiali përmban lëndë shpërthyes ose të ndezshme, ai mund të shkaktojë shpërthim ose flakë.
7. Mos e ndizni veglën nëse ka ngecur një objekt i huaj mes mbrojtëses dhe diskut. Në këtë rast, çinstaloni kutinë e baterisë dhe hiqni objektin e huaj.
8. Përdorni fasheta shtrënguese ose gjëra të ngjashme për të mbajtur materialin e punës kur kjo është e mundshme.
9. Gjithmonë mbani mbrojtje për dëgjimin gjatë punës.
10. Mos prisni materiale druri me këtë vegël.
11. Diametri i jashtëm dhe trashësia e diskut tuaj duhet të jetë brenda kapacitetit të matur të veglës elektrike. Disqet me përmasa të gabuara nuk mund të mbrohen ose të kontrollohen siç duhet.
12. Kur e përdorni mjetin me korrent, mbajeni fort me të dyja duart mjetin dhe pozicionin trupin dhe krahët në mënyrë të tillë që t'u rezistoni forcave zbrapsëse.
13. Mbajini duart ose fytyrën larg nga disku rrotullues.
14. Rregullojeni kapakun e diskut në një pozicion të përshtatshëm për punën tuaj.
15. Kur e përdorni veglën në tokë me baltë, pjerrësi të lagur, ose vend të lagur, kushtojini kujdes vendosjes së këmbëve.
16. Mos e zhytni veglën në pellgje.
17. Mos e lini veglën të pamonitoruar përjashta në shi.
18. Mos e zëvendësoni baterinë në shi.
19. Kur magazinoni veglën, shmangni drithën e drejtpërdrejtë të diellit dhe shiun, dhe ruajeni në një vend ku nuk nxehet apo njomet.
5. Mos bëni lidhje të shkurtër me kutinë e baterisë:
 - (1) Mos i prekni terminalet me materiale përcjellëse.
 - (2) Shmangni ruajtjen e kutisë së baterisë në një kuti me objekte të tjera metalike, si gozhdë, monedha etj.
 - (3) Mos e ekspozoni kutinë e baterisë në ujë ose shi.

Qarku i shkurtër i baterisë mund të shkaktojë qarkullim të madh të rrymës elektrike, mbinxehje, djegie të mundshme dhe madje prishje.

6. Mos e ruani dhe mos e përdorni pajisjen dhe kutinë e baterisë në vende ku temperatura mund të arrijë ose tejkalojë 50 °C (122 °F).
7. Mos e digjni kutinë e baterisë, edhe nëse është shumë e dëmtuar ose është konsumuar plotësisht. Kutia e baterisë mund të shpërthejë në zjarr.
8. Mos e shponi, pritni, shtypni, hidhni apo rrezoni kutinë e baterisë apo ta goditni kutinë e baterisë me një objekt të fortë. Një sjellje e tillë mund të shkaktojë zjarr, nxehtësi të lartë ose shpërthim.
9. Mos përdorni bateri të dëmtuar.
10. Bateritë e përfshira të litiumit, u nënshtrohen kërkesave të legjislacionit për mallrat e rrezikshme.

Për transport tregtar p.sh. nga palë të treta, agjentët të ndërmjetëm, duhet të ndiqen kërkesa specifike mbi paketimin dhe etiketimin. Për përgatitjen e artikullit për transport, është i nevojshëm konsultimi i një eksperti për materiale të rrezikshme. Ju lutemi, ndiqni gjithashtu rregulloret me gjasë më të detajuara vendore. Mbuloni me ngjitëse ose maskoni kontaktet e zhveshura dhe paketojeni baterinë në mënyrë të tillë që të mos lëvizë në paketim.
11. Kur hidhni kutinë e baterisë, hiqeni nga vegla dhe hidhni në një vend të sigurt. Zbatoni rregulloret lokale rreth hedhjes së baterisë.
12. Përdorni bateritë vetëm me produktet e specifikuar nga Makita. Instalimi i baterive në produkte të papajtueshme mund të rezultojë në zjarr, nxehtësi të lartë, shpërthim ose rrjedhje të elektroliteve.
13. Nëse vegla nuk përdoret për një periudhë të gjatë kohe, bateria duhet të hiqet nga vegla.
14. Gjatë dhe pas përdorimit, kutia e baterisë mund të nxehet, gjë që mund të shkaktojë djegie ose djegie në temperaturë të ulët. Tregoni kujdes gjatë manovrimit të kutive të nxehta të baterive.
15. Mos prekni terminalin e veglës menjëherë pas përdorimit pasi mund të nxehet aq shumë sa të shkaktojë djegie.
16. Mos lejoni që grumbullimin e ashklave, pluhurave ose papastërtive në terminalet, vrimat ose kanalet e kutisë së baterisë. Mund të shkaktojë ngrohje, marrje flakë, plasje dhe avari të veglës ose të kutisë së baterisë, duke rezultuar në djegie ose lëndime personale.

RUAJINI KËTO UDHËZIME.

⚠ PARALAJMËRIM: MOS lejoni që njohja ose familjarizimi me produktin (të fituara nga përdorimi i shpeshtë) të zëvendësojnë zbatimin me përpikëri të rregullave të sigurisë për produktin në fjalë. KEQPËRDORIMI ose mosndjekja e rregullave të sigurisë të dhëna në këtë manual përdorimi mund të shkaktojë dëmtime të rënda personale.

Udhëzime të rëndësishme rreth sigurisë për kutinë e baterisë

1. Përpara se ta përdorni kutinë e baterisë, lexoni të gjitha udhëzimet dhe shënimet e masave parandaluese të (1) ngarkuesi i baterisë, (2) bateria dhe (3) produkti që përdor baterinë.
2. Mos e çmontoni ose dëmtoni kutinë e baterisë. Kjo mund të shkaktojë zjarr, nxehtësi të lartë ose shpërthim.
3. Nëse koha e përdorimit është shkurtuar jashtë mase, ndalojeni punën menjëherë. Kjo mund të rezultojë në rrezik mbinxehjeje, djegie të mundshme, madje edhe shpërthim.
4. Nëse ju futen elektrolite në sy, shpëlajini sytë me ujë të pastër dhe kërkoni ndihmë mjekësore menjëherë. Kjo gjë mund të rezultojë në humbje të shikimit.

17. Përveç kur vegla e mbështet përdorimin pranë linjave elektrike me voltazh të lartë, mos e përdorni kutinë e baterisë pranë linjave elektrike me voltazh të lartë. Kjo mund të shkaktojë një defekt ose dëmtim të veglës ose të kutisë së baterisë.
18. Mbajeni baterinë larg fëmijëve.

RUAJINI KËTO UDHËZIME.

▲KUJDES: Përdorni vetëm bateri origjinale Makita. Përdorimi i baterive jo-origjinale Makita ose baterive që mund të jenë modifikuar, mund të rezultojë në marrjen flakë të baterisë, lëndime personale apo dëmtime. Kjo do të anulojë gjithashtu edhe garancinë e Makita-s për veglën e Makita-s dhe ngarkuesin.

Këshilla për të ruajtur jetëgjatësinë maksimale të baterisë

1. Ngarkojeni baterinë përpara se të shkarkohet plotësisht. Gjithmonë ndaloni punën me pajisjen dhe ngarkoni baterinë kur vëreni ulje të fuqisë së pajisjes.
2. Asnjëherë mos e ringarkoni baterinë e ngarkuar plotësisht. Mbingarkimi shkurton jetëgjatësinë e shërbimit të baterisë.
3. Ngarkojeni baterinë në temperaturën e dhomës në 10 °C - 40 °C. Lëreni kutinë e nxehtë të baterisë të ftohet përpara se ta ngarkoni atë.
4. Kur nuk e përdorni kutinë e baterisë, hiqni atë nga vegla ose karikuesi.
5. Ngarkojeni baterinë nëse nuk e përdorni për një kohë të gjatë (mbi gjashtë muaj).

PËRSHKRIMI I PJESËVE

► Fig.1

| | | | | | | | |
|----|---|----|-----------------------------------|----|-----------------------------|----|-------------------------|
| 1 | Disku prerës smerit / disku i diamantit | 2 | Mbrojtësja e diskut | 3 | Kapësja e kapakut të diskut | 4 | Mbajtësja e përparme |
| 5 | Llamba | 6 | Kutia e baterisë | 7 | Butoni i zhblokimit | 8 | Rrota |
| 9 | Butoni i bllokuesit të boshitit | 10 | Kapaku (për rripin në formë V-je) | 11 | Rubineti | 12 | Hyrja e ujit |
| 13 | Doreza | 14 | Këmbëza e çelësit | 15 | Butoni i llambës | 16 | Treguesi i mbingarkesës |
| 17 | Bokulla bashkuese | 18 | Çelësi me tub | - | - | - | - |

PËRSHKRIMI I PUNËS

▲KUJDES: Sigurohuni gjithmonë që vegla të jetë e fikur dhe kutia e baterisë të jetë hequr përpara se ta rregulloni apo t'i kontrolloni funksionet e veglës.

Instalimi ose heqja e kutisë së baterisë

▲KUJDES: Fikeni gjithmonë veglën përpara se të instaloni ose hiqni kutinë e baterisë.

▲KUJDES: Mbajeni fort veglën dhe kutinë e baterisë kur montoni ose hiqni kutinë e baterisë. Mosmbajta fort e veglës dhe e kutisë së baterisë mund të bëjë që t'ju rrëshqasin nga duart dhe të shkaktojë dëmtim të veglës dhe të kutisë së baterisë, si dhe lëndim personal.

Për të vendosur kutinë e baterisë, bashkërenditni gjuhëzën e kutisë së baterisë me kanalën e folesë dhe rrëshqiteni për ta futur. Futeni deri në fund, derisa të kërçasë dhe të bllokohet në vend. Nëse shikoni treguesin e kuq në anën e sipërme të butonit, ajo nuk është e bllokuar plotësisht.

► Fig.2: 1. Treguesi i kuq 2. Butoni 3. Kutia e baterisë

Për të hequr kutitë e baterisë, ngrijeni kutinë e baterisë ndërsa shtypni butonin në pjesën e përparme të kutisë.

▲KUJDES: Vendoseni gjithnjë plotësisht kutinë e baterisë derisa treguesi i kuq të mos duket. Në të kundërt, ajo mund të bjerë aksidentalisht nga vegla duke ju lënduar juve ose personin pranë jush.

▲KUJDES: Mos e vendosni me forcë kutinë e baterisë. Nëse kutia nuk hyn lehtë, nuk po e futni siç duhet.

SHËNIM: Vegla nuk punon vetëm me një kuti baterie.

Treguesi i kapacitetit të mbetur të baterive

Shtypni butonin e kontrollit në kutinë e baterisë për të treguar kapacitetin e mbetur të baterisë. Llambat treguese ndizen për pak sekonda.

► **Fig.3:** 1. Llambat treguese 2. Butoni i kontrollit

| Llambat treguese | | | Kapaciteti i mbetur |
|------------------|---------|--------------|---|
| Ndezur | Fikur | Duke pulsuar | |
| ■ | □ | ▣ | 75% deri 100% |
| ■ ■ ■ ■ | □ □ □ □ | ▣ | 50% deri 75% |
| ■ ■ | □ □ | ▣ | 25% deri 50% |
| ■ | □ □ □ □ | ▣ | 0% deri 25% |
| ▣ | □ □ □ □ | ▣ | Ngarkojeni baterinë. |
| ■ ■ □ □ | □ □ □ □ | ▣ | Llambushka mund të ketë keqfunksionuar. |
| □ □ ■ ■ | □ □ □ □ | ▣ | |

SHËNIM: Në varësi të kushteve të përdorimit dhe të temperaturës së ambientit, treguesi mund të ndryshojë paksa nga kapaciteti aktual.

SHËNIM: Llamba e parë e treguesit (në fund majtas) do të pulsojë kur sistemi i mbrojtjes së baterisë është në punë.

Sistemi i mbrojtjes së veglës/baterisë

Vegla është e pajisur me një sistem të mbrojtjes së veglës/baterisë. Ky sistem ndërpret automatikisht energjinë në motor për të zgatur jetëgjatësinë e veglës dhe baterisë. Vegla do të ndalojë automatikisht gjatë punës nëse vegla ose bateria janë vendosur sipas një prej kushteve të mëposhtme. Treguesit ndizen në rethana të caktuara.

Mbrojtja nga mbingarkesa

Kur vegla/bateria vihet në punë në një mënyrë që e bën atë të tërheqë një korrent më të lartë nga normalja, vegla fiket automatikisht. Në këtë situatë, fikeni veglën dhe ndaloni punën që shkaktoi mbingarkesën e veglës. Pastaj ndizeni veglën për ta rinisur.

Mbrojtja ndaj mbinxehjes

Kur vegla/bateria është mbinxehur, vegla ndalon automatikisht dhe llamba pulson. Në këtë situatë, lëreni veglën të ftohet përpara se ta ndizni sërish.

Mbrojtja nga mbishkarkimi

Kur kapaciteti i baterisë bie, mjeti ndalon automatikisht dhe llamba treguese e baterisë pulson. Nëse vegla nuk funksionon as kur shtypen çelësat, hiqni bateritë nga vegla dhe ngarkojni.

Mbrojtjet nga shkaqe të tjera

Sistemi i mbrojtjes është menduar edhe për shkaqe të tjera që mund ta dëmtojnë veglën dhe i lejon veglës të ndalojë automatikisht. Ndërmerni të gjitha hapat e mëposhtëm për të zgjidhur rastet, kur vegla ka arritur në ndalim të përkohshëm apo ndërprerje të punës.

1. Fikeni veglën dhe pastaj rindizeni për të rifilluar.
2. Karikoni bateritë ose ndërrojini me bateri të karikuara.
3. Lëreni makinerinë dhe bateritë të ftohen.

Nëse nuk vini re ndonjë përmirësim me rivendosjen e sistemit të mbrojtjes, kontakti qendrën vendore të shërbimit të Makita.

VINI RE: Nëse vegla ndalon për një shkak që nuk është përshkruar më lart, referojuni seksionit për ndreqjen e problemeve.

Sinjalizimi i mbingarkesës

Nëse vegla përdoret me ngarkesë të tepërt, treguesi i mbingarkesës do të pulsojë në të kuqe. Në këtë rast, reduktoni ngarkesën në vegël. Më pas, treguesi ndalon së pulsuar.

► **Fig.4:** 1. Treguesi i mbingarkesës

Veprimi i ndërrimit

▲ PARALAJMËRIM: Përpara se ta vendosni kutinë e baterisë në vegël, kontrolloni gjithmonë nëse çelësi është në pozicionin e duhur dhe nëse kthehet në pozicionin "OFF" (fikur) kur lëshohet.

▲ PARALAJMËRIM: ASNJËHERË mos e shtyni me forcë butonin e zhblokimit duke e goditur ose në ndonjë mënyrë tjetër. Një çelës me një buton zhblokimit të sforcuar mund të çojë në ndezje të paqëllimshme dhe lëndime personale të rënda.

▲ PARALAJMËRIM: ASNJËHERË mos e përdorni veglën nëse ndizet kur thjesht tërhiqni këmbëzën e çelësit, pa shtypur butonin e bllokimit. Një çelës që ka nevojë të riparohet mund të çojë në ndezje të paqëllimshme dhe lëndime personale të rënda. Çojeni veglën në qendrën e shërbimit të Makita për riparimet e duhura PËRPARA përdorimit të mëtejshëm.

Për të shmangur tërheqjen aksidentale të këmbëzës së çelësit, vegla është pajisur me një buton zhblokimi. Për ta ndezur veglën lëshoni butonin e zhblokimit dhe tërhiqni këmbëzën e çelësit. Lëshoni këmbëzën e çelësit për ta ndaluar.

► **Fig.5:** 1. Këmbëza e çelësit 2. Butoni i zhblokimit

VINI RE: Mos e tërhiqni fort këmbëzën e çelësit pa shtypur butonin e zhblokimit. Kjo mund të shkaktojë thyerjen e çelësit.

Ndezja e llambës

▲ KUJDES: Mos e shikoni direkt dritën ose burimin e dritës.

Për ta ndezur llambën, shtypni butonin e llambës. Për ta fikur, shtypni sërish butonin e llambës.

► **Fig.6:** 1. Butoni i llambës 2. Llamba

SHËNIM: Llamba do të fiket automatikisht nëse vegla nuk përdoret për një minutë.

Rregullimi i kapakut të diskut

Mbajeni kapësen e kapakut të diskut dhe rregulloni pozicionin e kapakut të diskut të përshtatshëm për punën tuaj.

► **Fig.7:** 1. Kapësja e kapakut të diskut

Teknologjia e ndjesisë së reagimit aktiv

Mjeti dallon elektronikisht situatat kur disku mund të ketë rrezik të lidhet. Në raste të tilla, vegla fiket automatikisht për të evituar rrotullimin e mëtejshëm të boshtit (nuk parandalon zbrapsjen). Për ta rindëzuar veglën, fiken përpara, eliminoni shkakun e rënies së befte të shpejtësisë së rrotullimit dhe ndizeni veglën.

Freni elektrik

Freni elektrik aktivizohet pas fikjes së veglës. Freni nuk funksionon kur nuk ka furnizim me energji, p.sh. kur bateria hiqet aksidentalisht, me çelësin ende të aktivizuar.

MONTIMI

▲KUJDES: Sigurohuni gjithmonë që vegla të jetë e fikur dhe kutia e baterisë të jetë hequr përpara se të kryeni ndonjë punë në vegël.

Instalimi ose heqja e diskut prerës smeril / diskut të diamantit

▲KUJDES: Përdorni vetëm çelësa Makita për instalimin apo heqjen e diskut.

▲KUJDES: Sigurohuni që ta shtrëngoni mirë bulonin gjatë instalimit të diskut.

▲KUJDES: Mos e shtypni butonin e bllokuesit të boshtit kur disku është duke u rrotulluar.

Për të hequr diskut, shtypni butonin e bllokuesit të boshtit dhe rrotulloji diskut derisa disku të mos rrotullohet. Ndërkohë që bllokuesi i boshtit është plotësisht i bllokuar, rrotullojeni bulonin heksagonal në drejtim të kundërt të akrepave të orës duke përdorur çelësin me tub. Më pas hiqni me radhë bulonin heksagonal, flaxhën, diskut, unazën dhe flaxhën.

► **Fig.8:** 1. Butoni i bllokuesit të boshtit 2. Çelësi me tub 3. Shtrëngimi 4. Lirimi

► **Fig.9:** 1. Buloni heksagonal 2. Flanxa 3. Unaza 4. Disku prerës smeril / disku i diamantit 5. Shigjeta (drejtimi i rrotullimit të diskut)

Për të instaluar diskut, ndiqni procedurën e anasjelltë të heqjes. SIGUROHUNI QË TA SHTRËNGONI FORT BULONIN HEKSAGONAL.

▲KUJDES: Diskun instalojeni gjithmonë në mënyrë të tillë që shigjeta në të të tregojë të njëjtin drejtim si shigjeta në mbrojtësen e diskut. Ndryshe, disku rrotullohet në të kundërt dhe mund të shkaktojë lëndim personal.

▲KUJDES: Përdorni vetëm disk që ka të shënuar një shpejtësi të barasvlershme ose më të madhe se sa shpejtësia e shënuar mbi vegël.

SHËNIM: Kur montoni diskut, sigurohuni që t'i fiksoni flaxhat në mënyrë të tillë që ana e rrafshët e flaxhës të jetë përballë diskut, dhe lidhni unazën që përputhet me diametrin e brendshëm të diskut.

► **Fig.10:** 1. Buloni heksagonal 2. Flanxa 3. Unaza 4. Disku prerës smeril / disku i diamantit

Lidhja me furnizimin me ujë

1. Përgatitni një zorrë uji.
 2. Hiqni dadon në bokullën bashkuese dhe kaloni zorrën e ujit përmes dados. Futni fundin e zorrës brenda në bokullën bashkuese dhe më pas shtrëngojeni dadon.
- **Fig.11:** 1. Zorra e ujit 2. Dadoja e bokullës bashkuese 3. Bokulla bashkuese
3. Lidhni zorrën e ujit me furnizimin me ujë.

Kur e lidhni me një rubinet me ujë, përdorni një aksesor të përshtatshëm si fashetë zorre ose bashkues për rubinetin e ujit.

► **Fig.12:** 1. Fasheta e zorrës 2. Bashkuesi për rubinetin e ujit 3. Zorra e ujit

SHËNIM: Aksesorit varet nga forma e rubinetit me të cilin e lidhni. Përgatitni një aksesor të përshtatshëm të blerë në dyqan.

SHËNIM: Nëse përdorni një bashkues për rubinetin e ujit, përgatitni një bokull tjetër bashkuese dhe bashkojeni me fundin tjetër të zorrës.

SHËNIM: Kur përdorni një pompë uji, ndiqni udhëzimet e pompës suaj të ujit për ta lidhur me zorrën e ujit.

4. Shtypni bokullën bashkuese në hyrjen e ujit derisa të ngecë me një kërcitje të lehtë.
- **Fig.13:** 1. Bokulla bashkuese 2. Hyrja e ujit 3. Rubineti

VINI RE: Mbajeni rubinetin të mbyllur derisa të filloni operacionin e prerjes me furnizimin me ujë. Për mënyrën e furnizimit me ujë, referojuni pjesës së përdorimit.

PËRDORIMI

▲KUJDES: Gjatë përdorimit sigurohuni që ta mbani fort materialin e punës mbi një bankë ose tavolinë të qëndrueshme.

▲KUJDES: Mos e anoni dhe mos e shtypni fort veglën gjatë prerjes, pasi motori mund të mbingarkohet ose materiali i punës mund të thyhet.

Prerja

▲KUJDES: Gjatë përdorimit, mos e ngrini veglën më lart se lartësia e shpatullave.

► **Fig.14**

Mbajeni veglën fort. Kapeni dorezën me dorën e djathtë dhe mbajtësen përpara me dorën e majtë. Për të parandaluar goditjet elektrike nga prerja aksidentale e një kabloje elektrike, gjithmonë mbajeni mbajtësen përpara në pjesën e përcaktuar siç tregohet në figurë.

► **Fig.15:** 1. Pjesa për ta mbajtur

Lëvizeni veglën mbi sipërfaqen e materialit të punës, duke e mbajtur rrafsh dhe duke e shtyrë lehtë derisa të përfundoni prerjen. Mbajeni vijën e prerjes drejt dhe shpejtësinë e përparimit të njëtrajtshme.

► Fig.16

SHËNIM: Vegla mund të mos funksionojë me kapacitet të plotë kur temperatura e kutisë së baterisë është e ulët. Në këtë moment, për shembull, përdorni veglën për një prerje të lehtë për pak kohë derisa kutia e baterisë të marrë temperaturën e dhomës. Më pas, vegla mund të punojë me kapacitet të plotë.

SHËNIM: Nëse prerja e diskut të diamantit fillon të dobësohet, mpriheni anën prerëse të diskut duke përdorur një disk të vjetër mprehës me kokrra të ashpra ose një bllok betoni. Mpriheni duke e shtyrë lehtë mbi skajin e jashtëm të diskut të diamantit.

Kur e furnizoni me ujë gjatë prerjes

▲KUJDES: Kur përdorni një disk diamanti me lagje, gjithmonë furnizojeni me ujë gjatë prerjes.

Lidheni veglën me furnizimin me ujë dhe rrotulloni rubinetin në drejtimin e shigjetës siç ilustron. Rregulloni pozicionin e rubinetit për të pasur qarkullim të shtruar të ujit.

► Fig.17: 1. Rubineti

▲KUJDES: Kur furnizoni ujë, gjithmonë mbajeni kokën e veglës më ulët se trupin e veglës për të mos lejuar që të hyjë ujë në mekanizmin e veglës. Në të kundërt mund të shkaktohet goditje elektrike.

► Fig.18

MIRËMBAJTJA

▲KUJDES: Sigurohuni gjithmonë që vegla të jetë fikur dhe të jetë hequr nga bateria përpara se të kryeni inspektimin apo mirëmbajtjen.

VINI RE: Mos përdorni kurrë benzinë, benzinë pastrimi, hollues, alkool dhe të ngjashme. Mund të shkaktoni çngjyrosje, deformime ose krisje.

Për të ruajtur SIGURINË dhe QËNDRUESHMËRINË, riparimet dhe çdo mirëmbajtje apo rregullim tjetër duhen kryer nga qendrat e autorizuar të shërbimit ose të shërbimit të fabrikës të Makita-s, duke përdorur gjithnjë pjesë këmbimi të Makita-s.

Pastrimi i veglës

Pas çdo përdorimi, hiqni kutitë e baterisë dhe diskutun dhe më pas pastroni tallashin, papastërtitë ose copëzat metalike të akumuluar brenda mbrojtëses së diskut. Pastroni trupin e veglës duke fshirë tallashin dhe papastërtitë me një leckë të thatë ose me një të njomur me ujë me sapun dhe të shtrydhur. Përdorni një leckë të thatë për të fshirë papastërtitë nga lentja e llambës. Bëni kujdes të mos gërvishni lentin e llambës, në të kundërt ajo do të ulë ndriçimin.

► Fig.19: 1. Mbrojtësja e diskut 2. Lentja e llambës

Pastrimi i vrimave të ajrit

Pastroni rregullisht vrimat e ajrit të veglës ose sa herë që nisin të bllokohen.

► Fig.20: 1. Vrima e ajrit

Ndërrimi i sinkro-rripit

- Hiqni kutitë e baterisë dhe diskutun.
- Lironi bulonat heksagonale duke përdorur majën e çelësit me tub, dhe më pas hiqeni kapakun.
► Fig.21: 1. Çelësi me tub 2. Buloni heksagonal 3. Kapaku
- Shtyjeni butonin e bllokuesit të boshtit dhe mbajeni për ta fiksuar pulexhon e madhe, dhe më pas rrotulloni dadon në drejtim të kundërt të akrepave të orës duke përdorur anën e hollë të çelësit me tub.
► Fig.22: 1. Pulexho e madhe 2. Butoni i bllokuesit të boshtit
- Shtyjeni butonin e bllokuesit të boshtit dhe mbajeni për ta fiksuar pulexhon e madhe, dhe më pas rrotulloni diskutun e vogël në drejtim të kundërt të akrepave të orës duke përdorur anën e trashë të çelësit me tub për të liruuar sinkro-rripin.
► Fig.23: 1. Butoni i bllokuesit të boshtit 2. Pulexho e madhe 3. Disk i vogël
- Hiqni rripin.
- Me foletë në anën e brendshme të rripit, lidheni njërën anë të rripit në pulexhon e vogël, dhe më pas lidheni anën tjetër të rripit në pulexhon e madhe.
► Fig.24: 1. Rripi 2. Pulexho e madhe 3. Pulexho e vogël
- Shtyjeni butonin e bllokuesit të boshtit dhe mbajeni për ta fiksuar pulexhon e madhe, dhe më pas rrotulloni diskutun e vogël në drejtim të akrepave të orës duke përdorur anën e trashë të çelësit me tub për të shtrënguar rripin.

► Fig.25: 1. Butoni i bllokuesit të boshtit 2. Pulexho e madhe

SHËNIM: Sigurohuni që disku i vogël të jetë në pozicion siç tregohet në figurë.
► Fig.26: 1. Disk i vogël

- Shtyjeni butonin e bllokuesit të boshtit dhe mbajeni për ta fiksuar pulexhon e madhe, dhe më pas rrotulloni dadon në drejtim të akrepave të orës duke përdorur anën e hollë të çelësit me tub.
► Fig.27: 1. Butoni i bllokuesit të boshtit

SHËNIM: Kur shtrëngoni dadon, aplikoni 19 - 21 N•m si forcë shtrëngimi.

- Vendoseni kapakun dhe më pas shtrëngoni bulonat heksagonale duke përdorur majën e çelësit.
► Fig.28: 1. Çelësi me tub 2. Buloni heksagonal 3. Kapaku

NDREQJA E DEFEKTEVE

Përpara se të kërkonti riparime bëni inspektimet tuaja. Nëse zbuloni ndonjë problem që nuk shpjegohet në manual, mos u mundoni të çmontoni veglën. Por për riparime drejtojuni Qendrave të Autorizuara të Shërbimit Makita, duke përdorur gjithmonë pjesë zëvendësuese Makita.

| Gjendja anormale | Shkaku i mundshëm (keqfunksionimi) | Zgjidhja |
|--|--|--|
| Motori nuk punon. | Kutitë e baterisë nuk janë instaluar. | Instaloni dy kutitë e baterisë. Kjo vegël nuk punon me një kuti baterie. |
| | Problem me baterinë (nën tension) | Rikarikoni baterinë. Nëse rikarikimi nuk është efikas, zëvendësoni kutinë e baterisë. |
| | Sistemi i lëvizjes nuk funksionon mirë. | Kërkojini qendrës lokale të autorizuar të shërbimit që ta riparojë. |
| Motori ndali punën pas një përdorimi të vogël. | Niveli i karikimit të baterisë është i ulët. | Rikarikoni baterinë. Nëse rikarikimi nuk është efikas, zëvendësoni kutinë e baterisë. |
| | Mbinxehja. | Ndaloni veglën që të ftohet. |
| Rrotullimi i diskut nuk përshpejtohet siç duhet edhe pas rrotullimit të veglës pa ngarkesë për 20 sekonda. | Bateria nuk është instaluar mirë. | Instaloni kutitë e baterisë siç përshkruhet në këtë manual. |
| | Fuqia e baterisë bie. | Rikarikoni kutitë e baterisë. Nëse rikarikimi nuk është efikas, zëvendësoni kutinë e baterisë. |
| | Sinkro-rripi rrëshqet. | Ndërrojeni sinkro-rripin me një të ri. |
| | Sistemi i lëvizjes nuk funksionon mirë. | Kërkojini qendrës lokale të autorizuar të shërbimit që ta riparojë. |
| Disku nuk rrotullohet: ⇒ ndalojeni menjëherë makinerinë! | Sinkro-rripi rrëshqet. | Ndërrojeni sinkro-rripin me një të ri. |
| | Midis mbrojtëses dhe diskut ka ngecur një objekt i huaj. | Çinstaloni kutitë e baterisë dhe hiqni objektin e huaj. |
| | Sistemi i lëvizjes nuk funksionon mirë. | Kërkojini qendrës lokale të autorizuar të shërbimit që ta riparojë. |
| Dridhje jonormale: ⇒ ndalojeni menjëherë makinerinë! | Vendosje e gabuar e diskut. | Instaloni diskut siç udhëzohet në këtë manual. Shtrëngoni bulonin për të siguruar fort diskut. |
| | Sistemi i lëvizjes nuk funksionon mirë. | Kërkojini qendrës lokale të autorizuar të shërbimit që ta riparojë. |
| Vegla prerëse dhe motori nuk ndalojnë: ⇒ Hiqni kutinë e baterisë menjëherë! | Keqfunksionim elektrik ose elektronik. | Hiqni kutive të baterive dhe kërkojini qendrës lokale të autorizuar të shërbimit që ta riparojë. |
| Performancë e keqe në prerje | Është koha të ndërrohet disku. | Ndërrojeni diskut me një të ri. |
| Rrjedhje uji nga hyrja. | Rrjedh ujë nga pjesa e unazës hermetike. | Kërkojini qendrës lokale të autorizuar të shërbimit që ta riparojë. |

AKSESORË OPSIONALË

⚠️ KUJDES: Këta aksesorë ose shtojca rekomandohen për përdorim me veglën Makita të përcaktuar në këtë manual. Përdorimi i aksesorëve apo shtojcave të tjera ndryshe nga këto mund të përbëjë rrezik lëndimi. Aksesorët ose shtojcat përdorini vetëm për qëllimin e tyre të përcaktuar.

Nëse keni nevojë për më shumë të dhëna në lidhje me aksesorët, pyesni qendrën vendore të shërbimit të Makita-s.

- Disku smerilues prerës
- Disku i diamantit
- Set unazash
- Sinkro-rrip
- Bokulla bashkuese
- Çelësi me tub
- Bateri dhe ngarkues origjinal Makita

SHËNIM: Disa artikuj të listës mund të përfshihen në paketën e veglës si aksesorë standardë. Ato mund të ndryshojnë nga njëri shtet në tjetrin.

СПЕЦИФИКАЦИИ

| | |
|---|--|
| Модел: | CE001G |
| Диаметър на диска | 355 мм |
| Макс. дебелина на диска | 5,0 мм |
| Макс. дълбочина на рязане | 127 мм |
| Номинални обороти | 5 300 мин ⁻¹ |
| Номинално напрежение | Постоянно напрежение 72 V – 80 V макс. |
| Макс. разрешено налягане на подаваната вода | 5,0 бара |
| Обща дължина | 786 мм |
| Нето тегло | 12,3 – 12,9 кг |
| Степен на защита | IPX4 |

- Поради нашата непрекъсната научно-развойна дейност посочените тук спецификации могат да бъдат променени без предизвестие.
- Спецификациите може да са различни в различните държави.
- Теглото може да се различава в зависимост от принадлежността(ите), включително акумулаторната батерия. Най-леката и най-тежката комбинация в съответствие с процедурата на EPTA 01/2014 са показани в таблицата.

Приложима акумулаторна батерия и зарядно устройство

| | |
|----------------------|--|
| Акумулаторна батерия | BL4040 / BL4050F* *: Препоръчителна батерия |
| Зарядно устройство | DC40RA / DC40RB / DC40RC |

- Някои от акумулаторните батерии и зарядните устройства, посочени по-горе, може да не са налични в зависимост от региона на местоживеене.

▲ ПРЕДУПРЕЖДЕНИЕ: Използвайте само посочените по-горе акумулаторни батерии и зарядни устройства. Използването на други акумулаторни батерии и зарядни устройства може да причини нараняване и/или пожар.

Предназначение

Инструментът е предназначен за рязане на метални материали с абразивен диск за рязане, а също и за зидария с диамантен диск.

Шум

Обичайното ниво на шума с тегловен коефициент A, определено съгласно EN60745-2-22:

Ниво на звуково налягане (L_{pA}): 109 dB(A)

Ниво на звукова мощност (L_{WA}): 120 dB(A)

Коефициент на неопределеност (K): 3 dB(A)

ЗАБЕЛЕЖКА: Обявената(ите) стойност(и) на шумовите емисии е(са) измерена(и) в съответствие със стандартни методи за изпитване и може да се използва(т) за сравняване на инструменти.

ЗАБЕЛЕЖКА: Обявеното(ите) стойност(и) на шумови емисии може да се използва(т) също и за предварителна оценка на вредното въздействие.

▲ ПРЕДУПРЕЖДЕНИЕ: Използвайте предпазни средства за слуха.

▲ ПРЕДУПРЕЖДЕНИЕ: Нивото на шума при работа с електрическия инструмент може да се различава от обявената(ите) стойност(и) в зависимост от начина на използване на инструмента, по-специално какъв детайл се обработва.

▲ ПРЕДУПРЕЖДЕНИЕ: Задължително определете предпазни мерки за защита на оператора въз основа на оценка на риска в реални работни условия (като се вземат предвид всички етапи на работния цикъл, като например момента на изключване на инструмента, работата на празен ход, както и времето на задействане).

Вибрации

Работен режим: рязане на бетон

| Лява ръка | | Дясна ръка | | Приложим стандарт |
|-----------------------|--|-----------------------|--|-------------------|
| $a_{h,w}$ (m/c^2) | Коефициент на неопределеност K (m/c^2) | $a_{h,w}$ (m/c^2) | Коефициент на неопределеност K (m/c^2) | |
| $\leq 2,5$ | 1,5 | $\leq 2,5$ | 1,5 | EN60745-2-22 |

ЗАБЕЛЕЖКА: Обявената(ите) обща(и) стойност(и) на вибрациите e (с) измерена(и) в съответствие със стандартни методи за изпитване и може да се използва(т) за сравняване на инструменти.

ЗАБЕЛЕЖКА: Обявената(ите) обща(и) стойност(и) на вибрациите може да се използва(т) също и за предварителна оценка на вредното въздействие.

⚠ ПРЕДУПРЕЖДЕНИЕ: Нивото на вибрациите при работа с електрическия инструмент може да се различава от обявената(ите) стойност(и) в зависимост от начина на използване на инструмента, по-специално какъв детайл се обработва.

⚠ ПРЕДУПРЕЖДЕНИЕ: Задължително определете предпазни мерки за защита на оператора въз основа на оценка на риска в реални работни условия (като се вземат предвид всички етапи на работния цикъл, като например момента на изключване на инструмента, работата на празен ход, както и времето на задействане).

ЕО декларация за съответствие

Само за европейските страни

ЕО декларацията за съответствие е включена като Анекс А към тази инструкция за употреба.

ПРЕДУПРЕЖДЕНИЯ ЗА БЕЗОПАСНОСТ

Общи предупреждения за безопасност при работа с електрически инструменти

⚠ ПРЕДУПРЕЖДЕНИЕ: Прочетете всички предупреждения, инструкции, илюстрации и спецификации за безопасността, предоставени с този електрически инструмент. При неспазване на изброените по-долу инструкции има опасност от токов удар, пожар и/или тежко нараняване.

Запазете всички предупреждения и инструкции за справка в бъдеще.

Терминът "електрически инструмент" в предупрежденията се отнася за вашия инструмент (с кабел за включване в мрежата) или работещ на батерии (безжичен) електрически инструмент.

Предупреждения за безопасност за акумулаторен циркуляр

1. Предпазителят, доставен с инструмента, трябва да бъде здраво закрепен към инструмента и разположен с оглед на максимална безопасност при работа, така че възможно най-малка част от диска да бъде открита откъм страната на работещия с инструмента. Не се приближавайте и не допускате да има други хора близо до въртящия се диск. Предпазителят спомага за защитаването на оператора от парчета при счупване на диска и случайно допиране до диска.

2. Използвайте само метализирани подсилени или диамантени дискове за рязане, предназначени за вашия електрически инструмент. Това, че даден аксесоар може да бъде закрепен към Вашия електрически инструмент, не гарантира безопасната му работа.
3. Номиналната скорост на аксесоарите трябва да е най-малко равна на максималната скорост, означена на инструмента. Аксесоари, които се въртят със скорост, по-висока от номиналната, могат да се счупят и да се разлетят на парчета.
4. Дисковете трябва да се използват само за тези приложения, за които са предназначени. Например: не трябва да се шлифова с плоската страна на абразивен диск за рязане. Абразивните дискове за рязане са предназначени за периферно шлифване и прилагането на странично действащи сили може да доведе до счупването им на парчета.
5. Използвайте само закрепващи фланци без повреди и с точния диаметър за избрания диск. Правилните закрепващи фланци за диска осигуряват опора на диска и така намаляват опасността от счупване на диска.
6. Не използвайте износени подсилени дискове от по-големи електрически инструменти. Дисковете, предназначени за по-голям електрически инструмент, не са подходящи за високите обороти на по-малкия инструмент и могат да се пръснат на парчета.
7. Външният диаметър и дебелината на вашите аксесоари трябва да отговарят на номиналния капацитет на вашия електрически инструмент. Неправилно оразмерените аксесоари не могат да бъдат добре защитени или контролирани.
8. Размерът на монтажните отвори на дисковете и фланците трябва да съответства точно на шпиндела на инструмента. Дискове и фланци, чиито монтажни отвори не отговарят на шпиндела на инструмента, се дебалансира, вибрират силно и могат да причинят загуба на контрол.

9. **Не използвайте повредени дискове. Преди всяко използване проверявайте за счупвания и пукнатини по диска. В случай на изпускане на инструмента или диска проверете за повреда или сложете диск, който не е повреден. След като огледате и поставите диска, застанете заедно с хората около вас встрани от равнината на въртящия се диск и включете инструмента на максимални обороти без натоварване в продължение на една минута. Ако дискът е повреден, той ще се счули за времето на това изпитване.**
10. **Използвайте лични предпазни средства. В зависимост от вида на работата използвайте маска за лице или предпазни очила. При необходимост използвайте маска за прах, антифони, ръкавици и работна прес-тилка, които да могат да ви предпазят от малки абразивни частици или парченца от обработвания детайл. Предпазните средства за очите трябва да могат да спрат летящи отпадъци, създадени при различни операции. Маската за прах или дихателният апарат трябва да могат да филтрират твърдите частици, образувани по време на работа. Продължителното излагане на силен шум може да причини загуба на слуха.**
11. **Страничните лица трябва да стоят на безопасно разстояние от работната зона. Всеки, който влиза в работната зона, трябва да използва лични предпазни средства. Парчета от обработвания детайл или от счупен диск могат да изхвърчат и да причинят наранявания извън непосредствената зона на работа.**
12. **Дръжте електрическия инструмент за изолираните и нехлъзгави повърхности, когато има опасност режещият аксесоар да допре до скрити кабели. Ако режещият елемент докосне проводник под напрежение, токът може да премине през металните части на електрическия инструмент и да „ударя“ работещия.**
13. **Не оставяйте инструмента на земята, докато дискът не спре да се върти напълно. Въртящият се диск може да захапне повърхността и да издърпа инструмента от ръцете ви.**
14. **Не включвайте инструмента, докато го държите отстрана до тялото си. При случаен допир с въртящия се диск дрехите ви може да се разкъсат и да придърпат диска към вашето тяло.**
15. **Редовно почиствайте вентилационните отвори на инструмента. Вентилаторът на двигателя засмуква прах в корпуса на инструмента, а натрупването на метален прах може да доведе до опасност от електрическа повреда.**
16. **Не използвайте електрическия инструмент в близост до леснозапалими материали. Искрите могат да запалят тези материали.**

Обратен удар и свързани с това предупреждения

Обратният удар е внезапна реакция на прищипан или нащърбен въртящ се диск. Прищипването или нащърбането причинява бързо спиране на въртящия се диск, който от своя страна завърта неконтролируемия инструмент в посока, обратна на въртенето на диска, в точката на захващане. Например, ако дискът е нащърбен или преципан от обработвания детайл, ръбът, който влиза в точката на прищипване, може да навлезе в повърхността на материала, от което дискът да излезе или да отскочи с обратен удар. Дискът може да отскочи към оператора или встрани от него в зависимост от посоката на движение на диска в точката на прищипване. В такава ситуация абразивният диск може и да се счули. Обратният удар е следствие от неправилна употреба на електрическия инструмент и/или неспазване на реда и условията за работа и може да бъде избегнат при спазване на посочените по-долу предпазни мерки.

1. **Дръжте здраво инструмента и разположете тялото и ръката си така, че да можете да устоите на силите на обратния удар. Ако има допълнителна ръкохватка, я използвайте задължително, за да овладеете максимално обратния удар или завъртането при пускане. Операторът може да овладее завъртането или силите на обратен удар, ако вземе подходящите предпазни мерки.**
2. **Не поставяйте ръката си близо до въртящата се принадлежност. Възможен е откат на принадлежността към ръката ви.**
3. **Не поставяйте тялото си на една линия с въртящия се диск. Обратният удар изхвърля инструмента в посока, обратна на тази на въртенето на диска, в точката на нащърбане.**
4. **Работете с повишено внимание при обработване на ъгли, остри ръбове и др. подобни. Не позволявайте на диска да подскача или да се нащърбва. Ъглите, острите ръбове и подскачането са предпоставки за нащърбане на диска и загуба на контрол или обратен удар.**
5. **Не закрепвайте верижен трион, нож за дърворезба или сегментиран диамантен диск с отстояние над 10 мм, или режещ диск за циркуляр със зъби. Такива дискове често водят до обратен удар и загуба на контрол.**
6. **Не „заклинвайте“ диска и не упражнявайте прекален натиск. Не се опитвайте да режете прекалено дълбоко. Прекомерният натиск върху диска увеличава натоварването и вероятността за усукване или задиране на диска в прореза, както и тази за обратен удар или счупване на диска.**
7. **Ако дискът задере или прекъснете рязането по друга причина, изключете инструмента и го задръжте неподвижен, докато дискът спре да се върти окончателно. Не се опитвайте да извадите диска от прореза, докато все още се върти, защото това може да доведе до обратен удар. Огледайте мястото и вземете необходимите мерки, за да отстраните причината за задирането на диска.**
8. **Не подновявайте рязането, докато дискът е в допир с обработвания детайл. Изчакайте дискът да достигне пълни обороти и тогава внимателно го вкарайте в прореза. Дискът може да задере, да излезе или да произведе обратен удар, ако инструментът бъде включен, докато е в допир с обработвания детайл.**

9. Подпирайте панели и други обемисти детайли за обработване, за да сведете до минимум опасността от прищипване или обратен удар от диска. Големите обработвани детайли често се огъват под собствената си тежест. Подпорите се слагат под обработвания детайл, близо до линията на рязане и близо до ръба на детайла, от двете страни на диска.
10. Бъдете особено предпазливи, когато режете в стена или друга повърхност, през която не се вижда. Стърчащият диск може да среже газова или водопроводна тръби, електрически кабел или предмет, който да причини обратен удар.
15. Когато използвате инструмента на глинеста почва, мекър склон или хлъзгава повърхност, внимавайте къде стъпвате.
16. Не потапяйте инструмента в локви.
17. Не оставяйте инструмента без наблюдение на открито под дъжда.
18. Не сменяйте батерията, когато вали.
19. Когато съхранявате инструмента, избягвайте пряката слънчева светлина и дъжд и го съхранявайте на място, което не е горещо или влажно.

Допълнителни предупреждения за безопасност:

1. Преди да използвате сегментиран диамантен диск, се убедете, че диамантият диск е с интервал между сегментите, по-малък от 10 мм, и е с отрицателен преден ъгъл на зъба.
2. Никога не се опитвайте да режете с хванат в менгеме и обърнат надолу инструмент. Това е изключително опасно, защото може да доведе до сериозни произшествия.
3. Някои материали съдържат химикали, които е възможно да са токсични. Вземете предпазни мерки, за да предотвратите вдишването на прах и контакта с кожата. Следвайте информацията на доставчика за безопасната работа с материала.
4. Съхранявайте дисковете според съветите на производителя. Неправилното съхранение може да увреди дисковете.
5. Винаги използвайте диска, подходящ за вашата работа и за материала, който ще бъде рязан.
6. Преди рязане проверете материала, който ще бъде рязан. Ако материалът съдържа експлозивни или запалими вещества, това може да доведе до взрив или пожар.
7. Не включвайте инструмента, ако между предпазителя и диска е заседнало чуждо тяло. В този случай извадете акумулаторната батерия и отстранете чуждото тяло.
8. Винаги, когато е възможно, използвайте скоби или подобни предмети за закрепване на обработвания детайл.
9. Винаги носете защита на слуха по време на работа.
10. Не режете дървени материали с този инструмент.
11. Външният диаметър и дебелината на диска трябва да отговарят на номиналния капацитет на вашия електрически инструмент. Неправилно оразмерените дискове не могат да бъдат добре защитени или контролирани.
12. Когато работите с електрическия инструмент, дръжте здраво инструмента с две ръце и разположете тялото и ръката си така, че да можете да устоите на силите на обратния удар.
13. Пазете ръцете и лицето си от въртящия се диск.
14. Поставете капака на диска на подходяща за вашата работа позиция.

ЗАПАЗЕТЕ НАСТОЯЩИТЕ ИНСТРУКЦИИ.

▲ ПРЕДУПРЕЖДЕНИЕ: НЕ позволявайте комфорта от познаването на продукта (придобит при дългата му употреба) да замени стриктното спазване на правилата за безопасност за въпросния продукт. НЕПРАВИЛНАТА УПОТРЕБА и неспазването на правилата за безопасност, посочени в настоящото ръководство за експлоатация, могат да доведат до тежки наранявания.

Важни инструкции за безопасност за акумулаторната батерия

1. Преди да използвате акумулаторната батерия, прочетете всички инструкции и предупредителни маркировки на (1) зарядното устройство за батериите, (2) за батериите и (3) за използващия батериите продукт.
2. Не разглобявайте и не променяйте акумулаторната батерия. Това може да предизвика пожар, прегряване или взрив.
3. Ако мощността на машината намалее много, веднага спрете да работите. Това може да доведе до риск от прегряване, до възможни изгаряния и даже до експлозии.
4. Ако в очите ви попадне електролит, изплакнете ги с чиста вода и веднага потърсете лекарска помощ. Това може да доведе до загуба на зрението ви.
5. Не давайте на късо акумулаторните батерии:
 - (1) Не докосвайте клемите с проводими материали.
 - (2) Избягвайте съхраняването на акумулаторните батерии в контейнер с други метални предмети като пирони, монети и други подобни.
 - (3) Не излагайте акумулаторните батерии на вода или дъжд.
 Закъсяването на акумулаторна батерия може да доведе до протичане на много силен ток, до прегряване, до възможни изгаряния и даже до разпадане на батерията.
6. Не съхранявайте и не използвайте инструмента и акумулаторните батерии на места, където температурата може да достигне или надмине 50 °C (122 °F).
7. Не изгаряйте акумулаторните батерии даже и ако те са сериозно повредени или напълно износени. Акумулаторната батерия може да експлодира в огън.

8. Не забивайте пирони, не режете, не смачквайте, не хвърляйте, не изпускате и не удрийте в твърд предмет акумулаторната батерия. Това поведение може да предизвика пожар, прегряване или взрив.
9. Не използвайте повредени акумулаторни батерии.
10. Съдържащите се литиево-йонни акумулаторни батерии са обект на изискванията на законодателството за опасни стоки.
При търговски превози, напр. от трети страни, спедитори, трябва да се спазват специални изисквания за опаковане и етикетирание.
За подготовка на артикула, който трябва да бъде изпратен, е необходима консултация с експерт по опасните материали. Моля, спазвайте и евентуално по-подробните национални разпоредби.
Залепете с лента или покрийте откритите контакти и опаковайте акумулаторната батерия по такъв начин, че да не може да се премества в опаковката.
11. При изхвърляне на акумулаторната батерия я извадете от инструмента и я изхвърлете на подходящо място. Спазвайте местните разпоредби за изхвърляне на акумулаторни батерии.
12. Използвайте батериите само с продуктите, определени от Makita. Поставянето на батериите към неодобрен продукт може да предизвика пожар, прегряване, взрив или изтичане на електролит.
13. Ако инструментът няма да се използва продължително време, батерията трябва да се извади от него.
14. По време на и след употреба акумулаторната батерия може да поеме топлина, която може да причини изгаряния или нискотемпературни изгаряния. Внимавайте, когато боравите с горещите акумулаторни батерии.
15. Не докосвайте клемата на инструмента веднага след употреба, тъй като е възможно да е достатъчно нагрята, за да предизвика изгаряния.
16. Не позволявайте стружки, прах или почва да полепват по клемите, отворите и каналите на акумулаторната батерия. Това може да причини загряване, възникване на пожар, избухване и повреда на инструмента или акумулаторната батерия, което да доведе до изгаряния или телесни наранявания.
17. Освен ако инструментът поддържа използването в близост до високоволтови електропроводи, не използвайте акумулаторната батерия близо до високоволтови електропроводи. Това може да доведе до неизправност или повреда на инструмента или акумулаторната батерия.
18. Пазете батерията от деца.

ЗАПАЗЕТЕ НАСТОЯЩИТЕ ИНСТРУКЦИИ.

⚠ВНИМАНИЕ: Използвайте само оригинални акумулаторни батерии на Makita. При използване на различни от акумулаторните батерии на Makita или стари акумулаторни батерии може да се получи пръскане на акумулаторната батерия, което да доведе до пожар, нараняване или повреда. Това също ще анулира гаранцията на Makita за инструмента и зарядното устройство Makita.

Съвети за поддържане на максимално дълъг живот на акумулаторните батерии

1. Зареждайте акумулаторните батерии, преди те да са се разреждали напълно. Когато забележите, че мощността на инструмента намалява, винаги спирайте работата с инструмента и заредете акумулаторната батерия.
2. Никога не презареждайте напълно заредена акумулаторна батерия. Презарядът скъсява експлоатационния живот на батерията.
3. Зареждайте акумулаторната батерия при стайна температура от 10 °C – 40 °C (50 °F – 104 °F). Оставете заргетите акумулаторни батерии да се охладят, преди да ги зареждате.
4. Когато не използвате акумулаторната батерия, извадете я от инструмента или зарядното устройство.
5. Заредете акумулаторната батерия, ако не сте го използвали дълъг период от време (повече от шест месеца).

ОПИСАНИЕ НА ЧАСТИТЕ

► Фиг.1

| | | | | | | | |
|----|---|----|-----------------------------|----|-------------------------------|----|---------------------------|
| 1 | Абразивен диск за рязане/диамантен диск | 2 | Предпазител на диска | 3 | Ръкохватка на капака на диска | 4 | Предна дръжка |
| 5 | Лампа | 6 | Акумулаторна батерия | 7 | Блокиращ бутон | 8 | Колело |
| 9 | Бутон за блокиране на вала | 10 | Капак (за клиновиден ремък) | 11 | Кран | 12 | Вход за вода |
| 13 | Ръкохватка | 14 | Пусков прекъсвач | 15 | Бутон за лампата | 16 | Индикатор за претоварване |
| 17 | Съединителна втулка | 18 | Затворен гаечен ключ | - | - | - | - |

ОПИСАНИЕ НА ФУНКЦИИТЕ

⚠ ВНИМАНИЕ: Винаги проверявайте дали инструментът е изключен и касетата с акумулаторната батерия е извадена, преди да регулирате или проверявате дадена функция на инструмента.

Поставяне и изваждане на акумулаторната батерия

⚠ ВНИМАНИЕ: Винаги изключвайте инструмента преди поставяне или изваждане на акумулаторната батерия.

⚠ ВНИМАНИЕ: Когато инсталирате или изваждате акумулаторната батерия, дръжте здраво инструмента и акумулаторната батерия. Ако не държите здраво инструмента и акумулаторната батерия, те могат да се изплъзнат от ръцете ви и да доведат до повреждане на инструмента и акумулаторната батерия или нараняване.

За да поставите акумулаторната батерия, изравнете езичето ѝ с жлеба в корпуса и го плъзнете на мястото му. Придвижвайте я по протежението на жлеба, докато не се намести с леко щракване. В случай че виждате червения индикатор в горната част на бутона, това означава, че тя не е фиксирана напълно на мястото си.

► **Фиг.2:** 1. Червен индикатор 2. Бутон
3. Акумулаторна батерия

За да извадите акумулаторните батерии, повдигнете ги, докато натискате бутона в предната им част.

⚠ ВНИМАНИЕ: Винаги вмъквайте акумулаторната батерия докрай, така че червеният индикатор да се скрие. В противен случай тя може неволно да изпадне от инструмента, което може да нарани вас или някого около вас.

⚠ ВНИМАНИЕ: Не инсталирайте акумулаторната батерия със сила. Ако батерията не се движи свободно, тя не е била поставена правилно.

ЗАБЕЛЕЖКА: Инструментът не работи само с една акумулаторна батерия.

Индикация на оставащия капацитет на акумулаторната батерия

Натиснете бутона за проверка на акумулаторната батерия за показване на оставащия заряд на батерията. Светлинните индикатори ще светнат за няколко секунди.

► **Фиг.3:** 1. Светлинни индикатори 2. Бутон за проверка

| Светлинни индикатори | | | Оставащ заряд на батерията |
|----------------------|-------|------|---------------------------------------|
| Свети | Изкл. | Мига | |
| ■ ■ ■ ■ | | | 75% до 100% |
| ■ ■ ■ □ | | | 50% до 75% |
| ■ ■ □ □ | | | 25% до 50% |
| ■ □ □ □ | | | 0% до 25% |
| ▬ □ □ □ | | | Заредете батерията. |
| ■ ■ □ □ | | | Батерията може да не работи правилно. |
| □ □ ■ ■ | ↑ ↓ | | |

ЗАБЕЛЕЖКА: В зависимост от условията на употреба и околната температура е възможно показванията леко да се различават от действителния капацитет.

ЗАБЕЛЕЖКА: Първият (краен ляв) светлинен индикатор ще мига, когато системата за защита на батерията функционира.

Система за защита на инструмента / акумулаторната батерия

Инструментът е съоръжен със система за защита на инструмента/акумулаторната батерия. Тази система автоматично прекъсва захранването към електромотора, за да осигури по-дълъг живот на инструмента и акумулаторната батерия. Инструментът ще спре автоматично по време на работа, ако инструментът или батерията са поставени в едно от следните условия. В някои случаи, индикаторите ще светнат.

Защита срещу претоварване

Когато инструментът/батерията се използва по начин, който води до необичайно висока консумация на ток, инструментът спира автоматично. В този случай изключете инструмента и прекратете приложението, което го претоварва. След това включете инструмента за повторно стартиране.

Защита срещу прегряване

Ако инструментът/акумулаторната батерия прегреят, инструментът автоматично спира да работи и лампата започва да мига. В този случай оставете инструмента да изстине, преди да го включите отново.

Защита срещу прекомерно разреждане

Когато капацитетът на акумулаторната батерия намалее, инструментът автоматично спира и светлинният индикатор на акумулаторна батерия започва да мига. Ако инструментът не работи дори при задействане на ключовете му, извадете батериите от инструмента и ги заредете.

Защити срещу други причини

Предпазната система е предназначена и за други причини, които може да повредят инструмента, и позволява автоматичното спиране на инструмента. Изпълнете всички следващи стъпки, за да отстраните причините, когато инструментът е прекъснал временно или спре по време на работа.

1. Изключете инструмента и след това отново го включете.
2. Заредете батерията(ите) или я/ги заменете със заредена(и) батерия(и).
3. Оставете машината и батерията(ите) да изстинат.

Ако не бъде постигнато подобрене чрез връщане на предпазната система в изходно положение, се свържете с местния сервизен център на Makita.

БЕЛЕЖКА: Ако инструментът спре поради причина, която не е описана по-горе, вижте раздела за отстраняване на неизправности.

Предупреждение за претоварване

Ако инструментът работи с прекомерно натоварване, индикаторът за претоварване ще мига в червено. В такива случаи намалете натоварването на инструмента. След това индикаторът спира да мига.

► **Фиг.4:** 1. Индикатор за претоварване

Включване

▲ПРЕДУПРЕЖДЕНИЕ: Преди да поставите батерията в инструмента, винаги проверявайте дали пусковият прекъсвач работи нормално и се връща в положение "OFF" (ИЗКЛ.) при отпускането му.

▲ПРЕДУПРЕЖДЕНИЕ: НИКОГА не елиминирайте деблокираща бутон, като го завържете в натиснато положение с лента или някакъв друг материал. Прекъсвач с елиминиран деблокиращ бутон може да доведе до неволно задействане на инструмента и сериозно нараняване.

▲ПРЕДУПРЕЖДЕНИЕ: НИКОГА не използвайте инструмента, ако се включва само когато издърпате пусковия прекъсвач, без да сте натиснали бутона за деблокиране. Неремонтиран прекъсвач може да доведе до неволно задействане на инструмента и сериозно нараняване. Върнете инструмента в сервизен център на Makita за ремонт ПРЕДИ по-нататъшна употреба.

За предотвратяване на случайното натискане на пусковия прекъсвач е осигурен бутон за деблокиране. За да включите инструмента, натиснете бутона за деблокиране и натиснете пусковия прекъсвач. За спиране освободете пусковия прекъсвач. ► **Фиг.5:** 1. Пусков прекъсвач 2. Блокиращ бутон

БЕЛЕЖКА: Не издърпвайте пусковия прекъсвач силно, без да сте натиснали бутона за деблокиране. Това може да доведе до счупване на прекъсвача.

Включване на лампата

▲ВНИМАНИЕ: Не гледайте директно в светлинния източник.

За да се включи лампата, натиснете бутона за лампата. За да я изключите, натиснете отново бутона за лампата.

► **Фиг.6:** 1. Бутон за лампата 2. Лампа

ЗАБЕЛЕЖКА: Лампата автоматично ще се изключи, ако с инструмента не се извършва работа в продължение на една минута.

Регулиране на капака на диска

Хванете ръкохватката на капака на диска и позиционирайте капака на подходящо за вида работа място.

► **Фиг.7:** 1. Ръкохватка на капака на диска

Технология за откриване на активна обратна връзка

Инструментът установява по електронен път ситуация, при които съществува риск от задиране на диска. В това положение инструментът се изключва автоматично, за да се възпрепятства по-нататъшното въртене на шпиндела (това не предотвратява обратния удар).

За да рестартирате инструмента, първо го изключете, отстранете причината за внезапното намаляване на скоростта на въртене и след това включете инструмента.

Електрическа спирачка

След изключване на инструмента се задейства електрическа спирачка.

Спиратката не действа при изключено захранване, като случайно изваждане на батерията, докато прекъсвачът е още във включено положение.

СГЛОБЯВАНЕ

▲ВНИМАНИЕ: Преди да извършите някакви дейности по инструмента, задължително проверете дали той е изключен и акумулаторната батерия е извадена.

Поставяне и сваляне на абразивен диск за рязане/ диамантен диск

▲ВНИМАНИЕ: Използвайте единствено ключ Makita за поставяне и сваляне на диска.

▲ВНИМАНИЕ: При поставяне на диска винаги затягайте болта здраво.

▲ВНИМАНИЕ: Не натискайте бутона за блокиране на вала, когато дискът се върти.

За да свалите диска, натиснете палеца за блокиране на вала и завъртете диска, докато бъде елиминирана възможността за въртене на диска. Когато палецът за блокиране на вала е напълно блокиран, завъртете шестостенния болт по посока, обратна на часовниковата стрелка, с помощта на затворен гаечен ключ. След това премахнете шестостенния болт, фланеца, диска, пръстена и фланеца в тази последователност.

► **Фиг.8:** 1. Бутон за блокиране на вала 2. Затворен гаечен ключ 3. Затягане 4. Разхлабване

► **Фиг.9:** 1. Шестостенен болт 2. Фланец 3. Пръстен 4. Абразивен диск за рязане/диамантен диск 5. Стрелка (посока на въртене на диска)

За да монтирате диска, следвайте процедурата за сваляне в обратния ред.

УВЕРЕТЕ СЕ, ЧЕ ЗАТЯГАТЕ ЗДРАВО ШЕСТОСТЕННИЯ БОЛТ.

⚠ВНИМАНИЕ: Винаги поставяйте диска така, че стрелката върху него да сочи в същата посока като стрелката върху предпазителя на диска. В противен случай дискът се върти в обратна посока и може да причини нараняване.

⚠ВНИМАНИЕ: Използвайте само диск, който е с обозначение за обороти, равно на или превишаващо оборотите, маркирани върху инструмента.

ЗАБЕЛЕЖКА: При монтиране на диска фланците трябва да се закрепят така, че равната страна на фланеца да е обръната към диска, и поставете пръстен, който съответства на вътрешния диаметър на диска.

► **Фиг.10:** 1. Шестостенен болт 2. Фланец 3. Пръстен 4. Абразивен диск за рязане/диамантен диск

Свързване към водоподаване

1. Подгответе воден маркуч.

2. Махнете гайката на съединителната втулка и прекарайте водния маркуч през гайката. Вкарайте края на маркуча в съединителната втулка и след това затегнете гайката.

► **Фиг.11:** 1. Воден маркуч 2. Гайка на съединителната втулка 3. Съединителна втулка

3. Свържете водния маркуч към водоподаването.

Когато свързвате към кран за вода, използвайте подходящ фитинг, като например лентова скоба за маркуч или съединение за воден кран.

► **Фиг.12:** 1. Лентова скоба за маркуч 2. Съединение за воден кран 3. Воден маркуч

ЗАБЕЛЕЖКА: Фитингът зависи от формата на крана, към който ще се извършва свързването. Подгответе подходящ фитинг, наличен на пазара.

ЗАБЕЛЕЖКА: Ако използвате съединение за воден кран, подгответе друга съединителна втулка и я поставете на другия край на маркуча.

ЗАБЕЛЕЖКА: Когато използвате водна помпа, следвайте инструкциите на вашата водна помпа за свързване на водния маркуч.

4. Натиснете съединителната втулка във входа за вода, докато не се фиксира с щракване.

► **Фиг.13:** 1. Съединителна втулка 2. Вход за вода 3. Кран

БЕЛЕЖКА: Не отваряйте крана, докато не започнете да режете с подаване на вода. Вижте раздела за експлоатация за това как да подавате вода.

Експлоатация

⚠ВНИМАНИЕ: По време на работа винаги дръжте детайла здраво надолу върху стабилен тегзях или маса.

⚠ВНИМАНИЕ: Не усуквайте или натискайте инструмента в разреза, тъй като моторът може да се претовари или детайлът да се счупи.

Рязане

⚠ВНИМАНИЕ: По време на работа не носете инструмента на височина над рамото ви.

► **Фиг.14**

Дръжте здраво инструмента. Дръжте ръкохватката с дясната ръка, а предната дръжка – с лявата ръка. За да предотвратите токов удар вследствие на случайно срязване на електрически кабел, винаги дръжте обозначената част на предната дръжка, както е показано на фигурата.

► **Фиг.15:** 1. Част, която да държите

Движете инструмента по повърхността на детайла, като го държите изправен и го движите бавно напред, докато рязането не приключи. Режете по права линия и поддържайте равномерна скорост на подаването.

► **Фиг.16**

ЗАБЕЛЕЖКА: При ниска температура на акумулаторната батерия е възможно инструментът да не може да достигне пълния си работен капацитет. В такива случаи можете да използвате известно време инструмента за рязане с по-малко натоварване, докато акумулаторната батерия се затопли до температурата в помещението. След това инструментът ще може да достигне пълния си работен капацитет.

ЗАБЕЛЕЖКА: Ако диамантеният диск започне да реже лошо, вземете стар, едрозърнест диск от настолна шлифовъчна машина или бетонен блок, за да заточите режещия ръб на диска. Заточвайте чрез лек натиск върху външния ръб на диамантения диск.

Когато подавате вода по време на рязане

⚠ ВНИМАНИЕ: Когато използвате мокър диамантен диск, винаги подавайте вода по време на рязане.

Свържете инструмента към водоподаването и завъртете крана по посока на стрелката, както е показано на изображението. Регулирайте позицията на крана до получаването на слаб воден поток.

► Фиг.17: 1. Кран

⚠ ВНИМАНИЕ: Когато подавате вода, винаги дръжте главата на инструмента на по-ниска височина от тази на корпуса на инструмента, за да предотвратите попадането на вода в механизма на инструмента. В противен случай може да причините токов удар.

► Фиг.18

ПОДДРЪЖКА

⚠ ВНИМАНИЕ: Преди да проверявате или извършвате поддръжка на инструмента, се уверете, че той е изключен и акумулаторната батерия е извадена.

БЕЛЕЖКА: Не използвайте бензин, нафта, разреждател, спирт и др. подобни. Това може да причини обезцветяване, деформация или пукнатини.

За да се поддържа БЕЗОПАСНОСТТА и НАДЕЖНОСТТА на продукта, ремонтите, поддръжката или регулирането трябва да се извършват от упълномощен сервиз или фабрични сервизни центрове на Makita, като винаги трябва да използвате резервни части от Makita.

Почистване на инструмента

След всяка употреба изваждайте акумулаторните батерии и диска и след това почиствайте праха, замърсяванията или металните стружки, които са се натрупали в предпазителя на диска. Почистете корпуса на инструмента, като избършете праха и замърсяванията със суха кърпа или кърпа, напоена с вода и миеш препарат и изстискана. Използвайте суха кърпа, за да изчистите полепналата по лещата на лампата мръсотия. Внимавайте да не надраскате лещата на лампата, тъй като това ще влоши осветяването.

► Фиг.19: 1. Предпазител на диска 2. Лупа на лампата

Почистване на вентилационния отвор

Почиствайте вентилационните отвори на инструмента редовно или когато започнат да се запушват.

► Фиг.20: 1. Вентилационни отвори

Смяна на синхронизиращия ремък

1. Отстранете акумулаторните батерии и диска.
2. Разхлабете шестостенните глухи болтове с помощта на върха на затворения гаечен ключ и след това свалете капака.

► Фиг.21: 1. Затворен гаечен ключ 2. Шестостенен глух болт 3. Капак

3. Натиснете палеца за блокиране на вала и го задръжте, за да блокирате голямата шайба, след което завъртете гайката обратно на часовниковата стрелка, като използвате тънкия край на затворения гаечен ключ.

► Фиг.22: 1. Голяма шайба 2. Бутон за блокиране на вала

4. Натиснете палеца за блокиране на вала и го задръжте, за да блокирате голямата шайба, след което завъртете малкия диск обратно на часовниковата стрелка, като използвате дебелия край на затворения гаечен ключ, за да разхлабите синхронизиращия ремък.

► Фиг.23: 1. Бутон за блокиране на вала 2. Голяма шайба 3. Малък диск

5. Отстранете ремъка.

6. С каналите на ремъка навътре закрепете единия край на ремъка към малката шайба и след това закрепете другия край на ремъка към голямата шайба.

► Фиг.24: 1. Ремък 2. Голяма шайба 3. Малка шайба

7. Натиснете палеца за блокиране на вала и го задръжте, за да блокирате голямата шайба, след което завъртете малкия диск по часовниковата стрелка, като използвате дебелия край на затворения гаечен ключ, за да затегнете ремъка.

► Фиг.25: 1. Бутон за блокиране на вала 2. Голяма шайба

ЗАБЕЛЕЖКА: Уверете се, че малкият диск е в позицията, показана на фигурата.

► Фиг.26: 1. Малък диск

8. Натиснете палеца за блокиране на вала и го задръжте, за да блокирате голямата шайба, след което завъртете гайката по часовниковата стрелка, като използвате тънкия край на затворения гаечен ключ.

► Фиг.27: 1. Бутон за блокиране на вала

ЗАБЕЛЕЖКА: При затягането на гайката прилагайте момент на затягане 19 – 21 N•m.

9. Поставете капака и след това затегнете шестостенните глухи болтове, като използвате върха на затворения гаечен ключ.

► Фиг.28: 1. Затворен гаечен ключ 2. Шестостенен глух болт 3. Капак

ОТСТРАНЯВАНЕ НА НЕИЗПРАВНОСТИ

Преди да заявите ремонт, сами извършете проверка. Ако установите проблем, който не е обяснен в ръководството, не се опитвайте да разглобявате инструмента. Вместо това го занесете в някой от оторизирани сервиси на Makita, които винаги използват за ремонтите резервни части от Makita.

| Състояние на неизправност | Възможно причина (неизправност) | Мерки за отстраняване |
|--|--|--|
| Двигателят не работи. | Не са поставени акумулаторни батерии. | Поставете две акумулаторни батерии. Този инструмент не работи само с една акумулаторна батерия. |
| | Проблем с батерията (ниско напрежение) | Заредете батерията. Ако зареждането не е ефективно, сменете акумулаторната батерия. |
| | Задвижващата система не работи нормално. | Обърнете се към местния упълномощен сервис за извършване на ремонт. |
| След кратко използване, двигателят спира да работи. | Нивото на заряда на акумулатора е ниско. | Заредете батерията. Ако зареждането не е ефективно, сменете акумулаторната батерия. |
| | Прегряване. | Спрете работата с уреда, за да може той да се охлади. |
| Въртенето на диска не се ускорява правилно, дори след като включите инструмента без натоварване в продължение на 20 секунди. | Акумулаторната батерия е инсталирана неправилно. | Монтирайте акумулаторните батерии, както е описано в настоящото ръководство. |
| | Енергията на батерията спада. | Заредете акумулаторните батерии. Ако зареждането не е ефективно, сменете акумулаторната батерия. |
| | Синхронизиращият ремък се приплъзва. | Заменете синхронизиращия ремък с нов. |
| | Задвижващата система не работи нормално. | Обърнете се към местния упълномощен сервис за извършване на ремонт. |
| Дискът не се върти: ⇒ спрете веднага машината! | Синхронизиращият ремък се приплъзва. | Заменете синхронизиращия ремък с нов. |
| | Чуждо тяло е захванато между предпазителя и диска. | Издадете акумулаторните батерии и отстранете чуждото тяло. |
| | Задвижващата система не работи нормално. | Обърнете се към местния упълномощен сервис за извършване на ремонт. |
| Ненормални вибрации: ⇒ спрете веднага машината! | Неправилно монтиране на диска. | Монтирайте диска, както е указано в настоящото ръководство. Затегнете болта, за да фиксирате здраво диска. |
| | Задвижващата система не работи нормално. | Обърнете се към местния упълномощен сервис за извършване на ремонт. |
| Режещият инструмент и двигателят не могат да спрат: ⇒ Незабавно издадете акумулаторната батерия! | Неизправност на електрическата или електронната система. | Свалете акумулаторните батерии и се обърнете към местния упълномощен сервис за извършване на ремонт. |
| Лоша ефективност при рязане | Време е да замените диска. | Заменете диска с нов. |
| От входа изтича вода. | От уплътнителния пръстен тече вода. | Обърнете се към местния упълномощен сервис за извършване на ремонт. |

ДОПЪЛНИТЕЛНИ АКСЕСОАРИ

⚠ ВНИМАНИЕ: Препоръчва се използването на тези аксесоари или накрайници с вашия инструмент Makita, описан в настоящото ръководство. Използването на други аксесоари или накрайници може да доведе до опасност от телесни повреди. Използвайте съответния аксесоар или накрайник само по предназначение.

- Абразивен диск за рязане
- Диамантен диск
- Комплект пръстени
- Синхронизиращ ремък
- Съединителна втулка
- Затворен гаечен ключ
- Оригинална акумулаторна батерия и зарядно устройство на Makita

ЗАБЕЛЕЖКА: Някои артикули от списъка може да са включени в комплекта на инструмента, като стандартни аксесоари. Те може да са различни в различните държави.

Ако имате нужда от помощ за повече подробности относно тези аксесоари, се обърнете към местния сервизен център на Makita.

SPECIFIKACIJE

| | |
|---|-------------------------|
| Model: | CE001G |
| Promjer ploče | 355 mm |
| Maks. debljina ploče | 5,0 mm |
| Maks. dubina rezanja | 127 mm |
| Nazivna brzina | 5.300 min ⁻¹ |
| Nazivni napon | DC 72 V – 80 V |
| Maks. dopušteni tlak nadolijevanja vode | 5,0 bara |
| Ukupna dužina | 786 mm |
| Neto težina | 12,3 – 12,9 kg |
| Stupanj zaštite | IPX4 |

- Zahvaljujući našem stalnom programu razvoja i istraživanja, navedene specifikacije podložne su promjenama bez obavijesti.
- Specifikacije mogu biti različite ovisno o zemlji.
- Težina se može razlikovati ovisno o opremi, uključujući baterijski uložak. Najlakša i najteža kombinacija, sukladno postupku EPTA 01/2014, prikazane su u nastavku.

Odgovarajući baterijski uložak i punjač

| | |
|----------|---|
| Baterija | BL4040 / BL4050F* * : preporučena baterija |
| Punjač | DC40RA / DC40RB / DC40RC |

- Neki od navedenih baterijskih uložaka i punjača možda neće biti dostupni ovisno o regiji u kojoj se nalazite.

⚠ UPOZORENJE: Upotrebljavajte samo navedene baterijske uloške i punjače. Upotreba bilo koje druge vrste baterijskih uložaka i punjača može prouzročiti ozljede i/ili požar.

Namjena

Alat je namijenjen za rezanje metalnih materijala s abrazivnom reznom pločom te zidarskih materijala s dijamantnom pločom.

Buka

Tipična jačina buke označena s A, određena sukladno EN60745-2-22:

Razina tlaka zvuka (L_{pA}) : 109 dB (A)

Razina snage zvuka (L_{WA}) : 120 dB (A)

Neodređenost (K): 3 dB (A)

NAPOMENA: Deklarirana vrijednost emisije buke izmjerena je prema standardnoj metodi testiranja i može se rabiti za usporedbu jednog alata s drugim.

NAPOMENA: Deklarirana vrijednost emisije buke također se može rabiti za preliminarnu procjenu izloženosti.

⚠ UPOZORENJE: Nosite zaštitu za uši.

⚠ UPOZORENJE: Emisija buke tijekom stvarnog korištenja električnog ručnog alata se može razlikovati od deklariranih vrijednosti emisije, ovisno o načinu na koji se alat rabi, posebice ovisno o tome kakav se izradak izrađuje.

⚠ UPOZORENJE: Nemojte zaboraviti da identificirate sigurnosne mjere zaštite rukovatelja koje se temelje na procjeni izloženosti u stvarnim uvjetima korištenja (uzimajući u obzir sve dijelove radnog ciklusa, poput vremena kada je alat isključen i kada on radi u praznom hodu, a također i vrijeme okidanja).

Vibracija

Način rada: rezanje betona

| Lijeva strana | | Desna strana | | Važeća norma |
|-------------------------------|------------------------------------|-------------------------------|------------------------------------|--------------|
| $a_{h,w}$ (m/s ²) | Neodređenost K (m/s ²) | $a_{h,w}$ (m/s ²) | Neodređenost K (m/s ²) | |
| ≤ 2,5 | 1,5 | ≤ 2,5 | 1,5 | EN60745-2-22 |

NAPOMENA: Deklarirana vrijednost ukupnih vibracija izmjerena je prema standardnoj metodi testiranja i može se rabiti za usporedbu jednog alata s drugim.

NAPOMENA: Deklarirana vrijednost ukupnih vibracija također se može rabiti za preliminarnu procjenu izloženosti.

⚠ UPOZORENJE: Emisija vibracija tijekom stvarnog korištenja električnog ručnog alata se može razlikovati od deklariranih vrijednosti emisije, ovisno o načinu na koji se alat rabi, posebice ovisno o tome kakav se izradak izrađuje.

⚠ UPOZORENJE: Nemojte zaboraviti da identifikirate sigurnosne mjere zaštite rukovatelja koje se temelje na procjeni izloženosti u stvarnim uvjetima korištenja (uzimajući u obzir sve dijelove radnog ciklusa, poput vremena kada je alat isključen i kada on radi u praznom hodu, a također i vrijeme okidanja).

Izjava o sukladnosti EZ

Samo za države članice Europske unije

Izjava o sukladnosti EZ u privitku je Priloga A ovih uputa za upotrebu.

SIGURNOSNA UPOZORENJA

Opća sigurnosna upozorenja za električne ručne alate

⚠ UPOZORENJE: Pročitajte sva sigurnosna upozorenja, upute, ilustracije i specifikacije priložene uz ovaj električni ručni alat. Nepridržavanje svih uputa navedenih u nastavku može rezultirati strujnim udarom, požarom i/ili ozbiljnim ozljedama.

Sačuvajte sva upozorenja i upute radi kasnijeg korištenja.

Pojam „električni alat“ u upozorenjima odnosi se na električni (kabelski) alat uključen u struju ili na bežične električne alate (na baterije).

Sigurnosna upozorenja za akumulatorski rezač

1. Za maksimalnu je sigurnost zaštitu isporučenu s alatom potrebno pričvrstiti na električni ručni alat kako bi što manji dio ploče bio izložen prema rukovatelju. Rotirajuću ploču držite podalje od sebe i drugih osoba. Zaštita štiti rukovatelja od odlomljenih dijelova i slučajnog dodirivanja ploče.
2. Sa svojim električnim ručnim alatom koristite samo armirane ili dijamantne rezne ploče. Samo zato što se neki dodatak može montirati na električni ručni alat, ne znači da je osiguran siguran rad.
3. Nazivna brzina dodatka mora biti najmanje jednaka maksimalnoj brzini označenoj na električnom ručnom alatu. Dodaci koji rade brže od svoje nominalne brzine mogu se slomiti i dijelovi razletjeti naokolo.
4. Ploče se smiju koristiti samo za preporučene primjene. Primjerice: nemojte brusiti bočnom stranom rezne ploče. Abrazivne rezne ploče namijenjene su perifernom brušenju, a bočne sile koje djeluju na ove ploče mogu uzrokovati njihov lom.
5. Za odabranu ploču uvijek rabite neoštećene prirubnice ploča ispravnog promjera. Ispravne prirubnice ploča podupiru ploče, smanjujući mogućnost njihovog lomljenja.
6. Ne koristite istrošene armirane ploče s većih električnih ručnih alata. Ploče namijenjene za veći električni ručni alat nisu prikladne za veću brzinu manjeg alata i mogu puknuti.
7. Vanjski promjer i debljina dodatka mora odgovarati nazivnom kapacitetu električnog ručnog alata. Neispravni dodaci ne mogu se primjereno zaštititi ni kontrolirati.
8. Veličina trna ploča i prirubnica mora odgovarati vretenu električnog ručnog alata. Ploče i prirubnice s otvorima za trnove koji ne odgovaraju mehaničkim dijelovima za montiranje električnog ručnog alata neće biti u ravnoteži i prekomjerno će vibrirati, što može prouzročiti gubitak kontrole.
9. Ne rabite oštećene ploče. Prije svake uporabe provjerite ima li na ploči krhotina i pukotina. Ako vam električni ručni alat ili ploča ispadnu, provjerite ima li oštećenja ili postavite neoštećenu ploču. Nakon provjere i postavljanja ploče, odmaknite se i udaljite druge osobe od ravnog dijela rotirajuće ploče te pustite električni ručni alat da jednu minutu radi bez opterećenja pri maksimalnoj brzini. Oštećene ploče se obično polome tijekom ovog ispitivanja.
10. Nosite osobnu zaštitnu opremu. Ovisno o primjeni koristite štitičnik za lice, zaštitu za oči ili zaštitne naočale. Ako je potrebno, nosite masku za prašinu, štitičnike za uši, rukavice i radioničnu pregaču koja može zaustaviti male abrazivne dijelove ili male dijelove izratka. Zaštita za oči mora zaustaviti leteće krhotine nastale uslijed raznih operacija. Maska za prašinu ili respirator mora filtrirati čestice koje nastaju tijekom rada. Dulja izloženost jakoj buci može prouzročiti gubitak sluha.

11. **Držite druge osobe na sigurnoj udaljenosti od radnog područja. Svako tko uđe u radno područje mora nositi osobnu zaštitnu opremu.** Djelici izratka ili polomljene ploče mogu odetjeti i prouzročiti ozljede izvan neposrednog radnog područja.
12. **Držite električni ručni alat samo za izolirane rukohvatne površine kad izvodite radnju pri kojoj rezni dodatak može doći u dodir sa skrivenim vodičima.** Rezni dodatak koji dođe u doticaj s vodičem pod naponom može dovesti pod napon izložene metalne dijelove električnog alata i rukovatelj može pretrpjeti strujni udar.
13. **Nikada ne spuštajte električni ručni alat sve dok se dodatak potpuno ne zaustavi.** Rotirajuća ploča može zahvatiti površinu i izvući električni ručni alat iz vaših ruku.
14. **Nemojte uključivati električni ručni alat dok ga nosite pored sebe.** Slučajni dodir s rotirajućim dodatkom može zahvatiti vašu odjeću, povlačeći dodatak prema vašem tijelu.
15. **Redovito čistite ventilacijske otvore električnog ručnog alata.** Ventilator motora će uvući prašinu u kućište, a prekomjerno skupljanje metalne prašine može prouzročiti opasnost od strujnog udara.
16. **Ne radite s električnim ručnim alatom u blizini zapaljivih materijala.** Iskre mogu zapaliti te materijale.
5. **Nemojte montirati lanac za pilu, list za rezbačenje drveta, segmentiranu dijamantnu reznu ploču širine reznog dijela preko 10 mm ili nazubljeni list pile.** Takvi listovi dovode do čestih povratnih udara i gubitka kontrole.
6. **Nemojte „zaglavljivati“ ploču niti primjenjivati prekomjerni pritisak. Nemojte pokušavati napraviti prekomjernu dubinu reza.** Prekomjerno naprezanje ploče povećava opterećenje i osjetljivost na uvijanje ili zaglavljivanje ploče u rezu, kao i mogućnost odbačaja unatrag ili lomljenja ploče.
7. **Kada se ploča zaglavi ili se rez prekine iz bilo kojeg razloga, isključite električni ručni alat i držite ga u nepokretnom stanju sve dok se ploča u potpunosti ne zaustavi. Nikada nemojte pokušavati vaditi ploču iz reza dok se ploča okreće jer može doći do odbačaja unatrag.** Ispitajte i poduzmite korektivnu mjeru kako biste otklonili uzrok zaglavljivanja ploče.
8. **Nemojte ponovno pokretati postupak rezanja na izratku.** Pustite ploču da dostigne punu brzinu i oprezno ponovno uđite u rez. Ploča se može zaglaviti, podići ili napraviti povratni udar ako se električni ručni alat ponovno pokrene u izratku.
9. **Poduprite ploče i svaki veći izradak kako biste minimizirali rizik od uklještanja i odbačaja unatrag.** Veliki izratci teže ulijeganju pod vlastitom težinom. Ispod izratka, blizu linije reza i blizu ruba izratka na obje strane ploče moraju se postaviti potpore.

Odbačaj unatrag i povezana upozorenja

Odbačaj unatrag je trenutna reakcija na priklještenu ili zaglavljenu rotirajuću ploču. Priklještenje ili zaglavljivanje uzrokuje brzo zaustavljanje rotirajuće ploče što opet dovodi do prinudnog okretanja električnog ručnog alata u smjeru suprotnom od smjera okretanja ploče u točki spajanja. Ako je, primjerice, izradak zaglavio ili priklješćio abrazivnu ploču, rub ploče koji ulazi u točku priklješćanja može se ukopati u površinu materijala, što će dovesti do iskakanja ili izbacivanja ploče. Ploča može skočiti prema rukovatelju ili odskočiti od njega, ovisno o smjeru kretanja ploče u točki priklješćanja. Abrazivne bi se ploče pod tim okolnostima mogle i slomiti. Povratni udar rezultat je pogrešne uporabe električnog ručnog alata i/ili nepravilnih radnih postupaka ili uvjeta i može se spriječiti poduzimanjem prikladnih mjera opreza kao što je navedeno u nastavku.

1. **Čvrsto držite električni ručni alat, a svoje tijelo ili ruku namjestite tako da možete izdržati sile povratnog udara. Uvijek koristite pomoćnu ruku, ako je isporučena, radi maksimalne kontrole odbačaja unatrag ili reakcije uslijed torzionog momenta tijekom pokretanja.** Rukovatelj može kontrolirati reakcije uslijed torzionog momenta ili sile odbačaja unatrag ako se poduzmu prikladne mjere opreza.
2. **Nikada ne stavljajte ruku blizu rotirajućeg dodatka.** Može doći do odbačaja dodatka unatrag preko vaše ruke.
3. **Tijelo nemojte držati u ravni s rotirajućom pločom.** Odbačaj unatrag gurnut će alat u smjeru suprotnom kretanju ploče u točki zaglavljivanja.
4. **Budite posebno oprezni kada obrađujete kutove, oštre rubove, itd. Spriječite odsakanje i zaglavljivanje dodatka.** Kutovi, oštri rubovi ili odsakanje mogu zaglaviti rotirajući dodatak i prouzročiti gubitak kontrole ili povratni udar.

10. **Budite posebno oprezni kada režete „džepove“ u postojećim zidovima ili drugim slijepim površinama.** Prodiruća ploča može prerezati cijevi za plin i vodu, električne vodiče ili predmete koji mogu prouzročiti odbačaj unatrag.

Dodatna sigurnosna upozorenja:

1. **Prije uporabe segmentirane dijamantne rezne ploče provjerite je li širina reznog dijela dijamantne rezne ploče 10 mm ili manje, samo s negativnim reznim kutom.**
2. **Nikada ne pokušavajte rezati dok je alat okrenut naopačke u škripcu. To može dovesti do ozbiljnih nesreća jer je iznimno opasno.**
3. **Neki materijal sadrži kemikalije koje mogu biti toksične. Poduzmite potrebne mjere opreza da biste spriječili udisanje prašine i dodir s kožom. Pročitajte sigurnosno-tehnički list dobavljača materijala.**
4. **Skladištite ploče prema specifikacijama proizvođača. Nepravilno skladištenje može oštetiti ploče.**
5. **Uvijek upotrebljavajte reznu ploču koja odgovara vašem poslu i materijalu koji trebate rezati.**
6. **Prije rezanja ispitajte materijal koji trebate rezati.** Ako materijal sadrži eksplozivne ili zapaljive tvari, on može prouzročiti eksploziju ili požar.
7. **Nemojte uključivati alat ako je između štitnika i rezne ploče zaglavljen strani predmet.** U tom slučaju deinstalirajte baterijski uložak i uklonite strani predmet.
8. **Kad god je to moguće, upotrijebite stezaljke ili slične predmete za pridržavanje izratka.**
9. **Tijekom rada uvijek nosite zaštitu za uši.**
10. **Ovim alatom nemojte rezati drvene materijale.**

11. **Vanjski promjer i debljina ploče mora odgovarati nazivnom kapacitetu električnog alata.** Nepravilno dimenzionirane ploče ne mogu se propisno zaštititi niti kontrolirati.
12. **Pri radu čvrsto držite električni ručni alat objema rukama, a svoje tijelo ili ruku namjestite tako da možete izdržati sile povratnog udara.**
13. **Držite ruke ili lice podalje od rotirajuće ploče.**
14. **Namjestite ploču u položaj prikladan za rad.**
15. **Kada alat upotrebljavate na blatnjavom tlu, vlažnoj strmini ili skliskom mjestu, pripazite na svoje uporište.**
16. **Nemojte uranjati alat u lokvu.**
17. **Nemojte ostavljati alat bez nadzora na kiši.**
18. **Nemojte mijenjati bateriju na kiši.**
19. **Kada skladištite alat, izbjegavajte izravnu sunčevu svjetlost i kišu i skladištite ga na mjestu koje se ne zagrijava i nije vlažno.**
10. **Sadržane litij-ionske baterije podliježu odredbama zakonskih propisa o opasnim tvarima.** Kada se radi o komercijalnom transportu koji obavljaju npr. dobavljači ili špediteri, moraju se poštovati posebni zahtjevi na pakiranju i oznakama. Prilikom pripreme isporuke takve stavke potražite savjet stručnjaka za opasne tvari. Pogledajte i moguće detaljnije nacionalne propise. Prekrijte trakom ili zaštitite otvorene kontakte i bateriju zapakirajte tako da se ne može pomicati u pakiranju.
11. **Kada odlažete baterijski uložak u otpad, uklonite ga iz alata i zbrinite na sigurnom mjestu. Pridržavajte se lokalnih zakonskih propisa za zbrinjavanje baterija.**
12. **Upotrebljavajte baterije samo s proizvodima koje je odobrila tvrtka Makita.** Umetanje baterija u neprimkladne proizvode može dovesti do požara, prekomjerne topline, eksplozije ili curenja elektrolita.
13. **Ako se alat ne upotrebljava dulje vrijeme, bateriju morate ukloniti iz alata.**
14. **Tijekom i nakon upotrebe baterijski uložak može se zagrijati i prouzročiti opekline višeg ili nižeg stupnja. Pažljivo rukujte vrućim baterijskim ulošcima.**
15. **Nemojte dirati priključak alata neposredno nakon upotrebe jer se može zagrijati toliko da prouzroči opekline.**
16. **Nemojte dopustiti da krhotine, prašina ili zemlja zapnu u priključcima, otvorima i utorima baterijskog uloška.** To može dovesti do pregrijavanja, zapaljenja, eksplozije ili kvara na uređaju ili baterijskom ulošku, što može prouzročiti opekline ili osobne ozljede.
17. **Ako alat ne podržava upotrebu u blizini visokonaponskih električnih vodova, nemojte upotrebljavati baterijski uložak u blizini a visokonaponskih električnih vodova.** To može dovesti do neispravnog rada ili kvara alata ili baterijskog uloška.
18. **Bateriju čuvajte podalje od djece.**

ČUVAJTE OVE UPUTE.

⚠UPOZORENJE: NEMOJTE dozvoliti da udobnost ili znanje o proizvodu (stečeno stalnim korištenjem) zamijene strogo pridržavanje sigurnosnih propisa za određeni proizvod. ZLOUPORABA ili nepridržavanje sigurnosnih propisa navedenih u ovom priručniku s uputama mogu prouzročiti ozbiljne ozljede.

Važne sigurnosne upute za bateriju

1. **Prije uporabe baterije pročitajte sve upute i oznake upozorenja na (1) punjaču za baterije, (2) bateriji i (3) proizvodu koji koristi bateriju.**
2. **Nemojte rastavljati ili izmjenjivati baterijski uložak.** To može dovesti do požara, pretjeranog zagrijavanja ili eksplozije.
3. **Ako se vrijeme rada znatno skratilo, odmah prestanite raditi. Može doći do pregrijavanja, mogućih opekline pa čak i eksplozije.**
4. **Ako vam elektrolit dospije u oči, isperite ih čistom vodom i odmah se obratite liječniku.** Tako možete izgubiti vid.
5. **Nemojte kratko spajati bateriju:**
 - (1) **Ne dovodite terminale u kontakt s provodljivim materijalima.**
 - (2) **Ne čuvajte bateriju u spremniku s drugim metalnim predmetima poput čavala, kovanica itd.**
 - (3) **Ne izlažite bateriju vodi ili kiši.** Kratki spoj baterije može uzrokovati velik protok struje, pregrijavanje, moguće opekline pa čak i kvar.
6. **Ne držite i ne upotrebljavajte alat i baterijski uložak na mjestima gdje temperatura može premašiti 50 °C (122 °F).**
7. **Ne spaljujte bateriju čak ni ako je ozbiljno oštećena ili potpuno istrošena.** Baterija može eksplodirati u vatru.
8. **Nemojte zabijati čavle u baterijski uložak, rezati ga, gnječiti, bacati ili udarati tvrdim predmetom.** Ti postupci mogu dovesti do požara, pretjeranog zagrijavanja ili eksplozije.
9. **Ne koristite oštećene baterije.**

ČUVAJTE OVE UPUTE.

⚠OPREZ: Uvijek upotrebljavajte originalne baterije Makita. Upotreba baterija koje nisu originalne baterije Makita ili su izmijenjene može dovesti do rasprskavanja baterije i uzrokovati požar, tjelesnu ozljedu ili štetu. To će također poništiti jamstvo tvrtke Makita za alat i punjač Makita.

Savjeti za održavanje najduljeg vijeka trajanja baterije

1. **Napunite bateriju prije nego što se potpuno isprazni.** Uvijek zaustavite alat i napunite bateriju kad primijetite da alat slabije radi.
2. **Nikad ne punite već do kraja napunjenu bateriju.** Pretjerano punjenje skraćuje radni vijek baterije.
3. **Bateriju punite na sobnoj temperaturi između 10 °C i 40 °C.** Vruću bateriju prije punjenja ostavite da se ohladi.
4. **Kada ne upotrebljavate baterijski uložak, uklonite ga iz alata ili punjača.**
5. **Napunite bateriju ako je ne mislite koristiti duže vrijeme (duže od 6 mjeseci).**

OPIS DIJELOVA

► SI.1

| | | | | | | | |
|----|--|----|----------------------------------|----|----------------------|----|--------------------------|
| 1 | Abrazivna rezna ploča/ dijamantna ploča | 2 | Štitnik ploče | 3 | Drška poklopca ploče | 4 | Prednja drška |
| 5 | Žaruljica | 6 | Baterijski uložak | 7 | Gumb za deblokadu | 8 | Kotač |
| 9 | Gumb za blokadu vretena | 10 | Poklopac (za klinasti remeni) | 11 | Ventil | 12 | Ulaz vode |
| 13 | Ručka | 14 | Uključno/isključna sklopka | 15 | Gumb žaruljice | 16 | Indikator preopterećenja |
| 17 | Spojni tuljak | 18 | Cjevasti ključ | - | - | - | - |

FUNKCIONALNI OPIS

⚠ OPREZ: Prije podešavanja ili provjere rada alata obavezno provjerite je li stroj isključen i baterija uklonjena.

Umetanje ili uklanjanje baterije

⚠ OPREZ: Uvijek isključite alat prije umetanja ili uklanjanja baterije.

⚠ OPREZ: Čvrsto držite alat i bateriju pri umetanju ili uklanjanju baterije. Ako alat i bateriju ne držite čvrsto, mogli bi vam iskliznuti iz ruku te oštetiti alat i bateriju ili uzrokovati osobnu ozljedu.

Za umetanje baterijskog uloška poravnajte jezičac na baterijskom ulošku s utorom na kućištu i gurnite ga na mjesto. Umetnite bateriju skroz do kraja dok ne sjedne na svoje mjesto uz mali klik. Ako možete vidjeti crvenu oznaku na gornjoj strani gumba, baterija nije do kraja sjela na svoje mjesto.

► SI.2: 1. Crvena oznaka 2. Gumb 3. Baterija

Baterijske uloške izvadite tako da podignete baterijski uložak dok gurate gumb s prednje strane uloška.

⚠ OPREZ: Uvijek umetnite bateriju dok kraja tako da ne možete vidjeti crveni indikator. U suprotnom može slučajno ispasti iz alata, što može dovesti do ozljede vas ili nekog u blizini.

⚠ OPREZ: Ne umećite bateriju silom. Ako baterija ne klizne lagano, znači da nije ispravno umetnuta.

NAPOMENA: Alat ne radi samo s jednim baterijskim uloškom.

Prikaz preostalog kapaciteta baterije

Pritisnite gumb za provjeru na bateriji kako biste provjerili preostali kapacitet baterije. Žaruljica indikatora zasvijetlit će na nekoliko sekundi.

► SI.3: 1. Žaruljice indikatora 2. Gumb za provjeru

| Žaruljice indikatora | | | Preostali kapacitet |
|----------------------|------------|---------|-------------------------------|
| Svijetli | Isključeno | Treperi | |
| | | | 75 % do 100 % |
| | | | 50 % do 75 % |
| | | | 25 % do 50 % |
| | | | 0 % do 25 % |
| | | | Napunite bateriju. |
| | | | Baterija je možda neispravna. |
| | | | |

NAPOMENA: Ovisno o uvjetima upotrebe i temperaturi okoline, prikaz indikatora može se donekle razlikovati od stvarnog kapaciteta.

NAPOMENA: Prva (krajnja lijeva) žaruljica indikatora treperit će dok radi sustav za zaštitu baterije.

Sustav zaštite alata/baterije

Ovaj alat sadrži sustav zaštite alata/baterije. Sustav automatski prekida napajanje motora da bi produžio vijek trajanja baterije. Alat automatski prestaje raditi ako se alat ili baterija nađu u nekom od sljedećih uvjeta. U nekim se uvjetima pale indikatori.

Zaštita od preopterećenja

Ako se alatom/baterijom rukuje na način koji dovodi do neuobičajeno velike potrošnje struje, alat se automatski zaustavlja. U tom slučaju isključite alat i prestanite ga upotrebljavati na način koji je izazvao preopterećenje. Zatim uključite alat kako biste ga pokrenuli.

Zaštita od pregrijavanja

U slučaju pregrijavanja alata/baterije, alat se automatski zaustavlja i žaruljica počinje treperiti. U tom slučaju pričekajte da se alat ohladi prije nego što ga ponovno uključite.

Zaštita od prekomjernog pražnjenja

Ako je kapacitet baterije preslab, alat se automatski zaustavlja, a žaruljica indikatora baterije baterijskog uloška treperi. Ako alat ne radi ni nakon aktivacije sklopki, uklonite baterije iz alata i napunite ih.

Zaštita od ostalih uzroka

Sustav zaštite napravljen je i za ostale uzroke koji bi mogli oštetiti alat i omogućuje automatsko zaustavljanje alata. Poduzmite sve sljedeće korake da biste otklonili uzroke kada je alat privremeno zaustavljen ili prestao s radom.

1. Isključite alat pa ga ponovno uključite da biste ga pokrenuli.
2. Napunite jednu ili više baterija ili ih zamijenite napunjenim baterijama.
3. Pustite da se uređaj i jedna ili više baterija ohlade.

Ako obnavljanje sustava zaštite nije dovelo do poboljšanja, obratite se lokalnom servisnom centru tvrtke Makita.

NAPOMENA: Ako se alat zaustavlja zbog uzroka koji nisu gore opisani, pogledajte odjeljak za rješavanje problema.

Upozorenje za preopterećenje

Kada alat radi pod preopterećenjem, indikator preopterećenja treperi crveno. U tom slučaju smanjite opterećenje alata. Indikator će zatim prestati treperiti.

► **SI.4:** 1. Indikator preopterećenja

Uključivanje i isključivanje

▲ UPOZORENJE: Prije umetanja baterije u alat provjerite radi li uključivo/isključna sklopka i vraća li se u položaj za isključivanje „OFF” nakon otpuštanja.

▲ UPOZORENJE: Gumb za blokadu NIKADA ne pritišćite tako da ga zalijepite ili na neki drugi način. Sklopka s neispravnim gumbom za blokadu može uzrokovati slučajno uključivanje i ozbiljne tjelesne ozljede.

▲ UPOZORENJE: NIKADA ne upotrebljavajte alat ako radi i ako ste samo povukli uključivo/isključnu sklopku, a niste pritisnuli gumb za blokadu. Neispravan prekidač može prouzročiti nehotično uključivanje i ozbiljne tjelesne ozljede. Vratite alat u servisni centar tvrtke Makita radi potrebnih popravka PRIJE daljnje upotrebe.

Kako bi se spriječilo nehotično uključivanje uključivo/isključne sklopke, uređaj je opremljen gumbom za blokadu. Za pokretanje alata otpustite gumb za blokadu i povucite uključivo/isključnu sklopku. Otpustite uključivo/isključnu sklopku da biste ga zaustavili.

► **SI.5:** 1. Uključivo/isključna sklopka 2. Gumb za deblokadu

NAPOMENA: Nemojte snažno povlačiti uključivo/isključnu sklopku prije nego što pritisnete gumb za blokadu. Tako bi se sklopka mogla slomiti.

Uključivanje žaruljice

▲ OPREZ: Nemojte izravno gledati u svjetlo ili izvor svjetlosti.

Da biste uključili žaruljicu, pritisnite gumb žaruljice. Isključite tako da ponovno pritisnete gumb žaruljice.

► **SI.6:** 1. Gumb žaruljice 2. Žaruljica

NAPOMENA: Žaruljica će se automatski isključiti ako alat ne radi dulje od jedne minute.

Namještanje poklopca ploče

Držite dršku poklopca ploče i namjestite položaj poklopca ploče prikladan za rad.

► **SI.7:** 1. Drška poklopca ploče

Tehnologija aktivnog povratnog očitavanja

Alat elektronički prepoznaje situacije u kojima postoji opasnost od zaglavlivanja ploče. U tom slučaju, alat se automatski isključuje kako bi se spriječilo daljnje okretanje vratila (ne sprječava povratni udar).

Kako biste ponovno pokrenuli alat, najprije ga isključite i uklonite uzrok iznenadnog pada brzine okretanja, a zatim ga ponovno uključite.

Električna kočnica

Električna kočnica uključuje se nakon isključenja alata. Kočnica ne radi kada je napajanje isključeno, primjerice kada se slučajno ukloni baterija, a prekidač još uključen.

MONTAŽA

▲ OPREZ: Prije izvođenja bilo kakve radnje na alatu obavezno provjerite je li stroj isključen i baterija uklonjena.

Instalacija ili uklanjanje abrazivne brusne/dijamantne ploče

▲ OPREZ: Za instaliranje ili uklanjanje rezne ploče koristite samo imbus ključ Makita.

▲ OPREZ: Kad postavljate reznu ploču, obavezno čvrsto zategnite vijak.

▲ OPREZ: Nemojte pritišćati gumb za blokadu vretena dok se rezna ploča okreće.

Da biste uklonili reznu ploču, pritisnite gumb za blokadu vretena i okrećite reznu ploču sve dok se ona više ne može okretati. Kada je blokada vretena potpuno blokirana, cjevastim ključem okrenite šesterokutni vijak u smjeru suprotnom od smjera kazaljke na satu. Zatim uklonite šesterokutni vijak, ploču, prsten i prirubnicu tim redoslijedom.

► **SI.8:** 1. Gumb za blokadu vretena 2. Cjevasti ključ 3. Zatezanje 4. Otpuštanje

► **SI.9:** 1. Šesterokutni vijak 2. Prirubnica 3. Prsten 4. Abrazivna rezna ploča/dijamantna ploča 5. Strelica (smjer okretanja rezne ploče)

Reznu ploču instalirajte obrnutim redoslijedom.
OBAVEZNO ČVRSTO ZATEGNITE ŠESTEROKUTNI VIJAK.

⚠ OPREZ: Reznu ploču uvijek postavite tako da strelica na njoj pokazuje u istom smjeru kao i strelica na štitniku ploče. U protivnom će se ploča okretati u suprotnom smjeru, što može uzrokovati ozljede.

⚠ OPREZ: Upotrebljavajte samo rezne ploče nazivne brzine koja je jednaka ili veća od brzine označene na alatu.

NAPOMENA: Prilikom postavljanja ploče obavezno pričvrstite prirubnice tako da ravna strana prirubnice bude okrenuta prema ploči te postavite prsten koji odgovara unutarnjem promjeru ploče.

- **SI.10:** 1. Šesterokutni vijak 2. Prirubnica 3. Prsten
4. Abrazivna rezna ploča/dijamantna ploča

Spajanje na dovod vode

1. Pripremite crijevo za vodu.
2. Uklonite maticu na spojnom tuljku i provucite crijevo za vodu kroz maticu. Umetnite kraj crijeva u spojni tuljak, a zatim zategnite maticu.
► **SI.11:** 1. Crijevo za vodu 2. Matica spojnog tuljka 3. Spojni tuljak
3. Spojite crijevo za vodu na dovod vode.

Prilikom spajanja na slavinu za vodu upotrijebite odgovarajući nastavak kao što je vezica za crijevo ili spojnica za slavinu.

- **SI.12:** 1. Vezica za crijevo 2. Spojnica za slavinu
3. Crijevo za vodu

NAPOMENA: Nastavak ovisi o obliku slavine na koju priključujete crijevo. Pripremite odgovarajući komercijalno dostupni nastavak.

NAPOMENA: Ako upotrebljavate spojnicu za slavinu, pripremite još jedan spojni tuljak i pričvrstite ga na drugi kraj crijeva.

NAPOMENA: Kada upotrebljavate vodenu pumpu, pratite upute na njoj za spajanje crijeva za vodu.

4. Gurajte spojni tuljak u ulaz vode dok ne sjedne na mjesto uz škljocaj.
► **SI.13:** 1. Spojni tuljak 2. Ulaz vode 3. Ventil

NAPOMENA: Ventil držite zatvoren sve dok ne započnete rezanje uz nadolijevanje vode. Način nadolijevanja vode potražite u odjeljku o radu.

RAD

⚠ OPREZ: Tijekom rada čvrsto držite izradak na stabilnoj radnoj klupi ili stolu.

⚠ OPREZ: Nemojte savijati ili presnažno pritiškati alat u rezu jer može doći do preopterećenja alata ili loma izratka.

Rezanje

⚠ OPREZ: Tijekom rada alat nemojte podizati na visinu višu od ramena.

- **SI.14**

Čvrsto držite alat. Ručku uhvatite desnom rukom, a prednju dršku lijevom rukom. Da biste spriječili strujni udar zbog slučajnog presijecanja električnog kabela, prednju dršku uvijek držite na označenom dijelu, kako je prikazano na slici.

- **SI.15:** 1. Dio za držanje

Alat blago i uz umjereni pomak pomičite po površini izratka dok ne završite s rezom. Pazite da linija reza bude ravna, a brzina rezanja jednolika.

- **SI.16**

NAPOMENA: Alat možda neće raditi punim kapacitetom ako je temperatura baterijskog uloška preniska. U tom slučaju odradite, primjerice, laganiji rez uz pomoć alata dok temperatura baterijskog uloška ne dosegne sobnu temperaturu. Tada će alat raditi punim kapacitetom.

NAPOMENA: Ako se rezni učinak dijamantne ploče počne smanjivati, rezni rub ploče možete obraditi uz pomoć stare, grube brusne ploče ili betonskog bloka. Ploču obradite laganim pritiskom na vanjski rub dijamantne ploče.

Nadolijevanje vode tijekom rezanja

⚠ OPREZ: Kada upotrebljavate dijamantnu ploču mokrog tipa, prilikom rezanja uvijek nadolijevajte vodu.

Alat spojite na dovod vode i ventil okrenite u smjeru strelice kao što je prikazano. Ventil namjestite tako da dobijete umjereni protok vode.

- **SI.17:** 1. Ventil

⚠ OPREZ: Glavu alata prilikom nadolijevanja vode uvijek držite u nižem položaju od tijela alata da biste spriječili ulaz vode u mehanizam alata. U protivnom može doći do strujnog udara.

- **SI.18**

ODRŽAVANJE

⚠ OPREZ: Prije svih zahvata na stroju provjerite jeste li isključili stroj i uklonili bateriju.

NAPOMENA: Nikada nemojte koristiti benzin, mješavinu benzina, razrjeđivač, alkohol ili slično. Kao rezultat toga može se izgubiti boja, pojaviti deformacija ili pukotine.

Da biste zadržali SIGURNOST I POUZDANOST proizvoda, održavanje ili namještanja trebali biste prepustiti ovlaštenim servisnim ili tvorničkim centrima tvrtke Makita; uvijek rabite originalne rezervne dijelove.

Čišćenje alata

Nakon svake upotrebe izvadite baterijske uloške i reznu ploču pa zatim očistite prašinu, prljavštinu ili metalne strugotine nakupljene u štitniku ploče. Očistite alat tako da prašinu i prljavštinu obrišete suhom krpom ili krpom namočenom u sapunicu, a zatim iscijedenom. Suhom krpom obrišite prljavštinu s leće žaruljice. Budite oprezni da ne zagrebete leću žaruljice jer to može smanjiti osvijetljenje.

► **SI.19:** 1. Štitnik ploče 2. Leća žaruljice

Čišćenje ventilacijskog otvora

Redovito čistite ventilacijske otvore ili kad god se otvori začepe.

► **SI.20:** 1. Ventilacija

Zamjena zupčastog remena

1. Uklonite baterijske uloške i ploču.
2. Vrhom cjevastog ključa otpustite šesterokutni nasadni vijak i zatim skinite poklopac.
► **SI.21:** 1. Cjevasti ključ 2. Šesterokutni nasadni vijak 3. Poklopac
3. Pritisnite gumb za blokadu vretena i držite ga da biste blokirali veliku remenicu, a zatim okrenite maticu u smjeru suprotnom od kazaljke na satu s pomoću tankog kraja cjevastog ključa.
► **SI.22:** 1. Velika remenica 2. Gumb za blokadu vretena
4. Pritisnite gumb za blokadu vretena i držite ga da biste blokirali veliku remenicu, a zatim okrenite mali disk u smjeru suprotnom od kazaljke na satu s pomoću debelog kraja cjevastog ključa da biste otpustili zupčasti remen.
► **SI.23:** 1. Gumb za blokadu vretena 2. Velika remenica 3. Mali disk
5. Uklonite remen.
6. Kad su utori u unutrašnjosti remena, pričvrstite jedan kraj remena na malu remenicu, a zatim pričvrstite drugi kraj remena na veliku remenicu.
► **SI.24:** 1. Remen 2. Velika remenica 3. Mala remenica

7. Pritisnite gumb za blokadu vretena i držite ga da biste blokirali veliku remenicu, a zatim okrenite mali disk u smjeru kazaljke na satu s pomoću debelog kraja cjevastog ključa da biste zategnuli remen.

► **SI.25:** 1. Gumb za blokadu vretena 2. Velika remenica

NAPOMENA: Provjerite je li mali disk u položaju kao što je prikazano na slici.

► **SI.26:** 1. Mali disk

8. Pritisnite gumb za blokadu vretena i držite ga da biste blokirali veliku remenicu, a zatim okrenite maticu u smjeru kazaljke na satu s pomoću tankog kraja cjevastog ključa.

► **SI.27:** 1. Gumb za blokadu vretena

NAPOMENA: Prilikom zatezanja matice koristite 19 – 21 N•m kao moment pritezanja.

9. Postavite poklopac i pritegnite šesterokutne nasadne vijke vrhom cjevastog ključa.

► **SI.28:** 1. Cjevasti ključ 2. Šesterokutni nasadni vijak 3. Poklopac

RJEŠAVANJE PROBLEMA

Prije nego zatražite popravak, sami pregledajte stroj. Ako pronađete problem za koji ne postoji objašnjenje u uputama, nemojte pokušavati rastaviti alat. Umjesto toga obratite se ovlaštenom servisnom centru tvrtke Makita koji za popravke uvijek koristi zamjenske dijelove tvrtke Makita.

| Stanje nepravilnosti | Mogući uzroci (kvar) | Otklanjanje problema |
|---|---|---|
| Motor ne radi. | Baterijski uloži nisu postavljeni. | Umetnite dva baterijska uloška. Ovaj alat ne radi samo s jednim baterijskim uloškom. |
| | Problem s baterijom (pod naponom) | Napunite bateriju. Ako ponovno punjenje nema učinka, zamijenite baterijski uložak. |
| | Pogonski sustav ne radi pravilno. | Za popravak se obratite lokalnom ovlaštenom servisu. |
| Motor prestaje raditi nakon kratke upotrebe. | Razina napunjenosti baterije je niska. | Napunite bateriju. Ako ponovno punjenje nema učinka, zamijenite baterijski uložak. |
| | Pregrijavanje. | Prekinite upotrebu alata kako bi se ohladio. |
| Rotacija rezne ploče ne ubrzava ispravno niti nakon što alat 20 sekundi radi bez opterećenja. | Baterija je nepravilno postavljena. | Umetnite baterijske uloške na način opisan u ovom priručniku. |
| | Snaga baterije pada. | Ponovno napunite baterijski uložak. Ako ponovno punjenje nema učinka, zamijenite baterijski uložak. |
| | Zupčasti remen proklizava. | Zamijenite zupčasti remen novim. |
| | Pogonski sustav ne radi pravilno. | Za popravak se obratite lokalnom ovlaštenom servisu. |
| Rezna se ploča ne okreće: ⇒ odmah zaustavite stroj! | Zupčasti remen proklizava. | Zamijenite zupčasti remen novim. |
| | Strani se predmet zaglavio između štيتnika i rezne ploče. | Deinstalirajte baterijske uloške i zatim uklonite strani predmet. |
| | Pogonski sustav ne radi pravilno. | Za popravak se obratite lokalnom ovlaštenom servisu. |
| Neuobičajene vibracije: ⇒ odmah zaustavite stroj! | Nepravilno pričvršćivanje rezne ploče. | Postavite reznu ploču kako je opisano u ovom priručniku. Pritegnite vijak da biste učvrstili reznu ploču. |
| | Pogonski sustav ne radi pravilno. | Za popravak se obratite lokalnom ovlaštenom servisu. |
| Rezni alat i motor ne zaustavljaju se: ⇒ Odmah izvadite baterijski uložak! | Električna ili elektronička neispravnost. | Izvadite baterijske uloške i obratite se ovlaštenom lokalnom servisu radi popravka. |
| Neispravno rezanje | Vrijeme je za zamjenu rezne ploče. | Zamijenite reznu ploču novom. |
| Voda curi iz otvora. | Voda curi iz dijela O-prstena. | Za popravak se obratite lokalnom ovlaštenom servisu. |

DODATNI PRIBOR

⚠ OPREZ: Ovaj dodatni pribor ili priključci preporučuju se samo za upotrebu s alatom Makita navedenim u ovom priručniku. Upotreba bilo kojeg drugog dodatnog pribora ili priključaka može prouzročiti ozljede. Upotrebjavajte dodatni pribor ili priključak samo za njegovu navedenu svrhu.

Ako vam je potrebna pomoć za više detalja u pogledu ovih dodatnih pribora, obratite se najbližem Makita servisnom centru.

- Abrazivna rezna ploča
- Dijamantna ploča
- Komplet prstenova
- Zupčasti remen
- Spojni tuljak
- Cjevasti ključ
- Izvorna Makita baterija i punjač

NAPOMENA: Neke stavke iz popisa se mogu isporučiti zajedno sa strojem kao standardni dodatni pribori. Oni mogu biti različiti ovisno o zemlji.

СПЕЦИФИКАЦИИ

| | |
|---|-----------------------------|
| Модел: | CE001G |
| Дијаметар на тркалото | 355 мм |
| Макс. дебелина на тркалото | 5,0 мм |
| Макс. длабочина при сечење | 127 мм |
| Номинална брзина | 5.300 мин. ⁻¹ |
| Номинален напон | D.C. 72 V - 80 V максимално |
| Макс. дозволен притисок за дополнување вода | 5,0 bars |
| Вкупна должина | 786 мм |
| Нето тежина | 12,3 - 12,9 кг |
| Степен на заштита | IPX4 |

- Поради нашата континуирана програма за истражување и развој, спецификациите тука подлежат на промена без најава.
- Спецификациите може да се разликуваат од држава до држава.
- Тежината може да се разликува во зависност од додаточите, вклучувајќи ја и касетата за батерија. Најлесната и најтешката комбинација, согласно процедурата на ЕПТА 01/2014 (Европската асоцијација за електрични алати), се прикажани во табелата.

Применлива касета за батерија и полнач

| | |
|--------------------|---|
| Касета за батерија | BL4040 / BL4050F* * : Препорачана батерија |
| Полнач | DC40RA / DC40RB / DC40RC |

- Некои од касетите за батерии и полначите наведени погоре може да не се достапни зависно од регионот во кој живеете.

▲ ПРЕДУПРЕДУВАЊЕ: Користете ги само касетите за батерии и полначите наведени погоре. Користењето какви било поинакви касети за батерии и полначи може да создаде ризик од повреда и/или пожар.

Наменета употреба

Алатот е наменет за сечење метални материјали со тркало за абразивно сечење, а исто така и за сидарски материјали со дијамантско тркало.

Бучава

Типична А-вредност за ниво на бучавата одредена во согласност со EN60745-2-22:

Ниво на звучниот притисок (L_{pA}) : 109 dB (A)

Ниво на јачина на звукот (L_{WA}) : 120 dB (A)

Отстапување (K): 3 dB (A)

НАПОМЕНА: Номиналната вредност(и) за емисија на бучава е измерена во согласност со стандардни методи за испитување и може да се користи за споредување алати.

НАПОМЕНА: Номиналната вредност(и) за емисија на бучава може да се користи и како прелиминарна процена за изложеност.

▲ ПРЕДУПРЕДУВАЊЕ: Носете заштита за ушите.

▲ ПРЕДУПРЕДУВАЊЕ: Емисијата на бучава при фактичкото користење на алатот може да се разликува од номиналната вредност(и), зависно од начинот на којшто се користи алатот, особено од тоа како вид работен материјал се обработува.

▲ ПРЕДУПРЕДУВАЊЕ: Погрижете се да ги утврдите безбедносните мерки за заштита на лицето кое ракува со алатот врз основа на процена на изложеноста при фактичките услови на употреба (земајќи ги предвид сите делови на работниот циклус, како периодите кога електричниот алат е исклучен и кога работи во празен од, не само кога е активен).

Вибрации

Работен режим: сечење бетон

| Лева рака | | Десна рака | | Применлив стандард |
|-----------------------|-------------------------------------|-----------------------|-------------------------------------|--------------------|
| $a_{h,w}$ (m/c^2) | Фактор на несигурност K (m/c^2) | $a_{h,w}$ (m/c^2) | Фактор на несигурност K (m/c^2) | |
| $\leq 2,5$ | 1,5 | $\leq 2,5$ | 1,5 | EN60745-2-22 |

НАПОМЕНА: Вкупната вредност(и) на номиналната јачина на вибрациите е измерена во согласност со стандардни методи за испитување и може да се користи за споредување алати.

НАПОМЕНА: Вкупната вредност(и) на номиналната јачина на вибрациите може да се користи и како прелиминарна процена за изложеност.

▲ ПРЕДУПРЕДУВАЊЕ: Јачината на вибрациите при фактичкото користење на алатот може да се разликува од номиналната вредност(и), зависно од начинот на којшто се користи алатот, особено од тоа како вид работен материјал се обработува.

▲ ПРЕДУПРЕДУВАЊЕ: Погрижете се да ги утврдите безбедносните мерки за заштита на лицето кое ракува со алатот врз основа на процена на изложеноста при фактичките услови на употреба (земајќи ги предвид сите делови на работниот циклус, како периодите кога електричниот алат е исклучен и кога работи во празен од, не само кога е активен).

Декларација за сообразност од ЕУ

Само за земјите во Европа

Декларацијата за сообразност од ЕУ е вклучена во Додаток А од упатствата за корисникот.

БЕЗБЕДНОСНИ ПРЕДУПРЕДУВАЊА

Општи упатства за безбедност за електричните алати

▲ ПРЕДУПРЕДУВАЊЕ: Прочитајте ги сите безбедносни предупредувања, упатства, илустрации и спецификации дадени со електричниот алат. Ако не се почитуваат сите упатства наведени подолу, може да дојде до струен удар, пожар и/или сериозни повреди.

Чувајте ги сите предупредувања и упатства за да може повторно да ги прочитате.

Под терминот „електричен алат“ во предупредувањата се мисли на вашиот електричен алат кој работи на струја (со кабел) или на батерии (безжично).

Безбедносни предупредувања за безжичната резачка

1. Штитникот што е обезбеден со алатот мора да биде цврсто поставен на алатот и позициониран да обезбедува максимална сигурност, така што е можно помал дел од тркалото да е изложен кон операторот. Позиционирајте се себе си и останатите лица околу вас подалеку од рамнината на тркалото што врти. Штитникот помага да се заштити операторот од парчиња скршено тркало, случаен контакт со тркалото и искри што може да ја запалат облеката.

2. За вашиот алат, користете само армирани и дијамантски тркала за сечење. Само затоа што некој додаток може да се монтира на вашиот уред, тоа не значи дека ќе се обезбеди сигурна работа.
3. Номиналната брзина на додатокот мора да биде барем еднаква со максималната брзина означена на алатот. Додатоците што се вртат побрзо од номиналната брзина може да се скршат и да се распркаат.
4. Тркалата смеат да се користат само за препорачаните намени. На пример: не брусете со страната на тркалото за сечење. Тркалата за абразивно сечење се наменети за периферно брусеење, па страничните сили што влијаат на таквите тркала можат да ги распркаат.
5. Секогаш користете неоштетени фланши за тркало што се со правилен пречник за избраното тркало. Соодветните фланши за тркало го држат тркалото и со тоа ја намалуваат можноста тоа да се скрши.
6. Не користете избавени армирани тркала од поголеми алати. Тркалата што се наменети за поголеми алати не се соодветни за повисоката брзина на помалиот алат и може да се распрснат.
7. Надворешниот пречник и дебелината на додатокот мора да се во рамките на нормалниот капацитет на алатот. Додатоците со неправилна големина не можат соодветно да се заштитат или контролираат.
8. Големината на отворот на тркалата и фланшите мора правилно да одговара на вретеното на алатот. Тркалата и фланшите со отвори што не соодветствуваат на монтажната опрема на алатот ќе бидат неурамнотежени, ќе вибрираат прекумерно и може да предизвикаат губење контрола.
9. Не користете оштетени тркала. Пред секоја употреба, проверете ги тркалата да не се скршени или напукнати. Ако алатот или тркалото ви падне, проверете дали има оштетувања или ставете неоштетено тркало. Откако ќе го проверите и ќе го наместите тркалото, поставете се себеси и околните лица подалеку од рамнината на вртливото тркало и ракувајте со алатот при максимална неоптоварена брзина една минута. Оштетените тркала обично се распаѓаат за време на овој пробен период.

10. **Носете опрема за лична заштита. Зависно од примената, користете заштита за лицето, безбедносни затемнети очила или заштитни очила. Зависно од работата, носете маска за прашина, ракавици и престилка што може да сопне мали отпадоци од брусење или стругање.** Заштитата за очи треба да сопира разлетан отпад произведен од работата. Маската за прашина или респираторот треба да можат да ги филтрираат честичките што ги произведува вашата работа. Подолга изложеност на голема бучава може да предизвика оштетување на слухот.
11. **Присутните лица треба да се на безбедна оддалеченост од работното подрачје. Секој што влегува во работното подрачје треба да носи заштитна опрема.** Парчиња од обработуваниот материјал или од скршено тркало може да одлетаат и да предизвикаат повреди надвор од непосредното работно подрачје.
12. **Држете го алатот само за изолираните држачи кога вршите работи при кои додатокот за сечење може да дојде во допир со скриени жици.** Добавок за сечење што ќе допре жица под напон може да ја пренесе струјата до металните делови на алатот и да предизвика струен удар на операторот.
13. **Не одложувајте го алатот додека додатокот не сопне целосно.** Вртливото тркало може да ја зафати површината и да го повлече електричниот алат надвор од ваша контрола.
14. **Алатот не смее да е вклучен додека го пренесувате.** Случаен допир со вртливот додаток може да ви ја зафати облеката и да ве повреди.
15. **Редовно чистете ги отворите за проветрување на алатот.** Вентилаторот на моторот привлекува прашина во кукиштето и прекумерно насобирање метал во прав може да предизвика опасност од струен удар.
16. **Не ракувајте со алатот близу до запаливи материјали.** Искрите може да предизвикаат пожар.

Повратен удар и поврзани предупредувања

Повратен удар е ненадејна реакција на тркалото што се врти кога ќе се зафати или ќе се заглави. Заглавувањето или поткачувањето предизвикува нагло сопирање на вртливото тркало што предизвикува губење контрола врз алатот и негово придвижување во насока спротивна од вртењето на тркалото кај точката на заглавувањето. На пример, ако абразивно тркало се заглави во работниот материјал, работ на тркалото што влегува во точката на заглавувањето може да се зарие во површината на материјалот, што ќе предизвика тркалото да излезе или да отскокне. Каменот може да отскокне кон операторот или настрана од него, зависно од насоката на движење на каменот во точката на заглавување. Абразивните камења може исто така да се скршат под ваки услови. Повратниот удар е резултат од неправилна употреба на алатот и/или неправилни работни постапки и услови и може да се избегне со преземање соодветни мерки на претпазливост, како што е наведено подолу.

1. **Цврсто држете го алатот и наместете ги телото и раката, така што ќе можат да ги издржат силите од повратен удар. Секогаш користете помошна рачка, ако ја има, за максимална контрола при повратен удар или торзиона реакција за време на стартувањето.** Операторот може да ги контролира торзиските реакции и силите на повратниот удар ако се преземат соодветни мерки на претпазливост.
2. **Не ставајте ја раката близу до вртливиот додаток.** Добавокот може да се одбие над раката.
3. **Не поставувајте го телото во линија со вртливото тркало.** Повратниот удар ќе го фрли алатот во насока спротивна од движењето на тркалото во точката на заглавување.
4. **Бидете особено внимателни кога работите на агли, остри рабови и сл. Избегнувајте скокање и завлекување на додатокот.** Аглите, острите рабови и отскокнувањето можат да го заглават вртливиот додаток и да предизвикаат губење контрола или повратен удар.
5. **Не поставувајте синцирна пила, сечило за дворез, сегментирано дијаманско тркало со периферно растојание поголемо од 10 мм или назабена пила.** Таквите сечила често предизвикуваат повратни удари и губење контрола.
6. **Не заглавувајте го тркалото и не притискајте прекумерно. Не обидувајте се да сечете предлабоко.** Пренапрегнувањето на тркалото го зголемува оптоварувањето и можноста за извиткување или лепење на тркалото во засекот, а со тоа и можноста за повратен удар или кршење на тркалото.
7. **Кога тркалото се лепи или кога сечењето се прекинува поради нешто, исклучете го алатот и држете го неподвижен додека тркалото не сопне целосно. Не обидувајте се да го извадите тркалото од засекот додека тоа се движи, инаку може да дојде до повратен удар.** Испитајте и преземете мерки за отстранување на причините за лепење на тркалото.
8. **Не почнувајте со сечењето повторно додека тркалото е во работниот материјал. Оставете тркалото да достигне полна брзина и внимателно влезете повторно во засекот.** Тркалото може да се залепи, да осцилира или да дојде до повратен удар ако електричниот алат се активира повторно во материјалот.
9. **Прицврстете ги плочите или материјалите што се преголеми за да го намалите ризикот од заглавување на тркалото и повратен удар.** Големите парчиња материјал обично се виткаат од сопствената тежина. Држачите треба да се стават под материјалот, близу до линијата на сечење и до работ на материјалот од двете страни на тркалото.
10. **Бидете особено внимателни кога засекувате во постојни сидови или други слепи подрачја.** Тркалото, за време на навлегувањето, може да исече водоводни или цевки за плин, електрични инсталации или предмети што може да предизвикаат повратен удар.

Дополнителни безбедносни предупредувања:

1. Пред да употребите сегментирано дијамантско тркало, осигурете се дека дијамантското тркало има периферно растојание од 10 мм или помало, само со негативен агол.
2. Никогаш не обидувајте се да сечете со алатот додека го држите стегнат во менгема наопаку. Тоа е многу опасно и може да доведе до сериозни несреќи.
3. Некои материјали содржат хемикалии што можат да бидат токсични. Избегнувајте вдишување на прашина и избегнувајте контакт на прашина со кожата. Следете ги упатствата од производителот на материјалот.
4. Складирајте ги тркалата во согласност со препораките на производителот. Ако се складираат несоодветно, тркалата може да се оштетат.
5. Секогаш користете го тркалото што е соодветно за работата и за материјалот што треба да се сече.
6. Пред сечење, проверете го материјалот што треба да се сече. Доколку материјалот содржи експлозивни или запаливи супстанции, тој може да предизвика експлозија или пожар.
7. Не вклучувајте го алатот доколку помеѓу штитникот и тркалото се заглави туѓ предмет. Во овој случај, демантирајте ја касетата за батеријата и отстранете го туѓиот предмет.
8. Користете стеги или слично за да го поддржите работниот материјал секогаш кога тоа е можно.
9. При работата, секогаш носете заштитна за ушите.
10. Не сечете материјали од дрво со овој алат.
11. Надворешниот дијаметар и дебелината на тркалото мора да се во рамки на номиналниот капацитет на електричниот алат. Тркалата со несоодветна големина не можат адекватно да се штитат или контролираат.
12. Кога работите со електричниот алат, цврсто држете го со двете раце и позиционирајте ги телото и раката така што ќе може да ги издржат силите од повратен удар.
13. Држете ги рацете или лицето настрана од тркалото што се врти.
14. Нагодете го капакот на тркалото на позиција што е соодветна за вашата работа.
15. Кога го користите алатот на каллива земја, влажна стрмина или лизгави места, внимавајте како газите.
16. Не потопувајте го алатот во вирови.
17. Не оставајте го алатот незаштитен надвор на дожд.
18. Не заменувајте ја батеријата на дожд.
19. При складирање на алатот, избегнувајте директна сончева светлина и дожд и складирајте го на ладно и суво место.

ЧУВАЈТЕ ГО УПАТСТВОТО.

▲ПРЕДУПРЕДУВАЊЕ: НЕ ДОЗВОЛУВАЈТЕ удобноста или познавањето на производот (стекнати со подолга употреба) да ве наведат да не се придржувате строго до безбедносните правила за овој производ. **ЗЛОУПОТРЕБАТА** или непочитувањето на безбедносните правила наведени во ова упатство може да предизвикаат тешка телесна повреда.

Важни безбедносни упатства за касетата за батеријата

1. Пред користење на касетата за батеријата, прочитајте ги сите упатства и ознаки за претпазливост на (1) полначот за батеријата, (2) батеријата и (3) производот што ја користи батеријата.
2. Не расклопувајте ја, ниту експериментирајте со касетата за батеријата. Тоа може да резултира со оган, прекумерна топлина или експлозија.
3. Ако оперативното времето станало прекумерно кратко, престанете веднаш со работа. Тоа може да резултира со ризик од прегревање, можни изгореници, па дури и експлозија.
4. Ако електролит навлезе во вашите очи, измијте ги со чиста вода и побарајте медицинска нега веднаш. Тоа може да резултира со губење на вашиот вид.
5. Не предизвикувајте спој на касетата за батеријата.
 - (1) Не допирајте ги контактите со никаков проводлив материјал.
 - (2) Избегнувајте да ја чувате касетата за батерија во сад со други метални предмети како што се шајки, монети и сл.
 - (3) На изложувајте ја касетата за батеријата на вода или дожд. Краткиот спој на батеријата може да предизвика голем проток на електрична енергија, прегревање, можни изгореници, па дури и пад на напојувањето.
6. Не складирајте и не користете ги алатот и касетата за батеријата на места каде што температурата може да достигне или надминува 50 °C (122 °F).
7. Не палете ја касетата за батеријата дури и кога е многу оштетена или целосно потрошена. Касетата за батеријата може да експлодира ако се стави во оган.
8. Не заковувајте ја, сечете ја, фрлајте ја, испуштајте ја касетата за батерија, ниту удирајте ја од тврд предмет касетата за батеријата. Таквото однесување може да резултира со оган, прекумерна топлина или експлозија.
9. Не користете оштетена батерија.
10. Содржаните батерии со литиумови јони се подложни на условите во Правилата за опасни предмети.

За комерцијален транспорт на пр. од трети лица и посредници, мора да се следат посебните услови на пакувањата или ознаките.

При подготовка на предметот кој треба да се испрати, консултирајте се со експерт за опасни материјали. Исто така, следете ги потенцијално подеталните национални правила. Залепете ги со леплива лента или маскирајте ги отворените контакти, а батеријата спакувајте ја, така што нема да се движи слободно во пакувањето.

11. Кога ја фрлате во отпад касетата за батеријата, извадете ја од алатот и фрлате ја на безбедно место. Почитувајте ги локалните законски прописи што се однесуваат на фрлање во отпад на батеријата.
12. Користете ги батериите само со производителите назначени од Makita. Монтирањето батерии на неусогласените производи може да резултира со пожар, прекумерна топлина, експлозија или истекување на електролитот.
13. Доколку алатот не се користи подолг временски период, батеријата мора да се извади од алатот.
14. Пред и по употребата, касетата за батеријата може да прими топлина што може да предизвика изгореници или изгореници од ниска температура. Внимавајте како ракувате со жешките касети за батерии.
15. Не допирајте го терминалот на алатот непосредно по употребата бидејќи може да се загрее доволно за да предизвика изгореници.
16. Не дозволувајте деланки, прав или земја да се заглават во терминалите, отворите и жлебовите на касетата за батерија. Тоа може да предизвика греење, запалување, пукање и дефект на алатот или касетата за батерија, што ќе резултира со изгореници или телесна повреда.

17. Освен ако алатката не поддржува употреба на електричните далноводи со висок напон во близина, не користете ја касетата за батерија во близина на електричните далноводи со висок напон. Тоа може да резултира со дефект или пад на напојувањето на алатот или касетата за батерија.
18. Држете ја батеријата подалеку од деца.

ЧУВАЈТЕ ГО УПАТСТВОТО.

▲ВНИМАНИЕ: Користете само оригинални батерии на Makita. Користењето неоригинални батерии на Makita или батерии што се изменети може да резултира со распакување на батеријата, предизвикувајќи пожар, телесна повреда и оштетување. Тоа исто така ќе ја поништи гаранцијата на Makita за алатот и полначот на Makita.

Совети за одржување максимален работен век на батеријата

1. Заменете ја касетата за батеријата пред целосно да се испразни. Секогаш запирајте ја работата со алатот и заменете ја касетата за батеријата кога ќе забележите дека алатот дава помала моќност.
2. Никогаш немојте да наполните целосно полна касета за батерија. Прекумерното полнење го скратува работниот век на батеријата.
3. Полнете ја касетата за батеријата на собна температура од 10°C - 40°C. Дозволете загреаната касета за батерија да се олади пред да ја ставите на полнење.
4. Кога не ја користите касетата за батерија, извадете ја алатот или полначот.
5. Полнете ја касетата за батеријата доколку не ја користите подолго време (повеќе од шест месеци).

ОПИС НА ДЕЛОВИТЕ

► Сл.1

| | | | | | | | |
|----|---|----|--------------------------|----|------------------------------|----|------------------------------|
| 1 | Тркало за абразивно сечење/дијамантско тркало | 2 | Штитник за тркало | 3 | Дршка на капакот на тркалото | 4 | Предна дршка |
| 5 | Ламба | 6 | Касета за батерија | 7 | Копче за деблокирање | 8 | Тркало со зглоб |
| 9 | Копче за блокада на оската | 10 | Капак (за V-ремен) | 11 | Славина | 12 | Отвор за вода |
| 13 | Рачка | 14 | Прекинувач за стартување | 15 | Копче за ламба | 16 | Индикатор за преоптоварување |
| 17 | Ракав на слојка | 18 | Окаст клуч | - | - | - | - |

ОПИС НА ФУНКЦИИТЕ

⚠ ВНИМАНИЕ: Пред секое нагодување или проверка на алатот, проверувајте дали е исклучен и батеријата е извадена.

Монтирање или отстранување на касетата за батеријата

⚠ ВНИМАНИЕ: Секогаш исклучувајте го алатот пред ставањето или вадењето на касетата за батеријата.

⚠ ВНИМАНИЕ: Држете ги алатот и касетата за батеријата цврсто кога ја монтирате или вадите касетата за батеријата. Ако не ги држите цврсто алатот и касетата за батеријата, тие може да се лизнат од вашите раце и да дојде до нивно оштетување, како и до телесна повреда.

За монтирање на касетата за батерија, порамнете го јазичето на касетата за батерија со жлебот во кукиштето и лизнете го во место. Вметнете ја докрај додека не се блокира во место при што ќе се слушне звук. Ако можете да го видите црвениот индикатор на горната страна од копчето, тоа значи дека не е целосно блокирана во место.

► **Сл.2:** 1. Црвен индикатор 2. Копче 3. Касета за батерија

За да ги извадите касетите за батерија, подигнете ја касетата за батерија додека го туркате копчето на предната страна на касетата.

⚠ ВНИМАНИЕ: Секогаш монтирајте ја касетата за батеријата целосно додека црвениот индикатор не се изгасне. Во спротивно, може ненадејно да испадне од алатот предизвикувајќи ви повреда вам или на некој друг околу вас.









⚠ ВНИМАНИЕ: Немојте да ја монтирате касетата за батеријата на сила. Ако касетата не може да се лизне лесно, тоа значи дека не е поставена правилно.

НАПОМЕНА: Алатот не работи само со една касета за батерија.

Укажување на преостанатиот капацитет на батеријата

Притиснете го копчето за проверка на касетата за батеријата за укажување на преостанатиот капацитет на батеријата. Индикаторските ламбички светнуваат неколку секунди.

► **Сл.3:** 1. Индикаторски ламбички 2. Копче за проверка

| Индикаторски ламбички | | | Преостанат капацитет |
|---|--|---|---------------------------------|
|  Запалено |  Исклучено |  Трепка | |
|  | | | 75% до 100% |
|  | | | 50% до 75% |
|  | | | 25% до 50% |
|  | | | 0% до 25% |
|  | | | Наполнете ја батеријата. |
|  | | | Батеријата можеби е неисправна. |
|  | | | |

НАПОМЕНА: Во зависност од условите на користење и амбиенталната температура, индикацијата може да се разликува во мала мера од реалниот капацитет.

НАПОМЕНА: Првата (најлево) ламбичка на индикаторот ќе трепка кога работи системот за заштита на батеријата.

Систем за заштита на алатот/ батеријата

Алатот е опремен со систем за заштита на алатот/ батеријата. Овој систем автоматски го прекинува напојувањето на моторот за да го продолжи работниот век на алатот и на батеријата. Алатот автоматски ќе се исклучи за време на работењето ако тој или батеријата се најдат под еден од следниве услови. Во некои услови, индикаторите ќе се вклучат.

Заштита од преоптоварување

Кога со алатот/батеријата се работи на начин што предизвикува повлекување прекумерно висока струја, алатот автоматски се исклучува. Во таква ситуација, исклучете го алатот и запрете со примената што предизвикала негово преоптоварување. Потоа, повторно вклучете го алатот.

Заштита од прегревање

Кога алатот/батеријата се прегреани, алатот автоматски ќе запре и ламбата ќе трепка. Во оваа ситуација, оставете го алатот да се излади пред повторно да го вклучите.

Заштита од прекумерно празнење

Кога капацитетот на батеријата ќе падне на ниско ниво, алатот автоматски ќе запре, а индикаторската ламбичка на касетата за батерија ќе трепка. Ако алатот не работи дури ни кога ќе се вклучат или исклучат прекинувачите, извадете ги батериите од алатот и наполнете ги.

Заштита од други причини

Системот за заштита исто така е дизајниран за други причини што може да го оштетат алатот и овозможува тој да запре автоматски. Преземете ги сите следни чекори за да ги отстраните причините кога алатот е доведен до привремено запирање или престанување на работата.

1. Исклучете го алатот и потоа повторно вклучете го за да се рестартира.
2. Наполнете ја батеријата(ите) или заменете ја/ ги со наполнета батерија(и).
3. Оставете ги машината и батеријата(ите) да се оладат.

Доколку не дојде до подобрување со враќање на системот за заштита, контактирајте со локалниот сервисен центар на Makita.

ЗАБЕЛЕШКА: Ако алатот сопре поради причина што не е опишана погоре, погледнете го делот за решавање проблеми.

Предупредување за преоптоварување

Доколку алатот работи со прекумерно оптоварување, индикаторот за преоптоварување ќе трепка црвено. Во овој случај, намалете го оптоварувањето на алатот. Потоа индикаторот ќе прекине да трепка.

► **Сл.4:** 1. Индикатор за преоптоварување

Вклучување

▲ПРЕДУПРЕДУВАЊЕ: Пред да ја ставите батеријата во алатот, проверете го прекинувачот дали функционира правилно и дали се враќа во положбата „OFF“ кога ќе се отпушти.

▲ПРЕДУПРЕДУВАЊЕ: НИКОГАШ не оневозможувајте го копчето за блокирање туркајќи го надолу или на друг начин. Прекинувач со поништено копче за блокирање може да доведе до ненамерно стартување на алатот и тешка телесна повреда.

▲ПРЕДУПРЕДУВАЊЕ: НИКОГАШ не користете го алатот ако работи со едноставно повлекување на прекинувачот за стартување без да се притисне копчето за деблокирање. Прекинувачот што треба да се поправи може да доведе до ненамерно стартување на алатот и тешка телесна повреда. Вратете го алатот во сервисен центар на Makita за соодветна поправка ПРЕД натамошна употреба.

За да не се повлече прекинувачот за стартување случајно, обезбедено е копче за деблокирање. За да го стартувате алатот, притиснете го копчето за деблокирање и повлечете го прекинувачот за стартување. Отпуштете го прекинувачот за стартување за да запре.

► **Сл.5:** 1. Прекинувач за стартување 2. Копче за деблокирање

ЗАБЕЛЕШКА: Не повлекувајте го силно прекинувачот за стартување без да го притиснете копчето за деблокирање. Тоа може да предизвика дефект на прекинувачот.

Вклучување на ламбата

▲ВНИМАНИЕ: Не гледајте директно во светлината или во изворот на светлина.

За да ја вклучите ламбата, притиснете го копчето за ламба. За исклучување, повторно притиснете го копчето за ламба.

► **Сл.6:** 1. Копче за ламба 2. Ламба

НАПОМЕНА: Ламбата автоматски ќе се исклучи ако не се работи со алатот една минута.

Нагудување на капакот на тркалото

Држете ја дршката на капакот на тркалото и нагодете ја позицијата на капакот на тркалото соодветна за вашата работа.

► **Сл.7:** 1. Дршка на капакот на тркалото

Технологија за препознавање активен фидбек

Алатот електронски открива ситуации каде тркалото може да е изложено на ризик да биде ограничено. Во таа ситуација, алатот автоматски се исклучува за да спречи додатна ротација на вретеното (не спречува повратен удар).

За да го рестартирате алатот, прво исклучете го, отстранете ја причината за ненадејниот пад на брзината на ротација, а потоа вклучете го.

Електрична сопирачка

Електричната сопирачка се активира по исклучување на алатот.

Сопирачката нема да работи кога ќе се исклучи напојувањето, како при ненадејно отстранување на батеријата додека прекинувачот е вклучен.

СОСТАВУВАЊЕ

▲ВНИМАНИЕ: Пред секое дотерување или проверка на алатот, секогаш проверувајте дали е исклучен и батеријата е извадена.

Поставување или вадење на тркалото за абразивно сечење/ дијамантското тркало

▲ВНИМАНИЕ: Користете само клуч Makita за ставање или вадење на тркалото.

▲ВНИМАНИЕ: Кога го монтирате тркалото, цврсто стегнете ја завртката.

▲ВНИМАНИЕ: Не притискајте го копчето за блокада на оската кога тркалото се ротира.

За отстранување на тркалото, притиснете го копчето за блокада на оската и ротирајте го тркалото додека не може да се врти. Додека блокадата на оската е целосно заклучена, завртете ја шестаголната завртка во насока спротивна од стрелките на часовникот со окаст клуч. Потоа извадете ги шестаголната завртка, фланшата, тркалото, прстенот и фланшата по ред.

► **Сл.8:** 1. Копче за блокада на оската 2. Окаст клуч 3. Стегнување 4. Олабавување

► **Сл.9:** 1. Шестаголна завртка 2. Фланша 3. Прстен 4. Тркало за абразивно сечење/ дијамантско тркало 5. Стрелка (насока на ротацијата на тркалото)

За да го монтирате тркалото, следете ја постапката за отстранување по обратен редослед. ПРОВЕРЕТЕ ДАЛИ ДОБРО СТЕ ЈА СТЕГНАЛЕ ШЕСТАГОЛНАТА ЗАВРТКА.

▲ВНИМАНИЕ: Секогаш монтирајте го тркалото така што стрелката на него ќе покажува во истата насока како и стрелката на штитникот за тркало. Во спротивно, тркалото ќе ротира по обратен редослед, а тоа може да предизвика телесна повреда.

▲ВНИМАНИЕ: Користете само тркало што е означено со брзина еднаква или поголема од брзината означена на алатот.

НАПОМЕНА: Кога ќе го инсталирате тркалото, прикачете ги фланшите така што рамната страна на фланшата е свртена кон тркалото и прикачете го прстенот што се совпаѓа со внатрешниот дијаметар на тркалото.

► **Сл.10:** 1. Шестаголна завртка 2. Фланша 3. Прстен 4. Тркало за абразивно сечење/ дијамантско тркало

Поврзување со довод на вода

1. Подгответе црево за вода.
2. Отстранете ја навртката од ракавот на спојката и протнете го црево за вода низ навртката. Вметнете го крајот на црево во ракавот на спојката, а потоа стегнете ја навртката.

► **Сл.11:** 1. Црево за вода 2. Навртка на ракавот на спојката 3. Ракав на спојка

3. Поврзете го црево за вода со доводот на вода.

При поврзување со чешмата за вода, користете соодветен конектор како стега за црево или приклучок за славина.

► **Сл.12:** 1. Стега за црево 2. Приклучок за славина 3. Црево за вода

НАПОМЕНА: Спојката зависи од обликот на чешмата на којашто поврзувате. Подгответе соодветна спојка купена од продавница.

НАПОМЕНА: Доколку користите приклучок за славина, подгответе друг ракав на спојка и прикачете го на другиот крај на црево за вода.

НАПОМЕНА: Кога користите пумпа за вода, следете ги упатствата од вашата пумпа за вода за да ја поврзете со црево за вода.

4. Турнете го ракавот на спојката во отворот за вода додека не се заклучи, при што ќе се слушне звук.

► **Сл.13:** 1. Ракав на спојка 2. Отвор за вода 3. Славина

ЗАБЕЛЕШКА: Држете ја славината затворена додека не ја започнете операцијата на сечење со дополнување вода. За начинот на дополнување вода, погледнете го делот за работа.

РАБОТЕЊЕ

▲ВНИМАНИЕ: Работниот материјал држете го цврсто притиснат на работна клупа или маса при работењето.

▲ВНИМАНИЕ: Не вртете го и не форсирајте го алатот во засекот, во спротивно, може да дојде до преоптоварување на моторот или кршење на работниот материјал.

Сечење

▲ВНИМАНИЕ: При работата, не ставајте го алатот повисоко од висината на рамената.

► **Сл.14**

Цврсто држете го алатот. Фатете ја рачката со десната рака, а предната дршка со левата рака. За да се спречи струен удар со случајно сечење на електричниот кабел, секогаш држете ја предната дршка на предвидениот дел, како што е прикажано на сликата.

► **Сл.15:** 1. Дел за држење

Движете го алатот преку површината на работниот материјал, држејќи го рамно и напредувајќи полека додека не заврши сечењето. Сечете праволиниски и одржувајте константна брзина при работата.

► **Сл.16**

НАПОМЕНА: Кога температурата на касетата за батеријата е ниска, алатот може да не работи со полн капацитет. Во таков случај, на пример, користете го алатот за полесно сечење одредено време додека касетата за батеријата не се загрее до собна температура. Потоа, алатот може да работи со својот полн капацитет.

НАПОМЕНА: Ако изведбата на дијамантското тркало почне да опаѓа, употребете стар, груб брусен камен за тркала или бетонски блок за да го наострите работ за сечење на тркалото. Острете со меко притискање на надворешните рабови на дијамантското тркало.

Кога се дополнува вода за време на сечењето

⚠ ВНИМАНИЕ: Кога користите дијамантско тркало од влажен тип, секогаш дополнувајте вода додека сечете.

Поврзете го алатот со доводот на вода и завртете ја славината во насоката на стрелката, како што е прикажано. Нагодете ја позицијата на славината за да се добие умерен млаз вода.

► **Сл.17:** 1. Славина

⚠ ВНИМАНИЕ: Кога дополнувате вода, секогаш држете ја главата на алатот пониско од телото на алатот за да спречите водата да навлезе во механизмот на алатот. Во спротивно може да дојде до струен удар.

► **Сл.18**

ОДРЖУВАЊЕ

⚠ ВНИМАНИЕ: Пред секоја проверка или одржување, секогаш проверувајте дали алатот е исклучен и касетата за батеријата е извадена.

ЗАБЕЛЕШКА: За чистење, не користете нафта, бензин, разредувач, алкохол или слично. Тие средства ја вадат бојата и може да предизвикаат деформации или пукнатини.

За да се одржи БЕЗБЕДНОСТА и СИГУРНОСТА на производот, поправките, одржувањата или дотерувањата треба да се вршат во овластени сервисни или фабрички центри на Makita, секогаш со резервни делови од Makita.

Чистење на алатот

По секоја употреба, отстранете ги касетите за батеријата и тркалото, а потоа исчистете ги правот, нечистотијата или металните струготини насобрани во внатрешноста на штитникот за тркало. Чистете го телото на алатот така што ќе ја бришете прашина со сува крпа или крпа натопена во сапуница, па исцедена. Користете сува крпа за да ја избришете нечистотијата од леќата на ламбата. Внимавајте да не ја изгребете леќата на ламбата затоа што тоа може да го намали осветлувањето.

► **Сл.19:** 1. Штитник за тркало 2. Леќа на ламбата

Чистење на отворот за вентилација

Редовно чистете ги отворите за воздух на алатот или секогаш кога ќе се извалкаат.

► **Сл.20:** 1. Вентилација на воздухот

Заменување на ременот за синхронизирање

1. Извадете ги касетите за батеријата и тркалото.
2. Олабавете ги завртките со имбус-глава со врвот на окастиот клуч и потоа извадете го капакот.
► **Сл.21:** 1. Окаст клуч 2. Завртка со имбус-глава 3. Капак

3. Притиснете го копчето за блокада на оската и држете го за да се блокира големата макара, а потоа свртете ја навртката налево со тенкиот крај на окастиот клуч.

► **Сл.22:** 1. Голема макара 2. Копче за блокада на оската

4. Притиснете го копчето за блокада на оската и држете го за да се блокира големата макара, а потоа свртете го малиот диск налево со дебелиот крај на окастиот клуч за да се олабави ременот за синхронизирање.

► **Сл.23:** 1. Копче за блокада на оската 2. Голема макара 3. Мал диск

5. Извадете го ременот.

6. Со жлебовите на ременот внатре, прикачете го едниот крај од ременот на малата макара, а потоа прикачете го другиот крај од ременот на големата макара.

► **Сл.24:** 1. Ремен 2. Голема макара 3. Мала макара

7. Притиснете го копчето за блокада на оската и држете го за да се блокира големата макара, а потоа свртете го малиот диск надесно со дебелиот крај на окастиот клуч за да се затегне ременот.

► **Сл.25:** 1. Копче за блокада на оската 2. Голема макара

НАПОМЕНА: Осигурете се дека малиот диск е во позицијата како што е прикажано на сликата.

► **Сл.26:** 1. Мал диск

8. Притиснете го копчето за блокада на оската и држете го за да се блокира големата макара, а потоа свртете ја навртката надесно со тенкиот крај на окастиот клуч.

► **Сл.27:** 1. Копче за блокада на оската

НАПОМЕНА: При зацврстување на навртката, применете 19 - 21 N•m како затезен момент.

9. Прикачете го капакот и потоа затегнете ги завртките со имбус-глава со врвот на окастиот клуч.

► **Сл.28:** 1. Окаст клуч 2. Завртка со имбус-глава 3. Капак

РЕШАВАЊЕ ПРОБЛЕМИ

Пред да нарачате поправка, прво сами проверете ја состојбата. Ако најдете проблем што не е објаснет во упатството, не обидувајте се да го расклопите алатот. Наместо тоа, побарајте помош од овластените сервисни центри на Makita и секогаш користете делови за замена и поправка од Makita.

| Состојба на аномалии | Можна причина (дефект) | Поправка |
|---|---|--|
| Моторот не работи. | Касетите за батерија не се монтирани. | Монтирајте две касети за батерија. Овој алат не работи со една касета за батерија. |
| | Проблем со батеријата (под напон) | Повторно наполнете ја батеријата. Ако полнењето нема ефект, заменете ја касетата за батеријата. |
| | Погонскиот систем не работи правилно. | Побарајте помош од локален, овластен, сервисен центар за поправка. |
| Моторот запира со работа по краткотрајна употреба. | Нивото на наполнетост на батеријата е ниско. | Повторно наполнете ја батеријата. Ако полнењето нема ефект, заменете ја касетата за батеријата. |
| | Прегревање. | Запрете со користење на алатот за да оставите време да се излади. |
| Ротацијата на тркалото не се забрзува правилно, дури ни откако алатот 20 секунди работи без оптоварување. | Батеријата е неправилно монтирана. | Монтирајте ја касетата за батеријата како што е опишано во овој прирачник. |
| | Моќта на батеријата опаѓа. | Повторно наполнете ги касетите за батеријата. Ако полнењето нема ефект, заменете ја касетата за батеријата. |
| | Ременот за синхронизирање се лизга. | Заменете го ременот за синхронизирање со нов. |
| | Погонскиот систем не работи правилно. | Побарајте помош од локален, овластен, сервисен центар за поправка. |
| Тркалото не се ротира: ⇒ веднаш запрете ја машината! | Ременот за синхронизирање се лизга. | Заменете го ременот за синхронизирање со нов. |
| | Помеѓу штитникот и тркалото е заглавен туѓ предмет. | Демонтирајте ги касетите за батеријата и потоа отстранете го туѓиот предмет. |
| | Погонскиот систем не работи правилно. | Побарајте помош од локален, овластен, сервисен центар за поправка. |
| Абнормални вибрации: ⇒ веднаш запрете ја машината! | Несоодветен додаток на тркалото. | Монтирајте го тркалото како што е посочено во овој прирачник. Затегнете ја завртката за да го зацврстите тркалото. |
| | Погонскиот систем не работи правилно. | Побарајте помош од локален, овластен, сервисен центар за поправка. |
| Алатот за сечење и моторот не запираат: ⇒ Веднаш извадете ја касетата за батеријата! | Електричен или електронски дефект. | Отстранете ги касетите за батеријата и побарајте го вашиот локален овластен сервисен центар за поправка. |
| Лошо сечење | Време е да се замени тркалото. | Заменете го тркалото со ново. |
| Од отворот истекува вода. | Од делот за О-прстен истекува вода. | Побарајте помош од локален, овластен, сервисен центар за поправка. |

ОПЦИОНАЛЕН ПРИБОР

⚠ ВНИМАНИЕ: Овој прибор или додатоци се препорачуваат за користење со алатот од Makita дефиниран во упатството. Со користење друг прибор или додатоци може да се изложите на ризик од телесни повреди. Користете ги приборот и додатоците само за нивната назначена намена.

Ако ви треба помош за повеќе детали за приборот, прашајте во локалниот сервисен центар на Makita.

- Тркало за абразивно сечење
- Дијамантско тркало
- Комплет прстени
- Ремен за синхронизирање

- Ракав на спојка
- Окаст клуч
- Оригинална батерија и полнач на Makita

НАПОМЕНА: Некои ставки на листата може да се вклучени со алатот како стандарден прибор. Тие може да се разликуваат од држава до држава.

ТЕХНИЧКИ ПОДАЦИ

| | |
|---------------------------------------|-------------------------|
| Модел: | CE001G |
| Пречник плоче | 355 мм |
| Макс. дебљина плоче | 5,0 мм |
| Макс. дубина сечења | 127 мм |
| Номинална брзина | 5.300 мин ⁻¹ |
| Номинални напон | DC 72 V – 80 V макс. |
| Макс. дозвољени притисак доводне воде | 5,0 бара |
| Укупна дужина | 786 мм |
| Нето тежина | 12,3 – 12,9 кг |
| Степен заштите | IPX4 |

- На основу нашег непрестаног истраживања и развоја задржавамо право измена наведених техничких података без претходне најаве.
- Спецификације могу да се разликују у различитим земљама.
- Тежина може да се разликује у зависности од наставака, укључујући и уложак батерије. Најлакша и најтежа комбинација, према процедури ЕПТА 01/2014, приказане су у табели.

Применљив уложак батерије и пуњач

| | |
|-----------------|---|
| Уложак батерије | BL4040 / BL4050F* * : Препоручена батерија |
| Пуњач | DC40RA / DC40RB / DC40RC |

- Неки горенаведени улошци батерија и пуњачи можда неће бити доступни у зависности од места становања.

▲УПОЗОРЕЊЕ: Користите само горенаведене улошке батерије и пуњаче. Коришћење других уложака батерије и пуњача може узроковати повреде и/или пожар.

Намена

Алат је намењен за сечење металних материјала помоћу брусне плоче за одсецање, као и зидарских материјала помоћу дијамантске плоче.

Бука

Типичан А-пондерисани ниво буке одређен је према стандарду EN60745-2-22:

Ниво звучног притиска (L_{pA}): 109 dB (A)

Ниво звучне снаге (L_{WA}): 120 dB (A)

Несигурност (K): 3 dB (A)

НАПОМЕНА: Декларисане вредности емисије буке су измерене према стандардизованом мерном поступку и могу се користити за упоређивање алата.

НАПОМЕНА: Декларисана вредност емисије буке се такође може користити за прелиминарну процену изложености.

▲УПОЗОРЕЊЕ: Носите заштитне слушалице.

▲УПОЗОРЕЊЕ: Емисије буке током стварне примене електричног алата могу се разликовати од декларисане вредности у зависности од начина на који се користи алат, а посебно која врста предмета се обрађује.

▲УПОЗОРЕЊЕ: Уверите се да сте идентификовали безбедносне мере за заштиту руковаоца које су засноване на процени изложености у стварним условима употребе (узимајући у обзир све делове радног циклуса, као што је време рада уређаја, али и време када је алат искључен и када ради у празном ходу).

Вибрације

Режим рада: резање бетона

| Леви | | Десни | | Примењиви стандард |
|-----------------------|-----------------------------|-----------------------|-----------------------------|--------------------|
| $a_{h,w}$ (m/s^2) | Толеранција K (m/s^2) | $a_{h,w}$ (m/s^2) | Толеранција K (m/s^2) | |
| $\leq 2,5$ | 1,5 | $\leq 2,5$ | 1,5 | EN60745-2-22 |

НАПОМЕНА: Декларисане укупне вредности вибрација су измерене према стандардизованом мерном поступку и могу се користити за упоређивање алата.

НАПОМЕНА: Декларисане укупне вредности вибрација се такође могу користити за прелиминарну процену изложености.

▲УПОЗОРЕЊЕ: Вредност емисије вибрација током стварне примене електричног алата може се разликовати од декларисане вредности у зависности од начина на који се користи алат, а посебно која врста предмета се обрађује.

▲УПОЗОРЕЊЕ: Уверите се да сте идентификовали безбедносне мере за заштиту руковаоца које су засноване на процени изложености у стварним условима употребе (узимајући у обзир све делове радног циклуса, као што је време рада уређаја, али и време када је алат искључен и када ради у празном ходу).

ЕЗ декларација о усаглашености

Само за европске земље

ЕЗ декларација о усаглашености део је Додатка А у овом приручнику са упутствима.

БЕЗБЕДНОСНА УПОЗОРЕЊА

Општа безбедносна упозорења за електричне алате

▲УПОЗОРЕЊЕ: Прочитајте сва безбедносна упозорења, упутства, илустрације и спецификације које су испоручене уз овај електрични алат. Непоштовање свих доле наведених безбедносних упутстава може изазвати електрични удар, пожар и/или озбиљну повреду.

Сачувајте сва упозорења и упутства за будуће потребе.

Термин „електрични алат“ у упозорењима односи се на електрични алат који се напаја из електричне мреже (каблом) или батерије (без кабла).

Безбедносна упозорења за бежични секач

1. Штитник који се испоручује са алатом мора да буде безбедно причвршћен на електрични алат и постављен тако да пружа максималну безбедност, тако да најмања могућа површина плоче буде окренута ка руковаоцу. Себе и пролазнике поставите тако да не будете у равни са ротирајућом плочом. Штитник помаже у заштити руковаоца од одломљених делова плоче и случајног контакта са плочом.

2. За ваш електрични алат користите искључиво лепљане ојачане плоче за одсецање или дијамантске плоче за одсецање. Ако неки прибор може да се причврсти на ваш електрични алат, то не значи да осигурава безбедан рад.
3. Номинална брзина прибора мора да буде најмање једнака максималној брзини означеној на електричном алату. Прибори који се крећу брже од њихове номиналне брзине могу да се полеме и разлете у комадићима.
4. Плоче морају да се користе искључиво за предвиђену намену. На пример: немојте да брусите бочном страном плоче за одсецање. Брусне плоче за одсецање намењене су за периферно брушење пошто бочна сила примењена на ове плоче може да изазове њихово пуцање.
5. За изабрану плочу увек користите неоштећене прирубнице за плоче одговарајућег пречника. Правилно изабране прирубнице за плоче подржавају плоче и смањују могућност да се распадну.
6. Не користите истрошене ојачане плоче са већих електричних алата. Плоче које су намењене за већи алат нису подешене за веће брзине мањег алата и могу се распрснути.
7. Спољни пречник и дебелина прибора морају да одговарају номиналном капацитету вашег електричног алата. Додатни прибори неправилне величине не могу се адекватно заштитити или контролисати.
8. Прикључна величина плоча и прирубница мора да одговара вретену електричног алата. Плоче и прирубнице са прикључним отворима који не одговарају монтажном делу електричног алата биће избачени из равнотеже, јако ће вибрирати и могу довести до губитка контроле.

9. **Не користите оштећене плоче. Пре сваке употребе проверите да ли на плочи постоје напрслине или оштећења. Ако електрични алат или плоча падну, проверите да ли су оштећени и монтирајте неоштећену плочу. Након провере и монтаже плоче, ви и остали посматрачи треба да се удалите од равни ротирања плоче, а затим покрените електрични алат са максималном брзином празног хода и пустите га да ради један минут.** Оштећене плоче ће се обично сломити током овог тестирања.
10. **Носите заштитну опрему. У зависности од примене, користите штитник за лице, заштитну маску или заштитне наочаре. Ако је потребно, носите маску за заштитицу од прашице, штитнике за слух, рукавице и кецељу која може да заустави мале абразивне честице или делиће предмета обраде.** Заштита за очи мора да буде у стању да заустави летеће опилке који се стварају при разним операцијама. Маска за праšину или респиратор морају да буду у стању да филтрирају честице које се стварају док радите. Дуже излагање високом нивоу буке може довести до губитка слуха.
11. **Удаљите посматраче на безбедну удаљеност од радног подручја. Свако ко улази у радно подручје мора да носи личну заштитну опрему.** Делићи предмета обраде или сломљене плоче могу се одбацити и изазвати повреду и изван непосредног радног подручја.
12. **Електрични алат држите искључиво за изоловане рукохвате када обављате радове код којих постоји могућност да резни прибор додирне скривене водове.** Резни прибор који додирне струјни кабл може да стави под напон изложене металне делове електричног алата и изложи руковаоца струјном удару.
13. **Никад не одлажите алат док се прибор потпуно не заустави.** Ротирајућа плоча може захватити површину и избацити електрични алат из ваше контроле.
14. **Немојте да укључујете електрични алат док га носите поред тела.** Случајан додир са ротирајућим прибором може да захвати вашу одећу и повуче прибор према вашем телу.
15. **Редовно чистите вентилационе отворе електричног алата.** Мотор-вентилатор ће увлачити праšину у кућиште, а превелико нагомиланање металне праšине може изазвати електричне опасности.
16. **Не укључујте електрични алат близу запаливих материјала.** Варнице би могле да упале такве материјале.

Повратни удар и повезана упозорења

Повратни удар је изненадна реакција која се јавља када се ротирајућа плоча укљести или укопа. Укљештење или уковавање изазива брзо блокирање ротирајуће плоче која са своје стране доводи до принудног неконтролисаног кретања алата у смеру супротном од смера ротације плоче у тренутку укљештења.

На пример, ако се брусна плоча укопа или укљести у предмет обраде, ивица плоче која улази у тачку укљештења може да зарони у површину материјала изазивајући извлачење или одскакање плоче. Плоча може да одскочи или ка руковаоцу или од њега, што зависи од смера кретања плоче у тренутку укљештења. Под таквим условима, може доћи до лома брусних плоча.

Повратни удар је резултат неправилног коришћења електричног алата и/или неправилних радних поступака или услова и може се избегнути предузимањем одговарајућих мера опреза које су наведене у наставку.

1. **Чврсто држите алат, а тело и руку поставите тако да може издржати силе повратног удара. Увек користите помоћну дршку, ако постоји, ради максималне контроле над повратним ударом или реакције на обртни момент при покретању.** Руковалац може да контролише силе реакције на обртни момент или силе повратног удара ако предузме одговарајуће мере опреза.
2. **Никада не стављајте руку близу ротирајућег прибора.** Прибор може да направи повратни удар преко ваше руке.
3. **Не заузимајте положај у линији са ротирајућом плочом.** Повратни удар ће принудити алат да се креће у смеру који је супротан од смера кретања плоче у тренутку укљештења.
4. **Будите нарочито пажљиви када обрађујете углове, оштре ивице итд. Избегавајте одскакање и уковавање прибора.** Углови, оштре ивице или одскакање имају тенденцију уковавања ротирајућег прибора и могу да изазову губљење контроле или повратни удар.
5. **Немојте прикључивати тестере за резање дрвета или других материјала, сегментирану дијамантну плочу са периферним размаком већим од 10 мм или назубљену лист тестеру.** Такве тестере често стварају повратни удар и доводе до губитка контроле.
6. **Не „ометајте“ плочу и не примењујте превелики притисак. Не покушавајте да направите превише дубоки рез.** Пренапрезање плоче повећава оптерећење и склоност ка увртању и блокирању плоче у резу и могућности повратног удара или ломљења плоче.
7. **Када се плоча блокира или ако се резање из неког разлога прекине, искључите алат и не померајте га док се плоча потпуно не заустави. Никада не покушавајте да уклоните плочу из реза док се плоча врти, јер то може изазвати повратни удар.** Проверите и предузмите корективне мере да бисте елиминисали разлог блокирања плоче.
8. **Не започињите поново резање у предмету обраде. Пустите да плоча достигне пуну брзину и пажљиво поново уведите алат у рез.** Плоча може да се блокира, издигне или прави повратни удар у случају да дође до укључивања струје док се плоча налази у резу.

9. **Подуприте плоче или било који предимензионирани предмет обраде да бисте опасност од укљештења и повратног удара свели на минимум.** Велики предмети обраде имају тенденцију да се улежу под сопственом тежином. Средства за осигурање се морају поставити испод предмета обраде, у близини линије резања и у близини ивице предмета обраде, са обе стране плоче.
10. **Будите посебно пажљиви када сечете „цепове“ у постојећим зидовима или на другим непрегледним местима.** Плоча може исећи цевоводе за глин или воду, електричне каблове или предмете који могу изазвати повратни удар.
15. **Када користите алат на блатњавом тлу, влажној површини под нагибом или клизавој површини, обратите пажњу на ослонац.**
16. **Немојте потапати алат у локве воде.**
17. **Немојте да остављате алат без надзора напољу по киши.**
18. **Немојте да мењате батерије по киши.**
19. **Када одлажете алат, избегавајте директну сунчеву светлост и кишу и немојте га одлагати на месту где је вруће или има влаге.**

Додатна безбедносна упозорења:

1. **Пре употребе сегментирани дијамантне плоче, проверите да ли је периферни размак између сегмената дијамантне плоче 10 мм или мањи, само са негативним нагибом.**
2. **Никада немојте покушавати да сечете алатом док га држите окренутог наопако у стегама. Ово је изузетно опасно и може да доведе до озбиљних несрећа.**
3. **Неки материјали садрже хемикалије које могу да буду отровне. Будите опрезни да не би дошло до удисања прашине или контакта са кожом. Следите безбедносне податке добављача материјала.**
4. **Чувајте брусне плоче према препорукама произвођача. Непрописно складиштење може оштетити брусне плоче.**
5. **Увек користите плочу која одговара вашем послу и предмету обраде.**
6. **Пре сечења прегледајте предмет обраде.** Ако материјал садржи експлозивне или запаљиве супстанце, може да изазове експлозију или пожар.
7. **Немојте да укључујете алат ако је страни предмет заглављен између штитника и плоче.** У том случају, демонтирајте уложак батерије и уклоните страни предмет.
8. **Користите стеге или сличан предмет како бисте фиксирали предмет обраде кад год је то могуће.**
9. **Увек носите заштиту за слух током рада.**
10. **Немојте да користе овај алат за сечење дрвених материјала.**
11. **Спољашњи пречник и дебелина плоче морају да одговарају номиналном капацитету вашег електричног алата.** Плоче неправилне величине не могу се адекватно заштитити или контролисати.
12. **Приликом руковања електричним алатом, чврсто држите алат обема рукама, а тело и руку поставите тако да може да издржи силе повратног удара.**
13. **Удаљите руке или лице од ротирајуће плоче.**
14. **Подесите поклопац плоче у положај који одговара вашем послу.**

САЧУВАЈТЕ ОВО УПУТСТВО.

▲УПОЗОРЕЊЕ: НЕМОЈТЕ себи да дозволите да занемарите строга безбедносна правила која се односе на овај производ услед чињенице да сте производ добро упознали и стекли рутину у руковању њиме (услед честог коришћења). **НЕНАМЕНСКА УПОТРЕБА** или непоштовање безбедносних правила наведених у овом упутству могу довести до тешких телесних повреда.

Важна безбедносна упутства која се односе на уложак батерије

1. **Пре употребе улошка батерије, прочитајте сва упутства и безбедносне ознаке на (1) пуњачу батерије, (2) батерији и (3) производу који користи батерију.**
 2. **Не растављајте и не модификујте уложак батерије.** Тиме можете да изазовете пожар, прекомерно загревање или експлозију.
 3. **Ако се време рада знатно скратило, одмах престаните са коришћењем.** То може да доведе до ризика од прегревања, могућих опекотина, па чак и експлозије.
 4. **Ако електролит доспе у очи, исперите их чистом водом и одмах затражите помоћ лекара.** То може да доведе до губитка вида.
 5. **Немојте да изазивате кратак спој улошка батерије:**
 - (1) **Немојте додиривати прикључке било којим проводним материјалом.**
 - (2) **Избегавајте складиштење улошка батерије у кутији са другим металним предметима као што ексери, новчићи итд.**
 - (3) **Немојте да излажете уложак батерије води или киши.**
- Кратак спој батерије може да доведе до великог протока струје, прегревања, могућих опекотина, па чак и прегоревања.**
6. **Немојте да складиштите и користите алат и уложак батерије на местима где температура може да достигне или премаше 50 °C (122 °F).**
 7. **Немојте да палите уложак батерије чак ни када је озбиљно оштећен или потпуно похабан.** Уложак батерије може да експлодира у ватри.

8. Немојте да закивате, сечете, ломите, бацате или испуштате уложак батерије, или да њиме ударате по чврстој површини. На тај начин можете да изазовете пожар, прекомерно загревање или експлозију.
9. Немојте да користите оштећену батерију.
10. Садржане литијум-јонске батерије подлежу Закону о превозу опасних материја. Приликом комерцијалног превоза, нпр. од стране трећих лица и превозника, мора се обратити посебна пажња на специјалне захтеве паковања и обележавања. Приликом припреме материјала за превоз, потребно је саветовати се са стручњаком за опасне материје. Такође обратите пажњу на евентуалне даље националне прописе. Омотајте траком или прекријте отворене контакте и запакујте батерију тако да се не може померати унутар паковања.
11. Када одлажете уложак батерије на отпад, извадите га из алата и одложите на безбедно место. Придржавајте се локалних прописа у вези са одлагањем батерије.
12. Батерије користите само са произвођача које је навела компанија Makita. Постављање батерије на производе који нису усаглашени може да доведе до пожара, прекомерне топлоте, експлозије или цурења електролита.
13. Ако се алат не користи током дужег периода, батерија мора да се извади из алата.
14. Током и након коришћења, уложак батерије може да акумулира толико топлоте да то може довести до опекотина, уобичајених и нискотемпературних. Пажљиво рукујте врућим улошцима батерије.
15. Не додирујте контакте алата одмах након коришћења јер су можда толико врући да могу да изазову опекотине.
16. Водите рачуна да се струготина, прашина или земља не заглаве у контактима, рупицама и жлебовима улошка батерије. То може проузроковати загревање, запаљивање, пуцање и неисправност алата или улошка батерије, што може да доведе до опекотина или телесних повреда.
17. Осим ако алат то не подржава, немојте да користите уложак батерије близу високонапонских разводних линија електричне струје. У супротном може доћи до квара или прегоривања алата или улошка батерије.
18. Држите батерију ван домаћаја деце.

САЧУВАЈТЕ ОВО УПУТСТВО.

ПАЖЊА: Користите само оригиналне Makita батерије. Коришћење Makita батерија које нису оригиналне или батерија које су измењене може да доведе до пуцања батерије, које може да изазове пожар, телесне повреде или штету. То ће такође поништити гаранцију компаније Makita за Makita алат и пуњач.

Савети за максимално трајање батерије

1. Напуните уложак батерије пре него што се потпуно испразни. Сваки пут прекините рад са алатом и напуните уложак батерије када приметите да је снага алата слабија.
2. Никада немојте да поново пуните потпуно напуњени уложак батерије. Препуњавање скраћује радни век батерије.
3. Пуните уложак батерије на собној температури између 10°C и 40°C (између 50°F и 104°F). Сачекајте да се врући уложак батерије охлади пре пуњења.
4. Када не користите уложак батерије, извадите га из алата или пуњача.
5. Напуните уложак батерије ако га нећете користити дуже време (више од шест месеци).

ОПИС ДЕЛОВА

► Слика 1

| | | | | | | | |
|----|--|----|------------------------------|----|--|----|----------------------------|
| 1 | Брусна плоча за одсецање / дијамантска плоча | 2 | Штитник плоче | 3 | Рукохват поклопца плоче | 4 | Предњи рукохват |
| 5 | Лампа | 6 | Уложак батерије | 7 | Дугме за ослобађање из блокираног положаја | 8 | Точкић |
| 9 | Тастер за закључавање осовине | 10 | Поклопац (за клинасти ремен) | 11 | Славина | 12 | Улаз за воду |
| 13 | Ручка | 14 | Окидач прекидача | 15 | Дугме за лампе | 16 | Индикатор за преоптерећење |
| 17 | Прстенаста спојница | 18 | Цевасти кључ | – | – | – | – |

ОПИС НАЧИНА ФУНКЦИОНИСАЊА

▲ ПАЗЊА: Пре подешавања или провере функција алата увек проверите да ли је алат искључен и да ли је уложак батерије уклоњен.

Постављање и уклањање уложка батерије

▲ ПАЗЊА: Увек искључите алат пре постављања или уклањања уложка батерије.

▲ ПАЗЊА: Држите чврсто алат и уложак батерије када постављате или уклањате уложак батерије. Ако алат и уложак батерије не будете држали чврсто, могу вам исклизнути из руку, оштетити се при паду и повредити вас.

Да бисте поставили уложак батерије, поравнајте језичак на њему са жлебом на кућишту и гурните га на место. Гурните га до краја тако да легне на своје место и чује се тихо шкљоцање. Ако видите црвени индикатор на горњој страни дугмета, то значи да уложак батерије није потпуно закључан.

► **Слика2:** 1. Црвени индикатор 2. Дугме 3. Уложак батерије

Да бисте извадили уложке батерија, подигните уложак батерије док држите притиснутим дугме на предњој страни уложка.

▲ ПАЗЊА: Увек до краја гурните уложак батерије тако да се црвени индикатор не види. У супротном, он случајно може испасти из алата и повредити вас или неку особу у вашој близини.

▲ ПАЗЊА: Немојте на силу да постављате уложак батерије. Ако уложак не можете лако да гурнете, то значи да га не постављате исправно.

НАПОМЕНА: Алат не ради са само једним уложком батерије.

Приказ преосталог капацитета батерије

Притисните дугме за проверу на уложку батерије да бисте приказали преостали капацитет батерије. Индикаторске лампице ће се укључити на неколико секунди.

► **Слика3:** 1. Индикаторске лампице 2. Дугме за проверу

| Индикаторске лампице | | | Преостали капацитет |
|----------------------|-----------|--------|---------------------|
| Светли | Искључено | Трепће | |
| ■ | □ | ▧ | |
| ■ | ■ | ■ | Од 75% до 100% |
| ■ | ■ | □ | Од 50% до 75% |
| ■ | □ | □ | Од 25% до 50% |
| ■ | □ | □ | Од 0% до 25% |
| ▧ | □ | □ | Напуните батерију. |

| Индикаторске лампице | | | Преостали капацитет |
|----------------------|-----------|--------|--|
| Светли | Искључено | Трепће | |
| ■ | □ | ▧ | |
| ■ | ■ | ■ | Могуће је да је батерија постала неисправна. |
| □ | □ | ■ | |

НАПОМЕНА: У зависности од услова коришћења и температуре околине, приказани капацитет може донекле да се разликује од стварног.

НАПОМЕНА: Прва (крајња лева) индикаторска лампица трепери када систем за заштиту батерије ради.

Систем за заштиту алата/батерије

Алат је опремљен системом за заштиту алата/ батерије. Овај систем аутоматски прекида напајање мотора како би продужио век трајања алата и батерије. Алат ће се аутоматски зауставити током рада ако алат или батерија уђу у једно од следећих стања. У извесним условима укључиће се индикатори.

Заштита од преоптерећења

Када се алатом/батеријом рукује тако да се вуче превише струје, алат аутоматски престаје са радом. У овој ситуацији, искључите алат и престаните са употребом која је довела до преоптерећења алата. Затим укључите алат да бисте га поново покренули.

Заштита од прегревања

Када су алат/батерија прегрејани, алат аутоматски престаје да ради и лампа почиње да трепери. У том случају, сачекајте да се алат охлади пре него што га поново укључите.

Заштита од превеликог пражњења

Када се капацитет батерије смањи, алат аутоматски престаје да ради и индикаторска лампица уложка батерије трепери. Ако алат не ради чак ни када се активирају прекидачи, уклоните батерију из алата и напуните је.

Заштита од других узрока

Систем за заштиту је такође дизајниран за друге узроке који могу да оштете алат и омогућава му аутоматско заустављање. Обавите све следеће кораке да бисте отклонили узроке када се алат привремено заустави или заустави током рада.

1. Искључите алат, а затим га укључите да бисте га поново покренули.
2. Напуните батерије или их замените напуњеним батеријама.
3. Сачекајте да се машина и батерије охладе.

Ако поновним успостављањем система за заштиту не долази ни до каквих побољшања, обратити се локалном сервисном центру компаније Makita.

ОБАВЕШТЕЊЕ: Ако се алат заустави из разлога који није претходно описан, погледајте одељак о решавању проблема.

Упозорење о прегревању

Ако се алатом управља уз превелико оптерећење, индикатор за преоптерећење ће трептати црвено. У овој ситуацији, смањите оптерећење алата. Након тога, индикатор престаје да трепери.

► **Слика4:** 1. Индикатор за преоптерећење

Функционисање прекидача

▲УПОЗОРЕЊЕ: Пре постављања улошка батерије у алат увек проверите да ли окидач прекидача ради правилно и да ли се након отпуштања враћа у положај „OFF“ (Искључено).

▲УПОЗОРЕЊЕ: НИКАДА немојте да неутралишете дугме за ослобађање из блокираног положаја тако што ћете га залепити или на неки други начин. Прекидач са неисправним дугметом за ослобађање из блокираног положаја може да доведе до ненамерног покретања алата и тешких телесних повреда.

▲УПОЗОРЕЊЕ: НИКАДА немојте да користите алат који ради тако што ћете само повући окидач прекидача без притискања дугмета за ослобађање из блокираног положаја. Прекидач коме је потребна поправка може да доведе до ненамерног покретања алата и тешких телесних повреда. ПРЕ даље употребе вратите алат сервисном центру компаније Makita ради адекватне поправке.

Да не би дошло до случајног повлачења окидача прекидача, обезбеђено је дугме за ослобађање из блокираног положаја. Да бисте укључили алат, притисните дугме за ослобађање из блокираног положаја и повуците окидач прекидача. Пустите окидач прекидача да бисте зауставили алат.

► **Слика5:** 1. Окидач прекидача 2. Дугме за ослобађање из блокираног положаја

ОБАВЕШТЕЊЕ: Немојте снажно да повлачите окидач прекидача ако нисте притиснули дугме за ослобађање из блокираног положаја. То може да доведе до ломљења прекидача.

Укључивање лампе

▲ПАЖЊА: Немојте да гледате у лампу ни директно у извор светлости.

Да бисте укључили лампу, притисните дугме за лампе. За искључивање, поново притисните дугме за лампе.

► **Слика6:** 1. Дугме за лампе 2. Лампа

НАПОМЕНА: Лампа ће се аутоматски искључити ако не управљате алатом један минут.

Подешавања поклопца плоче

Држите рукохват поклопца плоче и подесите положај поклопца плоче који одговара вашем послу.

► **Слика7:** 1. Рукохват поклопца плоче

Технологија активног сензинга повратног удара

Алат електронски открива ситуације у којима је плоча у опасности да се заглави. У том случају, алат се аутоматски искључује како би се спречила даља ротација вретена (што неће спречити повратни удар).

Да бисте поново покренули алат, најпре га искључите, уклоните разлог изненадног пада брзине ротације, а затим поново укључите алат.

Електрична кочница

Електрична кочница се активира након искључивања алата.

Кочница не функционише када је напајање искључено, на пример – када батерија случајно испадне, а прекидач је и даље укључен.

СКЛАПАЊЕ

▲ПАЖЊА: Пре обављања било каквог посла на алату увек проверите да ли је он искључен и да ли је уложак батерије уклоњен.

Постављање или уклањање брусне плоче за одсецање / дијамантске плоче

▲ПАЖЊА: Увек користите Makita кључ за постављање или уклањање плоче.

▲ПАЖЊА: Када постављате плочу, проверите да ли сте чврсто затегнули завртањ.

▲ПАЖЊА: Не притискајте тастер за закључавање осовине када се плоча окреће.

Да бисте уклонили плочу, притисните тастер за закључавање осовине и окрећите плочу све док плоча више не буде могла да се обрће. Док је брава осовине потпуно закључана, окрените имбус завртањ улево помоћу цевастог кључа. Затим редом уклоните имбус завртањ, прирубницу, плочу, прстен и прирубницу.

► **Слика8:** 1. Тастер за закључавање осовине
2. Цевасти кључ 3. Причврстите
4. Попустите

► **Слика9:** 1. Имбус завртањ 2. Прирубница
3. Прстен 4. Брусна плоча за одсецање / дијамантска плоча 5. Стрелица (смер ротације плоче)

Да бисте поставили плочу, примените поступак уклањања обрнутим редоследом.
ДОБРО ПРИЧВРСТИТЕ ИМБУС ЗАВРТАЊ.

ПАЖЊА: Увек постављајте плочу тако да стрелица на њој буде окренута у истом смеру као и стрелица на штитнику плоче. У супротном ће се плоча окретати у обрнутом смеру, што може изазвати телесне повреде.

ПАЖЊА: Користите само плочу чија је назначена брзина једнака брзини назначеној на алату или већа од ње.

НАПОМЕНА: Приликом постављања плоче, обавезно причврстите прирубнице тако да равна страна прирубнице буде окренута према плочи, а затим причврстите прстен који одговара унутрашњем пречнику плоче.

- **Слика10:** 1. Инбус завртањ 2. Прирубница 3. Прстен 4. Брусна плоча за одсецање / дијамантска плоча

Прикључивање на довод воде

1. Припремите црево за воду.
 2. Уклоните навртку на прстенастој спојници и провучите црево за воду кроз навртку. Уметните крај црева у прстенасту спојницу и притегните навртку.
- **Слика11:** 1. Црево за воду 2. Навртка прстенасте спојнице 3. Прстенаста спојница
3. Повежите црево за воду на довод воде.

Када повезујете на славину за воду, користите одговарајући уређај за повезивање, као што је трака за црево или наставак за славину.

- **Слика12:** 1. Трака за црево 2. Наставак за славину 3. Црево за воду

НАПОМЕНА: Употребите уређај за повезивање који одговара типу славине на коју повезујете црево. Спремите одговарајући, неимпровизиран уређај за повезивање.

НАПОМЕНА: Ако користите наставак за славину, припремите другу прстенасту спојницу и поставите је на други крај црева.

НАПОМЕНА: Када користите пумпу за воду, пратите упутства пумпе за воду да бисте повезали црево за воду.

4. Гурајте прстенасту спојницу у улаз за воду док не улегне и зачује се шкљоцање.
- **Слика13:** 1. Прстенаста спојница 2. Улаз за воду 3. Славина

ОБАВЕШТЕЊЕ: Држите славину затвореном док не започнете сечење уз наношење воде.

Погледајте одељак за рад да бисте сазнали како да нанесете воду.

РАД

ПАЖЊА: Проверите да ли је предмет обраде током рада чврсто причвршћен на стабилну клупу или сто.

ПАЖЊА: Немојте да савијате или да вршите притисак на алат током сечења; у супротном мотор може да се преоптерети или да се сломи предмет обраде.

Сечење

ПАЖЊА: Не подижите алат изнад висине рамена током рада.

- **Слика14**

Држите алат чврсто. Десном руком ухватите ручку, а левом руком предњи рукохват. Да бисте спречили струјни удар случајним сечењем електричног кабла, увек држите предњи рукохват за одговарајући део као што је приказано на слици.

- **Слика15:** 1. Део за држање

Покрећите алат преко површине предмета обраде, одржавајући га у равном положају, и постепено напредујте до краја реза. Линија сечења треба да буде права, а брзина уједначена.

- **Слика16**

НАПОМЕНА: Када је температура улошка батерије ниска, алат можда неће радити пуним капацитетом. Тада на пример користите алат за мање захтевне резове док се уложак батерије не загреје до температуре окружења. Након тога алат може да ради пуним капацитетом.

НАПОМЕНА: Ако резање дијамантском плочом почиње да слаби, обрадите резну ивицу плоче старом храпавом плочом стоног тоцила која је избачена из употребе или комадом бетона. Обрађујте је тако што ћете благо притискати на спољашњу ивицу дијамантске плоче.

Приликом наношења воде током резања

ПАЖЊА: Када користите дијамантску плочу уз коју се користи вода, увек наносите воду током резања.

Повежите алат на довод воде и окрените славину у смеру стрелице као што је приказано. Подесите положај славине да бисте добили благи млаз воде.

- **Слика17:** 1. Славина

ПАЖЊА: Када наносите воду, увек држите главу алата ниже од тела алата како бисте спречили да вода уђе у механизам алата. У супротном, може да дође до електричног удара.

- **Слика18**

ОДРЖАВАЊЕ

▲ ПАЖЊА: Пре него што почнете с прегледом или одржавањем алата, искључите алат и уклоните уложак батерије.

ОБАВЕШТЕЊЕ: Никад немојте да користите нафту, бензин, разређивач, алкохол и слична средства. Може доћи до губитка боје, деформације или оштећења.

БЕЗБЕДАН и ПОУЗДАН рад алата гарантујемо само ако поправке, свако друго одржавање или подешавање, препустите овлашћеном сервису компаније Makita или фабричком сервису, уз употребу оригиналних резервних делова компаније Makita.

Чишћење алата

Након сваке употребе уклоните улошке батерије и плочу, а затим очистите прашину, прљавштину или металне опилке који су се накупили унутар штитника плоче. Тело алата чистите тако што ћете пребрисати прашину, прљавштину сувом крпом или крпом натопљеном сапуницом и исцеђеном. Сувом крпом обришите прљавштину са сочива лампе. Пазите да не огребете сочиво лампе, јер тако можете смањити осветљеност.

► **Слика19:** 1. Штитник плоче 2. Сочиво лампе

Чишћење вентилационог отвора

Вентилационе отворе чистите редовно или када почну да се зачепљују.

► **Слика20:** 1. Вентилациони отвор

Замена синхроног каиша

1. Уклоните улошке батерије и плочу.
2. Отпустите имбус завртње помоћу врха цевастог кључа, а затим уклоните поклопац.
► **Слика21:** 1. Цевасти кључ 2. Имбус завртањ 3. Поклопац
3. Притисните тастер за закључавање осовине и држите га да бисте закључали велики котур, а затим окрените навртку улево помоћу танког краја цевастог кључа.
► **Слика22:** 1. Велики котур 2. Тастер за закључавање осовине
4. Притисните тастер за закључавање осовине и држите га да бисте закључали велики котур, а затим окрените мали диск улево помоћу дебелог краја цевастог кључа како бисте олабавили синхрони каиш.
► **Слика23:** 1. Тастер за закључавање осовине 2. Велики котур 3. Мали диск
5. Уклоните каиш.

6. Помоћу жлебова у унутрашњости каиша, причврстите један крај каиша на мали котур, а затим причврстите други крај каиша на велики котур.

► **Слика24:** 1. Каиш 2. Велики котур 3. Мали котур

7. Притисните тастер за закључавање осовине и држите га да бисте закључали велики котур, а затим окрените мали диск удесно помоћу дебелог краја цевастог кључа како бисте затегли каиш.

► **Слика25:** 1. Тастер за закључавање осовине 2. Велики котур

НАПОМЕНА: Постарајте се да мали диск буде у положају који је приказан на слици.

► **Слика26:** 1. Мали диск

8. Притисните тастер за закључавање осовине и држите га да бисте закључали велики котур, а затим окрените навртку удесно помоћу танког краја цевастог кључа.

► **Слика27:** 1. Тастер за закључавање осовине

НАПОМЕНА: Када притеже навртку, примените моменат затезања од 19 – 21 Н•м.

9. Поставите поклопац, а затим затегните имбус завртње помоћу врха цевастог кључа.

► **Слика28:** 1. Цевасти кључ 2. Имбус завртањ 3. Поклопац

РЕШАВАЊЕ ПРОБЛЕМА

Пре него што затражите поправку, најпре сами извршите преглед. Уколико наиђете на проблем који није објашњен у упутству, не покушавајте да расклопите алат. Уместо тога тражите поправке од овлашћених сервисних центара Makita и увек користите оригиналне Makita резервне делове приликом поправки.

| Неисправно стање | Вероватан узрок (квар) | Отклањање квара |
|--|--|---|
| Мотор не ради. | Улошци батерије нису постављени. | Поставите два улошка батерије. Овај алат не ради са једним улошком батерије. |
| | Проблем са батеријом (поднапон) | Поново напуните батерију. Ако пуњење не буде успешно, замените уложак батерије. |
| | Погонски систем не ради како треба. | Затражите поправку од свог локалног овлашћеног сервисног центра. |
| Мотор престаје са радом после кратке употребе. | Ниво напуњености батерије је низак. | Поново напуните батерију. Ако пуњење не буде успешно, замените уложак батерије. |
| | Прегревавање. | Престаните да користите алат да би се он охладио. |
| Ротација плоче се не убрзава правилно ни након покретања алата без оптерећења у трајању од 20 секунди. | Батерија није правилно постављена. | Поставите улошке батерије као што је описано у овом приручнику. |
| | Снага батерије опада. | Напуните улошке батерије. Ако пуњење не буде успешно, замените уложак батерије. |
| | Синхрони каиш проклизава. | Замените синхрони каиш новим. |
| | Погонски систем не ради како треба. | Затражите поправку од свог локалног овлашћеног сервисног центра. |
| Плоча се не okreће: ⇒ одмах зауставите машину! | Синхрони каиш проклизава. | Замените синхрони каиш новим. |
| | Страни предмет је заглављен између штитника и плоче. | Демонтирајте улошке батерије и уклоните страни предмет. |
| | Погонски систем не ради како треба. | Затражите поправку од свог локалног овлашћеног сервисног центра. |
| Необичне вибрације: ⇒ одмах зауставите машину! | Неправилно постављена плоча. | Поставите плочу као што је описано у овом приручнику. Затегните завртањ да бисте добро причврстили плочу. |
| | Погонски систем не ради како треба. | Затражите поправку од свог локалног овлашћеног сервисног центра. |
| Резни алат и мотор не могу да се зауставе: ⇒ Одмах уклоните уложак батерије! | Електрични или електронски квар. | Уклоните улошке батерије и затражите поправку од локалног овлашћеног сервисног центра. |
| Лош учинак резања | Време је да се замени плоча. | Замените плочу новом. |
| Вода цури из улаза. | Вода цури из дела О-прстена. | Затражите поправку од свог локалног овлашћеног сервисног центра. |

ОПЦИОНИ ПРИБОР

⚠ ПАЗЊА: Ова опрема и прибор су предвиђени за употребу са алатом Makita описаним у овом упутству за употребу. Употреба друге опреме и прибора може да доведе до повреда. Користите делове прибора или опрему искључиво за предвиђену намену.

Да бисте добили више детаља у вези са овим прибором, обратите се локалном сервисном центру компаније Makita.

- Брусна плоча за одсецање
- Дијамантска плоча
- Комплет прстена
- Синхрони каиш
- Прстенаста спојница
- Цевасти кључ
- Makita оригинална батерија и пуњач

НАПОМЕНА: Поједине ставке на листи могу бити укључене у садржај паковања алата као стандардна опрема. Оне се могу разликовати од земље до земље.

SPECIFICAȚII

| | |
|---|-------------------------|
| Model: | CE001G |
| Diametrul discului | 355 mm |
| Grosimea maximă a discului | 5,0 mm |
| Adâncimea maximă de tăiere | 127 mm |
| Turație nominală | 5.300 min ⁻¹ |
| Tensiune nominală | Max. 72 V - 80 V cc. |
| Presiune maximă admisibilă a jetului de apă | 5,0 bari |
| Lungime totală | 786 mm |
| Greutate netă | 12,3 - 12,9 kg |
| Grad de protecție | IPX4 |

- Datorită programului nostru continuu de cercetare și dezvoltare, specificațiile pot fi modificate fără o notificare prealabilă.
- Specificațiile pot varia în funcție de țară.
- Greutatea poate diferi în funcție de accesoriu(ii), inclusiv cartușul acumulatorului. În tabel se prezintă combinația cea mai ușoară și cea mai grea, conform Procedurii EPTA 01/2014.

Cartușul acumulatorului și încărcătorul aplicabile

| | |
|-------------------------|--|
| Cartușul acumulatorului | BL4040 / BL4050F* * : Acumulator recomandat |
| Încărcător | DC40RA / DC40RB / DC40RC |

- Este posibil ca unele cartușe ale acumulatorilor și încărcătoare menționate mai sus să nu fie disponibile în funcție de regiunea dvs. de reședință.

⚠️ AVERTIZARE: Utilizați numai cartușele de acumulator și încărcătoarele enumerate mai sus. Utilizarea oricăror altor cartușe de acumulator și încărcătoare poate duce la rănire și/sau incendiu.

Destinația de utilizare

Mașina este concepută pentru tăierea materialelor din metal cu un disc abraziv de retezat și a materialelor de zidărie cu un disc diamantat.

Zgomot

Nivelul de zgomot normal ponderat A determinat în conformitate cu EN60745-2-22:

Nivel de presiune acustică (L_{pA}): 109 dB(A)

Nivel de putere acustică (L_{WA}): 120 dB (A)

Marjă de eroare (K): 3 dB(A)

NOTĂ: Valoarea (valorile) totală(e) a (ale) emisiilor de zgomot declarate a(u) fost măsurată(e) în conformitate cu o metodă de test standard și poate (pot) fi utilizată(e) pentru compararea unei uneelte cu alta.

NOTĂ: Valoarea (valorile) totală(e) a (ale) emisiilor de zgomot declarate poate (pot) fi, de asemenea, utilizată(e) într-o evaluare preliminară a expunerii.

⚠️ AVERTIZARE: Purtați echipament de protecție pentru urechi.

⚠️ AVERTIZARE: Emisiile de zgomot în timpul utilizării efective a unelei electrice poate diferi de valoarea (valorile) nivelului declarat, în funcție de modul în care unealta este utilizată, în special ce fel de piesă este prelucrată.

⚠️ AVERTIZARE: Asigurați-vă că identificați măsurile de siguranță pentru a proteja operatorul, acestea fiind bazate pe o estimare a expunerii în condiții reale de utilizare (luând în considerare toate părțile ciclului de operare, precum timpii în care unealta a fost oprită, sau a funcționat în gol, pe lângă timpul de declanșare).

Vibrații

Mod de lucru: tăiere în beton

| Mâna stângă | | Mâna dreaptă | | Standard aplicabil |
|-------------------------------|---------------------------------------|-------------------------------|---------------------------------------|--------------------|
| $a_{h,w}$ (m/s ²) | Marjă de eroare K (m/s ²) | $a_{h,w}$ (m/s ²) | Marjă de eroare K (m/s ²) | |
| ≤ 2,5 | 1,5 | ≤ 2,5 | 1,5 | EN60745-2-22 |

NOTĂ: Valoarea (valorile) totală(e) a (ale) nivelului de vibrații declarat a (au) fost măsurată(e) în conformitate cu o metodă de test standard și poate (pot) fi utilizată(e) pentru compararea unei unelte cu alta.

NOTĂ: Valoarea (valorile) totală(e) a (ale) nivelului de vibrații declarat poate (pot) fi, de asemenea, utilizată(e) într-o evaluare preliminară a expunerii.

⚠️ AVERTIZARE: Nivelul de vibrații în timpul utilizării efective a unelei electrice poate diferi de valoarea (valorile) nivelului declarat, în funcție de modul în care unealta este utilizată, în special ce fel de piesă este prelucrată.

⚠️ AVERTIZARE: Asigurați-vă că identificați măsurile de siguranță pentru a proteja operatorul, acestea fiind bazate pe o estimare a expunerii în condiții reale de utilizare (luând în considerare toate părțile ciclului de operare, precum timpii în care unealta a fost oprită, sau a funcționat în gol, pe lângă timpul de declanșare).

Declarație de conformitate CE

Numai pentru țările europene

Declarația de conformitate CE este inclusă ca Anexa A în acest manual de instrucțiuni.

AVERTIZĂRI DE SIGURANȚĂ

Avertismente generale de siguranță pentru mașinile electrice

⚠️ AVERTIZARE: Citiți toate avertismentele privind siguranța, instrucțiunile, ilustrațiile și specificațiile furnizate cu această sculă electrică. Nerespectarea integrală a instrucțiunilor de mai jos poate cauza electrocutări, incendii și/sau vătămări corporale grave.

Păstrați toate avertismentele și instrucțiunile pentru consultări ulterioare.

Termenul „mașină electrică” din avertisări se referă la mașinile dumneavoastră electrice acționate de la rețea (prin cablu) sau cu acumulator (fără cablu).

Avertisări privind siguranța pentru mașina de tăiat fără fir

1. Apărătoarea furnizată împreună cu mașina trebuie atașată ferm la scula electrică și poziționată pentru siguranță maximă, astfel încât o porțiune cât mai mică a discului să fie expusă către operator. Atât dumneavoastră cât și persoanele din zonă trebuie să stați departe de planul discului rotativ. Apărătoarea ajută la protejarea operatorului de fragmentele discului spart și de contactul accidental cu discul.
2. Pentru mașina dvs. electrică, utilizați doar discuri de retezat ranforsate din material compozit sau discuri diamantate. Chiar dacă un accesoriu poate fi atașat mașinii dvs. electrice, operarea în condiții siguranță nu este garantată.
3. Turația nominală a accesoriului trebuie să fie cel puțin egală cu turația maximă indicată pe scula electrică. Accesoriile utilizate la o viteză superioară celei nominale se pot sparge și împrăști.
4. Discurile trebuie utilizate numai pentru aplicațiile recomandate. De exemplu: nu șlefuiți cu părțile laterale ale discului de tăiere. Discurile de tăiere abrazive sunt create pentru șlefuire periferică, iar forțele aplicate pe părțile laterale ale discurilor pot cauza spargerea acestora.
5. Folosiți întotdeauna flanșe de disc intacte, cu diametrul adecvat pentru discul selectat. Flanșele de disc adecvate susțin discul reducând astfel posibilitatea de rupere a acestuia.
6. Nu folosiți discuri ranforsate uzate de la mașini electrice mai mari. Discurile destinate unei mașini electrice mai mari nu sunt adecvate pentru viteză mai mare a unei mașini mai mici și se pot sparge.
7. Diametrul exterior și grosimea accesoriului dumneavoastră trebuie să se înscrie în capacitatea nominală a sculei electrice. Accesoriile de dimensiuni incorecte nu pot fi protejate sau controlate în mod corespunzător.
8. Dimensiunea găurilor pentru ax a discurilor și flanșelor trebuie să corespundă arborelui sculei electrice. Discurile și flanșele cu găuri pentru ax care nu se potrivesc cu sistemul de montare al sculei electrice vor funcționa dezechilibrat, vor vibra excesiv și pot cauza pierderea controlului.
9. Nu utilizați discuri deteriorate. Înainte de fiecare utilizare, inspectați discurile pentru a identifica eventuale deteriorări sau fisuri. Dacă scăpați pe jos scula electrică sau discul, inspectați-le cu privire la deteriorări sau instalați un disc intact. După inspectarea și instalarea unui disc, poziționați-vă împreună cu persoanele din apropiere la distanță de planul discului rotativ și porniți scula electrică la turația maximă de mers în gol timp de un minut. Discurile deteriorate se vor sparge în mod normal pe durata acestui test.

10. **Purtați echipamentul individual de protecție. În funcție de aplicație, folosiți o mască de protecție, ochelari de protecție sau viziere de protecție. Dacă este cazul, purtați o mască de protecție contra prafului, mijloace de protecție a auzului, mănuși și un șorț de lucru capabil să oprească fragmentele mici abrazive sau fragmentele piesei.** Mijloacele de protecție a vederii trebuie să fie capabile să oprească resturile proiectate în aer generate la diverse operații. Maska de protecție contra prafului sau masca respiratoare trebuie să fie capabilă să filtreze particulele generate în timpul operației respective. Expunerea prelungită la zgomot foarte puternic poate provoca pierderea auzului.
11. **Țineți trecătorii la o distanță sigură față de zona de lucru. Orice persoană care pătrunde în zona de lucru trebuie să poarte echipament individual de protecție.** Fragmentele piesei prelucrate sau ale unui disc sapat pot fi proiectate în jur cauzând vătămări corporale în zona imediat adiacentă zonei de lucru.
12. **Țineți mașina electrică numai de suprafețele de prindere izolate atunci când efectuați o operațiune în care accesoriul de tăiere poate intra în contact cu fire ascunse.** Accesoriul de tăiere care intră în contact cu un fir aflat sub tensiune poate pune sub tensiune componentele metalice neizolate ale mașinii electrice și poate produce un șoc electric asupra operatorului.
13. **Nu așezați niciodată scula electrică înainte de oprirea completă a accesoriului.** Discul aflat în rotație ar putea apuca suprafața și trage de scula electrică fără a o putea controla.
14. **Nu lăsați scula electrică în funcțiune în timp ce o transportați lângă corpul dumneavoastră.** Contactul accidental cu accesoriul aflat în rotație vă poate agăța îmbrăcămintea, trăgând accesoriul spre corpul dumneavoastră.
15. **Curățați în mod regulat fanțele de ventilație ale sculei electrice.** Ventilatorul motorului va aspira praful în interiorul carcasei, iar acumulările excesive de pulberi metalice pot prezenta pericol de electrocutare.
16. **Nu folosiți scula electrică în apropierea materialelor inflamabile.** Scânteile pot aprinde aceste materiale.

Recul și avertismente asociate

Reculul este o reacție bruscă la un disc rotativ agățat sau prins. Agățarea sau prinderea cauzează blocarea rapidă a discului rotativ, iar acesta, la rândul său, va duce la pierderea controlului sculei electrice și forțarea acesteia în direcția opusă rotației discului, la punctul de prindere.

De exemplu, dacă un disc abraziv se înțepenește sau se agăță în piesa de prelucrat, muchia discului care pătrunde în punctul de blocare poate săpa în suprafața materialului cauzând urcarea sau proiectarea înapoi a discului. Discul poate sări către utilizator sau în partea opusă acestuia, în funcție de direcția de mișcare a discului în punctul de blocare. De asemenea, discurile abrazive se pot rupe în aceste condiții.

Reculul este rezultatul utilizării incorecte a sculei electrice și/sau al procedeeilor sau condițiilor de lucru necorespunzătoare, putând fi evitat prin adoptarea unor măsuri de precauție adecvate prezentate în continuare.

1. **Mențineți o priză fermă pe scula electrică și poziționați-vă corpul și brațele astfel încât să contracrați forțele de recul.** Folosiți întotdeauna mânerul auxiliar, dacă există, pentru a contracara în mod optim reculurile sau momentul de torsiune reactiv din faza de pornire. Utilizatorul poate contracara momentele de torsiune reactive sau forțele de recul, dacă își ia măsuri de precauție adecvate.
2. **Nu vă poziționați niciodată mâna în apropierea accesoriului aflat în rotație.** Accesoriul poate recula peste mâna dvs.
3. **Nu vă poziționați corpul în linie cu discul aflat în rotație.** Reculul va împinge nealta în direcția opusă rotației discului în punctul de agățare.
4. **Procedați cu deosebită atenție atunci când prelucrați colțuri, muchii ascuțite etc. Evitați agățările și salturile accesoriului.** Colțurile, muchiile ascuțite sau salturile au tendința de a agăța accesoriul aflat în rotație și conduc la pierderea controlului sau apariția reculurilor.
5. **Nu atașați o pânză de ferăstrău cu lanț pentru scobirea lemnului, un disc diamantat segmentat cu un spațiu periferic mai mare de 10 mm sau o pânză de ferăstrău dîntată.** Astfel de pânze pot crea reculuri frecvente și pierderea controlului.
6. **Nu „înțepeniți” discul și nici nu aplicați o presiune excesivă. Nu încercați să executați o adâncime excesivă a tăieturii.** Supratensionarea discului mărește sarcina și susceptibilitatea de a torsiuna sau a de a înțepeni discul în tăietură și posibilitatea de recul sau de spargere a discului.
7. **Atunci când discul este înțepinit sau când este întrerupt o tăiere din orice motiv, opriți scula electrică și țineți-o nemișcată până când discul se oprește complet. Nu încercați niciodată să scoateți discul din tăietură în timp ce acesta este în mișcare, în caz contrar, poate apărea reculul.** Investigați și efectuați acțiunile corective pentru a elimina cauza înțepenirii discului.
8. **Nu reporniți operația de tăiere în piesa de prelucrat. Lăsați discul să ajungă la viteza maximă și pătrundeți din nou cu atenție în tăietură.** Discul poate înțepeni, se poate deplasa în sus sau poate provoca un recul dacă mașina electrică este repornită în piesa de lucru.
9. **Sprîjiți panourile sau orice piesă de prelucrat de dimensiuni mari pentru a minimiza riscul de înțepenire și recul al discului.** Piesele de prelucrat mari tind să se încovoie sub propria greutate. Sub piesa de prelucrat trebuie amplasate suporturi lângă linia de tăiere și lângă marginea piesei de prelucrat, pe ambele părți ale discului.
10. **Acordați o atenție sporită atunci când executați o „decupare prin plonjare” în prețenți existenți sau în alte zone mascate.** Discul poate tăia conducte de gaz sau de apă, cabluri electrice sau obiecte care pot provoca un recul.

Avertismente suplimentare privind siguranța:

1. **Înainte de a utiliza un disc diamantat segmentat, asigurați-vă că discul diamantat are un spațiu periferic între segmente de 10 mm sau mai puțin, doar cu un unghi de degajare negativ.**

2. Nu încercați niciodată să tăiați cu mașina fixată în poziție răsturnată într-o menhină. Acest mod de utilizare poate conduce la accidente grave, fiind extrem de periculos.
3. Unele materiale conțin substanțe chimice care pot fi toxice. Aveți grijă să nu inhalați praful și evitați contactul cu pielea. Respectați instrucțiunile de siguranță ale furnizorului.
4. Depozitați discurile conform recomandărilor producătorului. Depozitarea necorespunzătoare poate duce la deteriorarea discurilor.
5. Utilizați întotdeauna discul adecvat pentru lucrarea dvs. și pentru materialul de tăiat.
6. Înainte de tăiere, inspecți materialul de tăiat. Dacă materialul conține substanțe explozive sau inflamabile, acest lucru poate provoca o explozie sau un incendiu.
7. Nu porniți mașina dacă un obiect străin este blocat între apărătoare și disc. În acest caz, scoateți cartușul acumulatorului și îndepărtați obiectul străin.
8. Utilizați cleme sau alte obiecte similare pentru a sprijini piesa de prelucrat oricând este posibil acest lucru.
9. Purtați întotdeauna protecție pentru auz în timpul lucrului.
10. Nu tăiați materiale din lemn cu această mașină.
11. Diametrul exterior și grosimea discului să se potrivească cu capacitatea nominală a mașinii dvs. electrice. Discurile de dimensiuni incorecte nu pot fi protejate sau controlate în mod corespunzător.
12. Atunci când utilizați mașina electrică, țineți ferm cu ambele mâini mașina electrică și poziționați-vă corpul și brațele astfel încât să contracarați forțele de recul.
13. Țineți-vă fața și mâinile departe de discul aflat în rotație.
14. Reglați capacul discului într-o poziție potrivită pentru lucrarea dumneavoastră.
15. Dacă folosiți mașina pe terenuri noroioase, pe pante umede sau în locuri alunecoase, fiți atenți la păstrarea echilibrului.
16. Nu introduceți mașina în bălți de apă.
17. Nu lăsați mașina nesupravegheată afară, în ploaie.
18. Nu înlocuiți acumulatorul pe timp de ploaie.
19. Atunci când depozitați mașina, evitați expunerea directă a acesteia la lumina soarelui și la ploaie, și amplasați-o într-un loc în care nu se încălzește și nici nu se umezește.

PĂSTRAȚI ACESTE INSTRUCȚIUNI.

⚠️ AVERTIZARE: NU permiteți comodității și familiarizării cu produsul (obținute prin utilizare repetată) să înlocuiască respectarea strictă a normelor de securitate pentru acest produs. FOLOSIREA INCORECTĂ sau nerespectarea normelor de securitate din acest manual de instrucțiuni poate provoca vătămări corporale grave.

Instrucțiuni importante privind siguranța pentru cartușul acumulatorului

1. Înainte de a folosi cartușul acumulatorului, citiți toate instrucțiunile și atenționările de pe (1) încărcătorul acumulatorului, (2) acumulator și (3) produsul care folosește acumulatorul.
2. Nu dezasamblați și nu interveniți asupra cartușului acumulatorului. Acest lucru poate cauza incendii, căldură excesivă sau explozii.
3. Dacă timpul de funcționare s-a redus excesiv, întrerupeți imediat funcționarea. Aceasta poate prezenta risc de supraîncălzire, posibile arsuri și chiar explozie.
4. Dacă electrolitul pătrunde în ochi, clătiți bine ochii cu apă curată și consultați imediat un medic. Există risc de orbire.
5. Nu scurtcircuitați cartușul acumulatorului:
 - (1) Nu atingeți bornele cu niciun material conductor.
 - (2) Evitați depozitarea cartușului acumulatorului la un loc cu alte obiecte metalice cum ar fi cuie, monede etc.
 - (3) Nu expuneți cartușul acumulatorului la apă sau ploaie.

Un scurtcircuit al acumulatorului poate provoca un flux puternic de curent electric, supraîncălzire, posibile arsuri și chiar defectarea mașinii.
6. Nu depozitați și nu utilizați mașina și cartușul acumulatorului în locuri în care temperatura poate atinge sau depăși 50 °C (122 °F).
7. Nu incinerati cartușul acumulatorului chiar dacă acesta este grav deteriorat sau complet uzat. Cartușul acumulatorului poate exploda în foc.
8. Nu introduceți cuie în cartușul acumulatorului, nu îl tăiați, striviți, aruncați sau scăpați și nu îl loviți cu un obiect dur. Astfel de acțiuni pot provoca incendii, căldură excesivă sau explozii.
9. Nu utilizați un acumulator deteriorat.
10. Acumulatorii Li-Ion încorporați se supun cerințelor Legislației privind substanțele periculoase.

Pentru transporturi comerciale, efectuate de exemplu de către părți terțe, expeditori, trebuie respectate cerințele speciale de ambalare și etichetare.

Pentru pregătirea articolului care urmează să fie expediat, este necesară consultarea unui expert în materiale periculoase. Vă rugăm să respectați, de asemenea, reglementările naționale, care pot fi mai detaliate.

Izolati și acoperiți contactele deschise și împachetați acumulatorul în așa fel încât să nu se poată mișca în ambalaj.
11. Atunci când eliminați la deșeurile cartușul acumulatorului, scoateți-l din mașină și eliminați-l într-un loc sigur. Respectați normele naționale privind eliminarea la deșeurile a acumulatorului.

12. **Utilizați acumulatorii numai cu produsele specificate de Makita.** Instalarea acumulatorilor în produse neconforme poate cauza incendii, căldură excesivă, explozii sau scurgeri de electrolit.
13. **Dacă mașina nu este utilizată o perioadă lungă de timp, acumulatorul trebuie scos din acesta.**
14. **În timpul utilizării și după aceea, cartușul acumulatorului se poate încălzi, ceea ce poate cauza arsuri sau arsuri la temperaturi scăzute. Fiți atenți la manipularea cartușelor de acumulator atunci când sunt fierbinți.**
15. **Nu atingeți borna mașinii imediat după utilizare, întrucât se poate încălzi foarte tare și poate provoca arsuri.**
16. **Nu lăsați să pătrundă așchii, praf sau pământ în borne, în orificii și în canelurile cartușului acumulatorului.** Acest lucru poate provoca încălzirea, aprinderea, explozia și defectarea mașinii sau a cartușului acumulatorului, cauzând arsuri sau vătămări corporale.
17. **Nu utilizați cartușul acumulatorului în apropierea liniilor electrice de înaltă tensiune, cu excepția cazului în care mașina suportă utilizarea în apropierea liniilor electrice de înaltă tensiune.** Acest lucru poate duce la funcționarea necorespunzătoare sau la defectarea mașinii sau a cartușului acumulatorului.
18. **Țineți acumulatorul la distanță de copii.**

PĂSTRAȚI ACESTE INSTRUCȚIUNI.

ATENȚIE: Folosiți numai acumulatori Makita originali. Acumulatorii Makita care nu sunt originali și acumulatorii care au suferit modificări se pot aprinde, provocând incendii, leziuni corporale și daune. De asemenea, anulează garanția oferită de Makita pentru unealta și încărcătorul Makita.

Sfaturi pentru obținerea unei durate maxime de exploatare a acumulatorului

1. **Încărcați cartușul acumulatorului înainte de a se descărca complet. Întrerupeți întotdeauna funcționarea mașinii și încărcați cartușul acumulatorului când observați o scădere a puterii mașinii.**
2. **Nu reîncărcați niciodată un acumulator complet încărcat. Supraîncărcarea va scurta durata de exploatare a acumulatorului.**
3. **Încărcați cartușul acumulatorului la temperatura camerei, între 10 °C - 40 °C (50 °F - 104 °F). Lăsați un acumulator fierbinte să se răcească înainte de a-l încărca.**
4. **Atunci când nu utilizați cartușul acumulatorului, scoateți-l din mașină sau din încărcător.**
5. **Încărcați cartușul acumulatorului în cazul în care nu a fost utilizat pe o perioadă mai lungă (mai mult de șase luni).**

DESCRIERE COMPONENTE

► Fig.1

| | | | | | | | |
|----|--|----|--|----|-------------------------------|----|------------------------|
| 1 | Disc abraziv de rețezat/ disc diamantat | 2 | Aparătoarea discului | 3 | Mânerul capacului discului | 4 | Mâner frontal |
| 5 | Lampă | 6 | Cartușul acumulatorului | 7 | Buton de deblocare | 8 | Rotilă |
| 9 | Buton de blocare a axului | 10 | Capac (pentru cureaua trapezoidală) | 11 | Robinet de închidere | 12 | Orificiu apă |
| 13 | Mâner | 14 | Buton declanșator | 15 | Buton lampă | 16 | Indicator suprasarcină |
| 17 | Manșon de cuplare | 18 | Cheie inelară | - | - | - | - |

DESCRIEREA FUNCȚIILOR

ATENȚIE: Asigurați-vă întotdeauna că mașina este oprită și cartușul acumulatorului este scos înainte de a ajusta sau verifica funcționarea mașinii.

Instalarea sau scoaterea cartușului acumulatorului

ATENȚIE: Opriți întotdeauna mașina înainte de montarea sau demontarea cartușului de acumulator.

ATENȚIE: Țineți ferm mașina și cartușul acumulatorului la montarea sau demontarea cartușului. În cazul în care nu țineți ferm mașina și cartușul de acumulator, acestea vă pot aluneca din mâini, rezultând defectarea mașinii și cartușului de acumulator, precum și în accidentări personale.

Pentru a monta cartușul acumulatorului, aliniați limba de pe cartușul acumulatorului cu canelura din carcasă și introduceți-l în locaș. Introduceți-l complet, până când se înclichetează în locaș. Dacă puteți vedea indicatorul roșu din partea superioară a butonului, acesta nu este blocat complet.

► **Fig.2:** 1. Indicator roșu 2. Buton 3. Cartușul acumulatorului

Pentru a scoate cartușele acumulatorului, ridicați cartușul acumulatorului în timp ce apăsați butonul de pe partea frontală a acestuia.

ATENȚIE: Instalați întotdeauna cartușul acumulatorului complet, până când indicatorul roșu nu mai este vizibil. În caz contrar, acesta poate cădea accidental din mașină provocând rănirea dumneavoastră sau a persoanelor din jur.

ATENȚIE: Nu forțați cartușul acumulatorului la montare. Dacă acesta nu glisează ușor, înseamnă că a fost introdus incorect.

NOTĂ: Mașina nu funcționează doar cu un singur cartuș de acumulator.

Indicarea capacității rămase a acumulatorului

Apăsați butonul de verificare de pe cartușul acumulatorului, astfel încât să se indice capacitățile rămase ale acumulatorului. Lămpile indicatorului vor lumina timp de câteva secunde.

► **Fig.3:** 1. Lămpi indicatoare 2. Buton de verificare

| Lămpi indicatoare | | | Capacitate rămasă |
|-------------------|-------|------------------------|---|
| Iluminat | Oprit | Iluminare intermitentă | |
| ■ ■ ■ ■ | | | între 75% și 100% |
| ■ ■ ■ □ | | | între 50% și 75% |
| ■ ■ □ □ | | | între 25% și 50% |
| ■ □ □ □ | | | între 0% și 25% |
| ▬ □ □ □ | | | Încărcați acumulatorul. |
| ■ ■ □ □ | | | Este posibil ca acumulatorul să fie defect. |
| □ □ ■ ■ | | | |

NOTĂ: În funcție de condițiile de utilizare și temperatura ambientală, indicația poate fi ușor diferită de capacitatea reală.

NOTĂ: Prima lampă indicatoare (extremitatea stângă) va lumina intermitent când sistemul de protecție a acumulatorului funcționează.

Sistem de protecție mașină/ acumulator

Mașina este prevăzută cu un sistem de protecție mașină/ acumulator. Sistemul întrerupe automat alimentarea motorului pentru a extinde durata de viață a mașinii și acumulatorului. Mașina se va opri automat în timpul funcționării dacă mașina sau acumulatorul se află într-una din situațiile următoare. În unele situații, indicatoarele luminează.

Protecție la suprasarcină

Când mașina/acumulatorul este utilizată/utilizat într-un mod care duce la un consum de curent anormal de ridicat, mașina se va opri automat. În această situație, opriți mașina și întrerupeți aplicația care a dus la supra-solicitarea mașinii. Apoi, reporniți mașina.

Protecție la supraîncălzire

Atunci când mașina/acumulatorul se supraîncălzeste, mașina se oprește automat și lampa luminează intermitent. În această situație, lăsați mașina să se răcească înainte de a o reporni.

Protecție la supradescărcare

Când capacitatea acumulatorului scade, mașina se oprește automat, iar lampa indicatoare a cartușului acumulatorului va lumina intermitent. Dacă mașina nu funcționează deși întrerupătoarele sunt acționate, scoateți acumulatorii din mașină și încărcați-i.

Măsurile de protecție împotriva altor cauze

Sistemul de protecție este, de asemenea, conceput pentru alte cauze care ar putea deteriora mașina și permite mașinii să se oprească automat. Parcurgeți toți pașii următori pentru a elimina cauzele, atunci când mașina a fost oprită temporar sau a fost scoasă din funcțiune.

1. Opriti mașina, apoi porniți-o din nou pentru a relua activitatea.
2. Încărcați acumulatorul (acumulatorii) sau înlocuiți-l (înlocuiți-i) cu un acumulator (acumulatori) încărcat (încărcați).
3. Lăsați mașina și acumulatorul (acumulatorii) să se răcească.

Dacă nu se poate observa nicio îmbunătățire prin resetarea sistemului de protecție, contactați centrul local de service Makita.

NOTĂ: Dacă mașina se oprește dintr-o cauză diferită de cele prezentate mai sus, consultați secțiunea referitoare la depanare.

Alertă de suprasarcină

Dacă mașina este utilizată cu sarcină excesivă, indicatorul de suprasarcină va lumina intermitent în roșu. În această situație, reduceți sarcina mașinii. Apoi, indicatorul nu va mai lumina intermitent.

► Fig.4: 1. Indicator suprasarcină

Aționarea întrerupătorului

AVERTIZARE: Înainte de a introduce cartușul acumulatorului în mașină, verificați întotdeauna dacă butonul declanșator funcționează corect și revine în poziția „OFF” (oprit) când este eliberat.

AVERTIZARE: Nu dezactivați NICIODATĂ butonul de deblocare prin fixare cu bandă sau prin alte mijloace. Un comutator cu un buton de deblocare anulat poate duce la operarea accidentală și poate provoca vătămări grave.

AVERTIZARE: Nu utilizați NICIODATĂ mașina dacă aceasta pornește la simpla apăsare a butonului declanșator, fără a apăsa butonul de deblocare. Un comutator defect poate duce la operarea accidentală și la vătămări grave. Returnați mașina la un centru de service Makita pentru efectuarea reparațiilor corespunzătoare ÎNAINTE de a continua utilizarea acestora.

Pentru a preveni acționarea accidentală a butonului declanșator, este prevăzut un buton de deblocare. Pentru a porni mașina, apăsați butonul de deblocare și acționați butonul declanșator. Eliberați butonul declanșator pentru a opri mașina.

► Fig.5: 1. Buton declanșator 2. Buton de deblocare

NOTĂ: Nu trageți puternic butonul declanșator fără a apăsa butonul de deblocare. Întrerupătorul se poate rupe.

Aprinderea lămpii

ATENȚIE: Nu priviți direct în raza sau în sursa de lumină.

Pentru a aprinde lampa, apăsați butonul lămpii. Pentru a o stinge, apăsați din nou butonul lămpii.

► Fig.6: 1. Buton lămpă 2. Lămpă

NOTĂ: Lampa se va stinge automat dacă mașina nu este utilizată timp de un minut.

Reglarea capacului discului

Țineți mânerul capacului discului și reglați poziția capacului discului în modul corespunzător pentru lucrarea dumneavoastră.

► Fig.7: 1. Mânerul capacului discului

Tehnologie de detectare a reculului activ

Mașina detectează electronic situațiile în care discul poate prezenta un risc de prindere. În această situație, mașina se închide automat pentru a împiedica rotirea suplimentară a arborelui (aceasta nu împiedică returnul). Pentru a reporni mașina, mai întâi opriti-o, eliminați cauza scăderii bruște a vitezei de rotație și apoi porniți-o.

Frână electrică

Frâna electrică este activată după oprirea mașinii. Frâna nu funcționează atunci când sursa de alimentare este oprită, de exemplu atunci când acumulatorul este îndepărtat accidental, cu întrerupătorul pornit în continuare.

ASAMBLARE

ATENȚIE: Asigurați-vă întotdeauna că mașina este oprită și cartușul acumulatorului este scos înainte de a executa orice lucrări la mașină.

Montarea sau demontarea discului abraziv de retezat/discului diamantat

ATENȚIE: Folosiți numai cheia Makita pentru montarea sau demontarea discului.

ATENȚIE: Când montați discul, asigurați-vă că ați strâns bine bolțul.

ATENȚIE: Nu apăsați butonul de blocare a axului în timp ce discul se rotește.

Pentru a demonta discul, apăsați butonul de blocare a axului și rotiți discul până când nu se mai poate roti. Când pârghia de blocare a axului este blocată complet, rotiți bolțul cu cap hexagonal în sens antiorar cu ajutorul cheii inelare. Apoi îndepărtați bolțul cu cap hexagonal, flanșa, discul, inelul și flanșa în ordine.

► Fig.8: 1. Buton de blocare a axului 2. Cheie inelară 3. Strângere 4. Deșurubare

► Fig.9: 1. Bolț cu cap hexagonal 2. Flanșă 3. Inel 4. Disc abraziv de retezat/disc diamantat 5. Săgeată (direcția de rotație a discului)

Pentru a monta discul, executați în ordine inversă operațiile de demontare.

ASIGURAȚI-VĂ CĂ AȚI STRÂNS BINE BOLȚUL CU CAP HEXAGONAL.

ATENȚIE: Montați întotdeauna discul astfel încât săgeata de pe acesta să fie îndreptată în aceeași direcție ca săgeata de pe apărătoarea discului. În caz contrar, discul se învâрте în sens invers, iar acest lucru poate provoca vătămări.

ATENȚIE: Utilizați doar discuri marcate cu o tură egală cu sau mai mare decât turăția marcată pe mașină.

NOTĂ: Când montați discul, asigurați-vă că ați atașat flanșele astfel încât partea plană a flanșei să fie orientată spre disc și atașați inelul care se potrivește cu diametrul interior al discului.

- **Fig.10:** 1. Bolț cu cap hexagonal 2. Flanșă 3. Inel 4. Disc abraziv de rețezat/disc diamantat

Conectarea la sursa de alimentare cu apă

1. Pregătiți un furtun de apă.
2. Scoateți piulița de pe manșonul de cuplare și treceți furtunul de apă prin piuliță. Introduceți capătul furtunului în manșonul de cuplare și apoi strângeți piulița.
- **Fig.11:** 1. Furtun de apă 2. Piulița manșonului de cuplare 3. Manșon de cuplare
3. Conectați furtunul de apă la sursa de alimentare cu apă.

La conectarea la un robinet de apă, utilizați un fitting adecvat, cum ar fi o bandă de furtun sau o îmbinare pentru robinetul de apă.

- **Fig.12:** 1. Bandă furtun 2. Îmbinare robinet apă 3. Furtun de apă

NOTĂ: Fittingul depinde de forma robinetului la care îl conectați. Pregătiți un fitting adecvat achiziționat din comerț.

NOTĂ: Dacă utilizați o îmbinare pentru robinetul de apă, pregătiți un alt manșon de cuplare și atașați-l la celălalt capăt al furtunului.

NOTĂ: Când utilizați o pompă de apă, la conectarea furtunului de apă urmați instrucțiunile pentru pompa dvs. de apă.

4. Apăsați manșonul de cuplare în orificiul de apă până se blochează cu un clic.
- **Fig.13:** 1. Manșon de cuplare 2. Orificiu apă 3. Robinet de închidere

NOTĂ: Mențineți robinetul de închidere închis până la începerea operației de tăiere cu jet de apă. Pentru modalitatea de alimentare cu apă, consultați secțiunea referitoare la operare.

OPERAREA

ATENȚIE: Asigurați-vă că ați fixat ferm piesa de prelucrat pe un banc sau o masă de lucru stabilă în timpul operării.

ATENȚIE: Nu răsuciți sau forțați mașina în tăietură deoarece motorul poate fi suprasolicitat sau piesa se poate rupe.

Tăiere

ATENȚIE: În timpul operării, nu poziționați mașina mai sus de înălțimea umărului dvs.

- **Fig.14**

Țineți bine mașina. Apucați mânerul cu mâna dreaptă și mânerul frontal cu mâna stângă. Pentru a preveni șocul electric prin tăierea accidentală a unui cablu electric, țineți întotdeauna mânerul frontal de partea prevăzută în acest sens, astfel cum se arată în figură.

- **Fig.15:** 1. Partea de ținut

Deplasați mașina peste suprafața piesei de prelucrat, menținând-o în poziție orizontală și avansând lent până la finalizarea tăierii. Mențineți linia de tăiere dreaptă și viteza de avans uniformă.

- **Fig.16**

NOTĂ: Când temperatura cartuşului acumulatorului este redusă, este posibil ca mașina să nu lucreze la capacitate deplină. În acest caz, de exemplu, utilizați un timp mașina pentru a efectua o tăiere ușoară până când cartuşul acumulatorului ajunge la temperatura încăperii. Apoi, mașina poate fi utilizată la capacitate deplină.

NOTĂ: Dacă eficiența de tăiere a discului diamantat începe să scadă, ascuțiți marginea de tăiere a discului cu ajutorul unei mașini de șlefuit cu discuri abrazive pe care nu o mai folosiți sau al unui bloc de beton. Ascuteți apășând ușor pe marginea exterioară a discului diamantat.

La alimentarea cu apă în timpul tăierii

ATENȚIE: Când utilizați un disc diamantat pentru tăiere umedă, asigurați întotdeauna alimentarea cu apă în timpul tăierii.

Conectați mașina la sursa de alimentare cu apă și rotiți robinetul de închidere în direcția săgeții, astfel cum se arată în imagine. Ajustați poziția robinetului de închidere pentru a obține un debit de apă delicat.

- **Fig.17:** 1. Robinet de închidere

ATENȚIE: Când alimentați cu apă, țineți întotdeauna capul mașinii mai jos decât corpul acesteia, pentru a preveni pătrunderea apei în mecanismul mașinii. În caz contrar, se poate produce un șoc electric.

- **Fig.18**

ÎNȚREȚINERE

ATENȚIE: Asigurați-vă întotdeauna că mașina este oprită și cartușul acumulatorului scos înainte de a executa lucrările de inspecție și întreținere.

NOTĂ: Nu utilizați niciodată gazolină, benzină, diluant, alcool sau alte substanțe asemănătoare. În caz contrar, pot rezulta decolorări, deformări sau fisuri.

Pentru a menține SIGURANȚA și FIABILITATEA produsului, reparațiile și orice alte lucrări de întreținere sau reglare trebuie executate de centre de service Makita autorizate sau proprii, folosind întotdeauna piese de schimb Makita.

Curățarea mașinii

După fiecare utilizare, scoateți cartușele acumulatorului și discul, apoi curățați praful, murdăria sau așchiile de metal acumulate în interiorul apărătorii discului. Curățați corpul mașinii ștergând praful și murdăria cu o lavetă uscată sau cu o lavetă înmuiată în apă cu săpun și stoarsă. Folosiți o lavetă uscată pentru a șterge murdăria de pe lentila lămpii. Aveți grijă să nu zgâriați lentila lămpii deoarece, în caz contrar, iluminarea va fi redusă.

► **Fig.19:** 1. Apărătoarea discului 2. Lentila lămpii

Curățarea fantei de ventilație

Curățați fantele de ventilație ale mașinii în mod regulat sau ori de câte ori devin îmbăcșite.

► **Fig.20:** 1. Fantă de ventilație

Înlocuirea curelei sincrone

1. Scoateți cartușele acumulatorului și discul.

2. Slăbiți bolțurile cu cap hexagonal utilizând vârful cheii inelare și apoi îndepărtați capacul.

► **Fig.21:** 1. Cheie inelară 2. Bolț cu cap hexagonal 3. Capac

3. Apăsăți butonul de blocare a axului și țineți-l apăsat pentru a bloca roata de transmisie mare, apoi rotiți piulița în sens invers acelor de ceasornic folosind capătul subțire al cheii inelare.

► **Fig.22:** 1. Roată de transmisie mare 2. Buton de blocare a axului

4. Apăsăți butonul de blocare a axului și țineți-l apăsat pentru a bloca roata de transmisie mare, apoi rotiți discul mic în sens invers acelor de ceasornic folosind capătul gros al cheii inelare pentru a slăbi cureaua sincronă.

► **Fig.23:** 1. Buton de blocare a axului 2. Roată de transmisie mare 3. Disc mic

5. Scoateți cureaua.

6. Cu canelurile de pe curea în interior, atașați un capăt al curelei la roata de transmisie mică, apoi atașați celălalt capăt al curelei la roata de transmisie mare.

► **Fig.24:** 1. Curea 2. Roată de transmisie mare 3. Roată de transmisie mică

7. Apăsăți butonul de blocare a axului și țineți-l apăsat pentru a bloca roata de transmisie mare, apoi rotiți discul mic în sensul acelor de ceasornic folosind capătul gros al cheii inelare pentru a strânge cureaua.

► **Fig.25:** 1. Buton de blocare a axului 2. Roată de transmisie mare

NOTĂ: Asigurați-vă că discul mic se află în poziția prezentată în figură.

► **Fig.26:** 1. Disc mic

8. Apăsăți butonul de blocare a axului și țineți-l apăsat pentru a bloca roata de transmisie mare, apoi rotiți piulița în sensul acelor de ceasornic folosind capătul subțire al cheii inelare.

► **Fig.27:** 1. Buton de blocare a axului

NOTĂ: Atunci când strângeți piulița, aplicați un cuplu de strângere de 19 - 21 N•m.

9. Atașați capacul, apoi strângeți bolțurile cu cap hexagonal folosind vârful cheii inelare.

► **Fig.28:** 1. Cheie inelară 2. Bolț cu cap hexagonal 3. Capac

DEPANARE

Înainte de a solicita reparații, efectuați mai întâi propria inspecție. În cazul în care găsiți o problemă care nu este explicată în manual, nu încercați să demontați echipamentul. În schimb, adresați-vă Centrelor de service autorizate Makita, utilizând întotdeauna piese de schimb Makita pentru reparații.

| Stare de anormalitate | Cauză probabilă (defecțiune) | Remediu |
|---|--|---|
| Motorul nu operează. | Cartușele de acumulator nu sunt montate. | Montați două cartușe de acumulator. Această mașină nu funcționează cu un singur cartuș de acumulator. |
| | Problemă cu acumulatorul (tensiune scăzută) | Reîncărcați acumulatorul. Dacă reîncărcarea nu este eficientă, înlocuiți cartușul acumulatorului. |
| | Sistemul de acționare nu funcționează corect. | Solicitați centrului de service autorizat local efectuarea reparațiilor. |
| Motorul se oprește din funcționare după puțin timp. | Nivelul de încărcare al acumulatorului este redus. | Reîncărcați acumulatorul. Dacă reîncărcarea nu este eficientă, înlocuiți cartușul acumulatorului. |
| | Supraîncălzire. | Opriiți utilizarea uneltei și lăsați-o să se răcească. |
| Rotația discului nu este accelerată în mod corespunzător chiar și după operarea mașinii fără sarcină timp de 20 de secunde. | Acumulatorul este instalat necorespunzător. | Montați cartușele acumulatorului în modul descris în acest manual. |
| | Puterea acumulatorului se reduce. | Reîncărcați cartușele acumulatorului. Dacă reîncărcarea nu este eficientă, înlocuiți cartușul acumulatorului. |
| | Cureaua sincronă alunecă. | Înlocuiți cureaua sincronă cu una nouă. |
| | Sistemul de acționare nu funcționează corect. | Solicitați centrului de service autorizat local efectuarea reparațiilor. |
| Discul nu se rotește: ⇒ opriiți imediat mașina! | Cureaua sincronă alunecă. | Înlocuiți cureaua sincronă cu una nouă. |
| | Un obiect străin este blocat în spațiul dintre apărătoare și disc. | Demontați cartușele acumulatorului și apoi îndepărtați obiectul străin. |
| | Sistemul de acționare nu funcționează corect. | Solicitați centrului de service autorizat local efectuarea reparațiilor. |
| Vibrații anormale: ⇒ opriiți imediat mașina! | Atașare necorespunzătoare a discului. | Montați discul în modul descris în acest manual. Strângeți bolțul pentru a fixa bine discul. |
| | Sistemul de acționare nu funcționează corect. | Solicitați centrului de service autorizat local efectuarea reparațiilor. |
| Capul de tăiere și motorul nu pot fi oprite: ⇒ Scoateți imediat cartușul acumulatorului! | Defecțiune electrică sau electronică. | Scoateți cartușele acumulatorului și adresați-vă centrului local de service autorizat pentru reparații. |
| Performanță redusă a tăierii | Este necesar să înlocuiți discul. | Înlocuiți discul cu unul nou. |
| Se scurge apă prin orificiu. | Se scurge apă din partea cu garnitura inelară. | Solicitați centrului de service autorizat local efectuarea reparațiilor. |

ACCESORII OPȚIONALE

⚠ATENȚIE: Folosiți accesoriile sau piesele auxiliare recomandate pentru mașina dumneavoastră Makita în acest manual. Utilizarea oricăror alte accesorii sau piese auxiliare poate prezenta risc de vătămare corporală. Utilizați accesorii și piesele auxiliare numai în scopul destinat.

Dacă aveți nevoie de asistență sau de mai multe detalii referitoare la aceste accesorii, adresați-vă centrului local de service Makita.

- Disc abraziv de retezat
- Disc diamantat
- Set de inele
- Curea sincronă
- Manșon de cuplare
- Cheie inelară
- Acumulator și încărcător original Makita

NOTĂ: Unele articole din listă pot fi incluse ca accesorii standard în ambalajul de scule. Acestea pot diferi în funcție de țară.

ТЕХНІЧНІ ХАРАКТЕРИСТИКИ

| | |
|-----------------------------------|----------------------------------|
| Модель: | CE001G |
| Діаметр круга | 355 мм |
| Макс. товщина круга | 5,0 мм |
| Макс. глибина різання | 127 мм |
| Номінальна робоча частота | 5 300 хв ⁻¹ |
| Номінальна напруга | від 72 до 80 В пост. струму макс |
| Макс. допустимий тиск подачі води | 5,0 бар |
| Загальна довжина | 786 мм |
| Маса нетто | 12,3–12,9 кг |
| Ступінь захисту | IPX4 |

- Оскільки наша програма наукових досліджень і розробок триває безперервно, наведені тут технічні характеристики можуть бути змінені без попередження.
- У різних країнах технічні характеристики можуть бути різними.
- Вага може відрізнятися залежно від допоміжного обладнання, наприклад касети з акумулятором. Найлегші та найважчі комплекти, відповідно до стандарту ЕРТА (Європейська асоціація виробників електрострументу) від січня 01/2014 року, представлено в таблиці.

Застосовна касета з акумулятором і зарядний пристрій

| | |
|-----------------------|---|
| Касета з акумулятором | BL4040 / BL4050F* *: рекомендований акумулятор |
| Зарядний пристрій | DC40RA / DC40RB / DC40RC |

- Деякі касети з акумулятором і зарядні пристрої, які вказано вище, можуть бути недоступними залежно від вашого регіону або місця перебування.

⚠ ПОПЕРЕДЖЕННЯ: Використовуйте лише касети з акумулятором і зарядні пристрої, зазначені вище. Використання будь-яких інших касет з акумулятором і зарядних пристроїв може призвести до травмування й/або пожежі.

Призначення

Цей інструмент призначений для різання металу абразивним відрізним кругом, а також кам'яної кладки алмазним диском.

Шум

Рівень шуму за шкалою А в типовому виконанні, визначений відповідно до стандарту EN60745-2-22:

Рівень звукового тиску (L_{pA}): 109 дБ (А)

Рівень звукової потужності (L_{WA}): 120 дБ (А)

Похибка (К): 3 дБ (А)

ПРИМІТКА: Заявлене значення шуму було виміряно відповідно до стандартних методів тестування й може використовуватися для порівняння одного інструмента з іншим.

ПРИМІТКА: Заявлене значення шуму може також використовуватися для попереднього оцінювання впливу.

⚠ ПОПЕРЕДЖЕННЯ: Користуйтеся засобами захисту органів слуху.

⚠ ПОПЕРЕДЖЕННЯ: Залежно від умов використання рівень шуму під час фактичної роботи електрострументу може відрізнятися від заявленого значення вібрації; особливо сильно на це впливає тип деталі, що оброблюється.

⚠ ПОПЕРЕДЖЕННЯ: Забезпечте належні запобіжні заходи для захисту оператора, що відповідають умовам використання інструмента (слід брати до уваги всі складові робочого циклу, як-от час, коли інструмент вимкнено та коли він починає працювати на холостому ході під час запуску).

Вібрація

Режим роботи: різання бетону

| Ліва рука | | Права рука | | Відповідний стандарт |
|-----------------------|-----------------------|-----------------------|-----------------------|----------------------|
| $a_{h,w}$ (M/c^2) | Похибка K (M/c^2) | $a_{h,w}$ (M/c^2) | Похибка K (M/c^2) | |
| $\leq 2,5$ | 1,5 | $\leq 2,5$ | 1,5 | EN60745-2-22 |

ПРИМІТКА: Заявлене загальне значення вібрації було виміряно відповідно до стандартних методів тестування й може використовуватися для порівняння одного інструмента з іншим.

ПРИМІТКА: Заявлене загальне значення вібрації може також використовуватися для попереднього оцінювання впливу.

▲ ПОПЕРЕДЖЕННЯ: Залежно від умов використання вібрація під час фактичної роботи електроінструмента може відрізнятися від заявленого значення вібрації; особливо сильно на це впливає тип деталі, що оброблюється.

▲ ПОПЕРЕДЖЕННЯ: Забезпечте належні запобіжні заходи для захисту оператора, що відповідають умовам використання інструмента (слід брати до уваги всі складові робочого циклу, як-от час, коли інструмент вимкнено та коли він починає працювати на холостому ході під час запуску).

Декларація про відповідність стандартам ЄС

Тільки для країн Європи

Декларацію про відповідність стандартам ЄС наведено в Додатку А до цієї інструкції з експлуатації.

ПОПЕРЕДЖЕННЯ ПРО ДОТРИМАННЯ ТЕХНІКИ БЕЗПЕКИ

Загальні застереження щодо техніки безпеки при роботі з електроінструментами

▲ ПОПЕРЕДЖЕННЯ: Уважно ознайомтеся з усіма попередженнями про дотримання правил техніки безпеки, інструкціями, ілюстраціями та технічними характеристиками, що стосуються цього електроінструмента. Невиконання будь-яких інструкцій, перелічених нижче, може призвести до ураження електричним струмом, пожежі та/або важких травм.

Збережіть усі інструкції з техніки безпеки та експлуатації на майбутнє.

Термін «електроінструмент», зазначений у інструкції з техніки безпеки, стосується електроінструмента, який функціонує від електромережі (електроінструмент з кабелем живлення), або електроінструмента з живленням від батареї (безпроводний електроінструмент).

Попередження про дотримання правил техніки безпеки під час роботи з бездротовим різак

- Захисний кожух, що входить до комплекту постачання інструмента, повинен бути надійно закріплений на інструменті та розташований максимально безпечно, щоб диск був якомога менше відкритим в напрямку оператора. Працюйте з інструментом так, щоб ані ви, ані інші особи не знаходились у площині обертання диска. Захисний кожух захищає оператора від осколків зламаного диска та випадкового контакту з диском.**
- Для роботи із цим електроінструментом використовуйте лише армовані відрізи круги зі зв'язкою або алмазні відрізи круги. Навіть якщо приладдя можна приєднати до електроінструмента, це не гарантує безпечної експлуатації.**
- Номинальна швидкість приладдя повинна щонайменше дорівнювати максимальній швидкості, яка вказана на електроінструменті. Приладдя, що обертається зі швидкістю, більшою за номінальну, може зламатися та відскочити.**
- Диски необхідно використовувати тільки за рекомендованим призначенням. Наприклад, не можна шліфувати бічною стороною відрізного диска. Абразивні відрізи диски призначені для шліфування периферією диска; у разі докладання бічних зусиль до цих дисків вони можуть розколотися.**
- Обов'язково використовуйте неушкоджені фланці дисків, діаметр яких відповідає обраному диску. Правильно підібрані фланці дисків добре утримують диск і таким чином зменшують імовірність його поломки.**
- Не використовуйте зношені армовані круги від більших електроінструментів. Круги, призначені для більшого електроінструмента, не підходять до вищої робочої частоти меншого інструмента й можуть розірватися.**

7. **Зовнішній діаметр та товщина приладдя повинні бути в межах номінальних характеристик електроінструмента.** Приладдя невідповідних розмірів не можна захистити або контролювати належним чином.
8. **Розмір отворів дисків та фланців повинен відповідати шпindelю електроінструмента.** Використання дисків та фланців з отворами, що не відповідають кріпленню електроінструмента, призводить до втрати балансу, надмірної вібрації та може спричинити втрату контролю.
9. **Не можна використовувати пошкоджені диски.** Перед кожним використанням перевіряйте диски на наявність стружки та тріщин. У разі падіння електроінструмента або диска огляньте їх на наявність пошкоджень або встановіть неушкоджений диск. Після огляду та встановлення диска займіть таке положення, щоб ви та сторонні особи знаходилися на відстані від диска, що обертається, після чого запустіть електроінструмент на максимальній швидкості без навантаження на одну хвилину. Під час такого пробного запуску пошкоджені диски зазвичай розпадаються на частини.
10. **Використовуйте засоби індивідуального захисту.** Відповідно до області застосування необхідно користуватися захисним щитком-маскою або захисними окулярами. За необхідності носіть пілозахисну маску, засоби захисту органів слуху, рукавиці та фартух, які здатні затримувати дрібні частинки абразивного матеріалу або деталей. Засоби захисту органів зору повинні бути здатними затримувати уламки, що утворюються під час виконання різних операцій. Пілозахисна маска або респіратор мають фільтрувати частинки, що утворюються під час роботи. Тривала дія сильного шуму може призвести до втрати слуху.
11. **Сторонні особи повинні знаходитися на безпечній відстані від місця роботи.** Кожна особа, яка входить до робочої зони, має носити засоби індивідуального захисту. Частинки деталі або уламки диска можуть відлетіти за межі безпосередньої зони роботи та спричинити травмування.
12. **Тримайте електроінструмент за ізольовані поверхні держака під час роботи в місцях, де різальне приладдя може зачепити приховану електропроводку.** Торкання різальним приладдям дроту під напругою може призвести до передавання напруги до оголених металевих частин інструмента та до ураження оператора електричним струмом.
13. **Не можна класти інструмент, поки приладдя повністю не зупиниться.** Диск, що обертається, може захопити поверхню та вивести інструмент з-під контролю.
14. **Не можна працювати з інструментом, тримаючи його поряд із собою.** У результаті випадкового контакту приладдя, що обертається, може зачепити одяг, що в свою чергу може призвести до руху приладдя в напрямку тіла.
15. **Регулярно очищуйте вентиляційні отвори інструмента.** Вентилятор двигуна втягує пил усередину кожуха, а надмірне скупчення металевого порошку створює ризик ураження електричним струмом.
16. **Не можна працювати з інструментом поблизу легкозаймистих матеріалів.** Вони можуть спалахнути від іскри.

Віддача та відповідні попередження

Віддача – це раптова реакція на заземлення або чіплення диска, що обертається. Заземлення або чіплення призводить до різкої зупинки диска, що обертається, і це в свою чергу спричиняє неконтрольоване штовхання інструмента в напрямку, протилежному напрямку обертання диска у місці заклинювання.

Наприклад, якщо абразивний диск заземлений або зачеплений деталлю, край диска, що входить до місця заземлення, може ввійти в поверхню матеріалу, що призведе до відскоку диска або віддачі. Диск може відскочити до оператора або від нього; це залежить від напрямку руху диска в місці заземлення. За таких умов абразивні диски можуть зламатися.

Причинами віддачі є неправильне користування електроінструментом та/або неправильні умови чи порядок експлуатації; її можна уникнути, вживши запобіжних заходів, зазначених нижче.

1. **Міцно тримайте електроінструмент та займіть таке положення, яке дозволить вам опиратися силі віддачі.** Обов'язково користуйтеся допоміжною рукою (за наявності), щоб збільшити до максимуму контроль за віддачею або реакцією від крутного моменту під час пуску. Якщо дотримуватися усіх запобіжних заходів, оператор зможе контролювати реакцію крутного моменту або силу віддачі.
2. **У жодному разі не можна тримати руку біля приладдя, що обертається.** Приладдя може травмувати руку під час віддачі.
3. **Не допускайте розташування тіла на одній лінії з диском, що обертається.** Віддача призведе до штовхання інструмента у місці торкання диска та робочої деталі в напрямку, протилежному напрямку обертання диска.
4. **Слід бути особливо пильним під час обробки кутів, гострих країв тощо.** Уникайте відскоків та чіплення приладдя. Кутти, гострі краї або відскоки призводять до чіплення приладдя, що обертається, і це в свою чергу спричиняє втрату контролю та віддачу.
5. **Не використовуйте з цим інструментом ланцюг для пили, диск для різання деревини, сегментований алмазний диск ізazorом більше 10 мм або зубчатий диск пили.** Такі полотна часто спричиняють віддачу та втрату контролю.
6. **Не можна «заклинювати» диск або піддавати його надмірному тиску. Не намагайтеся зробити розріз надмірної глибини.** Надмірний тиск на диск збільшує навантаження та схильність до перекошування або заклинювання диска у розрізі, а також створює можливість віддачі або поломки диска.
7. **Якщо диск застрягне або різання буде перервано з будь-якої причини, вимкніть електроінструмент та потримайте його нерухомо до повної зупинки диска.** Ні в якому разі не намагайтеся витягти диск із розрізу, поки він рухається; недотримання цієї вимоги може призвести до віддачі. Огляньте диск та вживіть необхідних заходів, щоб усунути причину заклинювання диска.

8. Заборонено заново починати операцію різання, коли диск знаходиться в робочій деталі. Спочатку диск повинен набрати повну швидкість, лише потім його можна обережно заново ввести у розріз. Якщо інструмент перезапустити, коли диск знаходиться в робочій деталі, диск може застрягти, спінутися або спричинити віддачу.
9. Необхідно підтримувати панелі або будь-які деталі великого розміру, щоб мінімізувати ризик защемлення диска або виникнення віддачі. Великі робочі деталі зазвичай прогинаються під власною вагою. Опори слід розташовувати під деталлю поблизу лінії різання та поблизу краю робочої деталі з обох боків диска.
10. Необхідна особлива обережність під час вирізання виїмок в наявних стінах або інших невидимих зонах. Виступаючий диск може зачепити газо- або водопровід, електропроводку або предмети, що можуть спричинити віддачу.
13. Тримайте руки й обличчя на безпечній відстані від круга, що обертається.
14. Установіть захисний кожух круга у відповідне для вашої роботи положення.
15. У разі використання інструмента на вологих або слизьких ділянках, зокрема на схилах, будьте уважні, щоб не втратити рівновагу.
16. Заборонено занурювати інструмент у калюжі.
17. Заборонено залишати інструмент під дощем без нагляду.
18. Заборонено замінювати акумулятор під дощем.
19. Зберігайте інструмент у місці, захищеному від прямих сонячних променів і дощу, де він не піддаватиметься впливу високої температури або вологості.

ЗБЕРІГАЙТЕ ЦІ ВКАЗІВКИ.

▲ ПОПЕРЕДЖЕННЯ: НИКОЛИ НЕ втрачайте пильності та не розслабляйтеся під час користування виробом (що можливо при частому використанні); обов'язково строго дотримуйтеся відповідних правил безпеки. **НЕНАЛЕЖНЕ ВИКОРИСТАННЯ** або недотримання правил безпеки, викладених у цій інструкції з експлуатації, може призвести до серйозних травм.

Додаткові попередження про безпеку:

1. Перед використанням сегментованого алмазного диска слід переконатися, що зазор між сегментами алмазного диска становить 10 мм або менше та диск має від'ємний передній кут.
2. Ні в якому разі не намагайтеся різати перевернутим інструментом, затиснутим лещатами. Це може призвести до серйозних аварій, тому що це дуже небезпечно.
3. Деякі матеріали містять токсичні хімічні речовини. Будьте обережні, щоб не допустити вдихання пилу та його контакту зі шкірою. Дотримуйтеся правил техніки безпеки виробника матеріалу.
4. Зберігайте диски згідно з рекомендаціями виробника. Неправильне зберігання може призвести до пошкодження дисків.
5. Завжди використовуйте диск, що підходить для поточної роботи й матеріалу, що розрізається.
6. Перед різанням перевірте матеріал, що підлягає розрізанню. Якщо матеріал містить вибухонебезпечні або легкозаймисті речовини, це може призвести до вибуху або пожежі.
7. Не вмийте інструмент, якщо між захисним кожухом і колесом застряг сторонній предмет. У цьому випадку зніміть касету з акумулятором і видаліть сторонній предмет.
8. За можливості використовуйте затискачі або аналогічний пристрій для втримування оброблюваної деталі.
9. Під час роботи завжди використовуйте засоби захисту органів слуху.
10. Не використовуйте цей інструмент для різання матеріалів із деревини.
11. Зовнішній діаметр і товщина круга мають бути в межах номінальних характеристик електроінструмента. Круги неналежних розмірів неможливо захистити або контролювати належним чином.
12. Під час роботи міцно тримайте електроінструмент обома руками та займіть таке положення, яке дозволить вам опиратися силі віддачі.

Важливі інструкції з безпеки для касети з акумулятором

1. Перед тим як користуватися касетою з акумулятором, слід прочитати всі інструкції та застережні знаки щодо (1) зарядного пристрою акумулятора, (2) акумулятора та (3) виробів, що працюють від акумулятора.
 2. Не розбирайте касету з акумулятором і не змінюйте її конструкцію. Це може призвести до пожежі, перегріву або вибуху.
 3. Якщо період поточної роботи короткав, слід негайно припинити користування. Це може призвести до виникнення ризику перегріву, опіку та навіть вибуху.
 4. У разі потрапляння електроліту в очі слід промити їх чистою водою та негайно звернутися до лікаря. Це може призвести до втрати зору.
 5. Не закоротіть касету з акумулятором.
 - (1) Не слід торкатися клем будь-яким струмопровідним матеріалом.
 - (2) Не слід зберігати касету з акумулятором у ємності з іншими металевими предметами, такими як цвяхи, монети тощо.
 - (3) Не залишайте касету з акумулятором під дощем, запобігайте контакту з водою.
- Коротке замикання може призвести до появи значного струму, перегріву, можливих опіків та навіть виходу з ладу.
6. Не слід зберігати й використовувати інструмент і касету з акумулятором у місцях, де температура може сягнути чи перевищити 50 °C (122 °F).

7. Не слід спалювати касету з акумулятором, навіть якщо вона була неодноразово пошкоджена або повністю спрацьована. Касета з акумулятором може вибухнути у вогні.
8. Заборонено забивати цвяхи в касету з акумулятором, різати, ламати, кидати, впускати касету з акумулятором або вдаряти її твердим предметом. Це може призвести до пожежі, перегріву або вибуху.
9. Не слід використовувати пошкоджений акумулятор.
10. Літій-іонні акумулятори, що містяться в інструменті, мають відповідати вимогам законів про небезпечні товари.
Під час транспортування за допомогою комерційних перевезень, наприклад із залученням третьої сторони та експедиторів, необхідно дотримуватись особливих вимог, вказаних на пакуванні й у маркуванні.
Під час підготовки позиції до відправлення необхідно проконсультуватись зі спеціалістом з небезпечних матеріалів. Крім того, слід виконувати більш докладні національні настанови, якщо такі є.
Заклейте відкриті контакти стрічкою або заховайте їх і запакуйте акумулятор таким чином, щоб він не міг рухатися в пакуванні.
11. Для утилізації касети з акумулятором витягніть її з інструмента та утилізуйте безпечним способом. Дотримуйтеся норм місцевого законодавства щодо утилізації акумуляторів.
12. Використовуйте акумулятори лише з виробами, указаними компанією Makita. Установлення акумуляторів у невідповідні виробни може призвести до пожежі, надмірного нагрівання, вибуху чи витoku електроліту.
13. Якщо інструментом не користуватимуться протягом тривалого періоду часу, вийміть акумулятор з інструмента.
14. Під час і після використання касета з акумулятором може нагріватися, що може стати причиною опіків або низькотемпературних опіків. Будьте обережні під час поводження з гарячою касетою з акумулятором.
15. Не торкайтеся контактів інструмента відразу після використання, оскільки він може бути досить гарячим, щоб викликати опіки.
16. Не допускайте, щоб уламки, пил або земля прилипали до контактів, отворів і пазів на касеті з акумулятором. Це може призвести до перегріву, займання, вибуху та виходу з ладу інструмента або касети з акумулятором і спричинити опіки або травми.
17. Якщо інструмент не розраховано на використання поблизу високовольтних ліній електропередач, не використовуйте касету з акумулятором поблизу високовольтних ліній електропередач. Це може призвести до несправності, поломки інструмента або касети з акумулятором.
18. Тримайте акумулятор у недоступному для дітей місці.

ЗБЕРІГАЙТЕ ЦІ ВКАЗІВКИ.

▲ОБЕРЕЖНО: Використовуйте тільки акумулятори Makita. Використання акумуляторів, інших ніж оригінальні акумулятори Makita, або акумуляторів, конструкцію яких було змінено, може призвести до вибуху акумулятора і спричинити пожежу, травму або пошкодження. У зв'язку з цим також буде анульовано гарантію Makita на інструмент Makita і на зарядний пристрій.

Поради з забезпечення максимального строку експлуатації акумулятора

1. Касету з акумулятором слід заряджати до того, як він розрядиться повністю. Завжди слід зупинити роботу інструмента та зарядити акумулятор, якщо ви помітили зменшення потужності інструмента.
2. Ніколи не слід заряджати повторно повністю заряджену касету з акумулятором. Перезарядження скорочує строк експлуатації акумулятора.
3. Заряджайте касету з акумулятором при кімнатній температурі 10°C - 40°C (50°F - 104°F). Перед тим як заряджати касету з акумулятором, слід зачекати, доки вона охолоне.
4. Коли касета з акумулятором не використовується, виймайте її з інструмента або зарядного пристрою.
5. Якщо касета з акумулятором не використовувалася тривалий час (понад шість місяців), її слід зарядити.

ОПИС ДЕТАЛЕЙ

► Рис.1

| | | | | | | | |
|----|---|----|------------------------------|----|--|----|--------------------------|
| 1 | Абразивний відрізний круг / алмазний диск | 2 | Захисний кожух круга | 3 | Ручка захисного кожуха круга | 4 | Передня ручка |
| 5 | Лампа | 6 | Касета з акумулятором | 7 | Кнопка блокування у вимкненому положенні | 8 | Коліщатко |
| 9 | Кнопка замка вала | 10 | Кришка (для клинового ремня) | 11 | Кран | 12 | Отвір подавання води |
| 13 | Рукоятка | 14 | Курок вмикача | 15 | Кнопка лампи | 16 | Індикатор перевантаження |
| 17 | З'єднувальна муфта | 18 | Торцевий ключ | - | - | - | - |

ОПИС РОБОТИ

⚠ ОБЕРЕЖНО: Обов'язково переконайтеся, що прилад вимкнено, а касету з акумулятором знято, перед регулюванням або перевіркою функціонування інструмента.

Встановлення та зняття касети з акумулятором

⚠ ОБЕРЕЖНО: Завжди вимикайте інструмент перед встановленням або зняттям касети з акумулятором.

⚠ ОБЕРЕЖНО: Під час встановлення або зняття касети з акумулятором слід міцно тримати інструмент та касету з акумулятором. Якщо ви утримуватимете інструмент та касету з акумулятором недостатньо міцно, вони можуть вислизнути з рук, що може призвести до пошкодження інструмента та касети з акумулятором або може спричинити травми.

Щоб установити касету з акумулятором, слід сумістити виступ на касеті з акумулятором із пазом у корпусі й вставити касету на місце. Вставляйте її до кінця, щоб вона зафіксувалася з легким клацанням. Якщо на верхній частині кнопки видно червоний індикатор, це означає, що касету з акумулятором зафіксовано не до кінця.

► **Рис.2:** 1. Червоний індикатор 2. Кнопка 3. Касета з акумулятором

Щоб зняти касети з акумуляторами, натисніть кнопку в передній частині касети й підніміть касету з акумулятором.

⚠ ОБЕРЕЖНО: Завжди вставляйте касету з акумулятором повністю, аж поки червоний індикатор стане невидимим. Якщо цього не зробити, касета може випадково випасти з інструмента та завдати травми вам або людям, що знаходяться поряд.

⚠ ОБЕРЕЖНО: Не встановлюйте касету з акумулятором із зусиллям. Якщо касета не вставляється легко, то це означає, що ви її неправильно вставляєте.

ПРИМІТКА: Інструмент не працює, якщо вставлено тільки одну касету з акумулятором.

Відображення залишкового заряду акумулятора

Натисніть кнопку перевірки на касеті з акумулятором для відображення залишкового ресурсу акумулятора. Індикаторні лампи загоряться на кілька секунд.

► **Рис.3:** 1. Індикаторні лампи 2. Кнопка перевірки

| Індикаторні лампи | | | Залишковий ресурс |
|-------------------|-------|--------|------------------------------------|
| Горить | Вимк. | Блимає | |
| ■ | □ | ▬ | від 75 до 100% |
| ■ ■ ■ ■ | □ | □ | від 50 до 75% |
| ■ ■ □ □ | □ | □ | від 25 до 50% |
| ■ □ □ □ | □ | □ | від 0 до 25% |
| ▬ □ □ □ | □ | □ | Зарядіть акумулятор. |
| ■ ■ □ □ | □ | □ | Можливо, акумулятор вийшов з ладу. |
| □ □ ■ ■ | □ | □ | |

ПРИМІТКА: Залежно від умов використання та температури оточуючого середовища показання можуть незначним чином відрізнитися від дійсного ресурсу.

ПРИМІТКА: Перша (дальня ліва) індикаторна лампа блимає під час роботи захисної системи акумулятора.

Система захисту інструмента/акумулятора

Інструмент оснащено системою захисту інструмента/акумулятора. Ця система автоматично вимикає живлення двигуна з метою збільшення терміну служби інструмента та акумулятора. Інструмент автоматично зупиняється під час роботи, якщо він або акумулятор перебувають у зазначених нижче умовах. За певних умов загоряються індикатори.

Захист від перевантаження

Якщо під час використання інструмента/акумулятора споживається забагато струму, інструмент автоматично зупиняється. У такому разі вимкніть інструмент і припиніть виконання роботи, під час якої інструмент було перевантажено. Щоб перезапустити інструмент, увімкніть його знову.

Захист від перегрівання

Якщо інструмент чи акумулятор перегрівся, інструмент автоматично вимкнеться, а індикатор почне блимати. У такій ситуації зачекайте, доки інструмент охолоне, перш ніж знову його вмикати.

Захист від надмірного розрядження

Коли ємність акумулятора стане замалою, інструмент автоматично вимкнеться, а індикаторна лампа на касеті з акумулятором почне блимати. Якщо інструмент не працює, навіть коли задіяні вимкачі, вийміть з інструмента акумулятори та зарядіть їх.

Захист від інших неполадок

Система захисту також забезпечує захист від інших неполадок, які можуть призвести до пошкодження інструмента, а і також автоматично зупиняє інструмент. У разі тимчасової зупинки або припинення роботи інструмента виконайте всі зазначені нижче дії для усунення причини зупинки.

1. Вимкніть і знову увімкніть інструмент, щоб перезапустити його.
2. Зарядіть акумулятор(и) або замініть його(їх) зарядженим(и).
3. Дайте машині й акумулятор(ам) охолонути.

Якщо після відновлення вихідного стану системи захисту ситуація не зміниться, зверніться до місцевого сервісного центру Makita.

УВАГА: Якщо інструмент зупиняється з причини, не описаної вище, див. розділ, що стосується усунення несправностей.

Сигнал про перевантаження

Якщо інструмент працює з надмірним навантаженням, індикатор перевантаження почне блимати червоним кольором. У такому разі знизьте навантаження на інструмент. Після цього індикатор припинить блимати.

► **Рис.4:** 1. Індикатор перевантаження

Дія вимикача

▲ПОПЕРЕДЖЕННЯ: Перед тим як вставляти касету з акумулятором в інструмент, обов'язково перевірте, чи курок вмикача спрацьовує належним чином та повертається у положення «ВИМК.», коли його відпускають.

▲ПОПЕРЕДЖЕННЯ: ЗАБОРОНЕНО обмежувати роботу кнопки блокування у вимкненому положенні шляхом її затискання за допомогою стрічки або будь-яким іншим чином. Використання вмикача з несправною кнопкою блокування у вимкненому положенні може призвести до ненавмисного ввімкнення й тяжких травм.

▲ПОПЕРЕДЖЕННЯ: ЗАБОРОНЕНО користуватися інструментом, якщо він вмикається простим натисканням курка вмикача без натискання кнопки блокування у вимкненому положенні. Використання вмикача, який потребує ремонту, може спричинити ненавмисне ввімкнення й тяжкі травми. ПЕРЕД подальшим використанням інструмент слід передати до сервісного центру Makita для ремонту.

Для запобігання випадковому натисканню курка вмикача передбачено кнопку блокування у вимкненому положенні. Щоб увімкнути інструмент, відпустіть кнопку блокування у вимкненому положенні й натисніть на курок вмикача. Відпустіть курок вмикача, щоб зупинити роботу.

► **Рис.5:** 1. Курок вмикача 2. Кнопка блокування у вимкненому положенні

УВАГА: Ніколи не натискайте із силою на курок вмикача, якщо кнопку блокування у вимкненому положенні не натиснуто. Це може призвести до поломки вмикача.

Увімкнення лампи

▲ОБЕРЕЖНО: Не дивіться на світло або безпосередньо на джерело світла.

Щоб увімкнути лампу, натисніть кнопку лампи. Щоб вимкнути, натисніть кнопку лампи повторно.

► **Рис.6:** 1. Кнопка лампи 2. Лампа

ПРИМІТКА: Лампа автоматично вимкнеться, якщо протягом однієї хвилини не буде виконано жодних дій з інструментом.

Регулювання захисного кожуха круга

Візьміться за ручку захисного кожуха круга та відрегулюйте положення захисного кожуха круга відповідно до операції, що здійснюватиметься.

► **Рис.7:** 1. Ручка захисного кожуха круга

Функція розпізнавання активного зворотного зв'язку

Інструмент електронним способом визначає ситуації, у яких існує небезпека заклинювання круга. У такому разі інструмент автоматично вимикається, запобігаючи подальшому обертанню шпинделя (він не запобігає віддачі).

Щоб перезапустити інструмент, вимкніть його, усуньте причину раптового уповільнення обертання диска й увімкніть знов.

Електричне гальмо

Електричне гальмо активується після вимикання інструмента.

Гальмо не працює, якщо подача живлення припиняється, наприклад у разі випадкового виймання акумулятора, коли перемикач перебуває в увімкненому положенні.

ЗБОРКА

▲ОБЕРЕЖНО: Обов'язково переконайтеся, що прилад вимкнено, а касету з акумулятором знято, перш ніж проводити будь-які роботи з інструментом.

Установлення або видалення абразивного відрізного круга / алмазного диска

▲ОБЕРЕЖНО: Для встановлення або зняття диска використовуйте тільки ключ виробництва компанії Makita.

▲ОБЕРЕЖНО: Під час установлення диска надійно затягніть болт.

▲ОБЕРЕЖНО: Не натискайте кнопку замка вала під час обертання диска.

Для зняття диска натисніть кнопку замка вала й повертайте диск, доки він не перестане обертатися. Коли замок вала повністю заблоковано, поверніть болт із шестигранною головкою проти годинникової стрілки торцевим ключем. Потім по черзі викрутіть болт із шестигранною головкою, зніміть фланець, круг, кільце та фланець.

► **Рис.8:** 1. Кнопка замка вала 2. Торцевий ключ 3. Затягнути 4. Відпустити

► **Рис.9:** 1. Болт із шестигранною головкою 2. Фланець 3. Кільце 4. Абразивний від- різний круг / алмазний диск 5. Стрілка (напрямок обертання круга)

Щоб установити диск, виконайте процедуру його зняття у зворотному порядку. **ОБОВ'ЯЗКОВО НАДІЙНО ЗАТЯГНІТЬ БОЛТ ІЗ ШЕСТИГРАННОЮ ГОЛОВКОЮ.**

▲ОБЕРЕЖНО: Завжди встановлюйте диск таким чином, щоб стрілка на ньому вказувала в тому ж напрямку, що й стрілка на захисному кожусі круга. Інакше диск буде обертатися у зворотному напрямку, що може спричинити травмування.

▲ОБЕРЕЖНО: Використовуйте тільки такі круги, на яких зазначена частота обертання дорівнює частоті, зазначеній на інструменті, або перевищує її.

ПРИМІТКА: Встановлюючи круг, прикріпіть фланці так, щоб їх плоска сторона була спрямована до круга, а тоді прикріпіть кільце, яке відповідає внутрішньому діаметру круга.

► **Рис.10:** 1. Болт із шестигранною головкою 2. Фланець 3. Кільце 4. Абразивний відрізний круг / алмазний диск

Під'єднання до водопроводу

1. Підготуйте шланг для води.
2. Зніміть гайку на з'єднувальній муфті й про- суньте шланг подачі води крізь гайку. Вставте кінець шланга в з'єднувальну муфту, а потім затягніть гайку.
► **Рис.11:** 1. Водяний шланг 2. Гайка з'єднувальної муфти 3. З'єднувальна муфта

3. Під'єднайте шланг подачі води до водопроводу.

Під час під'єднання до водопровідного крана вико- ристовуйте відповідний фітінг, наприклад хомут шланга або муфту для крана.

► **Рис.12:** 1. Хомут шланга 2. Муфта для крана 3. Водяний шланг

ПРИМІТКА: Вибір фітінгів залежить від форми крана, до якого здійснюється підключення. Підготуйте відповідні фітінги (купуються окремо).

ПРИМІТКА: Якщо використовується муфта для крана, підготуйте іншу з'єднувальну муфту й при- кріпіть її до іншого кінця шланга.

ПРИМІТКА: Під час використання водяного насоса дотримуйтесь інструкцій до водяного насоса з під'єднання водяного шланга.

4. Вставте з'єднувальну муфту в отвір для подачі води таким чином, щоб вона зафіксувалася з клацанням.

► **Рис.13:** 1. З'єднувальна муфта 2. Отвір пода- вання води 3. Кран

УВАГА: Тримайте кран закритим, доки не поч- нете різання з подачею води. Порядок подачі води див. у розділі з експлуатації.

РОБОТА

▲ОБЕРЕЖНО: Під час роботи деталь має бути міцно закріплено на стійкому верстаті або столі.

▲ОБЕРЕЖНО: Заборонено перекручувати інструмент або з силою просувати його по про- різі, оскільки це може перевантажити двигун або зламати деталь.

Різнання

▲ОБЕРЕЖНО: Під час роботи не піднімайте інструмент вище рівня плечей.

► **Рис.14**

Тримайте інструмент міцно. Правою рукою тримай- тесь за рукоятку, а лівою – за передню ручку. Щоб уникнути ураження електричним струмом через випадкове розривання електричного кабелю, завжди тримайтеся за означену ділянку передньої ручки, як показано на рисунку.

► **Рис.15:** 1. Ділянка, за яку слід утримувати інструмент

Пересувajte інструмент по поверхні оброблюваної деталі, щільно притискаючи його до деталі й плавно просувачи, доки різання не буде завершено. Витримуйте пряму лінію різання й рівномірну швид- кість просування.

► **Рис.16**

ПРИМІТКА: Якщо температура касети з акуму- лятором низька, інструмент не може працювати на повну потужність. У такому разі інструмент слід використовувати на легких режимах різання, доки температура касети з акумулятором не підні- меться до кімнатної. Тоді інструмент зможе працю- вати на повну потужність.

ПРИМІТКА: Якщо різальні властивості алмазного диска погіршуються, зачистьте його різальну кромку за допомогою старого великозернистого диска шліфувальної машини або бетонного блока. Виконуйте зачищення, злегка натискаючи на зов- нішню кромку алмазного диска.

Під час подачі води протягом різання

⚠ ОБЕРЕЖНО: Під час використання алмазного диска для різання із застосуванням мастильно-охолоджувальної рідини (МОР) завжди подавайте воду під час різання.

Під'єднайте інструмент до водопроводу й поверніть кран у зазначеному стрілкою напрямку, як показано. Відрегулюйте положення крана, щоб забезпечити плавний потік води.

► Рис.17: 1. Кран

⚠ ОБЕРЕЖНО: Під час подачі води завжди тримайте головку інструмента нижче корпусу інструмента, щоб запобігти потраплянню води до механізму інструмента. Невиконання цієї умови може призвести до ураження електричним струмом.

► Рис.18

ТЕХНІЧНЕ ОБСЛУГОВУВАННЯ

⚠ ОБЕРЕЖНО: Перед здійсненням перевірки або обслуговування завжди перевіряйте, щоб інструмент був вимкнений, а касета з акумулятором була знята.

УВАГА: Ніколи не використовуйте газолін, бензин, розріджувач, спирт та подібні речовини. Їх використання може призвести до зміни кольору, деформації або появи тріщин.

Для забезпечення БЕЗПЕКИ та НАДІЙНОСТІ продукції, її ремонт, а також роботи з обслуговування або регулювання повинні виконуватись уповноваженими або заводськими сервісними центрами Makita із використанням запчастин виробництва компанії Makita.

Очищення інструмента

Після кожного використання знімайте касету з акумулятором і круг, а потім видаляйте пил, бруд або металеву стружку, що накопилися всередині захисного кожуха круга. Під час очищення корпусу інструмента необхідно витирати пил або бруд сухою або змоченою в мильній воді й віджатою ганчіркою. Для очищення скла лампи підсвічування протріть її сухою тканиною. Будьте обережні, щоб не подряпати скло лампи підсвічування, оскільки це погіршить освітлювання.

► Рис.19: 1. Захисний кожух круга 2. Лінза лампи

Очищення повітряного фільтра

Очищуйте вентиляційні отвори інструмента регулярно й щоразу, коли вони стають заблокованими.

► Рис.20: 1. Вентиляційні отвори

Заміна приводного ремня

1. Зніміть касету з акумулятором і круг.
2. Ослабте болти з внутрішнім шестигранником кінчиком торцевого ключа та зніміть кришку.
► Рис.21: 1. Торцевий ключ 2. Болт із внутрішнім шестигранником 3. Кришка
3. Натисніть і утримуйте кнопку замка вала, щоб заблокувати великий шків, а потім поверніть гайку проти годинникової стрілки за допомогою тонкого кінця торцевого ключа.
► Рис.22: 1. Великий шків 2. Кнопка замка вала
4. Натисніть і утримуйте кнопку замка вала, щоб заблокувати великий шків, а потім поверніть малий диск проти годинникової стрілки, використовуючи товстий кінець торцевого ключа, щоб ослабити приводний ремінь.
► Рис.23: 1. Кнопка замка вала 2. Великий шків 3. Малий диск

5. Зніміть ремінь.
6. Поверніть ремінь канавками всередину й надягніть один кінець ременя на маленький шків, а другий кінець ременя – на великий шків.
► Рис.24: 1. Ремінь 2. Великий шків 3. Маленький шків

7. Натисніть і утримуйте кнопку замка вала, щоб заблокувати великий шків, а потім поверніть малий диск за годинниковою стрілкою, використовуючи товстий кінець торцевого ключа, щоб натягнути приводний ремінь.
► Рис.25: 1. Кнопка замка вала 2. Великий шків

ПРИМІТКА: Переконайтеся, що малий диск установлено, як показано на рисунку.

► Рис.26: 1. Малий диск

8. Натисніть і утримуйте кнопку замка вала, щоб заблокувати великий шків, а потім поверніть гайку за годинниковою стрілкою, використовуючи тонкий кінець торцевого ключа.

► Рис.27: 1. Кнопка замка вала

ПРИМІТКА: Затягніть гайку з крутним моментом 19–21 Н•м.

9. Прикріпіть кришку, а потім затягніть болти з внутрішнім шестигранником, використовуючи кінчик торцевого ключа.

► Рис.28: 1. Торцевий ключ 2. Болт із внутрішнім шестигранником 3. Кришка

УСУНЕННЯ НЕСПРАВНОСТЕЙ

Перш ніж звертатися з приводу ремонту інструмента, проведіть його перевірку самостійно. У разі виявлення несправності, яку не описано в цьому посібнику, не намагайтеся розібрати інструмент. Натомість зверніться до авторизованих сервісних центрів Makita та використовуйте для ремонту тільки запасні частини виробництва компанії Makita.

| Стан відхилення від норми | Можлива причина (несправність) | Спосіб виправлення |
|---|---|--|
| Двигун не працює. | Касети з акумулятором не встановлено. | Установіть дві касети з акумуляторами. Цей інструмент не працюватиме з однією касетою з акумулятором. |
| | Проблема з акумулятором (знижена напруга) | Зарядіть акумулятор. Якщо заряджання не призвело до бажаного результату, замініть касету з акумулятором. |
| | Система приводу працює неправильно. | Зверніться до місцевого авторизованого сервісного центру з приводу ремонту. |
| Двигун перестає працювати після короткочасного використання. | Низький рівень заряду акумулятора. | Зарядіть акумулятор. Якщо заряджання не призвело до бажаного результату, замініть касету з акумулятором. |
| | Перегрів. | Припиніть використовувати інструмент та дозвольте йому охолонути. |
| Частота обертання круга не збільшується належним чином навіть після роботи інструмента без навантаження протягом 20 секунд. | Акумулятор встановлений невірно. | Встановіть касети з акумуляторами, як описано в цьому посібнику. |
| | Заряд акумулятора зменшується. | Зарядіть касети з акумуляторами. Якщо заряджання не призвело до бажаного результату, замініть касету з акумулятором. |
| | Приводний ремінь прослизав. | Замініть приводний ремінь новим. |
| | Система приводу працює неправильно. | Зверніться до місцевого авторизованого сервісного центру з приводу ремонту. |
| Круг не обертається: ⇒ негайно зупиніть інструмент! | Приводний ремінь прослизав. | Замініть приводний ремінь новим. |
| | Сторонній предмет застряг між коужом і кругом. | Зніміть касету з акумулятором і видаліть сторонній предмет. |
| | Система приводу працює неправильно. | Зверніться до місцевого авторизованого сервісного центру з приводу ремонту. |
| Аномальна вібрація: ⇒ негайно зупиніть інструмент! | Неправильне прикріплення круга. | Установіть круг, як зазначено в цьому посібнику. Затягніть болт для надійної фіксації диска. |
| | Система приводу працює неправильно. | Зверніться до місцевого авторизованого сервісного центру з приводу ремонту. |
| Ріжучий інструмент та двигун не зупиняються: ⇒ негайно зніміть касету з акумулятором! | Електрична або електронна несправність. | Зніміть касету з акумулятором і зверніться до місцевого авторизованого сервісного центру для ремонту. |
| Низька ефективність різання | Необхідно замінити круг. | Замініть круг новим. |
| Витік води з впускного отвору. | Витік води в місці встановлення ущільнювального кільця. | Зверніться до місцевого авторизованого сервісного центру з приводу ремонту. |

ДОДАТКОВЕ ПРИЛАДДЯ

⚠ ОБЕРЕЖНО: Це додаткове та допоміжне обладнання рекомендовано використовувати з інструментом Makita, зазначеним у цій інструкції з експлуатації. Використання будь-якого іншого додаткового та допоміжного обладнання може становити небезпеку травмування. Використовуйте додаткове та допоміжне обладнання лише за призначенням.

- Набір кілець
- Приводний ремінь
- З'єднувальна муфта
- Торцевий ключ
- Оригінальний акумулятор та зарядний пристрій Makita

ПРИМІТКА: Деякі елементи списку можуть входити до комплекту інструмента як стандартне приладдя. Вони можуть відрізнятися залежно від країни.

У разі необхідності отримати допомогу в більш детальному ознайомленні з оснащенням звертайтеся до місцевого сервісного центру Makita.

- Абразивний відрізний круг
- Алмазний диск

ТЕХНИЧЕСКИЕ ХАРАКТЕРИСТИКИ

| | |
|---------------------------------------|--------------------------|
| Модель: | CE001G |
| Диаметр диска | 355 мм |
| Макс. толщина диска | 5,0 мм |
| Макс. глубина резки | 127 мм |
| Номинальная рабочая частота | 5 300 мин ⁻¹ |
| Номинальное напряжение | 72–80 В пост. тока макс. |
| Макс. допустимое давление подачи воды | 5,0 бар |
| Общая длина | 786 мм |
| Масса нетто | 12,3 - 12,9 кг |
| Степень защиты | IPX4 |

- Благодаря нашей постоянно действующей программе исследований и разработок указанные здесь технические характеристики могут быть изменены без предварительного уведомления.
- Технические характеристики могут различаться в зависимости от страны.
- Масса может отличаться в зависимости от дополнительного оборудования. Обратите внимание, что блок аккумулятора также считается дополнительным оборудованием. В таблице представлены комбинации с наибольшим и наименьшим весом в соответствии с процедурой EPTA 01/2014.

Подходящий блок аккумулятора и зарядное устройство

| | |
|---------------------|---|
| Блок аккумулятора | BL4040 / BL4050F* *: рекомендуемый аккумулятор |
| Зарядное устройство | DC40RA / DC40RB / DC40RC |

- В зависимости от региона проживания некоторые блоки аккумуляторов и зарядные устройства, перечисленные выше, могут быть недоступны.

⚠ ОСТОРОЖНО: Используйте только перечисленные выше блоки аккумуляторов и зарядные устройства. Использование других блоков аккумуляторов и зарядных устройств может привести к травме и/или пожару.

Назначение

Этот инструмент предназначен для резки металла абразивным отрезным диском, а также каменной кладки алмазным диском.

Шум

Типичный уровень взвешенного звукового давления (A), измеренный в соответствии с EN60745-2-22:

Уровень звукового давления (L_{pA}): 109 дБ (A)

Уровень звуковой мощности (L_{WA}): 120 дБ (A)

Погрешность (K): 3 дБ (A)

ПРИМЕЧАНИЕ: Заявленное значение распространения шума измерено в соответствии со стандартной методикой испытаний и может быть использовано для сравнения инструментов.

ПРИМЕЧАНИЕ: Заявленное значение распространения шума можно также использовать для предварительных оценок воздействия.

⚠ ОСТОРОЖНО: Используйте средства защиты слуха.

⚠ ОСТОРОЖНО: Распространение шума во время фактического использования электроинструмента может отличаться от заявленного значения в зависимости от способа применения инструмента и в особенности от типа обрабатываемой детали.

⚠ ОСТОРОЖНО: Обязательно определите меры безопасности для защиты оператора, основанные на оценке воздействия в реальных условиях использования (с учетом всех этапов рабочего цикла, таких как выключение инструмента, работа без нагрузки и включение).

Вибрация

Рабочий режим: резка бетона

| Левосторонний | | Правосторонний | | Применимый стандарт |
|-------------------------------|------------------------------------|-------------------------------|------------------------------------|---------------------|
| $a_{h,w}$ (м/с ²) | Погрешность, К (м/с ²) | $a_{h,w}$ (м/с ²) | Погрешность, К (м/с ²) | |
| $\leq 2,5$ | 1,5 | $\leq 2,5$ | 1,5 | EN60745-2-22 |

ПРИМЕЧАНИЕ: Заявленное общее значение распространения вибрации измерено в соответствии со стандартной методикой испытаний и может быть использовано для сравнения инструментов.

ПРИМЕЧАНИЕ: Заявленное общее значение распространения вибрации можно также использовать для предварительных оценок воздействия.

⚠ ОСТОРОЖНО: Распространение вибрации во время фактического использования электроинструмента может отличаться от заявленного значения в зависимости от способа применения инструмента и в особенности от типа обрабатываемой детали.

⚠ ОСТОРОЖНО: Обязательно определите меры безопасности для защиты оператора, основанные на оценке воздействия в реальных условиях использования (с учетом всех этапов рабочего цикла, таких как выключение инструмента, работа без нагрузки и включение).

Декларация о соответствии ЕС

Только для европейских стран

Декларация о соответствии ЕС включена в руководство по эксплуатации (Приложение А).

МЕРЫ БЕЗОПАСНОСТИ

Общие рекомендации по технике безопасности для электроинструментов

⚠ ОСТОРОЖНО: Ознакомьтесь со всеми представленными инструкциями по технике безопасности, указаниями, иллюстрациями и техническими характеристиками, прилагаемыми к данному электроинструменту. Несоблюдение каких-либо инструкций, указанных ниже, может привести к поражению электрическим током, пожару и/или серьезной травме.

Сохраните брошюру с инструкциями и рекомендациями для дальнейшего использования.

Термин "электроинструмент" в предупреждениях относится ко всему инструменту, работающему от сети (с проводом) или на аккумуляторах (без провода).

Правила техники безопасности при эксплуатации аккумуляторной алмазной пилы

1. Защитный кожух, поставляемый с инструментом, должен быть надежно закреплен и расположен для обеспечения максимальной защиты так, чтобы со стороны оператора оставалась открытой минимальная часть диска. Вы и сторонние наблюдатели должны находиться на максимально возможном расстоянии от плоскости вращения диска. Ограждение помогает обезопасить оператора от отлетающих осколков поврежденного диска и случайного контакта с ним.

2. Для работы с электроинструментом используйте только армированные отрезные диски или алмазные отрезные диски. Возможность установки принадлежности на электроинструмент сама по себе не гарантирует безопасной работы.
3. Номинальная скорость принадлежностей должна быть как минимум равна максимальной скорости, обозначенной на инструменте. При превышении номинальной скорости принадлежности она может разломиться на части.
4. Диски должны использоваться только по рекомендованному назначению. Например: не шлифуйте краем отрезного диска. Абразивные отрезные диски предназначены для периферийного шлифования, и боковые усилия, приложенные к таким дискам, могут вызвать их разрушение.
5. Обязательно используйте неповрежденные фланцы соответствующего выбранному диску диаметра. Подходящие фланцы поддерживают диск, снижая вероятность его повреждения.
6. Не используйте изношенные армированные диски от более мощных электроинструментов. Предназначенные для более мощного электроинструмента диски не подходят для высокоскоростного электроинструмента меньшего размера и могут разломиться.
7. Внешний диаметр и толщина принадлежности должны соответствовать номинальной мощности инструмента. Принадлежности, размер которых подобран неверно, не гарантируют безопасности и точности управления.
8. Размер оправки дисков и фланцев должен в точности соответствовать параметрам шпинделя электроинструмента. Несовпадение диаметра оправки дисков, фланцев и монтажного узла электроинструмента может привести к нарушению балансировки, сильной вибрации и потере контроля над инструментом.

9. **Не используйте поврежденные диски.** Перед каждым использованием осматривайте диски на предмет сколов и трещин. В случае падения электроинструмента или диска убедитесь в отсутствии повреждений или установите неповрежденный диск. После осмотра и установки диска отойдите сами и попросите отойти сторонних наблюдателей на безопасное расстояние от плоскости вращения диска, затем включите инструмент на максимальной мощности без нагрузки и дайте ему поработать в течение одной минуты. Поврежденные диски обычно разрушаются за время такой проверки.
10. **Надевайте индивидуальные средства защиты.** В зависимости от выполняемых операций используйте защитную маску или защитные очки. При необходимости используйте респиратор, средства защиты слуха, перчатки и передник, способный защитить от маленьких фрагментов абразива или заготовки. Средства защиты органов зрения должны предохранять от летящих фрагментов, появляющихся при выполнении различных операций. Пылезащитная маска или респиратор должны обеспечивать фильтрацию пыли, возникающей во время работы. Продолжительное воздействие сильного шума может стать причиной потери слуха.
11. **Посторонние лица должны находиться на безопасном расстоянии от рабочего места.** Любой приближающийся к рабочему месту человек должен предварительно надеть индивидуальные средства защиты. Фрагменты обрабатываемой детали или разрушенного диска могут разлететься и причинить травмы даже за пределами рабочей зоны.
12. **Если при выполнении работ существует риск контакта режущего инструмента со скрытой электропроводкой, держите электроинструмент только за специально предназначенные изолированные поверхности.** Контакт режущего инструмента с проводом под напряжением приведет к тому, что металлические детали инструмента также будут под напряжением. Это может стать причиной поражения оператора электрическим током.
13. **Не кладите инструмент, пока принадлежность полностью не остановится.** Вращающийся диск может зацепить поверхность, и вы можете не удержать инструмент.
14. **Не включайте инструмент во время переноски.** Случайный контакт с вращающейся принадлежностью может привести к защемлению одежды и притягиванию принадлежности к телу.
15. **Регулярно прочищайте вентиляционные отверстия инструмента.** Вентилятор электродвигателя засасывает пыль внутрь корпуса, а значительные отложения металлической пыли могут привести к поражению электрическим током.
16. **Не используйте инструмент вблизи горючих материалов.** Эти материалы могут воспламениться от искр.

Отдача и соответствующие предупреждения

Отдача – это неожиданная реакция зажатого или застрявшего вращающегося диска. Застревание или застопоривание вызывает резкую остановку вращающегося диска, что, в свою очередь, приводит к неконтролируемому рывку инструмента в направлении, противоположном вращению диска в момент застревания.

Например, если абразивный круг зажимается или прихватывается деталью, край круга, находящийся в точке заклинивания, может углубиться в поверхность детали, что приведет к выкатыванию или выскакиванию круга. Круг может совершить рывок в направлении оператора или обратно, в зависимости от направления перемещения круга в точке заклинивания. Также в этих условиях абразивные круги могут сломаться.

Отдача – это результат неправильного использования электроинструмента и/или неправильных методов или условий работ, которого можно избежать, соблюдая нижеуказанные меры предосторожности.

1. **Крепко держите электроинструмент и располагайте свое тело и руки так, чтобы можно было сопротивляться силам отдачи.** Обязательно пользуйтесь вспомогательной рукояткой (при наличии), чтобы обеспечить максимальный контроль над отдачей или крутящим моментом во время пуска. Оператор способен справиться с крутящим моментом и силами отдачи при условии соблюдения соответствующих мер безопасности.
2. **Не приближайте руки к вращающейся насадке.** При отдаче насадка может задеть ваши руки.
3. **Не стойте в плоскости вращения диска.** При отдаче инструмент сместится в направлении, противоположном вращению диска в момент застревания.
4. **Соблюдайте особую осторожность при обработке углов, острых краев и т. п.** Не допускайте ударов и застревания принадлежности. Углы, острые края и удары способствуют прихватыванию вращающейся принадлежности, которое приводит к выходу из-под контроля или отдаче.
5. **Не устанавливайте на инструмент пильную цепь, принадлежность для резбы по дереву, сегментированный алмазный диск с периферийным зазором более 10 мм или дисковую пилу.** Такие пилы часто дают отдачу и приводят к потере контроля.
6. **Не "заклинивайте" диск и не прикладывайте к нему чрезмерное давление. Не пытайтесь делать слишком глубокий разрез.** Перенапряжение диска увеличивает нагрузку и вероятность искривления или застревания диска в прорези, а также отдачи или поломки диска.
7. **Если диск застревает или процесс резания прерывается по другой причине, выключите электроинструмент и держите его неподвижно до полной остановки диска. Не пытайтесь извлечь диск из разреза до полной остановки, в противном случае может возникнуть отдача.** Выясните и устранили причину застревания диска.

8. Не перезапускайте отрезной диск, пока он находится в детали. Дождитесь, пока диск разовьет максимальную скорость, и осторожно погрузите его в разрез. Диск может застрять, отдача может отбросить его вверх или назад, если перезапустить электроинструмент непосредственно в детали.
9. Устанавливайте опоры под панели или большие детали, чтобы уменьшить риск застревания диска и возникновения отдачи. Большие детали имеют тенденцию к прогибанию под собственным весом. При резании таких панелей необходимо поместить опоры под разрезаемой деталью рядом с линией разреза и рядом с краем детали с обеих сторон диска.
10. Будьте особенно осторожны при выполнении врезки в существующих стенах или на других участках, недоступных для осмотра. Выступающая часть круга может перерезать газовые или водопроводные трубы, электропроводку или детали, которые могут вызвать отдачу.
11. Внешний диаметр и толщина диска должны соответствовать номинальной мощности электроинструмента. Диски, размер которых подобран неверно, не гарантируют безопасности и точности управления.
12. При работе с электроинструментом крепко держите его обеими руками и располагайте свой корпус и руки так, чтобы можно было сопротивляться силам отдачи.
13. Не держите руки или лицо вблизи вращающегося диска.
14. Кожух диска следует устанавливать в положение, подходящее для конкретной задачи.
15. При использовании инструмента в грязи, на влажном склоне или на скользкой поверхности будьте осторожны, чтобы не поскользнуться.
16. Не допускайте погружения инструмента в лужи.
17. Не оставляйте инструмент без присмотра под открытым небом в дождь.
18. Запрещается заменять аккумулятор под дождем.
19. Не храните инструмент в помещениях с высокой влажностью или температурой, на солнце или под дождем.

Дополнительные правила техники безопасности:

1. Перед использованием сегментированного алмазного диска убедитесь, что периферийный зазор между сегментами алмазного диска не превышает 10 мм, только с отрицательным передним углом наклона.
2. Не пытайтесь резать при помощи перевернутого инструмента, зажатого в тисках. Это очень опасно и может привести к серьезным несчастным случаям.
3. Некоторые материалы могут содержать токсичные химические вещества. Примите соответствующие меры предосторожности, чтобы избежать вдыхания или контакта с кожей таких веществ. Соблюдайте требования, указанные в паспорте безопасности материала.
4. Храните диски в соответствии с рекомендациями производителя. Неправильное хранение может привести к повреждению дисков.
5. Всегда используйте диск, подходящий для текущей работы и разрезаемого материала.
6. Перед резкой проверьте подлежащий разрезанию материал. Если в материале содержатся взрывоопасные или легковоспламеняющиеся вещества, это может привести к взрыву или возгоранию.
7. Не включайте инструмент, если между защитным кожухом и колесом застрял посторонний предмет. В этом случае снимите блок аккумулятора и удалите посторонний предмет.
8. Если возможно, для закрепления детали используйте тиски или аналогичное приспособление.
9. Во время работы всегда используйте средства защиты органов слуха.
10. Не используйте этот инструмент для резки материалов из древесины.

СОХРАНИТЕ ДАННЫЕ ИНСТРУКЦИИ.

⚠ОСТОРОЖНО: НЕ ДОПУСКАЙТЕ, чтобы удобство или опыт эксплуатации данного устройства (полученный от многократного использования) доминировали над строгим соблюдением правил техники безопасности при обращении с этим устройством. НЕПРАВИЛЬНОЕ ИСПОЛЬЗОВАНИЕ инструмента или несоблюдение правил техники безопасности, указанных в данном руководстве, может привести к тяжелой травме.

Важные правила техники безопасности для работы с аккумуляторным блоком

1. Перед использованием аккумуляторного блока прочитайте все инструкции и предупредительные надписи на (1) зарядном устройстве, (2) аккумуляторном блоке и (3) инструменте, работающем от аккумуляторного блока.
2. Не разбирайте блок аккумулятора и не меняйте его конструкцию. Это может привести к пожару, перегреву или взрыву.
3. Если время работы аккумуляторного блока значительно сократилось, немедленно прекратите работу. В противном случае, может возникнуть перегрев блока, что приведет к ожогам и даже к взрыву.
4. В случае попадания электролита в глаза промойте их обильным количеством чистой воды и немедленно обратитесь к врачу. Это может привести к потере зрения.

5. Не замыкайте контакты аккумуляторного блока между собой:
 - (1) Не прикасайтесь к контактам какими-либо токопроводящими предметами.
 - (2) Не храните аккумуляторный блок в контейнере вместе с другими металлическими предметами, такими как гвозди, монеты и т. п.
 - (3) Не допускайте попадания на аккумуляторный блок воды или дождя.

Замыкание контактов аккумуляторного блока между собой может привести к возникновению большого тока, перегреву, возможному ожогу и даже поломке блока.
6. Не храните и не используйте инструмент и аккумуляторный блок в местах, где температура может достигать или превышать 50 °C (122 °F).
7. Не бросайте аккумуляторный блок в огонь, даже если он сильно поврежден или полностью вышел из строя. Аккумуляторный блок может взорваться под действием огня.
8. Запрещено вбивать гвозди в блок аккумулятора, резать, ломать, бросать, ронять блок аккумулятора или ударять его твердым предметом. Это может привести к пожару, перегреву или взрыву.
9. Не используйте поврежденный аккумуляторный блок.
10. Входящие в комплект литий-ионные аккумуляторы должны эксплуатироваться в соответствии с требованиями законодательства об опасных товарах.

При коммерческой транспортировке, например, третьей стороной или экспедитором, необходимо нанести на упаковку специальные предупреждения и маркировку.

В процессе подготовки устройства к отправке обязательно проконсультируйтесь со специалистом по опасным материалам. Также соблюдайте местные требования и нормы. Они могут быть строже.

Закройте или закрепите разомкнутые контакты и упакуйте аккумулятор так, чтобы он не перемещался по упаковке.
11. Для утилизации блока аккумулятора извлеките его из инструмента и утилизируйте безопасным способом. Выполняйте требования местного законодательства по утилизации аккумуляторного блока.
12. Используйте аккумуляторы только с продукцией, указанной Makita. Установка аккумуляторов на продукцию, не соответствующую требованиям, может привести к пожару, перегреву, взрыву или утечке электролита.
13. Если инструментом не будут пользоваться в течение длительного периода времени, извлеките аккумулятор из инструмента.
14. Во время и после использования блок аккумулятора может нагреваться, что может стать причиной ожогов или низкотемпературных ожогов. Будьте осторожны при обращении с горячим блоком аккумулятора.
15. Не прикасайтесь к контактам инструмента сразу после использования, поскольку они могут быть достаточно горячими, чтобы вызвать ожоги.
16. Не допускайте налипания на контакты, отверстия и пазы блока аккумулятора опилок, пыли или земли. Это может стать причиной перегрева, возгорания, взрыва или неисправности инструмента или блока аккумулятора, что может привести к ожогам или травмам.
17. Если инструмент не рассчитан на использование вблизи высоковольтных линий электропередач, не используйте блок аккумулятора вблизи высоковольтных линий электропередач. Это может привести к неисправности, поломке инструмента или блока аккумулятора.
18. Храните аккумулятор в недоступном для детей месте.

СОХРАНИТЕ ДАННЫЕ ИНСТРУКЦИИ.

▲ВНИМАНИЕ: Используйте только фирменные аккумуляторные батареи Makita. Использование аккумуляторных батарей, не произведенных Makita, или батарей, которые были подвергнуты модификациям, может привести к взрыву аккумулятора, пожару, травмам и повреждению имущества. Это также автоматически аннулирует гарантию Makita на инструмент и зарядное устройство Makita.

Советы по обеспечению максимального срока службы аккумулятора

1. Заряжайте блок аккумуляторов перед его полной разрядкой. Обязательно прекратите работу с инструментом и зарядите блок аккумуляторов, если вы заметили снижение мощности инструмента.
2. Никогда не подзаряжайте полностью заряженный блок аккумуляторов. Перезарядка сокращает срок службы аккумулятора.
3. Заряжайте блок аккумуляторов при комнатной температуре в 10 - 40 °C (50 - 104 °F). Перед зарядкой горячего блока аккумуляторов дайте ему остыть.
4. Если блок аккумулятора не используется, извлеките его из инструмента или зарядного устройства.
5. Зарядите ионно-литиевый аккумуляторный блок, если вы не будете пользоваться инструментом длительное время (более шести месяцев).

ОПИСАНИЕ ДЕТАЛЕЙ

► Рис.1

| | | | | | | | |
|----|--|----|------------------------------|----|-----------------------|----|---------------------------|
| 1 | Абразивный отрезной диск / алмазный диск | 2 | Кожух диска | 3 | Рукоятка кожуха диска | 4 | Передняя рукоятка |
| 5 | Лампа | 6 | Блок аккумулятора | 7 | Кнопка разблокировки | 8 | Ролик |
| 9 | Кнопка фиксатора вала | 10 | Крышка (для клинового ремня) | 11 | Кран | 12 | Отверстие для подачи воды |
| 13 | Рукоятка | 14 | Триггерный переключатель | 15 | Кнопка лампы | 16 | Индикатор перегрузки |
| 17 | Соединительная муфта | 18 | Накидной ключ | - | - | - | - |

ОПИСАНИЕ РАБОТЫ

▲ВНИМАНИЕ: Перед регулировкой или проверкой функций инструмента обязательно убедитесь, что он выключен и его аккумуляторный блок снят.

Установка или снятие блока аккумулятора

▲ВНИМАНИЕ: Обязательно выключайте инструмент перед установкой и извлечением аккумуляторного блока.

▲ВНИМАНИЕ: При установке и извлечении аккумуляторного блока крепко удерживайте инструмент и аккумуляторный блок. Если не соблюдать это требование, они могут выскользнуть из рук, что приведет к повреждению инструмента, аккумуляторного блока и травмированию оператора.

Для установки блока аккумулятора совместите выступ блока аккумулятора с пазом в корпусе и задвиньте его на место. Вставляйте блок до упора, чтобы он зафиксировался с легким щелчком. Если вы видите красный индикатор на верхней части кнопки, блок аккумулятора вставлен не полностью.

► Рис.2: 1. Красный индикатор 2. Кнопка 3. Блок аккумулятора

Для извлечения блоков аккумуляторов нажмите кнопку на лицевой стороне блока и поднимите блок аккумулятора.

▲ВНИМАНИЕ: Обязательно устанавливайте аккумуляторный блок до конца, чтобы красный индикатор не был виден. В противном случае аккумуляторный блок может выпасть из инструмента и нанести травму вам или другим людям.

▲ВНИМАНИЕ: Не прилагайте чрезмерных усилий при установке аккумуляторного блока. Если блок не двигается свободно, значит он вставлен неправильно.

ПРИМЕЧАНИЕ: Инструмент не будет работать с одним блоком аккумулятора.

Индикация оставшегося заряда аккумулятора

Нажмите кнопку проверки на аккумуляторном блоке для проверки заряда. Индикаторы загорятся на несколько секунд.

► Рис.3: 1. Индикаторы 2. Кнопка проверки

| Индикаторы | | | Уровень заряда |
|------------|-------|--------|--|
| Горит | Выкл. | Мигает | |
| ■ ■ ■ ■ | | | от 75 до 100% |
| ■ ■ ■ □ | | | от 50 до 75% |
| ■ ■ □ □ | | | от 25 до 50% |
| ■ □ □ □ | | | от 0 до 25% |
| ▣ □ □ □ | | | Зарядите аккумуляторную батарею. |
| ■ ■ □ □ | | | Возможно, аккумуляторная батарея неисправна. |
| □ □ ■ ■ | | | |

ПРИМЕЧАНИЕ: В зависимости от условий эксплуатации и температуры окружающего воздуха индикация может незначительно отличаться от фактического значения.

ПРИМЕЧАНИЕ: Первая (дальняя левая) индикаторная лампа будет мигать во время работы защитной системы аккумулятора.

Система защиты инструмента/аккумулятора

На инструменте предусмотрена система защиты инструмента/аккумулятора. Она автоматически отключает питание двигателя для продления срока службы инструмента и аккумулятора. Инструмент автоматически остановится во время работы при возникновении указанных ниже ситуаций. В некоторых ситуациях загораются индикаторы.

Защита от перегрузки

Если при текущем режиме эксплуатации инструмент/аккумулятор будет потреблять слишком большое количество тока, произойдет автоматический останов. В этом случае выключите инструмент и остановите работу, из-за которой произошла перегрузка инструмента. Затем включите инструмент для перезапуска.

Защита от перегрева

При перегреве инструмента/аккумулятора инструмент автоматически останавливается, а лампа начинает мигать. В таком случае дайте инструменту остыть перед повторным включением.

Защита от переразрядки

При истощении заряда аккумулятора инструмент автоматически останавливается, а индикаторная лампа блока аккумулятора начинает мигать. Если устройство не работает даже после нажатия переключателей, снимите аккумуляторы с инструмента и зарядите их.

Защита от других неполадок

Система защиты также рассчитана на другие неполадки, способные вывести инструмент из строя, и обеспечивает автоматический останов инструмента. В случае временной остановки или прекращения работы инструмента выполните все перечисленные ниже действия для устранения причин остановки.

1. Выключите и снова включите инструмент для его перезапуска.
2. Зарядите аккумулятор(-ы) или замените его/их на заряженный(-е).
3. Дайте устройству и аккумулятору(-ам) возможность остыть.

Если после восстановления системы защиты ситуация не изменится, обратитесь в сервисный центр Makita.

ПРИМЕЧАНИЕ: Если инструмент останавливается по причине, не описанной выше, см. раздел, касающийся поиска и устранения неисправностей.

Предупреждение о перегрузке

Если инструмент работает с чрезмерной нагрузкой, индикатор перегрузки загорится красным. В такой ситуации нужно снизить нагрузку на инструмент. После этого индикатор прекратит мигать.

► **Рис.4:** 1. Индикатор перегрузки

Действие выключателя

▲ОСТОРОЖНО: Перед установкой аккумулятора в инструмент обязательно убедитесь, что его триггерный переключатель нормально работает и возвращается в положение "OFF" (ВЫКЛ) при отпускании.

▲ОСТОРОЖНО: ЗАПРЕЩЕНО нарушать работу кнопки разблокировки, заклеивая ее скотчем или другими способами. Выключатель с неработающей кнопкой разблокировки может стать причиной случайного включения и причинения тяжелой травмы.

▲ОСТОРОЖНО: ЗАПРЕЩЕНО использовать инструмент, если он работает при простом нажатии на триггерный переключатель без нажатия кнопки разблокировки. Требующий ремонта переключатель может случайно привести к включению инструмента, что может привести к тяжелой травме. Верните инструмент в сервисный центр Makita для надлежащего ремонта ДО продолжения его эксплуатации.

Для предотвращения случайного нажатия триггерного переключателя предусмотрена кнопка разблокировки. Для запуска инструмента отпустите кнопку блокировки, затем потяните триггерный переключатель. Отпустите триггерный переключатель для остановки.

► **Рис.5:** 1. Триггерный переключатель 2. Кнопка разблокировки

ПРИМЕЧАНИЕ: Не нажимайте сильно на триггерный переключатель без нажатия на кнопку разблокировки. Это может привести к поломке переключателя.

Включение лампы

▲ВНИМАНИЕ: Не смотрите непосредственно на свет или источник света.

Чтобы включить лампу, нажмите кнопку лампы. Для выключения нажмите кнопку лампы еще раз.

► **Рис.6:** 1. Кнопка лампы 2. Лампа

ПРИМЕЧАНИЕ: Лампа автоматически выключится, если в течение одной минуты не будет выполнено никаких действий с инструментом.

Регулировка кожуха диска

Удерживая рукоятку кожуха диска, отрегулируйте положение диска в соответствии со своей задачей.

► **Рис.7:** 1. Рукоятка кожуха диска

Функция распознавания активной обратной связи

С помощью электронного устройства инструмент выявляет ситуации, при которых существует опасность защемления диска. При выявлении такой ситуации инструмент автоматически отключается для предотвращения дальнейшего вращения шпинделя (это не предотвращает отдачу).

Чтобы перезапустить инструмент, сначала отключите его. Устраните причину внезапного снижения скорости вращения и вновь включите инструмент.

Электрический тормоз

Электрический тормоз активируется после выключения инструмента.

Тормоз не активируется, если питание отключено (например при извлеченном аккумуляторе), а переключатель находится в положении Вкл.

СБОРКА

▲ВНИМАНИЕ: Перед проведением каких-либо работ с инструментом обязательно убедитесь, что инструмент отключен, а блок аккумулятора снят.

Установка или удаление абразивного отрезного диска / алмазного диска

▲ВНИМАНИЕ: Для установки или снятия диска используйте только ключ Makita.

▲ВНИМАНИЕ: При установке диска надежно затяните болт.

▲ВНИМАНИЕ: Не нажимайте кнопку фиксатора вала во время вращения диска.

Для снятия диска нажмите кнопку фиксатора вала и поворачивайте диск до тех пор, пока он не перестанет вращаться. Когда фиксатор вала полностью заблокирован, поверните болт с шестигранной головкой против часовой стрелки накидным ключом. Затем выверните болт с шестигранной головкой и снимите фланец, диск, кольцо и другой фланец в указанном порядке.

► **Рис.8:** 1. Кнопка фиксатора вала 2. Накидной ключ 3. Затянуть 4. Ослабить

► **Рис.9:** 1. Болт с шестигранной головкой 2. Фланец 3. Кольцо 4. Абразивный отрезной диск / алмазный диск 5. Стрелка (направление вращения диска)

Для установки диска выполните операции по снятию в обратном порядке.

НАДЕЖНО ЗАТЯНИТЕ БОЛТ С ШЕСТИГРАННОЙ ГОЛОВКОЙ.

▲ВНИМАНИЕ: Всегда устанавливайте диск таким образом, чтобы стрелка на нем указывала в том же направлении, что и стрелка на кожухе диска. При несоблюдении этой рекомендации диск может начать вращаться в противоположном направлении и стать причиной травмы.

▲ВНИМАНИЕ: Используйте только диски, на маркировке которых указано, что рабочая частота узла равна или выше рабочей частоте, указанной на маркировке инструмента.

ПРИМЕЧАНИЕ: При установке диска следует крепить фланцы таким образом, чтобы плоская сторона фланца была направлена к диску, а также использовать кольцо, соответствующее внутреннему диаметру диска.

► **Рис.10:** 1. Болт с шестигранной головкой 2. Фланец 3. Кольцо 4. Абразивный отрезной диск / алмазный диск

Подключение к водоснабжению

1. Подготовьте водяной шланг.
2. Снимите гайку на соединительной муфте и пропустите водяной шланг через гайку. Вставьте конец шланга в соединительную муфту и затяните гайку.
► **Рис.11:** 1. Водяной шланг 2. Гайка на соединительной муфте 3. Соединительная муфта

3. Подключите водяной шланг к водоснабжению.

При подсоединении к водопроводному крану используйте подходящий фитинг, например хомут шланга или соединительный элемент водопроводного крана.

► **Рис.12:** 1. Хомут шланга 2. Соединительный элемент водопроводного крана 3. Водяной шланг

ПРИМЕЧАНИЕ: Тип фитинга, который необходимо использовать, зависит от формы водопроводного крана, к которому вы подсоединяете шланг. Приобретите подходящий фитинг.

ПРИМЕЧАНИЕ: Если используется соединительный элемент водопроводного крана, подготовьте другую соединительную муфту и прикрепите ее к другому концу шланга.

ПРИМЕЧАНИЕ: При использовании водяного насоса следуйте инструкциям к водяному насосу по подсоединению водяного шланга.

4. Вставьте соединительную муфту в отверстие для подачи воды таким образом, чтобы она зафиксировалась со щелчком.

► **Рис.13:** 1. Соединительная муфта 2. Отверстие для подачи воды 3. Кран

ПРИМЕЧАНИЕ: Держите кран закрытым до тех пор, пока вы не начнете резание с подачи воды. Порядок подачи воды см. в разделе по эксплуатации.

ЭКСПЛУАТАЦИЯ

▲ВНИМАНИЕ: Во время работы надежно удерживайте деталь на устойчивом верстаке или столе.

▲ВНИМАНИЕ: Не поворачивайте и не вдавливайте инструмент в распил, т. к. это может привести к перегрузке электродвигателя или разлому детали.

Резание

▲ВНИМАНИЕ: Во время работы не поднимайте инструмент выше уровня плеч.

► **Рис.14**

Держите инструмент крепко. Правой рукой удерживайте рукоятку, а левой – переднюю ручку. Во избежание поражения электрическим током при случайном разрезании электрического кабеля обязательно держите переднюю ручку за обозначенный участок, как показано на рисунке.

► **Рис.15:** 1. Деталь, за которую следует удерживать инструмент

Затем перемещайте инструмент по поверхности детали, ровно удерживая его в горизонтальной плоскости и аккуратно подавая его вперед до полного завершения резки. Строго удерживайте прямую линию резки и подавайте инструмент вперед с постоянной скоростью.

► Рис.16

ПРИМЕЧАНИЕ: При низкой температуре блока аккумуляторов инструмент может работать не в полную мощность. В это время инструмент рекомендуется использовать для резания в легких режимах, пока блок аккумуляторов не нагреется до комнатной температуры. Затем инструмент может работать в полную мощность.

ПРИМЕЧАНИЕ: Если режущая способность алмазного диска начинает уменьшаться, то проведите его правку с помощью старого крупнозернистого шлифовального круга настольного точильного станка или бетонного блока. Выполняйте правку, слегка прижимая внешнюю кромку алмазного диска.

При подаче воды во время резания

ВНИМАНИЕ: При использовании алмазного диска для резки с применением СОЖ всегда подавайте воду во время резки.

Подсоедините инструмент к водоснабжению и поверните кран в указанном направлении стрелкой, как показано. Отрегулируйте положение крана, чтобы добиться плавного потока воды.

► Рис.17: 1. Кран

ВНИМАНИЕ: При подаче воды всегда держите головку инструмента ниже корпуса инструмента, чтобы предотвратить попадание воды в механизм инструмента. Несоблюдение этого требования может привести к поражению электрическим током.

► Рис.18

ОБСЛУЖИВАНИЕ

ВНИМАНИЕ: Перед проведением проверки или работ по техобслуживанию всегда проверяйте, что инструмент выключен, а блок аккумуляторов снят.

ПРИМЕЧАНИЕ: Запрещается использовать бензин, растворители, спирт и другие подобные жидкости. Это может привести к обесцвечиванию, деформации и трещинам.

Для обеспечения БЕЗОПАСНОСТИ и НАДЕЖНОСТИ оборудования ремонт, любое другое техобслуживание или регулировку необходимо производить в уполномоченных сервис-центрах Makita или сервис-центрах предприятия с использованием только сменных частей производства Makita.

Очистка инструмента

После каждого использования извлекайте блоки аккумуляторов и диск, после чего удаляйте пыль, грязь или металлическую стружку, скопившиеся внутри кожуха диска. При очистке корпуса инструмента необходимо вытирать грязь или пыль сухой либо смоченной мыльной водой и отжатой тряпкой. Для удаления пыли с рассеивателя лампы используйте сухую тряпку. Не допускайте возникновения царапин на рассеивателе лампы, так как это может привести к снижению освещенности.

► Рис.19: 1. Кожух диска 2. Линза лампы

Очистка воздушного фильтра

Выполняйте очистку вентиляционных отверстий инструмента регулярно или в случае засорения.

► Рис.20: 1. Вентиляционное отверстие

Замена синхронного ремня

1. Снимите блоки аккумуляторов и диск.
2. Ослабьте болты с внутренним шестигранником, используя наконечник накидного ключа, а затем снимите крышку.
► Рис.21: 1. Накидной ключ 2. Болт с внутренним шестигранником 3. Крышка
3. Нажмите кнопку фиксатора вала и удерживайте ее для фиксации большого шкива, а затем поверните гайку против часовой стрелки тонким концом накидного ключа.
► Рис.22: 1. Большой шкив 2. Кнопка фиксатора вала
4. Нажмите кнопку фиксатора вала и удерживайте ее для фиксации большого шкива, а затем поверните маленький диск против часовой стрелки толстым концом накидного ключа, чтобы ослабить синхронный ремень.
► Рис.23: 1. Кнопка фиксатора вала 2. Большой шкив 3. Маленький диск
5. Снимите ремень.
6. Держа ремень таким образом, закрепите один конец ремня на маленьком шкиве, а затем закрепите другой конец ремня на большом шкиве.
► Рис.24: 1. Ремень 2. Большой шкив 3. Маленький шкив
7. Нажмите кнопку фиксатора вала и удерживайте ее для фиксации большого шкива, а затем поверните маленький диск по часовой стрелке толстым концом накидного ключа, чтобы натянуть ремень.
► Рис.25: 1. Кнопка фиксатора вала 2. Большой шкив

ПРИМЕЧАНИЕ: Убедитесь в том, что маленький диск находится в положении, показанном на рисунке.
► Рис.26: 1. Маленький диск

8. Нажмите кнопку фиксатора вала и удерживайте ее для фиксации большого шкива, а затем поверните гайку по часовой стрелке тонким концом накидного ключа.
► Рис.27: 1. Кнопка фиксатора вала

ПРИМЕЧАНИЕ: При затягивании гайки крутящий момент затяжки должен составлять 19 - 21 Н•м.

9. Установите крышку, а затем затяните болты с внутренним шестигранником, используя наконечник накидного ключа.
► Рис.28: 1. Накидной ключ 2. Болт с внутренним шестигранником 3. Крышка

ПОИСК И УСТРАНЕНИЕ НЕИСПРАВНОСТЕЙ

Прежде чем обращаться по поводу ремонта, проведите осмотр самостоятельно. Если обнаружена неисправность, не указанная в руководстве, не пытайтесь разобрать инструмент. Обратитесь в один из авторизованных сервисных центров Makita, в которых для ремонта всегда используются оригинальные детали Makita.

| Состояние неисправности | Возможная причина (неисправности) | Способ устранения |
|---|--|--|
| Не работает электромотор. | Блоки аккумуляторов не установлены. | Установите два блока аккумулятора. Этот инструмент не будет работать с одним блоком аккумулятора. |
| | Неисправен аккумулятор (под напряжением) | Зарядите аккумулятор. Если перезарядка не помогает, замените блок аккумулятора. |
| | Привод работает неправильно. | Обратитесь в местный авторизованный центр для ремонта. |
| После непродолжительного использования двигатель останавливается. | Низкий уровень заряда аккумулятора. | Зарядите аккумулятор. Если перезарядка не помогает, замените блок аккумулятора. |
| | Перегрев. | Прекратите работу и дайте инструменту остыть. |
| Частота вращения диска не увеличивается должным образом даже после работы инструмента без нагрузки в течение 20 секунд. | Неправильно установлен аккумулятор. | Вставьте блоки аккумуляторов, как описано в этом руководстве. |
| | Заряд аккумулятора падает. | Подзарядите блоки аккумуляторов. Если подзарядка не помогает, замените блок аккумулятора. |
| | Синхронный ремень проскальзывает. | Замените синхронный ремень новым. |
| Диск не вращается: ⇒ немедленно выключите машину! | Привод работает неправильно. | Обратитесь в местный авторизованный центр для ремонта. |
| | Синхронный ремень проскальзывает. | Замените синхронный ремень новым. |
| | Посторонний предмет застрял между кожухом и диском. | Снимите блоки аккумуляторов и удалите посторонний предмет. |
| Сильная вибрация: ⇒ немедленно выключите машину! | Привод работает неправильно. | Обратитесь в местный авторизованный центр для ремонта. |
| | Неправильное крепление диска. | Установите колесо в соответствии с инструкциями в этом руководстве. Затяните болт, чтобы надежно зафиксировать диск. |
| Режущий узел и двигатель не останавливаются: ⇒ Немедленно извлеките блок аккумулятора! | Привод работает неправильно. | Обратитесь в местный авторизованный сервисный центр для ремонта. |
| Электрическая или электронная неисправность. | Извлеките блоки аккумуляторов и обратитесь в местный авторизованный сервисный центр для ремонта. | |
| Низкая эффективность резания | Пришло время заменить диск. | Замените диск новым. |
| Утечка воды из впускного отверстия. | Утечка воды в месте установки уплотнительного кольца. | Обратитесь в местный авторизованный центр для ремонта. |

ДОПОЛНИТЕЛЬНЫЕ ПРИНАДЛЕЖНОСТИ

ВНИМАНИЕ: Данные принадлежности или приспособления рекомендуются для использования с инструментом Makita, указанным в настоящем руководстве. Использование других принадлежностей или приспособлений может привести к получению травмы. Используйте принадлежность или приспособление только по указанному назначению.

- Набор колец
- Синхронный ремень
- Соединительная муфта
- Накладной ключ
- Оригинальный аккумулятор и зарядное устройство Makita

ПРИМЕЧАНИЕ: Некоторые элементы списка могут входить в комплект инструмента в качестве стандартных приспособлений. Они могут отличаться в зависимости от страны.

Если вам необходимо содействие в получении дополнительной информации по этим принадлежностям, свяжитесь с вашим сервис-центром Makita.

- Абразивный отрезной диск
- Алмазный диск

Makita Europe N.V. Jan-Baptist Vinkstraat 2,
3070 Kortenberg, Belgium

Makita Corporation 3-11-8, Sumiyoshi-cho,
Anjo, Aichi 446-8502 Japan

www.makita.com

885944-964
EN, SL, SQ, BG,
HR, MK, SR, RO,
UK, RU
20211117